

Unidade Moto Bomba L15350ET

CARACTERÍSTICAS DE FABRICAÇÃO

- Unidade moto bomba de acionamento elétrico para operações até 50000PSI ou 350 BAR montada sobre trailer para a planta industrial com bomba modelo PX1735IR 17LPM 350BAR 15.2HP
- Equipamento robusto, de fácil operação, manutenção simples e longa vida útil que opera como padrão com sistema de fluxo aberto;
- Componentes projetados com fator de segurança 2,5:1;
- Válvulas e Sedes substituíveis e fabricadas em materiais de alta resistência com tratamento;
- Acionamento por motor elétrico WEG, Ip55 15cv;
- Virabrequim fabricado em aço forjado com tratamento superficial nos colos resistente a severas condições de uso por longa vida útil.



APLICAÇÕES

- Hidrojateamento para a limpeza industrial, preparação e tratamento de superfícies;
- Preparação de superfícies por Jato Úmido (hidrojateamento com abrasivos);
- Injeção de produtos químicos a alta pressão;
- Teste hidrostático;
- Hidro-demolição;
- Osmose reversa;
- Transferência de fluidos a alta pressão;

Unidade Moto Bomba L15350ET

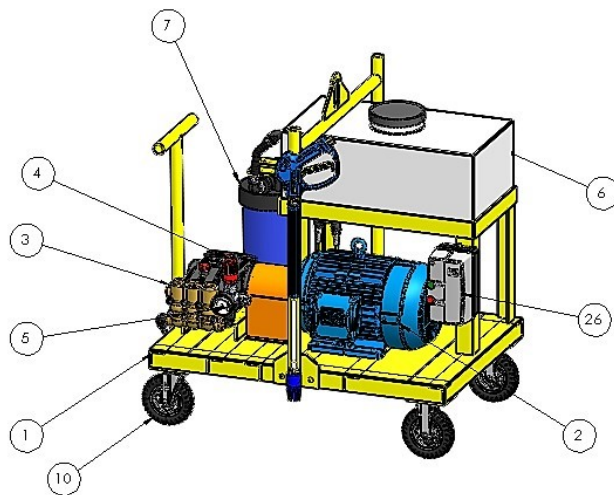
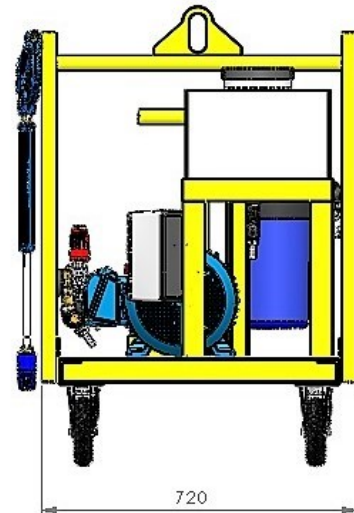
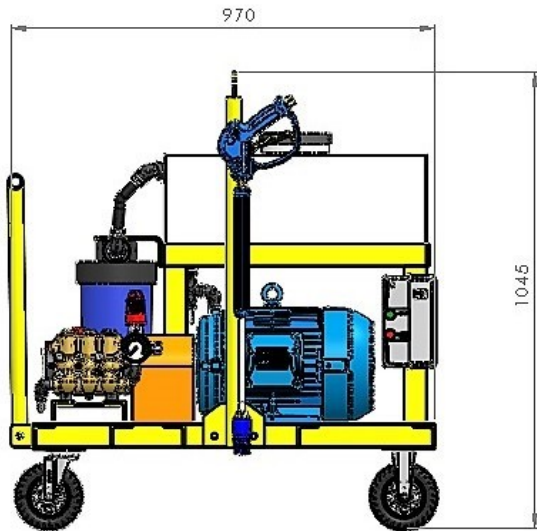



- 01 Trailer metálico
- 02 Motor WEG 15CV
- 03 BOMBA PXI15350
- 04 Valvula regulagem 350BAR
- 05 Manômetro 600 BAR
- 06 Acumulador 50 Lts
- 07 Filtro 20 micras
- 10 Rodízios 4 polegadas
- 26 Chave partida WEG 15 cv



BAL HIDROJATO

Julio Prestes, 2110
Mirandópolis SP
16800-000

 (18) 3701 - 0873

 bal@bal.com.br

 www.bal.com.br

 [balindcom](https://www.skype.com/pt/contacts/balindcom)