

Deshydrateur Consorb
CS-5, 5L



Capacité de déshumidification à 20°C / 60 % HR

0,35 - 0,4 kg/h

Débit d'air sec

65 - 90 m³/h

- ✓ Roue lavable
- ✓ Pas de perte d'adsorbant
- ✓ Carrosserie en inox
- ✓ Batterie autorégulante
- ✓ Maintenance aisée
- ✓ Longue durée de vie

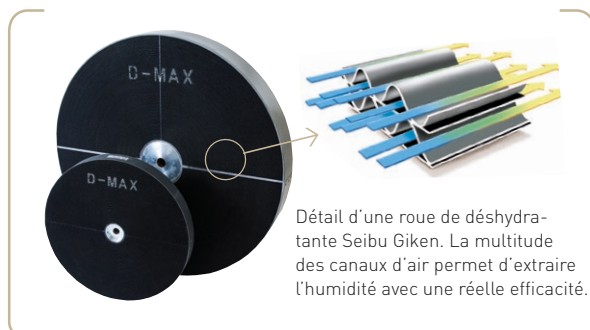

Détail d'une roue de déshydratante Seibu Giken. La multitude des canaux d'air permet d'extraire l'humidité avec une réelle efficacité.

DONNEES TECHNIQUES

Deshydrateur type	CS-5	CS-5L
Capacité nominale ¹ (kg/h)	0,35	0,4
Débit d'air sec ² (m ³ /h)	65	90
Pression statique disponible (Pa)	50	100
Débit d'air humide ² (m ³ /h)	30	50
Pression statique disponible (Pa)	30 ³	30 ³
Intensité du courant vers la batterie ³ [A]	2,8	3,5
Puissance totale (kW)	0,7	0,85
Fusible 230V / 50Hz (A)	10	10
Poids (kg)	9	9

¹ Valable pour des conditions d'entrée de 20°C / 60 % HR, et débits d'air nominaux.

² Débit d'air avec une densité de 1,20 kg/m³

³ Grâce à la batterie PTC la puissance peut-être adaptée en contrôlant le débit d'air de régénération.

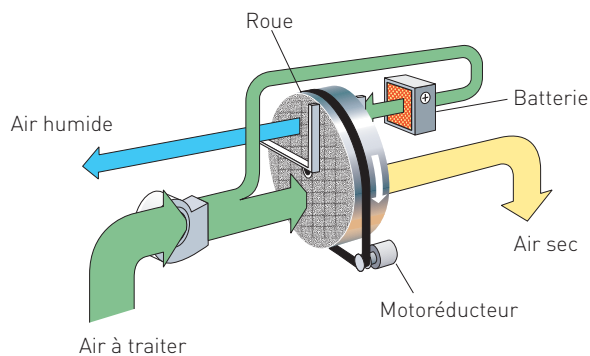

DIMENSIONS

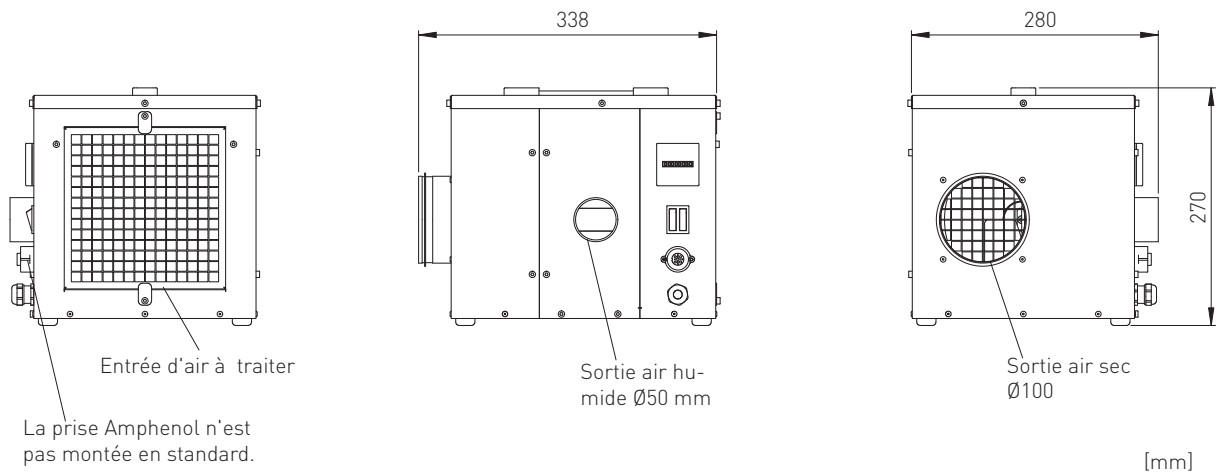

Changement sans préavis. Télécharger le plan d'installation sur www.dst-sg.com.

Seibu Giken DST AB

Avestagatan 33 | 163 53 Spånga, Sweden

Tel +46 8 445 77 20 | Fax +46 8 445 77 39

www.dst-sg.com | info@dst-sg.com

CONTACT US

(+52) 55 4324 7603 / 777 380 2414 / 777 420 2408

Rio Mayo 1477, Int. 11
Cuernavaca, Morelos 62290 - Mexico