

RACKMEX

RACKMEX STRUCTURE STEEL S. DE
R.L. DE C.V.



CATALOGO DE PRODUCTOS

¿QUIÉNES SOMOS?

Rackmex es fundada en Octubre de 2016 por el ingeniero **José Eduardo Castillo Apolinar** y el ingeniero **Mauricio Mendoza Ortiz**, incursionando en el giro de la industria metal-mecánica.

Año con año hemos sumado éxitos, aumentado nuestra capacidad de producción y trabajado con importantes empresas transnacionales.

Buscamos satisfacer las necesidades de nuestros clientes en soluciones de sistemas de almacenaje industriales (tiempo, calidad, servicio, costo y cantidad); trabajando conjuntamente con nuestras partes interesadas para el logro de esta satisfacción, bajo un enfoque de mejora continua del SGC, y buscando un beneficio mutuo.



CONTENIDO

Sistema de Rack Selectivo	3
Sistema Carton Flow	5
Sistema Push Back	7
Sistema Drive In	9
Sistema Dinámico	11
Mezzanine	13
Sistema de Rack Estibable	15
Dollies	17
Mantenimiento	19
Diseño y Análisis	21
Casos de éxito	23
Certificaciones	25
Contacto	16

SISTEMA DE RACK SELECTIVO

- Diseñado para almacenar productos de gran variedad y para cualquier tipo de carga manejada sobre tarimas o entrepisos de acceso directo, facilitando así el control de inventarios, ya que cada producto posee una ubicación propia y se convierte en una alternativa ideal para el almacenaje.





Se adapta a cualquier tamaño o peso del producto, puede ser utilizado para cargas manuales (picking) o pallets (tarimas) de gran peso con varios niveles.

La distribución se realiza de acuerdo al espacio y necesidades que el cliente requiere, la altura está sujeta a las características del montacargas y a la altura del almacén. La anchura de los pasillos que requiere cada tipo de montacargas es variada y depende de las dimensiones de la tarima.

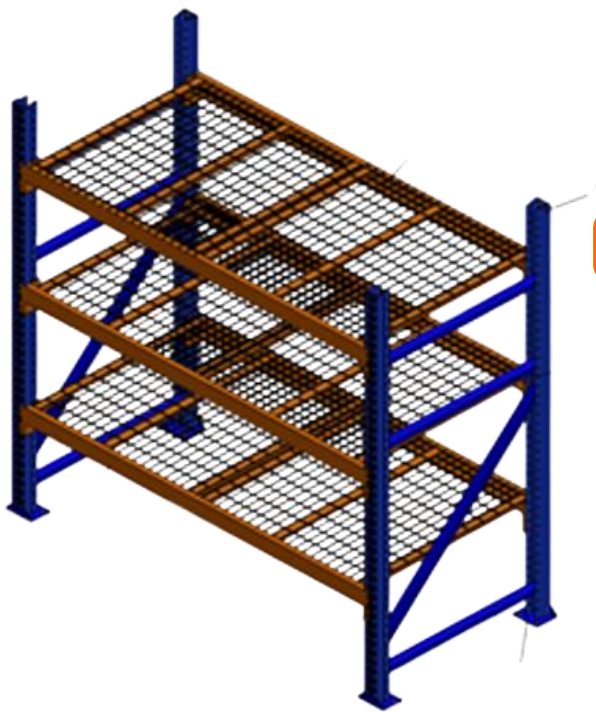

- Acceso directo e individual a cada producto.
- Fácil control de inventarios.
- Permite la colocación fácil y rápida de los productos.
- 100% Selectividad.
- Adaptable a cualquier tipo de carga.

SISTEMA DE RACK CARTON FLOW

Es un rack provisto de rodajas, cada módulo de rack puede almacenar varias cajas de frente, fondo y alto, el surtido en este sistema se hace por la parte trasera, teniendo así que la rotación de los productos sea primeras entradas primeras salidas (PEPS).

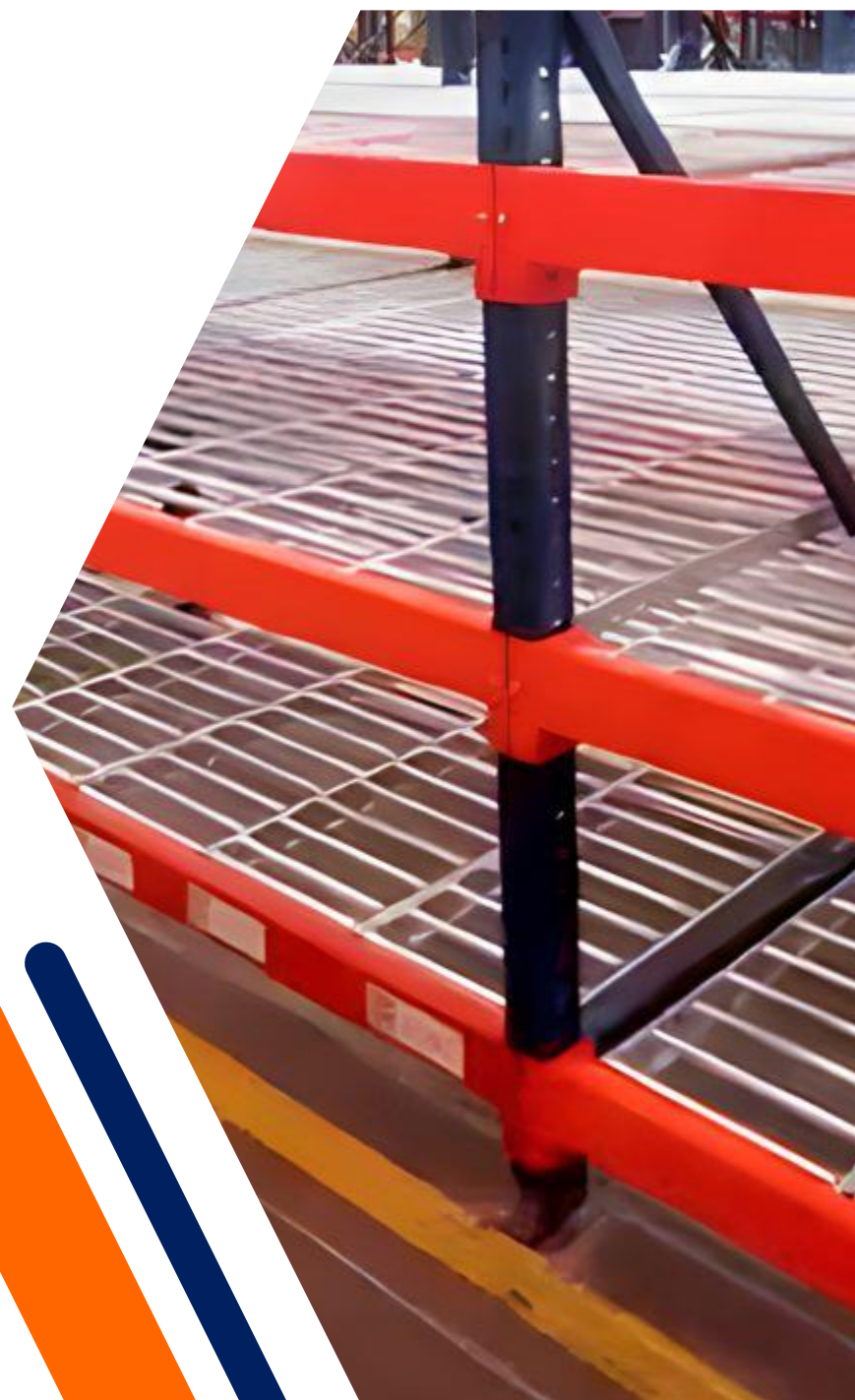

- Requiere de poco mantenimiento.
- Rotación de material constante.
- Ideal para el manejo de productos perecederos.

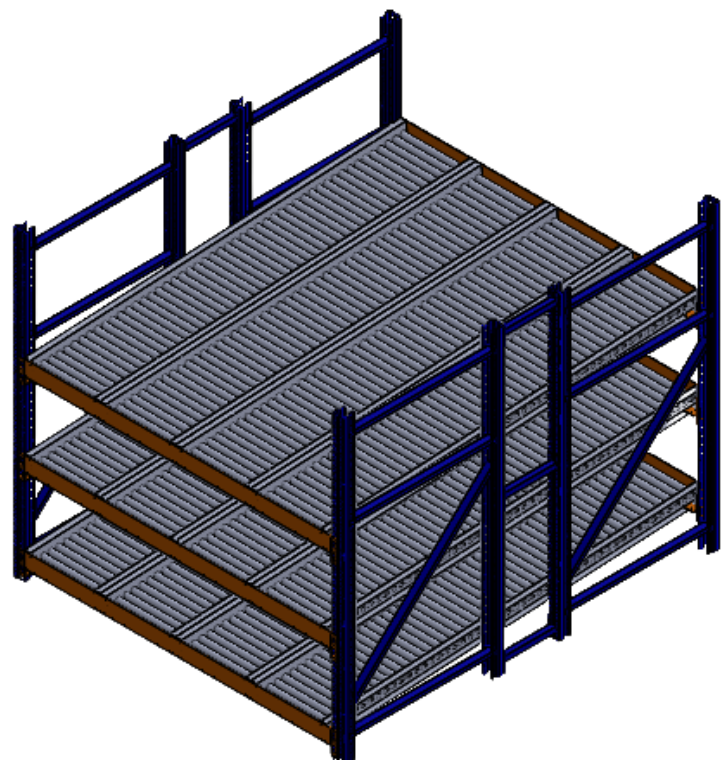

SISTEMA DE RACK

Es un sistema integral a base de carros que funcionan por gravedad. Este sistema puede ser de 2 a 6 tarimas lo cual facilita la selectividad en operación de carga y descarga con un solo montacarguista directamente desde el pasillo de tránsito, sin necesidad de introducirse en los túneles. Es un sistema de primeras entradas últimas salidas (PEUS).



PUSH BACK

- Incrementa la capacidad de bodega en un 75%.
- Almacenamiento de diferentes productos diferenciando por nivel.
- Menor costo de operación.
- Operación más rápida y eficaz.
- Altamente resistente a cargas pesadas.
- Optimización de inventarios.



SISTEMA DE RACK DRIVE IN

Este sistema es la respuesta a la mayoría de los problemas de almacenaje de alta densidad, principalmente cuando el espacio es la primera consideración y la selectividad la segunda. Es ideal para el almacenaje de grandes cantidades del mismo producto sin que sea necesaria una rotación continua, aprovechando al máximo el volumen de la bodega. Es ideal para tener un control de inventarios de Ultimas Entradas Primeras Salidas.



- Aprovechamiento máximo del espacio al suprimirse gran parte de los pasillos de maniobras.
- Ideal para productos homogéneos que no necesitan una rotación periódica
- Utiliza hasta el 85% del piso disponible para almacenaje.

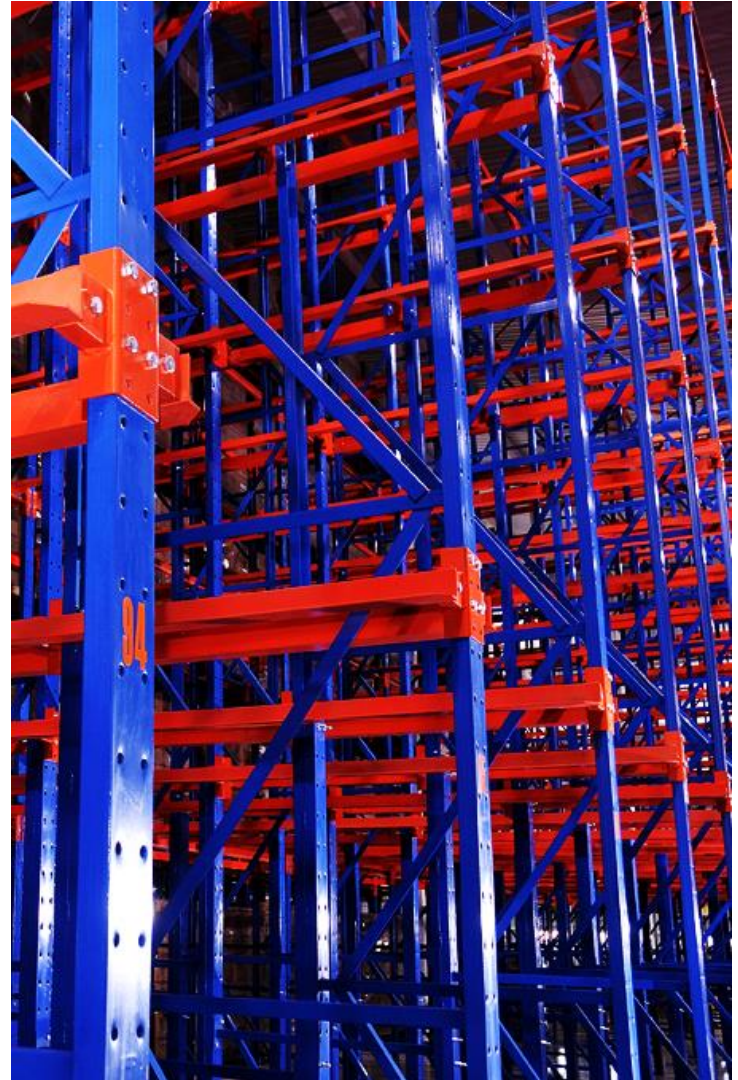

SISTEMA DE RACK DINAMICO



Es aquel donde la carga se desplaza por gravedad sobre rieles con ruedas plásticas o rodillos mecánicos de una manera segura por medio de controladores de velocidad colocados a lo largo del túnel y por la pendiente misma. Llevando así la carga en forma suave y segura al final del riel donde es detenida por un tope metálico.





- Perfecto control de inventarios.
- Reducción de personal y equipo de montacargas.
- Eficiencia para el proceso de surtido.
- Mayor nivel de seguridad e higiene.
- Óptima rotación de productos (PEPS).



SISTEMA DE RACK MEZZANINE





La instalación de un mezzanine representa la solución ideal para un mejor aprovechamiento de la superficie de una nave, puesto que saca partido de la altura del edificio. El uso de un mezzanine duplica la superficie útil de la nave.

- Aprovechamiento al máximo de la altura de la nave.
- Adaptable a cualquier espacio y necesidad.
- Multiplica la superficie de almacenaje.
- Gran versatilidad en cuestión de medidas y soporte de peso.

SISTEMA DE RACK ESTIBABLE METALICO

Fabricamos todo tipo de racks pesados o ligeros en cualquier volumen requerido y desde una pieza o las requeridas, ya que contamos con un sistema de producción flexible basado en principios de manufactura esbelta.

El precio varía según la cantidad de piezas solicitadas, entre mayor sea el número de piezas menor será el costo de las mismas.



- Diseño acorde a especificaciones del cliente
- Menos daños en el transporte: por lo tanto, menos residuos y gastos.
- Protegen de daños al producto, reducen la manipulación.

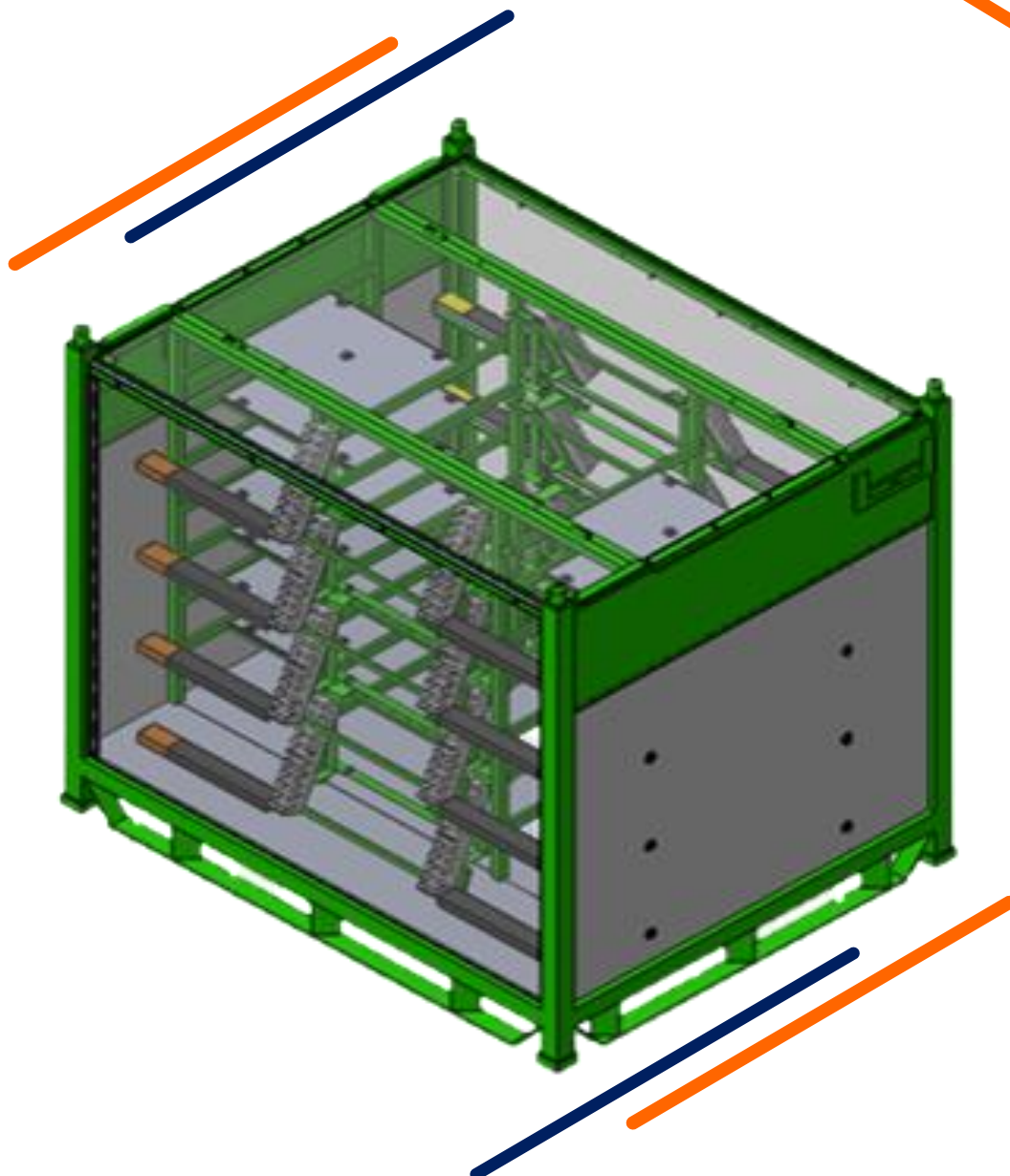
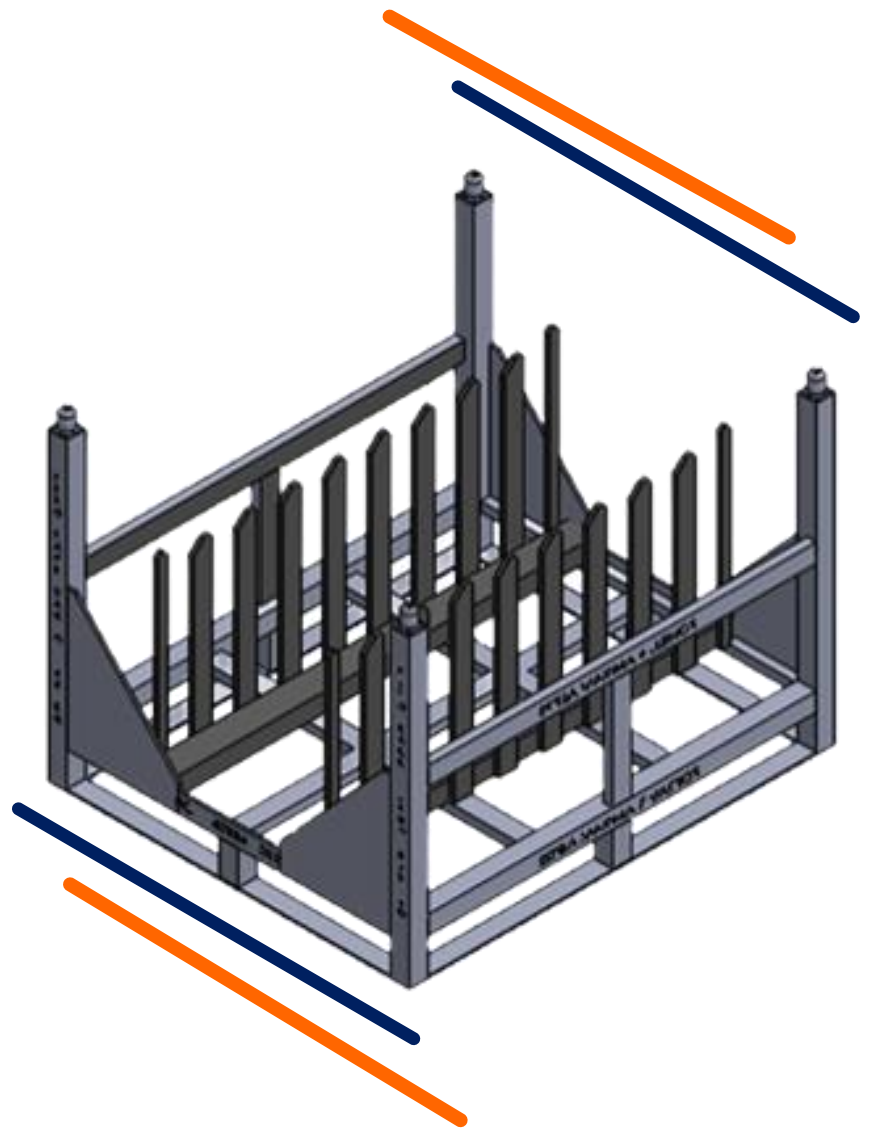

DOLLIES

Es un sistema de transporte dentro de las empresas para traslado de materiales de movimiento continuo.



- Diseño acorde a especificaciones del cliente.
- Protegen de daños al producto, reducen la manipulación por parte del personal.
- Disminución de costos de movimientos de personal, esfuerzos físicos de traslado, mayor capacidad de traslado de material en cada viaje.

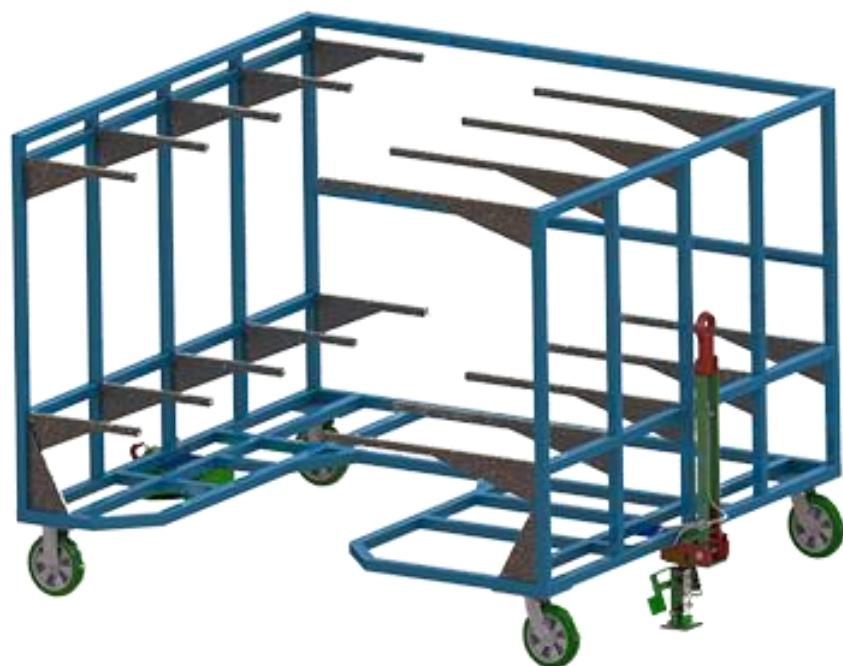

MODIFICACIONES MANTENIMIENTO



Servicio de mantenimiento industrial buscando evitar o prevenir las fallas en los equipos de almacenaje y en caso de que se presente una falla corregirla lo más pronto posible. Servicio de órdenes de compra 'abiertas' para mantenimiento de piezas durante un tiempo establecido, estando al servicio y con total disponibilidad para el mantenimiento.



- Reutilización de piezas, generando mayor rentabilidad.
- Estética Premium de material de la empresa.
- Reducción importante del riesgo por fallas.
- Reduce la probabilidad de paros imprevistos.
- Alarga la vida de las piezas de la empresa.
- Aumenta disponibilidad de equipos al tenerlos en condiciones óptimas.



DISEÑO Y ANALISIS ESTRUCTURAL, CONCEPTUAL Y PROTOTIPADO

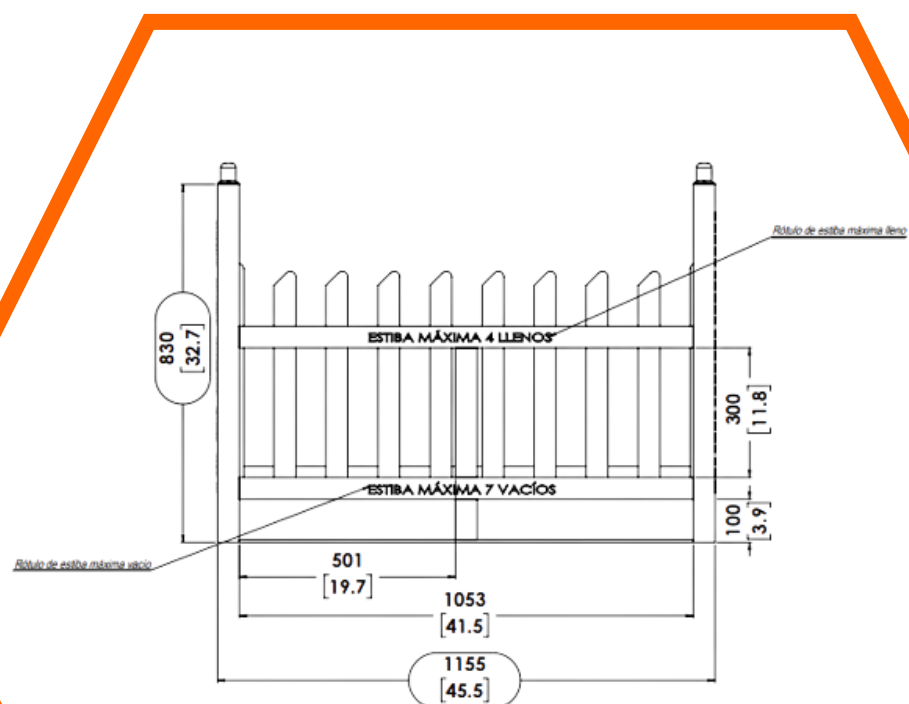
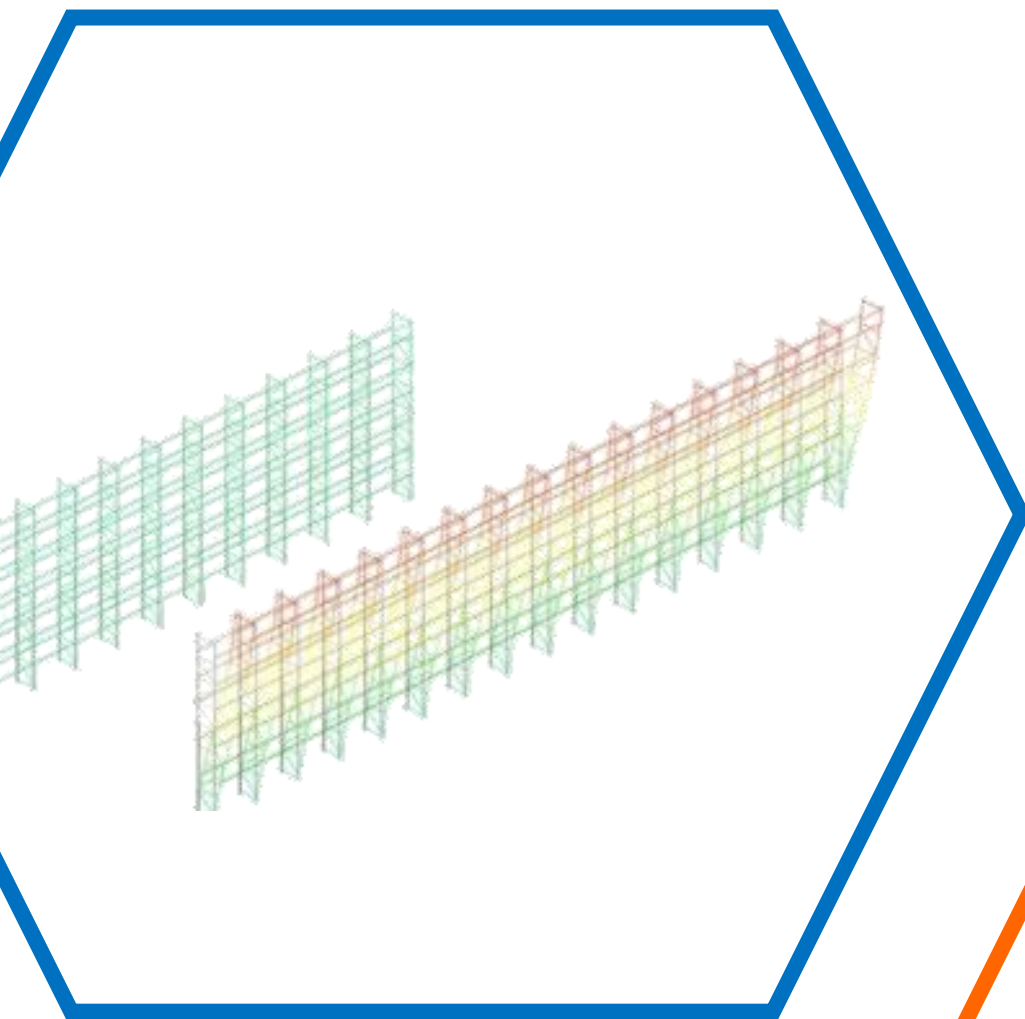

■ Diseño y fabricación con base a las especificaciones requeridas, mediante estudios estructurales y memorias de cálculo se determinan los elementos ideales para satisfacer las necesidades de cada cliente.

■ Nuestra solución de Diseño por Computadora con Software CAD brinda una herramienta de gran potencia y flexibilidad que permite convertir ideas en impresionantes diseños tridimensionales.

■ Beneficios:

- Visualización realista
- Optimización del diseño
- Ahorro de tiempo y costos
- Adaptabilidad
- Comunicación visual

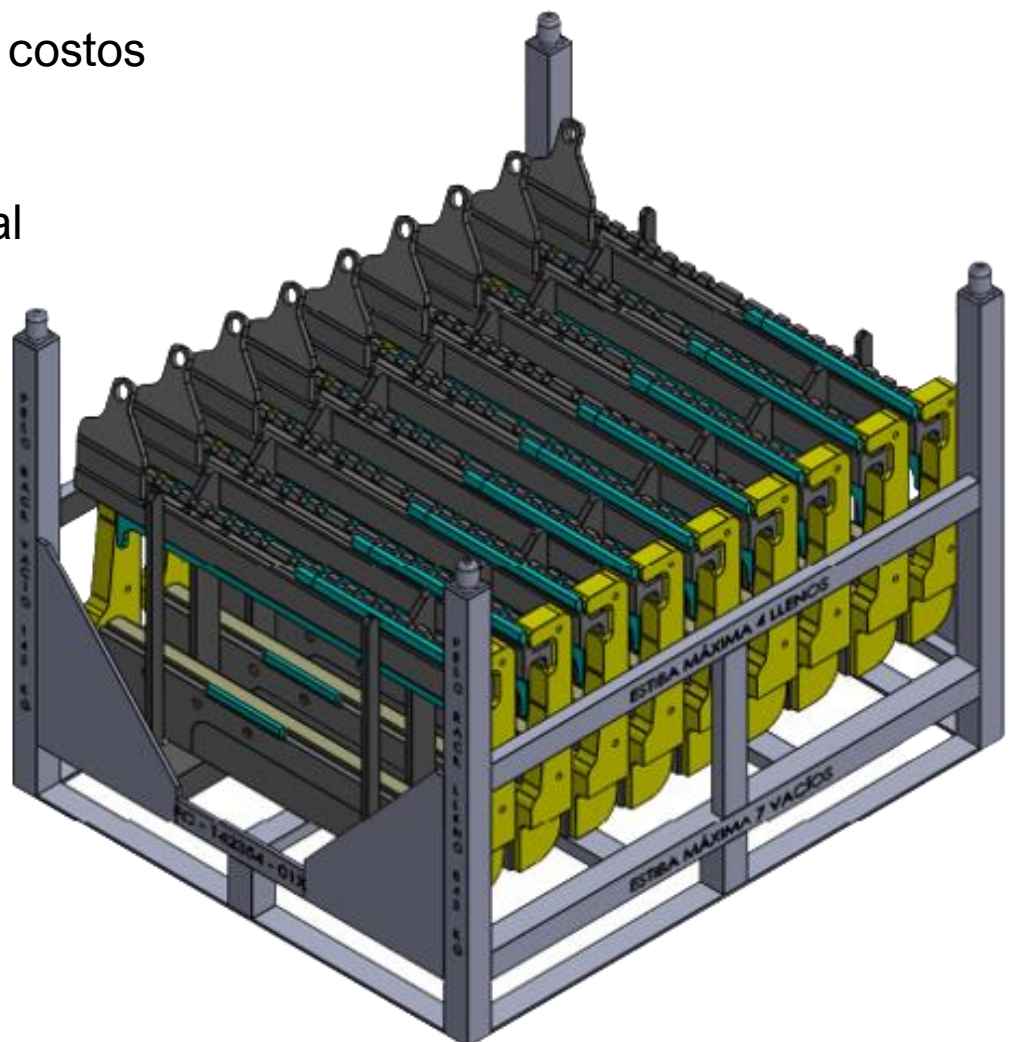

CASOS DE ÉXITO





NUESTRAS CERTIFICACIONES



American Welding Society

Otorgado en el año 2020 garantiza que nuestros procesos se encuentran estandarizados y cumplen con las normas de calidad en tema de soldadura.



REPSE

Regula los servicios especializados que no formen parte del objeto social o económico de una empresa.



ISO 9001: 2015

Nos encontramos actualmente en proceso de certificación a fin de garantizar a nuestros colaboradores procesos de calidad.



Marca GTO

Desde el año 2016 nos dedicamos a impulsar la economía local, colaborando con la industria y ofreciendo empleo a la sociedad guanajuatense.



Premio Estatal al Mérito Laboral

Otorgado en el año 2020 por el proyecto "**Ingeniería de Proyectos en Realidad Aumentada**" en el área de **Innovación y Mejora de Procesos y Productos**.



Premio Estatal al Mérito Laboral

Otorgado en el año 2020 por el proyecto "**Pintura Electroestática**" en el área de **Productividad y Calidad**.

CONTACTO

COTIZACIONES



**Av. Olímpica 3020B Villas de San Juan
C.P. 37295 León, Gto.**



477 329 7363



marketing@rackmex.com.mx



477 227 1433



www.rackmex.com.mx



Rackmex Structure Steel



Rackmex.Structure.Steel



RACKMEX

RACKMEX STRUCTURE STEEL S. DE
R.L. DE C.V.



**Ingeniería En Los Sistemas
Productivos Y Logísticos**