

## DIŐTAN BASINÇLI KOMPANSATÖR / FLANŐLI :

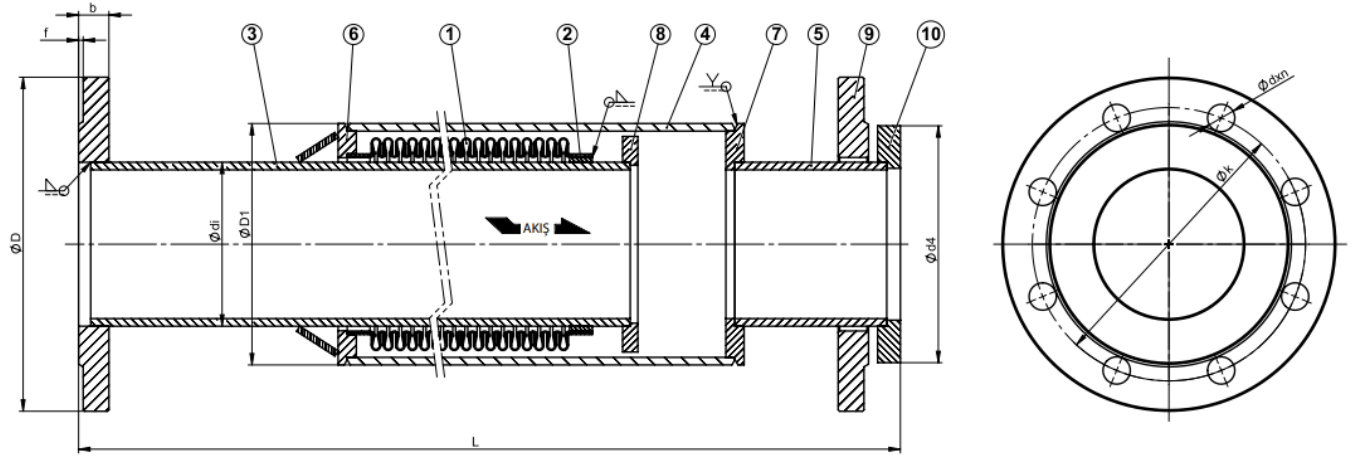

Çap	ØD	Øk	Ød4	b	f	Ødxn	Ødi	ØD1	L30	L60	L90	L120
DN25	115	85	68	16	2	Ø14x4	38	76,1	360	490	520	600
DN32	140	100	78	16	2	Ø18x4	42,4	76,1	360	490	520	660
DN40	150	110	88	16	3	Ø18x4	48,3	76,1	380	500	530	680
DN50	165	125	102	18	3	Ø18x4	60,3	101	370	480	510	680
DN65	185	145	122	18	3	Ø18x4	76,1	114,3	370	470	500	740
DN80	200	160	138	20	3	Ø18x8	88,9	139,7	370	470	500	650
DN100	220	180	158	20	3	Ø18x8	114,3	168,3	380	480	510	690
DN125	250	210	188	22	3	Ø18x8	139,7	219,1	380	490	520	700
DN150	285	240	212	22	3	Ø23x8	168,3	245	400	510	540	700
DN200	340	295	268	24	3	Ø23x12	219,1	323,9	420	530	560	770
DN250	405	355	320	26	3	Ø27x12	273	355,6	440	540	570	830
DN300	460	410	378	28	4	Ø27x12	323,9	406,4	460	570	600	810

NO	PARÇA ADI	MALZEME
1	Körük	Paslanmaz Çelik
2	Bant	Paslanmaz Çelik
3	İç Boru	Karbon Çelik
4	Dış Boru	Karbon Çelik
5	Ek boru	Karbon Çelik
6	Yüzük 1	Karbon Çelik
7	Yüzük 2	Karbon Çelik
8	Daire	Karbon Çelik
9	Flanş	Karbon Çelik
10	Halka	Karbon Çelik

## DIŞTAN BASINÇLI KOMPANSATÖR / KAYNAK BOYUNLU:

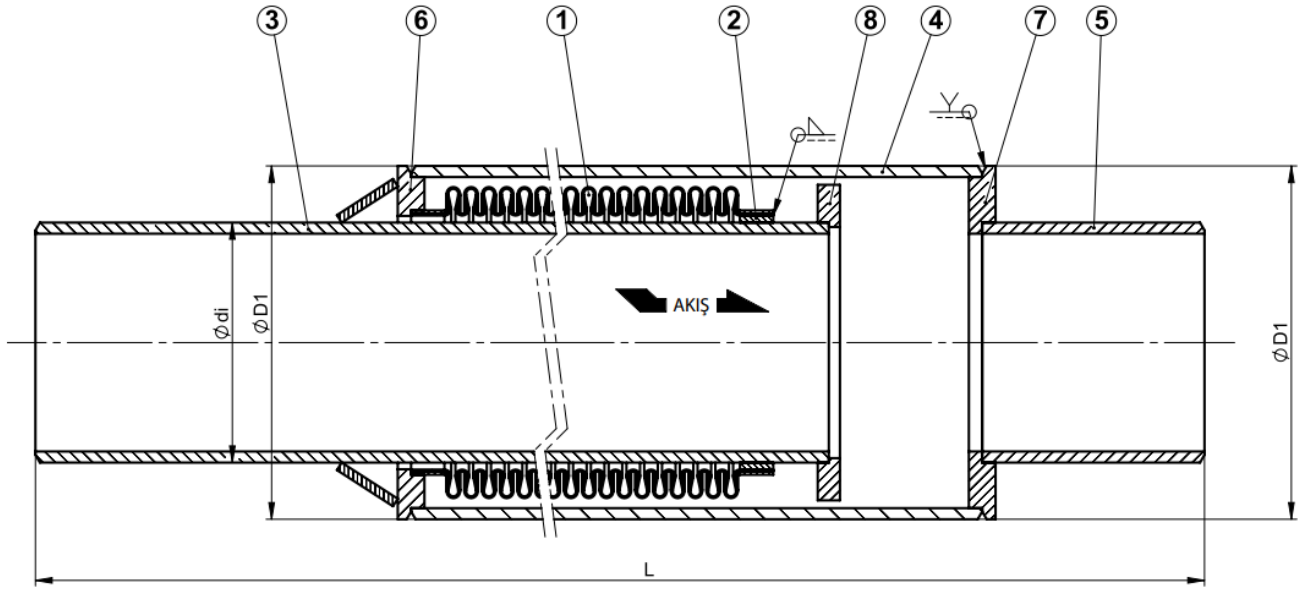

Çap	Ødi	ØD1	L30	L60	L90	L120
DN25	38	76,1	340	470	500	580
DN32	42,4	76,1	340	470	500	640
DN40	48,3	76,1	360	480	510	660
DN50	60,3	101	350	460	490	660
DN65	76,1	114,3	350	450	480	720
DN80	88,9	139,7	350	450	480	630
DN100	114,3	168,3	360	460	490	670
DN125	139,7	219,1	360	470	500	680
DN150	168,3	245	380	490	520	680
DN200	219,1	323,9	400	510	540	750
DN250	273	355,6	420	520	550	810
DN300	323,9	406,4	440	550	580	790

NO	PARÇA ADI	MALZEME
1	Körük	Paslanmaz Çelik
2	Bant	Paslanmaz Çelik
3	İç Boru	Karbon Çelik
4	Dış Boru	Karbon Çelik
5	Ek boru	Karbon Çelik
6	Yüzük 1	Karbon Çelik
7	Yüzük 2	Karbon Çelik
8	Daire	Karbon Çelik