

# ÉCONOMIES D'AUTOMNE 2022



## Jeux des forets étagés

Acier rapide et à revêtement TiN | 3 pièces

- 12, 20 et 30mm
- Offert dans un coffret en métal avec index

HSS | Série 470 | Code 754709

204.<sup>84</sup>

TiN | Série 475 | Code 754715

222.<sup>59</sup>

## Jeu de forets "Gold-P"

Acier rapide à revêtement TiN | 29 pièces

- 1/16" x 1/2" par 64ème
- Angle de pointe 135°
- Tige droite
- Géométrie de cannelure hélicidale à droite, cannelure large
- Offert dans un coffret en métal avec index



Code 883345

146.<sup>25</sup>

## TAP MAGIC. Liquide de coupe 16 oz.

EP-XTRA	ALUMINUM	XTRA-THICK	PROTAP	AQUEOUS	ECO-OIL
Code 219202 15 <sup>88</sup>	Code 219210 15 <sup>91</sup>	Code 219238 19 <sup>11</sup>	Code 219218 15 <sup>93</sup>	Code 219225 14 <sup>92</sup>	Code 219232 16 <sup>34</sup>
Formule sans danger pour la couche d'ozone qui offre un rendement exceptionnel lors de toutes les coupes et avec tous les métaux	Liquide de coupe de choix pour tous les travaux avec l'aluminium, le laiton, le cuivre et d'autres métaux mous	Grand champion pour les métaux durs - Inconel, titane, inoxydable ... tous les métaux jusqu'à concurrence de 45 HRC	Liquide de coupe sans danger pour l'environnement, biodégradable qui peut être utilisé lors de toutes les opérations de coupe et avec tous les métaux	Liquide de coupe sans danger pour l'environnement, formule non corrosive et à base d'eau facile à nettoyer et biodégradable	Satisfait les exigences de certification de qualité alimentaire H1 de la NSF. Biodégradable et à base d'huile naturelle de faible odeur et produisant peu de fumée

VOTRE DISTRIBUTEUR KAR AUTORISÉ:

## Megasource Inc.

9335 Route Transcanadienne,  
St. Laurent, Quebec H4S 1V3

☎ 514-956-9191 | 📠 514-333-9189

✉ ventes@megasourceinc.ca

🌐 www.megasourceinc.ca

## Jeux de forets de repérage CNC

HSS-E cobalt et revêtement RED-X



- Angle de 90°
- Géométrie de pointe à 118° permet d'obtenir de meilleures vitesses de pénétration tout en renforçant la pointe
- À deux pointes – économique
- Offerts en jeux de 4 unités ou vendus séparément
- Revêtement RED-X pour des vitesses et des avances accrues et permettant d'effectuer des travaux d'usinage jusqu'à 55 HRC

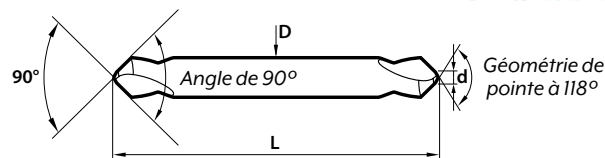
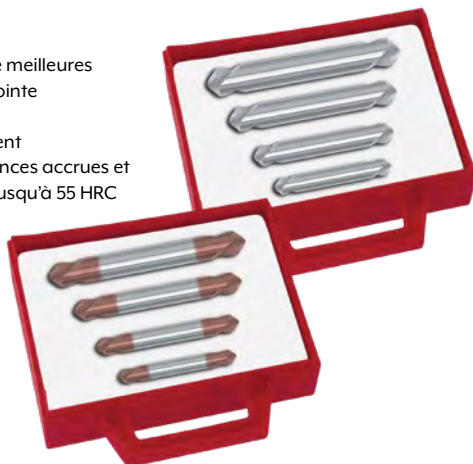

### Individual Spotting Drills

D (po.)	d (po.)	L (po.)	90° Série 019 HSS-E COBALT		90° Série 0919 RED-X	
			Code	Prix	Code	Prix
3/16	1/16	2	540091	11.37	540096	14.98
1/4	3/32	2	540092	12.07	540097	17.07
3/8	9/64	3	540093	18.88	540098	30.65
1/2	3/16	4	540094	29.23	540099	39.91

### Jeux de 4 pièces

HSS-E Cobalt Code 540090  
 RED-X Code 540095  
**70.38**    **100.36**

## Fraises coniques

Acier rapide avec revêtement TiN | Pouce | 60°, 82° et 90°



Avec trou

5 pièces

60° TiN | Code 601291  
 82° TiN | Code 601292  
 90° TiN | Code 601293



**278.23/ch.**



1-cannalure  
 6 pièces

60° TiN | Code 601227  
 82° TiN | Code 601228  
 90° TiN | Code 601229

**195.90/ch.**

## Forets et fraises combinés

Acier rapide | 82° et 90° type simple



Dim.	Ø corps (po.)	Ø pointe (po.)	Longueur de pointe (po.)	Longueur totale (po.)	82° Série 154 HSS M2		90° Série 155 HSS M2	
					Code	Prix	Code	Prix
1	1/8	3/64	1/16	1-1/4	540511	13.55	540521	13.55
2	3/16	5/64	7/64	1-7/8	540512	14.32	540522	14.32
3	1/4	7/64	9/64	2	540513	14.91	540523	14.91
4	5/16	1/8	5/32	2-1/8	540514	15.59	540524	15.59
5	7/16	3/16	1/4	2-3/4	540515	23.95	540525	23.95
6	1/2	7/32	19/64	3	540516	35.77	540526	35.77
7	5/8	1/4	5/16	3-1/4	540517	51.87	540527	51.94
8	3/4	5/16	13/32	3-1/2	540518	81.11	540528	81.81

# EN VENTE DÈS MAINTENANT



## Fraises en bout



Carbure massif à micro-grains | Sans revêtement et TiAlN-Futura | 4 cannelures | Coupe au centre

- Convient aux applications de coupe d'acier trempé et d'acier fortement allié, acier coulé, moulage en coquille, fonte malléable, aciers CrNi, laiton, cuivre, aluminium à pourcentage élevé en silicone et les plastiques abrasifs



Tolérance: 0/-0.0012



Dia. du couteau (po.)	Dia. de tige (po.)	LONG						EXTRA LONG					
		Long. de coupe (po.)	Long. totale (po.)	SANS REVÊTEMENT		TIALN-FUTURA		Long. de coupe (po.)	Long. totale (po.)	SANS REVÊTEMENT		TIALN-FUTURA	
				Code	Prix	Code	Prix			Code	Prix	Code	Prix
1/8	1/8	3/4	2-1/4	932892	11.66	934580	15.86	1	3	932744	14.03	934620	18.72
3/16	3/16	3/4	2-1/4	932895	13.26	934900	17.35	1-1/8	3	932747	15.91	934911	20.60
1/4	1/4	1-1/8	3	932898	16.29	934582	21.00	1-1/2	4	932750	19.63	934622	26.07
5/16	5/16	1-1/8	3	932901	28.40	934583	36.87	1-5/8	4	932753	34.05	934623	44.31
3/8	3/8	1-1/8	3	932904	35.09	934901	52.16	1-3/4	4	932756	42.16	934912	52.16
7/16	7/16	2	4	932907	65.79	934585	77.67	3	6	-	-	934625	111.03
1/2	1/2	2	4	932910	68.04	934586	78.07	3	6	932762	91.98	934626	127.81
5/8	5/8	2-1/4	5	932913	136.77	934902	151.35	3	6	932765	164.19	934913	183.37
3/4	3/4	2-1/4	5	932916	177.28	934588	197.91	3	6	932768	212.67	934628	240.04
1	1	2-1/4	5	932919	355.27	934589	381.98	3	6	932771	426.25	934629	458.59



## Jeux d'ébavurage

Standard, robuste et "Glo-Burr"



Mango IIB + 2  
Très précis  
Standard B

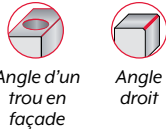

Code 550602 **11.22**

**JEU COMPREND:** 2 lames de type B en acier rapide pour usage standard - B10, B20 | un manche ergonomique Mango IIB avec blocage de sécurité

Mango IIE + 3  
Très précis  
Robuste E



Code 550603 **13.93**

**JEU COMPREND:** 3 lames de type E en acier rapide pour usage intensif - E100, E200, E300 | un manche ergonomique Mango IIE avec blocage de sécurité

Jeux de "Glo-Burr"  
Standard B / Robuste E

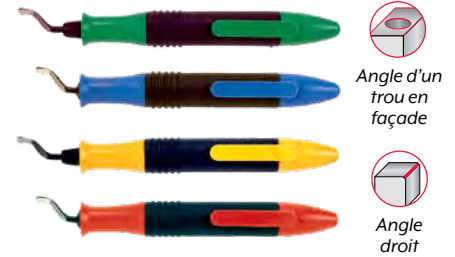

- Outils d'ébavurage à prise facile et confortable
- Munis d'une agrafe et d'un espace de rangement pour la lame
- Pour ébavurer l'acier, l'aluminium, le cuivre et le plastique
- Glo-Burr B avec lame B10 (peuvent aussi accueillir d'autres lames B)
- Glo-Burr E avec robuste lame E100 (peuvent aussi accueillir d'autres lames B)

Jeux Glo-Burr B

**6.38 /ch.**

Jeux Glo-Burr E

**6.82 /ch.**

**CODES - JEU B:** Vert 550962 | Bleu 550963 | Jaune 550961 | Rouge 550960 | **CODES - JEU E:** Vert 550967 | Bleu 550968 | Jaune 550966 | Rouge 550965

## SHAVIV Lame modifiée B12

Lames spéciales pour le plastique

SEMBLABLE À LA LAME B25!  
COUPE PLUS EFFICACE!

Acier rapide | Bec court

S'adapte aux manches/porte-outils B



JUSQU'À  
ÉPUISEMENT  
DES STOCKS

**19.99** /boîte de 100

Code 550830 (individuel)

## SHAVIV Jeu de lames

Multi-usages  
Standard | lames B

Code 551001

**40.76**

**INCLUS:** 5 paires de lames B: B10P (2), B11P (2), B12P (2), B20P (2), et B30P (2)



SHAVIV Disponible en exclusivité chez **KAR** au Canada

# ÉCONOMIES D'AUTOMNE 2022

## Pieds à coulisse

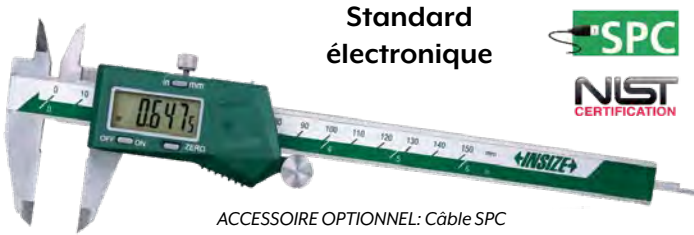

Standard  
électronique



ACCESSOIRE OPTIONNEL: Câble SPC



À cadran

- Résolution: 0.0005"/0.01mm
- Boutons: marche/arrêt, zéro, po/mm
- Arrêt automatique
- Pile CR2032
- Sortie de données
- Acier inoxydable
- Offert dans un coffret sur mesure

- Graduations: 0.001"
- Un tour équivaut à 0.1"
- Cadran à l'épreuve des chocs
- Offert dans un coffret sur mesure

0-6 po./0-150mm  
Précision: ±0.0010"  
Code 817000

59.19

0-8 po./0-200mm  
Précision: ±0.0015"  
Code 817001

81.70

0-12 po./0-300mm  
Précision: ±0.0015"  
Code 817002

143.37

0-6 po./0-150mm  
Précision: ±0.0015"  
Code 816028

71.19

0-8 po./0-200mm  
Précision: ±0.0020"  
Code 816030

94.28

0-12 po./0-300mm  
Précision: ±0.0020"  
Code 816032

172.52



Disponible en exclusivité chez **KAR** au Canada



## ÉCONOMISEZ avec **KAR**

sur ces outils essentiels pour les "Red Seal Machinists" !

## Support magnétique

avec tige flexible | Pour comparateurs à cadran



## Comparateurs à cadran

- Roulement sur rubis
- Point de contact au carbure
- Deux directions de mesure
- Corps antimagnétique
- Deux tiges de maintien: Ø5/32" et Ø3/8"
- Offert dans un coffret sur mesure



SUPPORT FLEXIBLE  
Code 282892  
62.51

- Diamètre de tige de support possible: Ø 3/8", 8mm, 4mm
- Force magnétique: 176lbf/80kgf

Capacité (po)	Graduation (po)	Précision (po)	Lecture du cadran	ØA (po)	L (po)	COMPARATEURS À CADRAN	
						Code	Prix
0.03	0.001	± 0.001	0-15-0	1.181	0.500	282858	81.09
	0.0005	± 0.0005				816170	106.05
0.008	0.0001	± 0.0001	0-40-0	1.457	0.563	816172	141.31
	0.001	± 0.001				282859	83.75
0.03	0.0005	± 0.0005	0-15-0	1.457	0.500	282860	85.70
	0.001	± 0.001				282861	141.86
0.008	0.0001	± 0.0001	0-40-0	1.457	0.563	282861	141.86



Jusqu'au  
30 décembre 2022



## ←INSIZE→ DES OUTILS À LA HAUTEUR DE VOS ATTENTES !

### Jauge de joint de soudure

Avec échelle réglable

- Adjustable scale to compensate for pointer wear
- Stainless steel
- Supplied in storage pouch

Code 877031

69.19

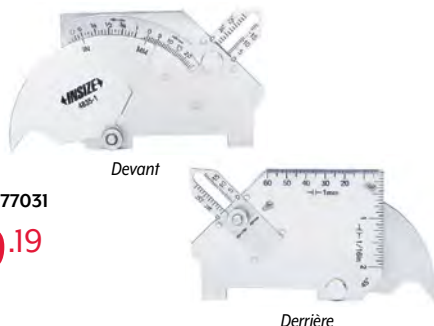

Measurement	Capacité po. (mm)	Précision	Graduation po. (mm)
Hauteur de couronne	0-1 (0-25)	±0.02po.	1/16 (l)
Hauteur du côté	0-1 (0-25)	±0.02po.	1/16 (l)
Désalignement (haut-bas)	0-1 (0-25)	±0.02po.	1/16 (l)
Profondeur du caniveau	0-1/8 (0-2)	±0.02po.	1/16" (l)
Épaisseur du cordon de soudure	0-3/4 (0-20)	±0.02po.	1/16 (l)
Angle de préparation	0-60°	±1°	5°
Longueur	0-2 (0-60)	±0.02po.	1/16" (l)
Angle 45°	-	±1°	-

### ←INSIZE→

### Dispositif de positionnement

Avec queue trempée et point de contact



Queue: 3/8po. diamètre  
Point de contact: 0.2po. diamètre  
Précision: ±0.0003po.

Code 816383

51.46

### Jeu de jauges pour petits trous



- Pour les petits trous, petites fentes et rainures, etc.
- Fini chrome satiné
- Offert dans une pochette

4 jauges  
0.125 à 0.5 po.  
Code 816204

30.81

### Tampons filetés



- Fourni avec extrémité entre n'entre pas
- Classe 6H
- Norme ISO1502



- Fourni avec extrémité entre n'entre pas
- Classe 2B
- Norme ANSI B.12

Dim. (mm)	MÉTRIQUE	
	Code	Prix
M2 x 0.4	284053	58.09
M2.2 x 0.45	284054	62.36
M2.5 x 0.45	284055	57.11
M3 x 0.5	284056	57.11
M3.5 x 0.6	284057	61.37
M4 x 0.7	284058	41.65
M5 x 0.8	284059	41.65
M6 x 1	284060	41.65
M7 x 1	816680	37.60
M8 x 1.25	284061	41.65
M9 x 1.25	816681	37.60
M10 x 1.5	284062	49.81
M11 x 1.5	816682	45.22
M12 x 1.75	284063	56.97
M14 x 2	284064	59.66

Dim. (mm)	MÉTRIQUE	
	Code	Prix
M16 x 2	284065	60.04
M18 x 2.5	284066	65.17
M20 x 2.5	284067	65.29
M22 x 2.5	284068	66.78
M24 x 3	284069	77.21
M27 x 3	284070	77.21
M30 x 3.5	284071	89.32
M33 x 3.5	284072	92.65
M39 x 4	284074	124.34
M42 x 4.5	284075	165.75
M45 x 4.5	284076	169.23
M48 x 5	284077	179.68
M52 x 5	284078	189.15
M56 x 5.5	284079	203.12
M60 x 5.5	284080	216.32

Size	AMERICAN STANDARD	
	Code	Prix
4-40 UNC	816651	64.52
6-32 UNC	816652	58.99
8-32 UNC	816653	58.99
10-32 UNF	816654	64.52
1/4-20 UNC	816655	58.12
1/4-28 UNF	816656	61.28
5/16-18 UNC	816657	58.12
5/16-24 UNF	816658	58.12
3/8-24 UNF	816660	64.52
7/16-20 UNF	816661	64.31
1/2-13 UNC	816662	70.11
1/2-20 UNF	816663	67.79
9/16-18 UNF	816664	67.79
5/8-11 UNC	816665	92.92
5/8-18 UNF	816666	70.77
3/4-10 UNC	816667	94.17
3/4-16 UNF	816668	78.36

Tampons filetés fournis avec certificat d'inspection du fabricant

Pour voir davantage d'outils INSIZE, consultez en ligne la brochure de 8 pages de KAR "INSIZE | Meilleurs vendeurs 2022" à [KAR.ca/promotions](http://KAR.ca/promotions) ou procurez-vous une copie auprès de votre distributeur local KAR

## Outillage à changement rapide



### Pour tiges à cône Morse

- Pour utilisation avec perceuses radiales, aléuseuse-fraiseuse ou toute machine dotée de tiges à cône Morse
- Interchangeable avec Jahlr

### Porte-outils | 060201



- Vitesse de rotation maximale 2000 tr/min
- Concentricité maximale grâce au couplage progressif
- Dégagement suffisant de 10 mm entre la pièce à travailler et l'outil
- Rotation dans les deux directions
- Aussi efficace en position verticale qu'en position horizontale

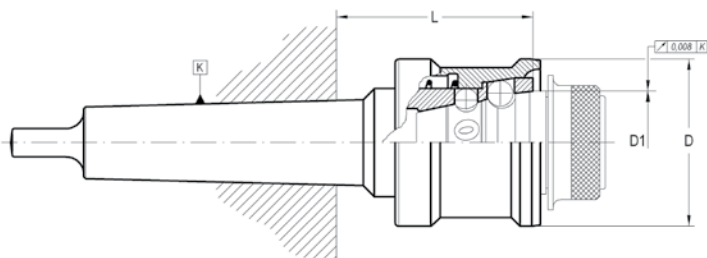

K	D1 (mm)	L (mm)	D (mm)	PORTE-OUTILS	
				Code	Prix
M3	40	77	63	369400	473 <sup>.665</sup> /ch.
M4	40	78	63	369401	
M4	51.5	95	83	369402	645 <sup>.64</sup>
M5	68.7	116	100	369403	1122 <sup>.62</sup>

### Adapteurs | 069901

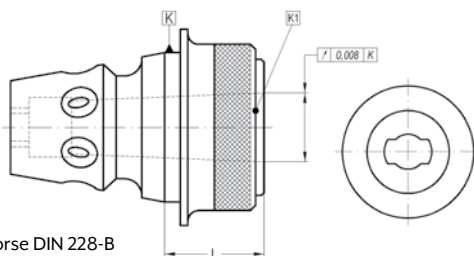

- Pour outils à queue à cône Morse DIN 228-B

K (mm)	K1 (mm)	L (mm)	ADAPTEURS	
			Code	Prix
40	M1	25	369411	204 <sup>.51</sup> /ch.
	M2	29	369412	
	M3	44	369413	
51.5	M1	34	369421	240 <sup>.08</sup> /ch.
	M2	34	369422	
	M3	34	369423	
	M4	55	369424	
68.7	M1	34	369431	379 <sup>.67</sup> /ch.
	M2	34	369432	
	M3	34	369433	
	M4	43	369434	
	M5	70	369435	

## Extracteurs à barre pour CNC | Compact et robuste



### Compact

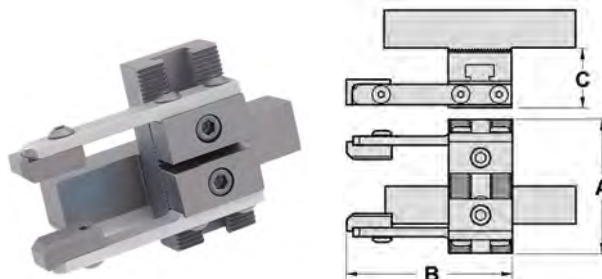

- Idéal à utiliser avec les petits tours CNC – format compact qui aide à minimiser les interférences de l'outil
- Très facile à installer et à utiliser
- Pour extraire des barres cylindriques, carrées et hexagonales
- Doigts flexibles en acier trempé pour une meilleure prise
- Chaque extracteur comprend un jeu de mâchoires dentelées et un coussinet guide pour la broche

Commandez séparément le porte-insert et l'insert. Dimensions additionnelles et autres modèles de queue aussi disponibles. Communiquez avec votre distributeur KAR pour obtenir plus de détails.

Queue (po)	Portée de serrage (po)	A (po)	B (po)	C (po)	COMPACT	
					Code	Prix
3/4 sq.	1/8 – 2-1/4	2-5/8	3-1/4	1-3/16	217051	1155 <sup>.66</sup>
1 sq.	1/8 – 2-1/4	2-5/8			217052	1155 <sup>.66</sup>
1 sq.	1/8 – 3	2-5/8			217053	1230 <sup>.88</sup>

### Robuste

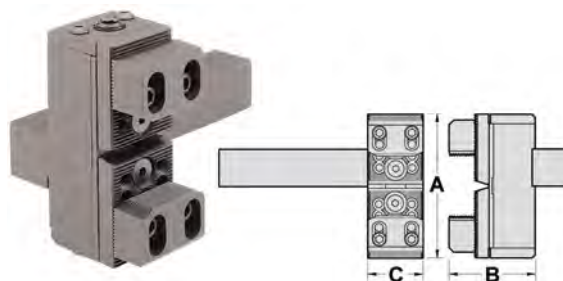

- Capacité de serrage de 1/8 à 6-1/2" (mâchoires extra capacité vendues séparément)
- La force de serrage est facile à ajuster en modifiant la pression du ressort
- Les mâchoires comportent deux surfaces de préhension: un côté est dentelé pour une puissance accrue et l'autre est lisse pour prévenir les marques
- Le côté lisse est aussi utilisé pour l'extraction de barres de petit diamètre
- Très facile à monter et à utiliser
- Chaque unité comprend un jeu de mâchoires standard et une tige non taillée

Queue (po)	Portée de serrage (po)		A (po)	B (po)	C (po)	ROBUSTE	
	Mâchoires standard	Mâchoires extra capacité				Code	Prix
3/4 sq.	1/8 – 2-1/4	1-7/8 – 3-3/4	3-7/8	2-9/16	1-1/2	217058	1902 <sup>.75</sup>
1 sq.						217059	2020 <sup>.78</sup>
1 sq.	1/8 – 4-7/8	1-7/8 – 6-1/2	6-3/4	2-3/4	1-3/4	217062	2552 <sup>.57</sup>



## Diviseur à indexation simple

Montage sur machine | horizontale ou verticale



Plaques

Modèle CC-6  
Code 277080

1256.<sup>00</sup>

Modèle CC-8  
Code 277082

1747.<sup>98</sup>

- Pour montage sur fraiseuses, perceuses et d'autres machines-outils pour procéder à des travaux de division
- Conçu pour des utilisations en position horizontale ou verticale
- Grand trou central pour accepter les pièces longues et de grosse dimension
- Division rapide, facile à utiliser, précis pour production de masse
- Comprend un mandrin à 3 mors et les plaques 2, 3, 4, 6, 8 et 12
- À l'aide du bloc de guidage, on peut corriger le centre rapidement et avec précision

Modèle	Nombre divisible	Diam. mors int.	Diam. mors ext.	Diam. trou tourelle	Diam. trou mandrin	Poids
CC-6	2, 3, 4, 6, 8, 12, 24	55 - 145 mm	3 - 160 mm	44 mm	44 mm	29.5 kg
CC-8	2, 3, 4, 6, 8, 12, 24	65 - 200 mm	4 - 200 mm	63 mm	58 mm	51.5 kg

Pour plus de détails, visitez [www.kar.ca](http://www.kar.ca)

## Mandrin autocentreur à 3 mâchoires

Universels | Dos standard | 2 mâchoires réversibles trempées

- Corps en fonte aciérée, usage moyen
- Conception à 3 pignons
- 
- Chaque mandrin est fourni avec:
  - 1 jeu de mâchoires principales trempées
  - 1 jeu de mâchoires réversibles à dessus trempé
  - 1 clé de mandrin
  - 1 jeu de boulons de fixation
  - 2 clés hexagonales
  - Boulons à œil avec les mandrins 10-32 po.
  - Adaptateur requis pour le montage en dos standard uni

### Série PS - Dos standard

Diam. mandrin (po)	Max tr/min	M Filets	Long. (po)	Boulons
6	3000	M10 x 1.5	0.98	6
8	2500	M10 x 1.5	0.98	6
10	2000	M12 x 1.75	1.18	6
12	1500	M16 x 2	1.18	6
16	1000	M16 x 2	1.57	6



**gator chucks™**  
BY FUERDA

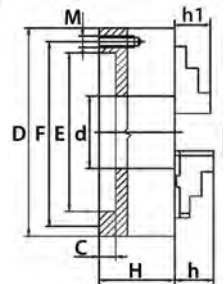

Diam. 6 po.  
Code 410009

581.<sup>70</sup>

Diam. 8 po.  
Code 410010

781.<sup>25</sup>

Diam. 10 po.  
Code 410003

1044.<sup>47</sup>

Diam. 12 po.  
Code 410007

1549.<sup>75</sup>

Diam. 16 po.  
Code 410008

2326.<sup>72</sup>

D Diam. mandrin (po)	d Diam. trou (po)	Élarg. max. trou (po)	Modèle	C (po)	E (po)	F (po)	H (po)	h (po)	h1 (po)	Code
6	1.65	1.93	PS3-6"A	0.16	4.92	5.51	2.54	1.69	1.26	410009
8	2.17	2.82	PS3-8"A	0.16	6.30	6.93	2.95	1.77	1.14	410010
10	2.99	3.58	PS3-10"A	0.20	7.87	8.82	3.35	2.09	1.34	410003
12	4.06	4.33	PS3-12"A	0.20	10.24	11.26	3.70	2.24	1.69	410007
16	5.35	5.75	PS3-16"A	0.20	12.99	14.25	4.13	2.69	2.16	410008

KAR OFFRE TOUTE LA GAMME DE MANDRINS EN GATOR ! Demandez plus de détails à votre distributeur local !



### Jeux d'arrêt pour mandrin

Standard et deluxe

3-pièce standard  
15, 20 et 25mm  
Code 355985

**382.63**

5-pièce deluxe  
15, 20, 25, 30 et 35mm  
Code 355986

**665.38**

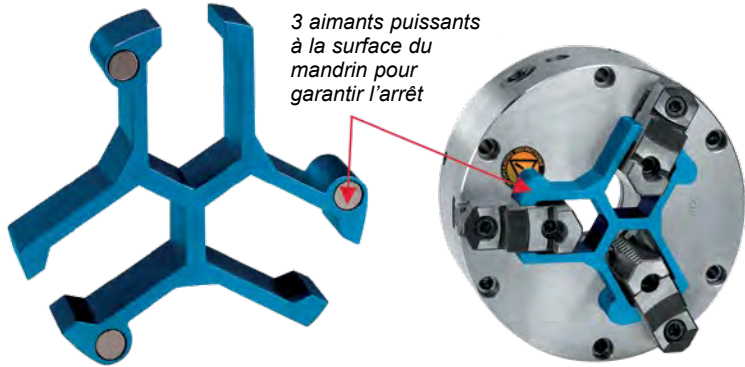

3 aimants puissants à la surface du mandrin pour garantir l'arrêt

### Contrepointes avec écrou

Centres solides | Acier allié

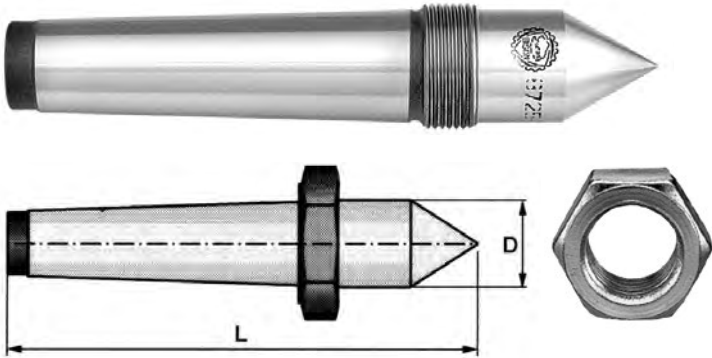

Cône morse	L (po)	D (po)	Écrou de rechange		CONTREPOINTES AVEC ÉCROU	
			Dim. (po)	Écrou Code	Code	Prix
1	3.54	0.48	0.94	826335	826323	86.71
2	4.41	0.71	1.26	826336	826324	101.81
3	5.43	0.95	1.61	826337	826325	124.44
4	6.89	1.24	2.17	826338	826326	179.08
5	8.54	1.76	-	-	826327	256.39
6	11.42	2.51	3.94	826340	826328	522.22

### Pointe tournante

Acier rapide | "Main Line" Type N | Standard 60°



"MAIN-LINE"- Pointe vive fiable de grande qualité pour machine commandée par ordinateur (CNC), tours conventionnels et affûteuses

- Corps à trempe superficielle
- Profilés rodés conformes à la norme DIN228AT3
- Tige trempée en acier de haute qualité
- Tige montée par deux coussinets à aiguilles
- Roulements à billes de butée pour supporter les charges axiales
- Protection contre par la surpression par des ressorts à disque
- Joint à lèvres fiable
- Lubrification continue fournie par de la graisse de haute qualité



#### MODÈLES CORPS ET TIGE

ST | "Standard" pour les charges normales  
SU | "Super" pour les charges lourdes et les faibles vitesses de rotation

TOUTES LES DIMENSIONS AU KAR.CA

<https://tinyurl.com/2d5hjphn>

MT1 STANDARD  
Code 100101

**723.93**

MT2 STANDARD  
Code 100102

**625.61**

MT2 SUPER  
Code 100112

**719.46**

MT3 SUPER  
Code 100113

**804.37**

MT4 STANDARD  
Code 100104

**813.29**

MT5 SUPER  
Code 100115

**1501.50**

MT6 STANDARD  
Code 100106

**1783.04**