

## DIGITAL PAINTING basic: character design

# Lesson 1: Ôn lại anatomy, basic painting

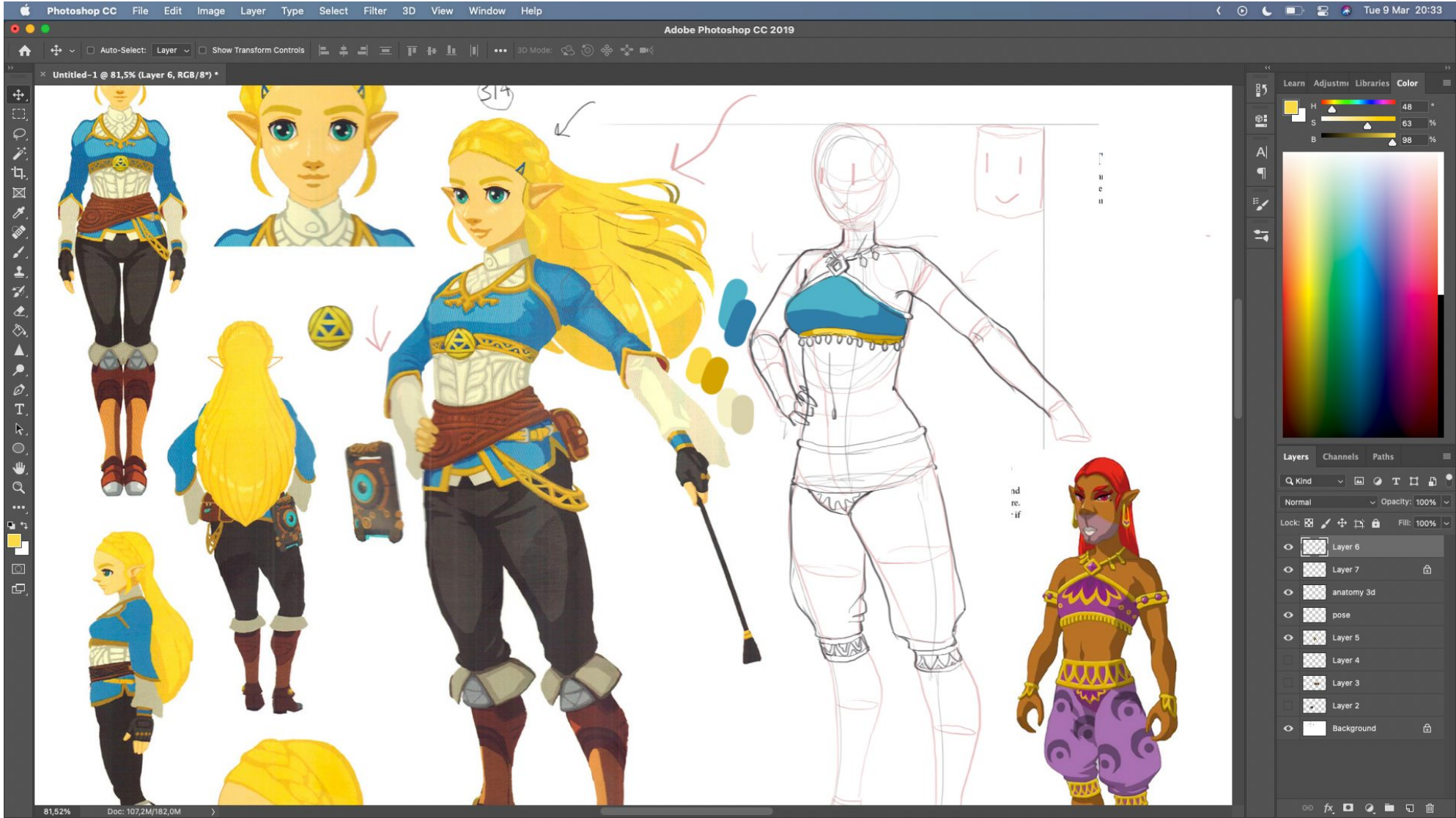



Lesson 2: Study 3D vũ khí

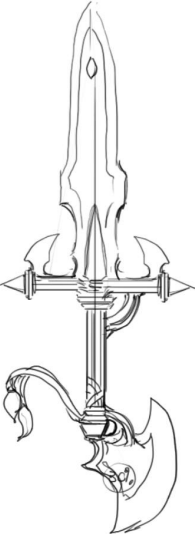
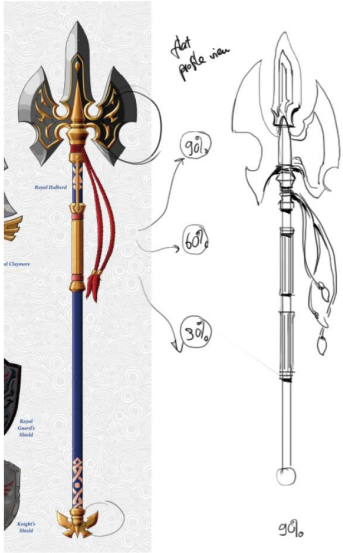
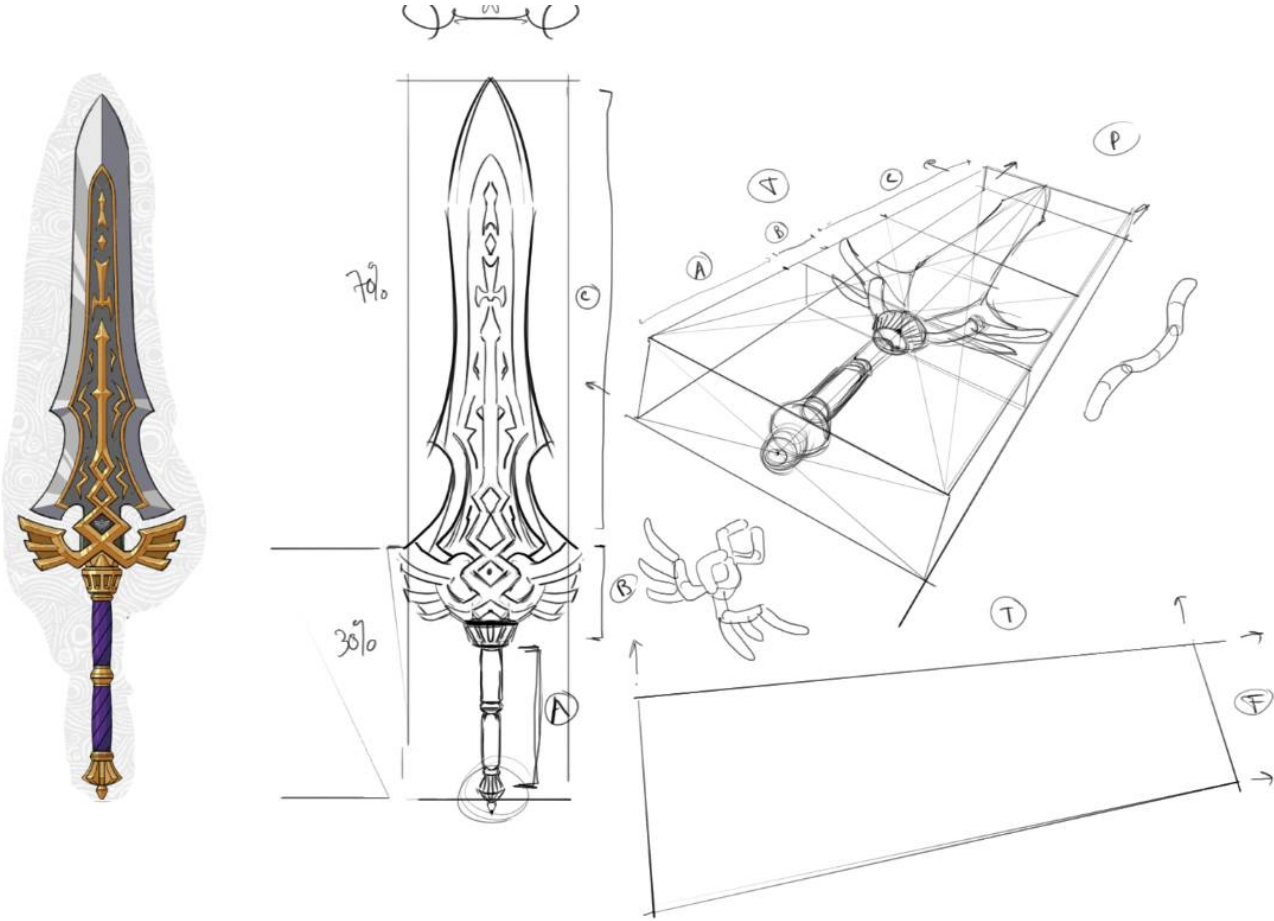

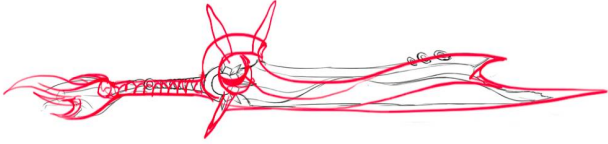
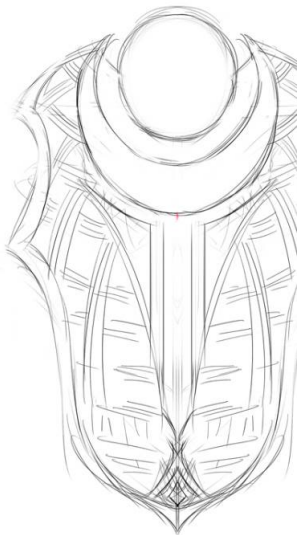
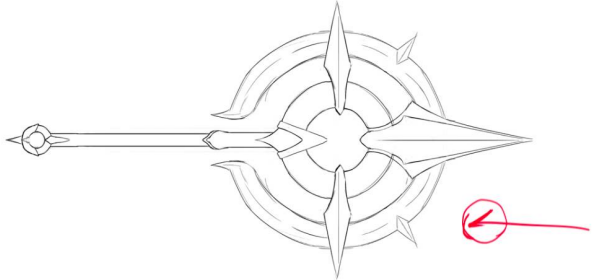
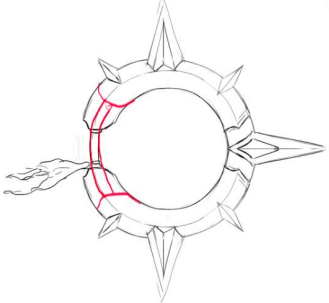
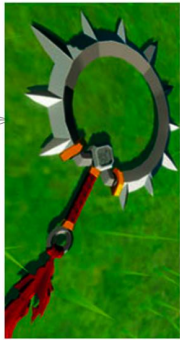
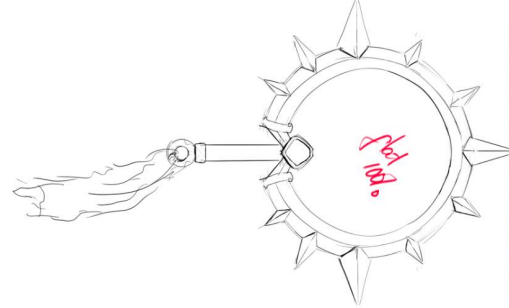
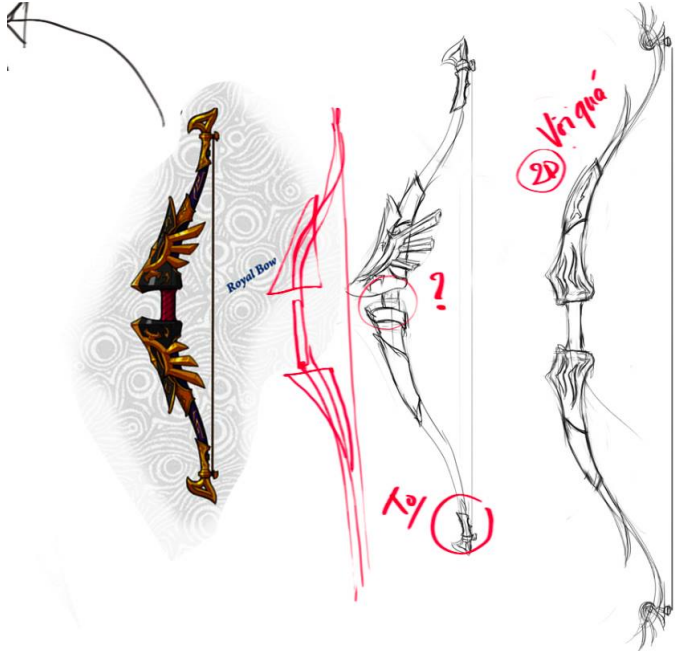

### Bài 3: Shading

HOmework: Shading nốt bộ phận. + viết 5 nhân vật dựa trên sách Zelda

Nguồn tranh:

Trang32.Kunstformen der Natur - Ernst Haeckel

Trang187.189.De Humani Corporis Fabrica (On The Fabric Of The Human Body; Facsimile Of 1543 Edition) - Andreas Vesalius

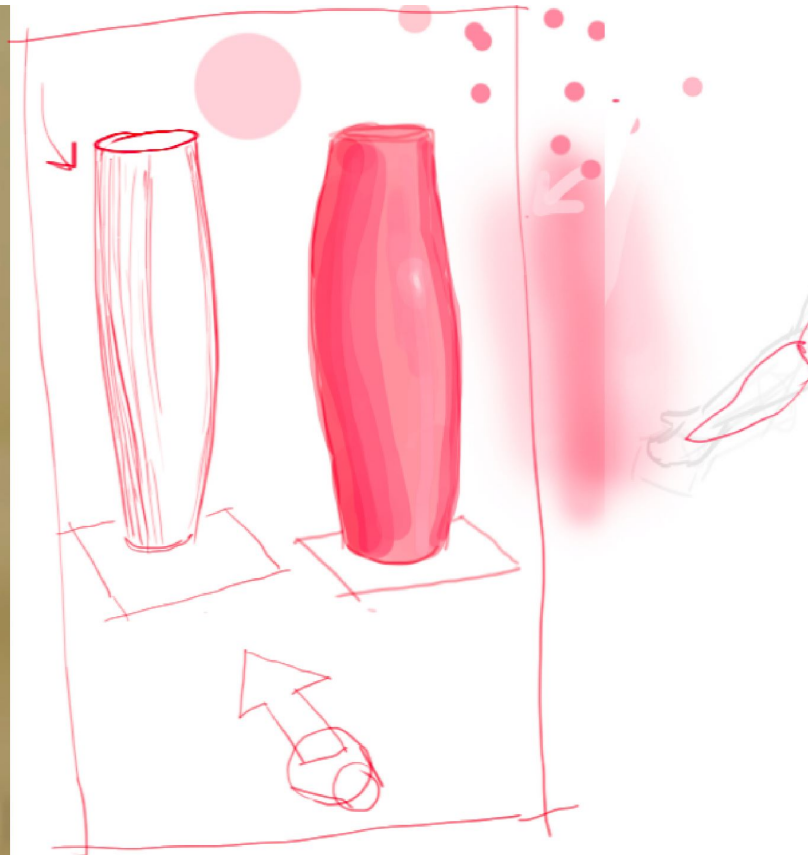
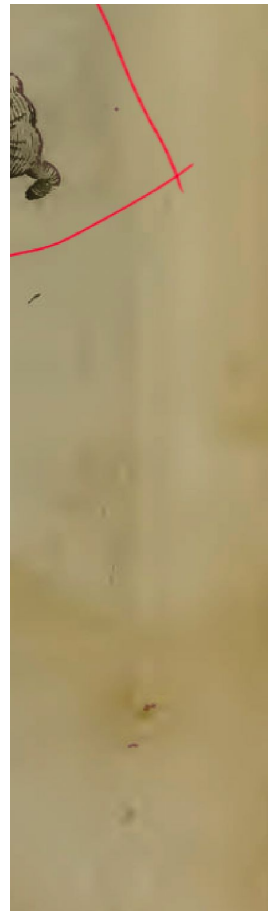
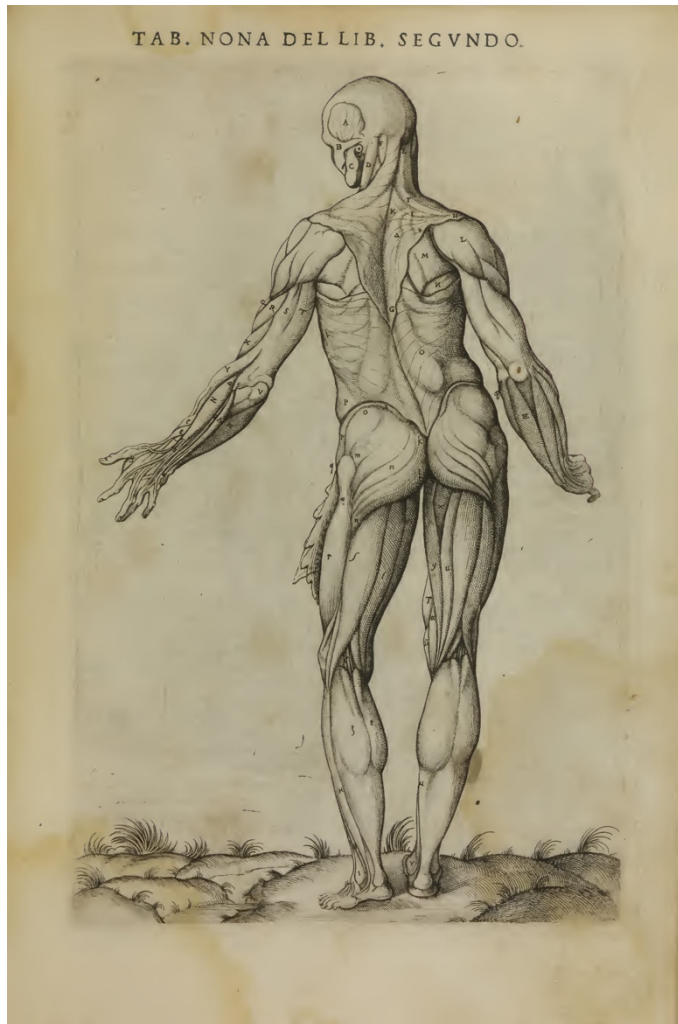



# Bài 4: Facial Anatomy

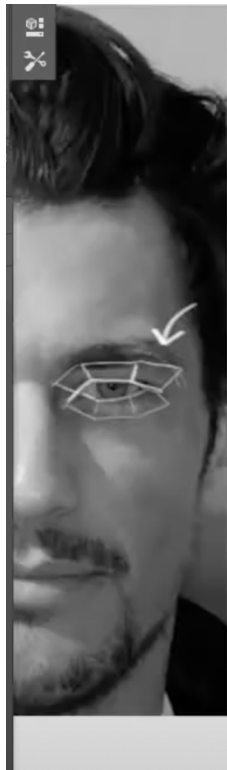
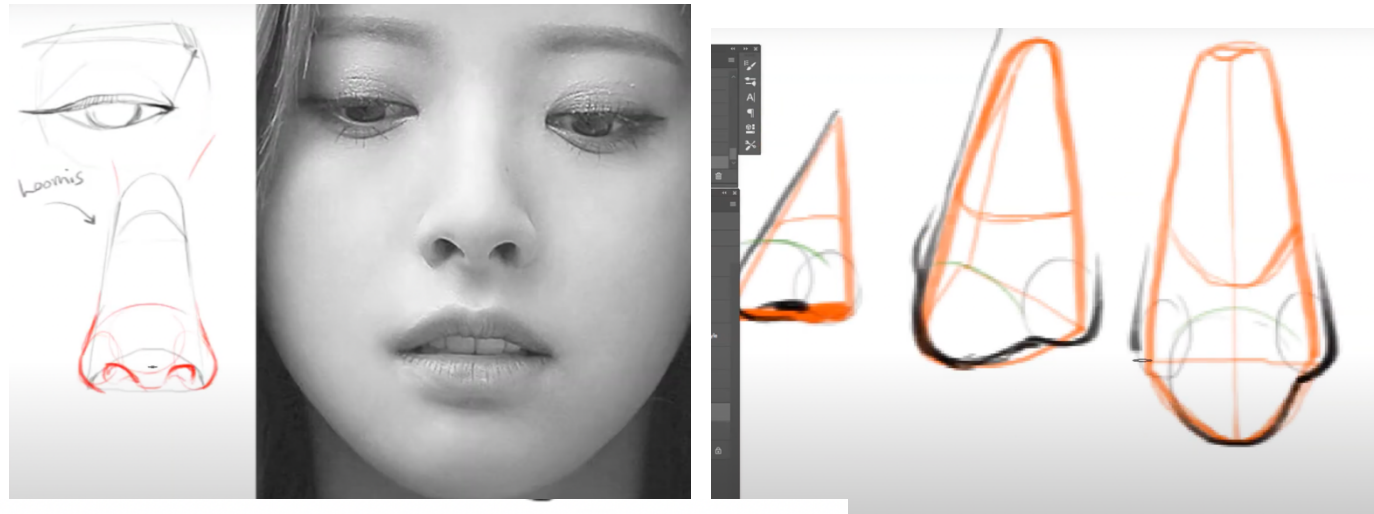



## Bài 5: Lên ý tưởng. Scripting - Silhouette - Line art design

<https://support.steampowered.com/.../dota-2-workshop...>

### Homework:

- Phác thảo Line art của 3 nhân vật.
- Sau đó Hoàn thiện Line art của 1 nhân vật trong 3 nv trên

- Nộp trước tối T2 6:pm để a Livestream chữa bài tối T2

Tuổi: 25  
 Chiều cao: 1m7  
 Cân nặng: 60

Open with Google Docs

Tiểu sử gia đình: Ngôi làng nằm dưới chân một ngọn núi bình yên cho đến khi một nhóm mạo hiểm đến khảo sát hang động tối bên trong ngọn núi. Việc này vô tình mở phong ấn cánh cửa dẫn tới th đen. Không những không chống đỡ, nhóm mạo hiểm giả đã lợi dụng ngôi làng để bảo toàn mạng : để quay về kinh đô báo tin. Ngôi làng bị tàn phá nặng nề, Stain trốn được dưới những tầng hầm và chứng gia đình bị đợt sóng quái vật tấn công. Từ đó anh căm thù những người mạo hiểm giả và lũ quái vị trêu thay anh lại được một tên lính giả bên phía quái vật bắt về và rèn luyện anh trở thành một ch binh thực thụ.

Tính cách: Trầm tính, ít nói, khó giao tiếp.

Trang phục: Giáp trụ trên người anh chỉ gia cố những phần trọng yếu bên trên như ngực, bụng, có phần giáp lười.

Giáp như chiến binh bình thường, giáp đầu tròn

Vũ khí một chiếc khiên nhỏ làm từ vảy của con địa long và một thanh kiếm bạc

Phong cách chiến đấu: Như một tiên phong thường thấy, sự cứng cáp của chiếc khiên vảy rồng vô nhanh nhẹn khi giáp trụ được lược bỏ những phần không cần thiết. Stain tấn công không có chút : nào, thể hiện sự dày dặn kinh nghiệm chiến trường của mình

Nhân Vật 2:

Tên: Bog

Tuổi: 10

Chiều cao: 100

Cân nặng: 35

Tiểu sử gia đình:

Tính cách: Là một con goblin bị bỏ rơi trong khu rừng, Bog được Stain nhặt về trong thời gian đượ luyện bởi người thầy đến từ đợt sóng quái vật. Khác với những con Goblin vô tri, Bog được lớn lên sự chỉ dạy của Stain và người thầy có thể nói chuyện và chiến đấu với kỹ năng nhất định. Có thể n là một hobgoblin, là 1 thể tiến hóa từ goblin.

Trang phục: Dáng người mảnh khảnh nhanh nhẹn nên Bog chỉ trang bị cho mình giáp tay và chân. một chiếc áo choàng đen và khiên tròn để che chắn. Khi người chỉ 4 là đôi mắt đỏ rực như m Áo trùm đầu dài đến hông





Small, illegible text block, possibly a list of names or descriptions.



Bài 6, 7, 8: Hoàn thiện nhân vật

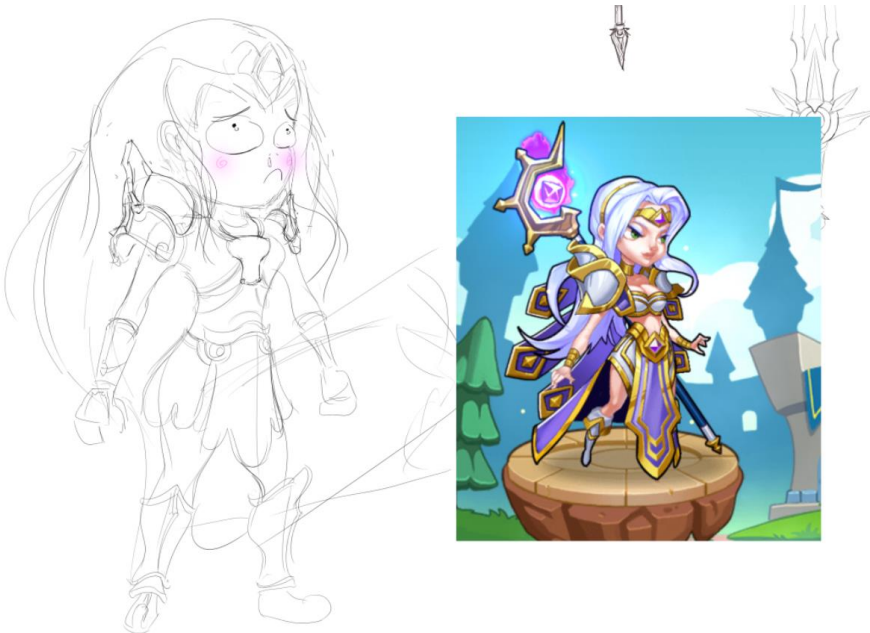

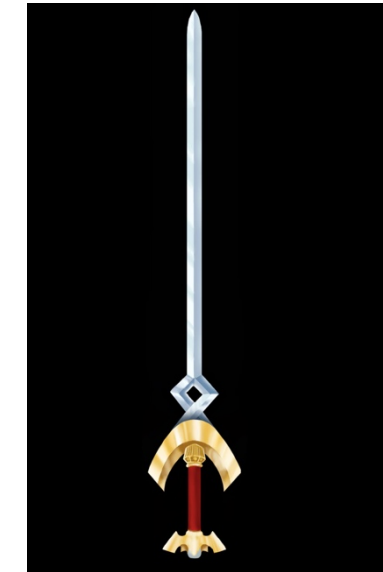
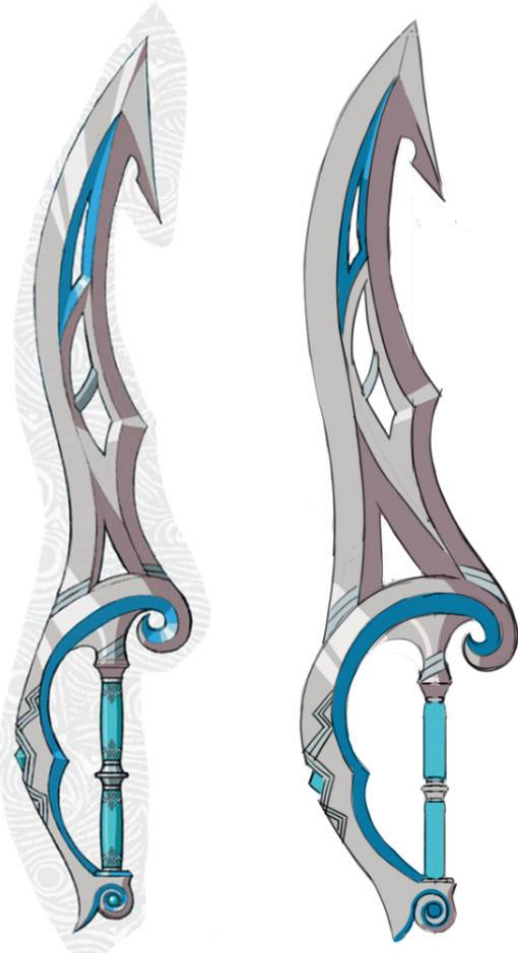

# GODDESS OF THE SUN

LOREM IPSUM DOLOR SIT AMET, CONSECTETUR ADIPISCING ELIT, SED DO EIUSMOD TEMPOR INCIDIDUNT UT LABORE ET DOLORE MAGNA ALIQUA. QUIS IPSUM SUSPENDISSE ULTRICES GRAVIDA. RISUS COMMODO



STAFF OF LIGHT

AXE OF LIGHT

SWORD OF LIGHT

SHIELD OF LIGHT

