

Quick Pallet Maker 4.8.2

Manual de Usuario

Koona, LLC.

<http://www.koona.com/gpm>

Índice

BIENVENIDO A QUICK PALLET MAKER	7
¿QUÉ HACE QUICK PALLET MAKER?	7
PREFERENCIAS	8
GENERAL	8
COLOR	9
INFORME DETALLADO	10
RESTRICCIONES DE CAJAS	10
CAJAS, PALETAS ESTÁNDAR, Y CONTENEDORES	11
CAJAS ESTÁNDAR	11
HABILITAR, AGREGAR Y EDITAR CAJAS	12
Habilitar o deshabilitar cajas	12
Agregar o borrar cajas	12
Editar tipos y dimensiones de cajas	13
UTILIZAR CAJAS ESTÁNDAR EN CENTÍMETROS	13
PERMITIR QUE QUICK PALLET MAKER ASIGNE LA ALTURA DE LAS CAJAS ESTÁNDAR	13
AGREGAR COMPRESIÓN VERTICAL	13
PALETAS ESTÁNDAR	14
EDITAR, AGREGAR O BORRAR PALETAS ESTÁNDAR	14
Editar paletas	14
Agregar o borrar paletas	14
ESTABLECER PALETA COMO PREDETERMINADA	15
CONTENEDORES	15

EDITAR, AGREGAR O BORRAR CONTENEDORES	16
Editar contenedores	16
Agregar o borrar contenedores	16
ESTABLECER CONTENEDOR COMO PREDETERMINADO	16
<u>COMENZAR OPTIMIZACIÓN DESDE EMPAQUE PRIMARIO A PALETA</u>	17
INFORMACIÓN DE EMPAQUE PRIMARIO	17
INFORMACIÓN DE CAJAS	18
CAJAS ESTÁNDAR	19
DIMENSIONES PALETA	20
PROPIEDADES DE LA CARGA (INCLUYENDO PALETA)	21
<u>COMENZAR OPTIMIZACIÓN DESDE CAJA A PALETA</u>	22
INFORMACIÓN DE LAS CAJAS	22
DIMENSIONES DE LA CAJA	23
DIMENSIONES PALETA	23
PROPIEDADES DE LA CARGA (INCLUYENDO PALETA)	24
CREAR CAJAS	24
Crear cajas manualmente	24
Copiar y pegar cajas desde una hoja de cálculo	25
BORRAR CAJAS	25
IMPORTAR CAJA	25
CALCULAR PALETAS	25
<u>COMENZAR OPTIMIZACIÓN DESDE LLENAR CONTENEDOR</u>	26
DATOS DE ENTRADA	26
CONTENEDOR	28

ENVÍO	28
DATOS DEL ENVÍO	28
CREAR CAJAS, PALETAS O CILINDROS	29
Crear manualmente	29
Copiar y pegar desde una hoja de cálculo	29
BORRAR CAJAS, PALETAS O CILINDROS	29
IMPORTAR CAJAS Y PALETAS	29
CALCULAR CONTENEDOR	30
<u>VENTANA DE SOLUCIONES DISPONIBLES</u>	30
SECCIONES DE LA VENTANA DE RESULTADOS	30
BORRAR FILAS Y ORDENAR TABLA	32
Borrar filas de la tabla	32
Ordenar la tabla de paletas	32
CAMBIAR VISTA DE PALETAS Y CAJAS	32
Cambiar vista de la paleta	32
Cambiar vista de la caja	33
EXPORTAR CAJAS O PALETAS	34
RECALCULAR CAJA	34
ASIGNAR CÓDIGO Y DESCRIPCIÓN A CAJAS Y PALETAS	34
AGREGAR HOLGURA INTERNA A LA CAJA	35
CONOCER LA COMPRESIÓN DE LAS CAJAS	36
<u>EDITOR DE NIVELES</u>	38
ELEMENTOS PRINCIPALES DEL EDITOR DE NIVELES	38
CAMBIAR VISTA DE LA PALETA	40

MOVER, BORRAR Y GIRAR CAJAS	40
Mover	40
Borrar	41
Girar	41
GIRAR CAMADAS SUPERIORES	41
IMPORTAR CAJAS	41
DUPLICAR CAJAS	42
UTILIZAR LA PALETA EDITADA	42
CREAR ENVÍO	43
CREAR UN ENVÍO	43
REPORTES	44
INFORME DETALLADO	44
NUEVO REPORTE CON GRAFICO DE UNA O MÁS PALETAS	45
LISTA DE MATERIALES	46
PELÍCULA DE PALETIZADO	46
COORDENADAS DE CAJA	48
VER EL INFORME DETALLADO DE UNA PALETA	48
IMPRIMIR INFORME DETALLADO	48
GUARDAR INFORME DETALLADO PARA SER ABIERTO EN QUICK PALLET MAKER	48
EXPORTAR INFORME DETALLADO	49
GUARDAR LA LISTA DE MATERIALES DE UNA PALETA	50
CREAR PELÍCULA DE PALETIZADO	50
GUARDAR LAS COORDENADAS DE CAJAS DE UNA PALETA	50
FUNCIONES AVANZADAS	51

ELEMENTOS PRINCIPALES DE LA ENTRADA AVANZADA DE DATOS	52
MENÚS DE QUICK PALLET MAKER	54
QUICK PALLET MAKER	54
OSX ARCHIVO	54
EDITAR	60
HERRAMIENTAS	60
VISTA	61
VENTANA	62
AYUDA	62
EJERCICIOS DE EJEMPLO	64
AGREGAR DESCRIPCIÓN A LAS CAJAS	64
AGREGAR HOLGURAS DIFERENTES A LOS LADOS DE LA CAJA	68
ALTERNAR CAPAS CON EL EDITOR DE NIVELES	72
ALTERNAR CAPAS DE LA PALETA	79
AÑADIR HOLGURA A LAS CAJAS CALCULADAS	85
CALCULAR LA COMPRESION DE LAS CAJAS	89
ARREGLOS DE PALETA PERSONALIZADOS CON LA FUNCIONALIDAD OPTIMIZAR	95
CALCULAR MULTIPLES CAJAS SOBRE UNA PALETA	99
DATOS PREDETERMINADOS DESDE EL EMPAQUE PRIMARIO	102
CÁLCULO DE CAJAS EN PALETAS	106
CÁLCULO DE PALETAS CON SOBRESALIENTE O EXCESO	109
CAMBIAR EL COLOR DE LA PALETA	113
CAMBIAR EL COLOR DE UNA CAJA CALCULADA	115
CAMBIAR EL PESO MÁXIMO A LAS CAJAS	120
CÓMO UTILIZAR CAJAS ESTÁNDAR	126
CÓMO UTILIZAR EL EDITOR DE NIVELES - PARTE I	131
CÓMO UTILIZAR EL EDITOR DE NIVELES - PARTE II	136
CREAR CAJAS MAS BAJAS UTILIZANDO LAS RESTRICCIONES	144
CREAR ENVÍO UTILIZANDO CAJAS ESTÁNDAR	149
CREAR NUEVAS PALETAS Y CONTENEDORES	155
CREAR PALETA CON UN ESPACIO EN EL MEDIO	158
CREAR PALETA DE EXHIBICIÓN	166
CREAR PALETAS ESTABLES CON CAJAS ANGOSTAS	170
EXPORTAR COORDENADAS DE LAS CAJAS	176
LLENAR BANDEJAS CON CILINDROS	180
LLENAR CAJAS ESTÁNDAR CON EMPAQUES PRIMARIOS	184
LLENAR PALETA CON CAJAS DE MÚLTIPLES EMPAQUES	190
PALETA DE EXHIBICIÓN DEFINIENDO EL NÚMERO DE CAJAS	196
PEGAR CAJAS DESDE HOJA DE CÁLCULO PARA REALIZAR CÁLCULOS DE PALETA	200

Bienvenido a Quick Pallet Maker

Quick Pallet Maker ayuda al profesional de empaque o logística que desea empaquetar productos en cajas y posteriormente en dimensiones estándar de carga como, paletas y contenedores, con la finalidad de crear arreglos óptimos, al introducir el mayor número de productos en una carga de paleta y/o de contenedor, logrando minimizar los costos de envío.

Quick Pallet Maker facilita el manejo y seguridad de la carga, al adherirse a las sugerencias de empaquetado: restricciones de proporcionalidad, peso de las cajas, valores de compresión vertical, holgura, entre otros.

Quick Pallet Maker ofrece tres formas sencillas de comenzar la optimización según sean los datos que posea y los resultados que desee obtener:

- Desde el empaque primario, para la construcción y llenado de cajas
- Desde las dimensiones de las cajas
- Desde las dimensiones del contenedor

Los arreglos de paletas resultantes pueden ser modificados para agregar y quitar cajas, realizar mezclas, movilizar niveles y dar mayor estabilidad a la carga. Es posible llenar contenedores con paletas o con cajas directamente sobre el contenedor.

¿Qué hace Quick Pallet Maker?

El objetivo de Quick Pallet Maker es ayudarlo a colocar fácil y rápido sus productos en paletas o contenedores y diseñar las cajas apropiadamente.

Si comienza desde dimensiones de empaque primario:

1. Quick Pallet Maker toma la información cargada
2. Construye las cajas para los empaques primarios o utiliza las cajas cargadas
3. Llenar esas cajas con el número indicado de paquetes
4. Calcula arreglos de paletas con las cajas que llenó, apilando el mayor número de cajas que sea posible

Con Quick Pallet Maker, tiene la posibilidad de modificar los arreglos resultantes, mover las cajas para incluir un mayor número o agregarles holgura para incrementar la estabilidad. Una vez que haya escogido una solución, ésta puede ser distribuida en un contenedor o exportada a una amplia variedad de formatos, incluyendo una película de paletizado.

Si desea llenar un contenedor utilizando cajas y/o paletas, Quick Pallet Maker provee la forma de hacerlo directamente.

Puede preferir empezar desde dimensiones conocidas de cajas y calcular un nuevo arreglo de paleta. Esto ahorra tiempo y permite la inclusión de diferentes tamaños de cajas, dentro de la misma paleta de embalaje.

Preferencias

Si es primera vez que utiliza Quick Pallet Maker, le recomendamos revisar las preferencias. Diríjase a **Herramientas** y haga clic en **Opciones**. La ventana de **Preferencias para Quick Pallet Maker** esta dividida en cuatro pestañas (General, Color, Informe Detallado y Restricciones de las cajas).

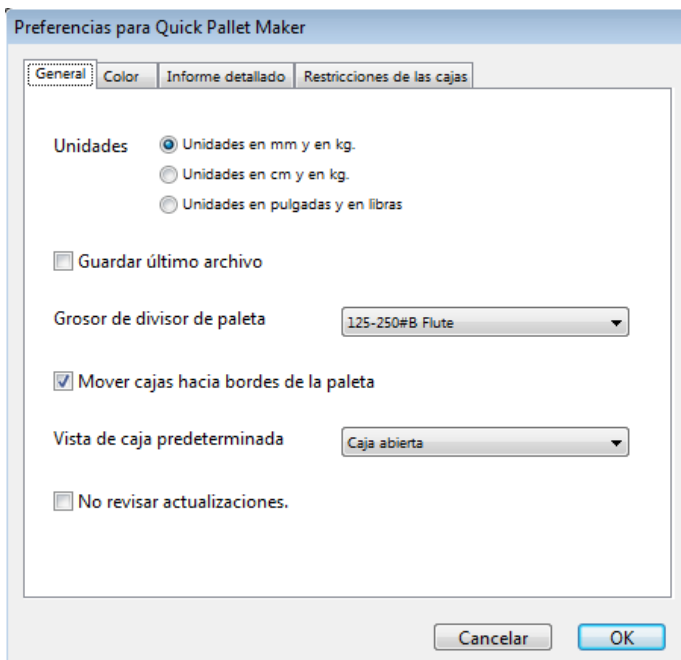

General

Unidades

El primero de estos ajustes le permite al usuario seleccionar las unidades predeterminadas entre mm/kg, cm/kg y pulgadas/libras.

Guardar último archivo

Si activa esta opción, se guardará el último archivo de entrada y abrirá un archivo idéntico cada vez que abra un nuevo documento. Esta opción es útil cuando se trabaja con datos similares cada vez y grosores de cartón diferentes al predeterminado.

Grosor de divisor de paleta

Se refiere al grosor estándar de los tipos de cartón corrugado y es aplicado a soportes de paleta: tapas superiores, esquineros y divisores de nivel.

Mover cajas hacia bordes de la paleta

Las cajas serán movidas hacia los bordes de la paleta en las soluciones que muestran un lado específico de la caja. En este caso, existirá holgura entre las cajas para asegurarse de que las dimensiones de la carga son iguales a las dimensiones de la paleta de embalaje, agregando estabilidad a la carga.

Vista de caja predeterminada

La vista seleccionada, será mostrada en la carga de datos y soluciones de forma predeterminada. Siempre es posible cambiar entre vistas sin que sea necesario acceder a las preferencias.

Vistas disponibles:

- Vista interna de caja
- Vista exterior de caja
- Caja abierta

No revisar actualizaciones

Indica si Quick Pallet Maker debe comprobar si hay actualizaciones disponibles para la aplicación. Si esta casilla está activada, la aplicación no se conectará a internet para revisar.

Color

Ajusta los colores de los objetos que se muestran en Quick Pallet Maker:

- Empaques primarios: un color por lado del empaque; cuerpo y tapa en cilindros y botellas
- Cajas
- Divisores internos

- Separadores, esquineros y tapas
- Paletas

Informe detallado

Quick Pallet Maker permite escoger el idioma del Informe detallado de carga, entre el idioma de la versión instalada (español, en este caso) y el idioma local de la computadora, también es posible editar la traducción de cada ítem del informe.

Para editar o añadir traducción:

1. Seleccione la fila apropiada y la traducción (si existe) aparecerá en el recuadro inferior
2. Escriba el texto en la celda y cambie a otra fila para ver el texto actualizado

Restricciones de cajas

Quick Pallet Maker ahorra tiempo de cálculo omitiendo tamaños inapropiados de cajas, basados en las relaciones entre sus dimensiones de tamaño y peso.

- Longitud máxima de empaque primario
- Ancho máximo de empaque primario
- Altura máxima de empaque primario
- Peso máximo de empaque primario
- Longitud máxima de paleta
- Ancho máximo de paleta
- Altura máxima de paleta
- Peso máximo de paleta
- Máximo peso de caja
- Relación largo/ancho (mínimo y máximo), evita el diseño de cajas muy estrechas o que sean más anchas que largas
- Relación longitud/altura (mínimo y máximo), evita el diseño de cajas muy altas o muy planas

- Relación altura/ancho (mínimo y máximo), igual que el anterior

Cajas, paletas estándar, y contenedores

Es muy fácil gestionar las cajas, paletas y contenedores que utiliza Quick Pallet Maker en sus cálculos, desde la ventana **Cajas y paletas estándar**. Puede acceder a esta ventana desde cualquier método de entrada: diríjase al menú **Archivo**, seleccione **Nueva hoja de datos** y haga clic en el método de entrada de su preferencia.

Cajas y paletas estándar

Cajas Paletas

Cajas estándar unidades inglesas - Dimensiones externas

Usar	Longitud	Ancho	Altura	Tipo	Compresión en senti...	Descripción	Usada
<input checked="" type="checkbox"/>	8	8	4	Tray	100,00		2
<input checked="" type="checkbox"/>	8	6	4	Box	120,00		2
<input checked="" type="checkbox"/>	8	8	6	Box	0,00		2
<input checked="" type="checkbox"/>	8	8	4	Box	50,00		2
<input checked="" type="checkbox"/>	8	8	4,5	Box	50,00		2
<input checked="" type="checkbox"/>	8	8	6	Box	0,00		2
<input checked="" type="checkbox"/>	8	8	8	Box	0,00		2
<input checked="" type="checkbox"/>	8,875	8,5	12	Box	0,00		2
<input checked="" type="checkbox"/>	8	8	36	Box	0,00		2
<input checked="" type="checkbox"/>	8	8	42	Box	0,00		2
<input checked="" type="checkbox"/>	9	5	5	Box	0,00		2
<input checked="" type="checkbox"/>	9	6	6	Box	0,00		2
<input checked="" type="checkbox"/>	9	7	5	Box	0,00		2
<input checked="" type="checkbox"/>	9	9	6	Box	0,00		2

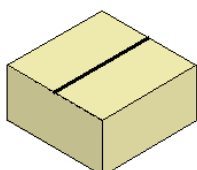

Cajas estándar en unidades ISO - Dimensiones externas

Usar	Longitud	Ancho	Altura	Tipo	Compresión en senti...	Código	Usada
<input checked="" type="checkbox"/>	400	300	200	Box	0,00		43
<input checked="" type="checkbox"/>	400	300	300	Box	0,00		75
<input type="checkbox"/>	400	200	300	Box	0,00		7
<input type="checkbox"/>	600	400	300	Box	0,00		7
<input type="checkbox"/>	600	200	200	Box	0,00		7
<input type="checkbox"/>	330	200	200	Box	0,00		7
<input type="checkbox"/>	400	250	300	Box	50,00		69
<input type="checkbox"/>	500	300	300	Box	0,00		7
<input type="checkbox"/>	500	250	250	Box	0,00		10
<input type="checkbox"/>	1200	1000	120	Tray	0,00		12
<input type="checkbox"/>	400	300	210	Box	50,00		38
<input type="checkbox"/>	350	300	200	-	0,00		0
<input type="checkbox"/>	330	280	250	-	0,00		0
<input type="checkbox"/>	200	200	220	-	0,00		0

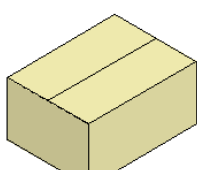

Cajas estándar

Quick Pallet Maker proporciona al usuario dos listas de cajas en dimensiones estándar para ser utilizadas en el llenado con empaques primarios;

- **Cajas estándar unidades inglesas** (pulgadas)
- **Cajas estándar unidades ISO** (milímetros)

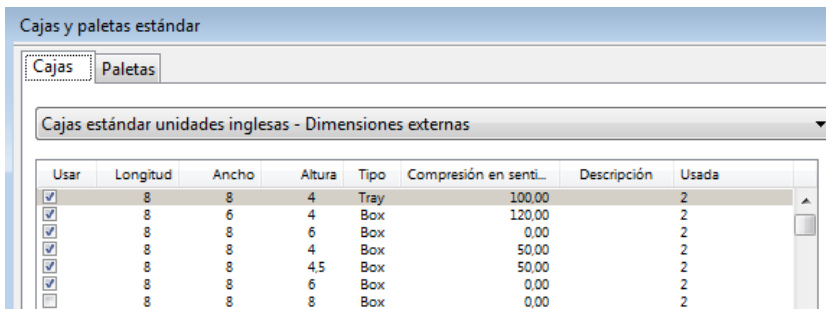

De esta forma, utilizará un número reducido de tamaños de cajas para empacar sus productos.

El menú sobre la tabla le permite elegir si las dimensiones de las cajas estándar son internas o externas.

Las cajas que Quick Pallet Maker utiliza en los cálculos, son las que corresponden a las unidades seleccionadas en **Preferencias para Quick Pallet Maker**. Es decir, si seleccionó **Unidades en pulgadas y libras**, las cajas utilizadas serán de la lista de **Cajas estándar unidades inglesas**.

Habilitar, agregar y editar cajas

Habilitar o deshabilitar cajas

Todas las cajas se pueden habilitar o deshabilitar con el check que se encuentra en la primera columna de la tabla.



Las cajas deshabilitadas serán ignoradas en todos los cálculos, incluyendo el llenado de cajas.

Agregar o borrar cajas

Seleccione la caja que desea eliminar y presione la tecla SUPR o la tecla RETR del teclado.

Para agregar una caja siga el siguiente procedimiento:

1. Haga clic sobre una caja
2. A continuación, en el menú **Editar**, haga clic en **Duplicar** o presione CTRL + D, le aparecerá otra caja a la que podrá editar las dimensiones.

Editar tipos y dimensiones de cajas

Puede agrupar cajas utilizando el campo **Tipo** de la tabla, esto le será útil para realizar cálculos sobre tipos específicos de cajas.

Siga el siguiente procedimiento para editar:

1. Seleccione la caja y haga doble clic sobre ella
2. Edite las dimensiones y luego haga clic en otra fila o presiones la tecla ENTER del teclado para finalizar la edición

Utilizar cajas estándar en centímetros

Para utilizar cajas en centímetro, multiplique por 10 las dimensiones y, a continuación, introdúzcalas en la tabla de **Cajas estándar en unidades ISO**.

Permitir que Quick Pallet Maker asigne la altura de las cajas estándar

Si desea definir como estándar solo longitud y el ancho, dejando cualquier valor de altura, asigne un valor igual a cero para la altura de la caja en la lista.

Si la altura de la caja estándar es mayor que cero, entonces Quick Pallet Maker asumirá que desea definir la caja de forma exacta (longitud, ancho y alto).

Agregar compresión vertical

Compresión en sentido vertical
100,00
120,00
0,00
50,00
50,00
0,00
0,00

Para agregar compresión vertical:

1. Seleccione la caja y haga doble clic sobre ella
2. Ajuste el valor deseado y, luego haga clic en otra fila o presiones la tecla ENTER del teclado para finalizar

Este valor será la resistencia máxima de compresión por caja estándar, Quick Pallet Maker calculara las cargas de paleta de modo que no superen el valor permitido.

Si el valor de compresión es igual a cero, Quick Pallet Maker no lo utilizará para ordenar las cajas.

Paletas estándar

Quick Pallet Maker provee una lista de cuatro paletas comúnmente usadas, que pueden ser modificadas para incluir diferentes paletas.

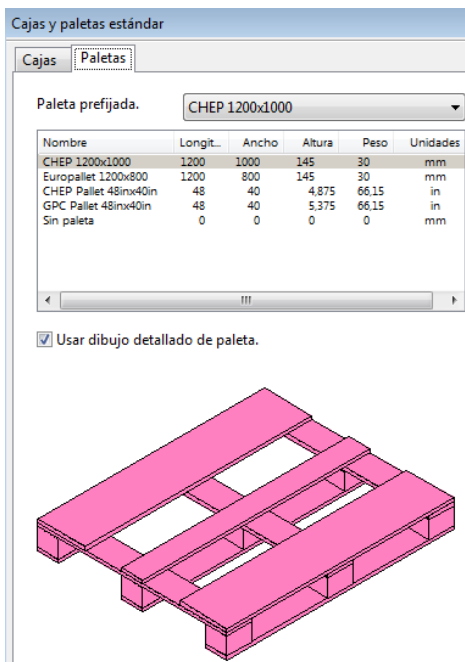

Editar, agregar o borrar paletas estándar

Editar paletas

Seleccione la paleta y haga doble clic sobre ella, edite las dimensiones y luego haga clic en otra fila o presione la tecla ENTER del teclado para finalizar la edición.

Agregar o borrar paletas

Seleccione la paleta que desea eliminar y presione la tecla SUPR o la tecla RETR del teclado.

Para agregar una paleta siga el siguiente procedimiento:

1. Haga clic sobre una paleta
2. A continuación, en el menú **Editar**, haga clic en **Duplicar** o presione CTRL + D y aparecerá otra paleta a la que podrá editar las dimensiones.

Establecer paleta como predeterminada

Si desea hacer predeterminada una paleta, selecciónela del menú desplegable, Quick Pallet Maker tomara por defecto la paleta predeterminada. Tenga en cuenta que al momento de calcular siempre podrá cambiarla.

Contenedores

Con Quick Pallet Maker puede llenar contenedores rectangulares. Se provee una lista precargada de contenedores estándar que pueden ser modificados.

Contenedor predeterminad Dry Cargo 20'

Nombre	Int. Lo...	Int. An...	Int. Alt...	Puerta ...	Puerta ...	Peso
Dry Cargo 20'	5.90	2.34	2.39	2.33	2.28	21778
Dry Cargo 40'	12.03	2.34	2.39	2.33	2.28	26757
High Cube 40'	12.01	2.33	2.69	2.33	2.69	25841
Dry Cargo 45'	13.60	2.30	2.60	2.30	2.55	28390
Dry Cargo 48'	14.50	2.50	2.70	2.30	2.65	25556
Dry Cargo 53'	15.90	2.50	2.70	2.30	2.65	25841

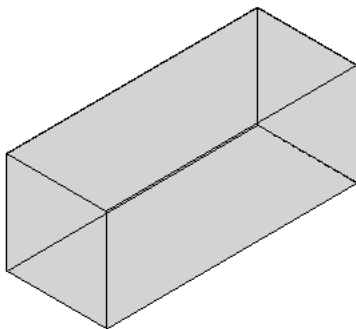

Editar, agregar o borrar contenedores

Editar contenedores

Seleccione el contenedor y haga doble clic sobre él, edite las dimensiones o el peso máximo de carga y luego haga clic en otra fila o presiones la tecla ENTER del teclado para finalizar la edición.

Agregar o borrar contenedores

Seleccione el contenedor que desea eliminar y presione la tecla SUPR o la tecla RETR del teclado.

Para agregar un contenedor siga el siguiente procedimiento:

1. Haga clic sobre un contenedor
2. A continuación, en el menú **Editar**, haga clic en **Duplicar** o presione CTRL + D y aparecerá otro contenedor al que podrá editar las dimensiones

Establecer contenedor como predeterminado

Si desea hacer predeterminado un contenedor, selecciónelo del menú desplegable, Quick Pallet Maker tomara por defecto el contenedor predeterminado. Tenga en cuenta que al momento de calcular siempre podrá cambiarlo.

Comenzar optimización desde Empaque primario a paleta

Para realizar cálculos desde el empaque primario, vaya al menú **Archivo**, seleccione **Nueva hoja de datos** y, a continuación, haga clic en **Empaque primario a paleta**.

Verá que la ventana contiene datos cargados por defecto. Los datos predeterminados son reales y pueden ser utilizados para realizar cálculos y probar funcionalidades. Para calcular vaya al menú **Herramientas** y haga clic en **Recalcular**.

Datos de entrada - Sin título 1

Información de empaque primario

Forma del Empaque: Rectangular

Dimensiones permitidas verticales a la paleta: Longitud, Ancho, Altura

Dimensiones externas: 128 X 113 X 175 mm

Peso: 1 kg.

Información de las cajas

Construcción: RSC - Regular Slotted Container

Grosor del corrugado (Largo x Ancho x Alto): 7,94 X 7,94 X 15,8 mm

Empaques / Caja: 6

Restricciones de las cajas:

	Mínimo	Máximo		Mínimo	Máximo
Longitud externa de la caja	50	600	Relación largo/ancho	1	3
Ancho externo de la caja	50	600	Relación longitud/altura	0,5	3
Altura externa de la caja	50	600	Relación Altura/Ancho	0,5	3

Cajas estándar

Tipo: Box

Máxima holgura en la caja (Largo x Ancho x Alto): 25 X 25 X 25 mm

No usar cajas estándar

Máxima compresión interna (largo x ancho x alto): 0 X 0 X 0 mm

Dimensiones paleta

CHEP 1200x1000

Longitud: 1200 X Ancho: 1000 X Altura: 145 mm

Peso: 30 kg.

Propiedades de la carga (incluyendo paleta)

Dimensiones mínimas: 500 X 500 X 150 mm

Dimensiones máximas: 1200 X 1000 X 1200 mm

Peso máximo: 1500 kg.

Ver. 4.8.2

Unidades en mm y en kg.

Información de empaque primario

Las opciones disponibles y sus efectos son los siguientes:

Forma del empaque

Seleccione **Rectangular**, **Cilindro** ó **Botella** dependiendo de si su empaque se parece más a un cartón, lata o botella. Los objetos con formas irregulares se asemejarán la mayor parte del tiempo a un rectángulo. Las botellas solo pueden ser colocadas en forma vertical.

Dimensiones permitidas verticales a la paleta

Marque las orientaciones que son permitidas para su producto. Algunos productos, podrían tener orientaciones no permitidas en el empaque. Mientras menos opciones son seleccionadas, más rápido calculará Quick Pallet Maker las soluciones disponibles.

Dimensiones externas

Escriba la **Longitud**, **Ancho** y **Alto** o el **Diámetro** y **Altura**, dependiendo de si su empaque es rectangular o cilíndrico.

Tapa y Cuerpo de la Botella

Si ha seleccionado **Botella** como forma del empaque, aparecerán ambos botones. Haciendo clic en ellos determinará cuál de las propiedades de la botella puede ser modificada dentro del dibujo. Arrastrando horizontalmente en el dibujo cambiará el diámetro.

Peso

Escriba el peso bruto de su empaque. Este atributo es necesario para calcular la resistencia de cartón corrugado y las limitaciones de peso de la paleta.

Información de cajas

Las opciones disponibles y sus efectos son los siguientes:

Empaques / Cajas

Número de empaques primarios por caja. Si no está seguro de este número, puede probar diferentes escenarios con la ventana de **Entrada Avanzada de Datos**.

Construcción

Puede escoger entre los tipos diferentes de cajas: **RSC**; **Bandeja**; **Película de plástico**; **Rectangular** y **Tapa removible**.

Grosor del corrugado

Cada tipo de caja tiene por defecto un espesor de corrugado, el propósito es calcular el grosor agregado y visualizar las cajas correctamente. Si es necesario puede cambiar el espesor escribiendo sobre las celdas el valor que corresponda.

Restricciones de las cajas

Permiten al usuario limitar los diferentes tipos de cajas que creará el programa con base en las dimensiones.

Propiedades de las cajas

Aquí podrá asignarle divisores internos y holgura a las cajas. Incluimos una lista de divisores estándar que agregarán un espacio determinado en las cajas para un cálculo apropiado. Los dibujos de cajas con divisores mostrarán la holgura interna pero no dibujarán los divisores.

Para agregar un divisor, selecciónelo de la lista **Tipo de divisor interno**, luego elija el **Tipo de corrugado** o introduzca un valor particular de espesor en las celdas de **Incremento en dimensiones**, haga clic en **OK** para finalizar la edición.

Cajas estándar

Las opciones disponibles y sus efectos son los siguientes:

Tipo

Cuando se agregan o editan cajas estándar en la ventana **Cajas y paletas estándar**, el usuario puede definir el tipo de caja para diferenciarlas rápidamente utilizando este menú. El valor predeterminado para las cajas en la lista es "Box" (caja en inglés).

Caja estándar

Este menú le permite al usuario seleccionar como realizar el llenado de las cajas:

- **No usar cajas estándar:** Calcula normalmente y crea cajas en función del arreglo de los empaques primarios
- **Usar cajas estándar donde sea posible:** Esta opción reemplaza las cajas calculadas por cajas de tamaño estándar, cuando sus medidas se encuentran en el rango de la caja calculada. El rango se define a través de los parámetros de holgura y de compresión de los empaques. Las cajas que no pueden ser estandarizadas se dejarán como fueron calculadas
- **Usar únicamente cajas estándar:** Sólo las cajas dentro del rango especificado serán consideradas y aquellas que no pueden ser "*estandarizadas*" serán ignoradas. Si no es posible utilizar cajas estándar, entonces Quick Pallet Maker mostrará un mensaje indicando que "*No se encontraron soluciones*"

- **Llenar cajas estándar:** Se arreglarán los empaques primarios de tal forma que se maximice el número de empaques por caja estándar. En este caso, las restricciones de holgura máxima aplicarán
- **Llenar cajas estándar con conteo por caja constante:** Agregará a las cajas estándar tantos empaques como se indiquen en **Empaques / caja**

Máxima compresión interna

Representa la distancia a la que puede ser encogido o comprimido un producto dentro de la caja. Este campo solo debe ser utilizado cuando los productos no serán dañados, por ejemplo, almohadas y productos de espuma suave. En todos los demás casos, la compresión debe ser igual a cero.

Máxima holgura en la caja

La holgura debe ser utilizada únicamente cuando el producto no será dañado debido a los movimientos dentro de la caja o cuando se agregará una protección interna

Dimensiones paleta

Las opciones disponibles y sus efectos son los siguientes:

Tipo de paleta

Seleccione de la lista, la paleta a utilizar. Todas las paletas de la ventana **Cajas y paletas estándar** estarán en la lista.

Dimensiones de paleta

Muestra las dimensiones de la paleta seleccionada, si es necesario puede modificarlas.

Peso

Corresponde al peso vacío de la paleta.

Propiedades de la carga (incluyendo paleta)

Las opciones disponibles y sus efectos son los siguientes:

Dimensiones mínimas

Corresponde a los valores mínimos de carga de paleta.

Dimensiones máximas

Son las dimensiones máximas de carga de paleta, por lo general cargas mayores al tamaño de la paleta no son aceptables porque pueden dañar las cajas durante el transporte.

Peso máximo

Es el peso máximo que puede contener una paleta.

NOTA Recuerde que estos valores ya incluyen la altura y peso de la paleta vacía.

Comenzar optimización desde Caja a paleta

A partir de las dimensiones conocidas de cajas, puede realizar cálculos de paletas que luego tendrá la opción de utilizar para el llenado de contenedores. Las opciones disponibles en esta ventana son similares a las vistas en **Empaque primario a paleta**.

Para realizar cálculos desde las cajas, vaya al menú **Archivo**, seleccione **Nueva hoja de datos** y, a continuación, haga clic en **Caja a paleta**.

The screenshot shows the 'Datos de entrada' window with the following details:

- Información de las cajas:** Construcción: RSC - Regular Slotted Container; Grosor del corrugado (LargoxAnchoxAlto): 7,94 X 7,94 X 15,8 mm.
- Dimensiones de la caja:** Int. Longitud: 392 mm, Ext. Longitud: 400 mm; Int. Ancho: 372 mm, Ext. Ancho: 380 mm; Int. Altura: 184 mm, Ext. Altura: 200 mm; Peso: 5 kg; Cantidad: 30; Color: Blue.
- Dimensiones paleta:** CHEP 1200x1000; Longitud: 1200 mm, Ancho: 1000 mm, Altura: 145 mm; Peso: 30 kg.
- Propiedades de la carga (incluyendo paleta):** Dimensiones mínimas: 500 x 500 x 150 mm; Dimensiones máximas: 1200 x 1000 x 1200 mm; Peso máximo: 1500 kg.

Additional options include 'Optimizar secciones' (checked), 'Dimensiones permitidas verticales a la paleta' (Longitud, Ancho, and Altura checkboxes), and a table for 'Incluir caja' and 'Importar caja...'.

Información de las cajas

Las opciones disponibles y sus efectos son los siguientes:

Construcción

Puede escoger entre los tipos diferentes de cajas: **RSC**; **Bandeja**; **Película de plástico**; **Rectangular** y **Tapa removible**.

Grosor del corrugado

Cada tipo de caja tiene por defecto un espesor de corrugado, el propósito es calcular el grosor agregado y visualizar las cajas correctamente. Si es necesario, puede cambiar el espesor escribiendo sobre las celdas el valor que corresponda.

Dimensiones de la caja

Las opciones disponibles y sus efectos son los siguientes:

Longitud, ancho, alto, peso

En esta sección podrá escribir las dimensiones internas/externas de sus cajas y el peso, Quick Pallet Maker utilizara los datos del **Grosor del corrugado** para calcular automáticamente la otra dimensión.

Cantidad

Cantidad de cajas de ese tipo.

Color

Color de la caja.

Dimensiones permitidas verticales a la paleta

Marque las orientaciones que son permitidas para su producto. Algunos productos podrían tener orientaciones no permitidas en el empaçado. Mientras menos opciones son seleccionadas, más rápido calculará Quick Pallet Maker las soluciones disponibles.

Dimensiones paleta

Las opciones disponibles y sus efectos son los siguientes:

Tipo de paleta

Seleccione de la lista, la paleta a utilizar. Todas las paletas de la ventana **Cajas y paletas estándar** estarán en la lista.

Pruebe todas las paletas estándar

Quick Pallet Maker realizara los cálculos utilizando todas las paletas estándar disponibles, las paletas llenas resultantes se presentaran en la ventana de **Soluciones disponibles**.

Dimensiones de paleta

Muestra las dimensiones de la paleta seleccionada, si es necesario puede modificarlas.

Peso

Corresponde al peso vacío de la paleta.

Propiedades de la carga (incluyendo paleta)

Las opciones disponibles y sus efectos son los siguientes:

Dimensiones mínimas

Corresponde a los valores mínimos de carga de paleta. Esto sirve para descartar soluciones sub-utilizan el espacio disponible.

Dimensiones máximas

Son las dimensiones máximas de carga de paleta, por lo general cargas mayores al tamaño de la paleta no son aceptables porque pueden dañar las cajas durante el transporte.

Peso máximo

Es el peso máximo que puede contener una paleta.

NOTA Recuerde que estos valores ya incluyen la altura y peso de la paleta vacía.

Crear cajas

Crear cajas manualmente

Una vez definida su caja, para crearla, haga clic en el botón **Incluir caja** y seleccione la opción **Incluir caja**.

Copiar y pegar cajas desde una hoja de cálculo

1. Para realizar esta acción los datos deben estar en el siguiente orden:
 - a) **Unidad:** Llene esta columna con el valor que corresponda según las unidades de sus datos, 0=mm/kg, 1=cm/kg, 2=pulgadas/libras
 - b) **Tipo:** Llene esta columna con el valor 1 que es asignado a cajas
 - c) **Longitud**
 - d) **Ancho**
 - e) **Alto**
 - f) **Peso**
 - g) **Color:** Código hexadecimal del color
 - h) **Cantidad**
 - i) **Código:** Hace referencia a la caja
 - j) **Descripción:** Hace referencia a la caja
2. Una vez tenga los datos listos en la hoja de cálculo, selecciónelos
3. En Quick Pallet Maker, vaya al menú **Archivo**, seleccione **Nueva hoja de datos** y, a continuación, haga clic en **Caja a paleta**
4. Vaya al menú **Editar** y, seleccione la opción **Pegar**, o bien, presione CTRL+V

Borrar cajas

Para borrar, seleccione la caja y vaya al menú **Editar** y, haga clic en **Borrar**, o bien, presione la tecla SUPR del teclado o BACKSPACE.

Importar caja

Esta funcionalidad le permite importar cajas que ya hayan sido creadas en Quick Pallet Maker y guardadas para su uso posterior.

Haga clic en el botón **Importar caja**, se abrirá una ventana de la que seleccionará la caja a importar, para finalizar haga clic en **Abrir**.

Calcular paletas

Si ya cargó a Quick Pallet Maker los datos necesarios para calcular, vaya al menú **Herramientas** y, haga clic en **Recalcular**, o bien, presione CTRL+R. Si los datos no conducen a ninguna solución, se le indicará en un mensaje.

Comenzar optimización desde Llenar contenedor

Para comenzar la optimización a partir del llenado de contenedores con cajas, paletas o cilindros, vaya al menú **Archivo**, seleccione **Nueva hoja de datos** y, a continuación, haga clic en **Llenar contenedor**.

La ventana de llenado de contenedores le permite:

- Calcular el llenado de contenedor con un solo tipo de elementos (paleta, caja o cilindro)
- Llenar tantos contenedores como sea necesario dependiendo de un orden específico
- Ver la lista de contenedores, paletas y cajas en un envío determinado

Cantidad	Tipo	Longitud	Ancho	Altura	Peso
0030	Paleta	1200	1000	1200	450.00
0200	Caja	300	250	200	3.00

Datos de entrada

Empaque

Puede escoger entre cargar cajas, paletas o cilindros.

Longitud, ancho, alto, diámetro, peso

En esta sesión el usuario podrá escribir las dimensiones y peso, de las cajas, paletas o cilindros.

Cantidad

Cantidad de ese empaque.

Dimensiones permitidas verticales en el contenedor

Marque las orientaciones que son permitidas para su producto. Algunos productos podrían tener orientaciones no permitidas en el empaçado. Mientras menos opciones son seleccionadas, más rápido calculará Quick Pallet Maker las soluciones disponibles.

Tipo de contenedor

Seleccione de la lista, el contenedor a utilizar. Todos los contenedores de la ventana **Cajas y paletas estándar** estarán en la lista.

Costo de envío de un contenedor

Coloque en esta celda el precio de enviar el contenedor a una dirección dada. Será utilizado para calcular el costo por empaque, caja o paleta.

Sentido de carga

Seleccione del menú, la forma que Quick Pallet Maker debe llenar el contenedor, de **Atrás hacia adelante** o de **Abajo hacia arriba**.

Dimensiones mínimas y máximas de carga

Serán los valores tope para el contenedor utilizado.

Dimensiones internas

Valores internos del contenedor, es el espacio utilizable.

Optimizar secciones

Reordena las cajas dentro del contenedor para que quepa un mayor número.

Contenedor

En esta ventana encontraremos el resultado del cálculo de contenedor, veremos la ilustración del contenedor lleno y sus componentes.

Dibujo en 3D

Haga clic sobre el recuadro para cambiar la vista de 3 dimensiones a 2 dimensiones. Puede lograr el mismo resultado haciendo clic en la opción **Cambiar vista de paleta** del menú **Vista**.

Mostrar paleta llena/paleta vacía

Según lo que seleccione en el menú, las paletas serán mostradas con la carga o sin ella. Puede lograr el mismo resultado haciendo clic en la opción **Cambiar vista de paleta** del menú **Vista**.

Flechas de adelantar y retroceder

Aparecerán unas flechas o triángulos negros, en la esquina superior derecha de la ventana, si existe más de un contenedor en el envío calculado. Úselos para moverse entre los contenedores.

Envío

Tabla de materiales

Esta tabla contiene todos los contenedores, paletas y cajas que se encuentran presentes en el envío. Haga clic en cada elemento para ver su dibujo debajo de la tabla o para editar el código y la descripción. Aquí puede ver la ubicación exacta de cada elemento dentro del contenedor, según sus coordenadas X, Y, Z.

Dibujo de contenedores

Mostrará los contenedores para un envío determinado.

Datos del envío

Aquí encontrará bajo un menú, la lista de reportes que puede generar del llenado de contenedores, estos son de tipo resumen y detallados.

Crear cajas, paletas o cilindros

Crear manualmente

Una vez definido su empaque, haga clic en el botón **Incluir** que se encuentra bajo la tabla, según sea el caso aparecerá como **Incluir caja** o **Agregar paleta**.

Copiar y pegar desde una hoja de cálculo

1. Para realizar esta acción los datos deben estar en el siguiente orden:
 - a) **Unidad:** Llene esta columna con el valor que corresponda según las unidades de sus datos, 0=mm/kg, 1=cm/kg, 2=pulgadas/libras
 - b) **Tipo:** Llene esta columna con el valor 1 que es asignado a cajas y 0 para paletas
 - c) **Longitud**
 - d) **Ancho**
 - e) **Alto**
 - f) **Peso**
 - g) **Color:** Código hexadecimal del color
 - h) **Cantidad**
 - i) **Código:** Hace referencia a la caja
 - j) **Descripción:** Hace referencia a la caja
2. Una vez tenga los datos listos en la hoja de cálculo, selecciónelos
3. En Quick Pallet Maker, vaya al menú **Archivo**, seleccione **Nueva hoja de datos** y, a continuación, haga clic en **Llenar contenedor**
4. Vaya al menú **Editar** y, seleccione la opción **Pegar**, o bien, presione CTRL+V

Borrar cajas, paletas o cilindros

Para borrar, seleccione el elemento y vaya al menú **Editar** y, haga clic en **Borrar**, o bien, presione la tecla SUPR del teclado o BACKSPACE.

Importar cajas y paletas

Esta funcionalidad le permite importar cajas y paletas llenas que ya hayan sido creadas en Quick Pallet Maker y guardadas para su uso posterior.

Haga clic en el botón **Importar caja** o **Importar paleta**, según sea el caso, de la nueva ventana seleccione el elemento a importar y para finalizar haga clic en **Abrir**.

Calcular contenedor

Si ya cargó a Quick Pallet Maker los datos necesarios para calcular, vaya al menú **Herramientas** y, haga clic en **Recalcular**, o bien, presione CTRL + R o puede hacer clic en la pestaña **Contenedor**.

Ventana de Soluciones disponibles

Esta ventana también es conocida como ventana de resultados, aquí verá la lista de arreglos de paleta que Quick Pallet Maker ha encontrado como solución a los datos provistos. Podrá realizar modificaciones a las soluciones iniciales hasta estar conforme con el resultado.

Soluciones disponibles - Sin título 3

Información de empaque primario
 Empaque Primario Longitud: 128
 Empaque Primario Ancho: 113
 Empaque Primario Altura: 175
 Empaque Primario Peso: 1.00

Número de paleta: 0001

Información de las cajas
 Empaques / Caja: 6
 Longitud de caja int./externa: 384/392
 Ancho int./externo de la caja: 226/234
 Altura de caja int./externa: 175/191
 Peso de caja llena: 6.33

Inf. de cajas en la paleta
 Cajas/Long. de paleta: 3
 Cajas por ancho de paleta: 4
 Cajas por altura de paleta: 5
 Cajas por nivel: 12
 Total de cajas por paleta: 60

Paleta Eficiencia de área: 91.69%
 Paleta Eficiencia en volumen: 82.91%

Paletas factibles: 24

Número de cajas factibles: 8
Número de cajas estándar: N/A

Núm.	Longit.	Ancho	Altura	L	W	H
0001	392	234	191	3	2	1
0002	347	264	191	3	2	1
0003	352	183	242	3	1	2
0004	347	183	272	3	1	2
0005	347	136	366	3	1	2
0006	358	136	355	2	1	3
0007	264	183	355	2	1	3
0008	234	183	400	2	1	3

Dimensiones de la carga

	Sin incluir la paleta	Incluyendo la paleta
Long. carga	1176	1200
Ancho carga	936	1000
Alt. carga	954	1099
Peso carga	380	410
Volumen de la carga	1.05 m3	1.32 m3

Total empaques primarios por paleta: 360

Agrandar cajas: 392 X 234 X 191

Sol	L Caja	A Caja	Alt Caja	P caja	Area	CxLon	CxAnch	CxAlt	CxNiv	Total	Long. C	Anch...	Altur...	Peso C	Ef. Area	Ef. Vol	Código
0001	392	234	191	6.33	0.54	3	4	5	12	60	1176	936	954	410	91.69%	82.91%	1
0002	392	234	191	6.33	0.54	5	2	5	10	50	1170	784	954	346	76.41%	69.09%	2
0003	392	234	191	6.33	0.54	-	-	5	12	60	1176	936	954	410	91.69%	82.91%	10
0004	347	264	191	6.34	0.56	3	3	5	9	45	1041	792	954	315	68.68%	62.10%	1
0005	347	264	191	6.34	0.56	4	2	5	8	40	1056	694	954	284	61.05%	55.20%	2

Secciones de la Ventana de resultados

Información detallada de la carga

Cada vez que se selecciona una paleta, se mostrará información en el lado izquierdo de la ventana. Esta información no se puede editar.

Dibujo de paleta

Muestra la paleta seleccionada y permite cambiar la vista al hacer clic en el dibujo de la paleta.

Tabla de cajas

Muestra las cajas posibles y si se ha utilizado la función de utilizar cajas estándar, la cantidad de esas cajas que corresponden con las calculadas; las cajas estándar tendrán fondo azul claro en la tabla. Por cada caja hay tres soluciones de paletas.

Paletas factibles

Muestra el número de paletas que ha calculado Quick Pallet Maker con los datos de entrada. Si borra o duplica una paleta, este número se actualizará.

Tabla de paletas

Es la sección de la parte inferior y contiene la lista de paletas disponibles.

Comandos de paleta

Este menú contiene las opciones de arreglo de paleta que pueden ser ejecutadas con la paleta seleccionada. También puede acceder a ellas en el menú **Herramientas**, opción **Comandos de paleta**. Para ejecutar una acción, seleccione un elemento del menú y presione el botón de **Ir**.

Opciones disponibles:

- **Optimizar:** Intenta crear una paleta nueva con un arreglo optimizado, basada en las restricciones de caja y paleta de la paleta seleccionada
- **Optimizar y voltear cajas:** Crea dos paletas nuevas con arreglos optimizados de las cajas volteadas (sobre sus lados), basadas en las restricciones de caja y paleta de la paleta seleccionada
- **Combinar niveles y optimizar:** Debe seleccionar dos paletas y el resultado será una paleta nueva que mezcla el primer nivel de cada una de las paletas seleccionadas. Los niveles se mezclan y se colocan tantas cajas como sea posible dentro de la altura disponible
- **Alternar niveles:** Crea una paleta nueva con cajas organizadas de forma opuesta en cada nivel, con el fin de agregar estabilidad a la carga
- **Mezclar paleta:** Debe seleccionar dos paletas, y se creará una nueva con el primer nivel de las paletas seleccionadas

- **Mostrar longitud de caja:** Crea una paleta nueva en donde se colocan las cajas de forma que tantas cajas como sea posible muestren la cara más larga hacia la parte exterior de la paleta
- **Mostrar ancho de caja:** Crea una nueva paleta en donde las cajas están colocadas de forma en que muestran la cara más corta hacia el exterior de la paleta
- **Generar paletas estables:** Este comando alterna las cajas en la paleta, para que las columnas longitudinales y transversales sigan una tras otra. El tipo resultante de paleta es más estable (aunque no necesariamente coloca un mayor número de cajas)

Borrar filas y ordenar tabla

Borrar filas de la tabla

Puede borrar los elementos de la tabla de cajas y paletas, haga lo siguiente:

1. Seleccione la fila
2. Vaya al menú **Editar** y haga clic en la opción **Borrar**, o bien, presione SUPR o BACKSPACE en el teclado

Ordenar la tabla de paletas

La información de la tabla de paletas puede ordenarse por cualquier columna:

- Vaya al menú **Herramienta** y seleccione la opción **Ordenar**
- En el cuadro de dialogo, seleccione la columna por la que desea ordenar la tabla y el orden en que se mostraran los resultados

Cambiar vista de paletas y cajas

Cambiar vista de la paleta

Puede cambiar las vistas de la paleta con los siguientes pasos:

1. Haga clic sobre el dibujo de la paleta

2. Para ver el resto de las vistas que ofrece Quick Pallet Maker, haga clic derecho sobre la imagen o vaya al menú **Vista**
3. Seleccione la opción de la lista, o presione CMD + clic en Mac

Vistas disponibles

- **Mostrar un nivel:** Muestra únicamente el dibujo de la primera camada de la paleta
- **Mostrar todos los niveles:** Muestra el dibujo de todos los niveles de la paleta
- **Bandeja vacía:** Si se está trabajando con bandejas, las mostrará sin los empaques primarios. Esta función es útil para conocer la disposición de las bandejas sobre la paleta, la cual puede no ser tan obvia cuando se ven las bandejas llenas
- **Mostrar esquineros:** Muestra los soportes de cartón corrugado que se colocan con frecuencia en las esquinas de la paleta para facilitar la colocación del stretch-wrap o película plástica
- **Mostrar tapa:** Soporte de cartón corrugado que se coloca en el tope de la paleta
- **Mostrar divisores de nivel:** Soportes de cartón entre las camadas para dar estabilidad a la paleta

Cambiar vista de la caja

Las cajas a la derecha de la ventana tienen diferentes vistas, para cambiarla:

1. Haga clic derecho o CMD+ clic en Mac
2. Luego seleccione del menú la vista preferida

Vistas disponibles

- **Vista interna:** Muestra el contenido de la caja
- **Vista externa:** Muestra la caja cerrada o las bandejas llenas, dependiendo del tipo de caja
- **Caja abierta:** Si está trabajando con cajas tipo **RSC**, esta acción abrirá las tapas para apreciar su contenido
- **Ver contenido de la caja:** Se muestra la caja recortada, de forma que se pueda ver su contenido más fácilmente, es útil para apreciar la holgura en la caja

Exportar cajas o paletas

Esta opción le permite guardar los datos de una caja o paleta para usos futuros, también es útil, si desea calcular paletas con múltiples productos, mezclando las cajas.

Siga uno de estos procedimientos:

Procedimiento 1

1. Seleccione la caja o paleta que desea guardar
2. En el menú **Archivo**, haga clic en la opción **Exportar** y marque **Caja** o **Paleta**
3. Elija la opción **Archivo (XML)**

Procedimiento 2

1. También puede exportar una caja haciendo clic derecho o CTRL+ clic en Mac sobre el dibujo
2. Seleccione la opción **Exportar**

Recalcular caja

Esta opción resulta útil cuando la caja fue importada o si las paletas calculadas fueron borradas.

1. Seleccione una caja de la **Tabla de cajas**
2. Presione **Recalcular** en el menú **Herramientas** y se calcularán tres paletas a partir de esa caja

Asignar código y descripción a cajas y paletas

Si desea asignar esos atributos a sus cajas o paletas, haga lo siguiente:

1. Clic derecho o CMD + clic en Mac sobre el dibujo
2. Seleccione la opción **Descripción**
3. En la siguiente ventana, coloque los datos y haga clic en **Aceptar** para guardarlos

Descripción

Código: 0012

Descripción: Producto frágil

Peso: 6.33

Compresión de cajas: 0.00

Cancelar OK

Agregar holgura interna a la caja

La holgura puede ser añadida a las cajas calculadas para obtener números redondos en las dimensiones de la caja y/o para agregar estabilidad. La holgura también es recomendada para compensar por las variaciones normales de manufactura.

Para agregarle holgura a una caja, haga lo siguiente:

1. Seleccione una paleta, notará que las dimensiones de la caja (Longitud x Ancho x Altura) aparecerán en las celdas de **Agrandar caja**, bajo el dibujo de la caja
2. Ajuste las dimensiones a sus valores deseados y salga de la celda de edición, haciendo clic en un lugar diferente.

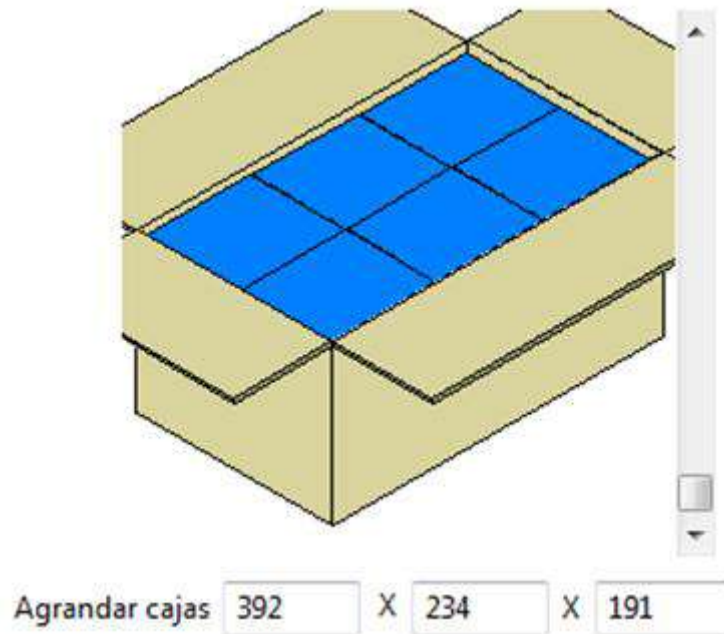

Si las dimensiones resultantes de paleta no han excedido los límites predeterminados, entonces una caja nueva será creada con holgura interna.

Conocer la compresión de las cajas

El diseño de la caja puede involucrar la resistencia vertical para proteger su contenido. La función de compresión de cajas fue diseñada para conocer la compresión de las cajas dentro de una paleta.

Para acceder a ella:

1. Debe estar en la **Ventana de Resultados**
2. Seleccione una paleta
3. Y dirijase a **Compresión de Cajas** del menú de **Herramientas**



Elementos de esta ventana

- **Columna de paletas:** Si apilará paletas una encima de la otra, selecciona la cantidad total de paletas que serán parte de una columna. Si utiliza estantes para almacenar las paletas, escoja **Una paleta**
- **Número de caja:** Use este menú para seleccionar para cual caja mostrará el valor de compresión. La mayor parte del tiempo, estará interesado en ver la compresión para la primera caja de abajo hacia arriba, que es la que soporta el mayor peso
- **Compresión por caja:** Representa la compresión vertical que se le aplica a cada caja. Este número se calcula tomando en cuenta la porción de las cajas que cubren a la caja seleccionada y cuanto pesan las cajas que cubren. El valor incluye el peso del corrugado, además del peso del contenido de las cajas
- **Factor de seguridad:** Este factor depende de la humedad de almacenamiento, el manejo de la caja, el tipo de apilado de las cajas (entrecruzado o como columna), entre otros factores. Si su empresa no tiene lineamientos generales para escoger el factor de seguridad, entonces consulte con su proveedor de corrugado para asistencia. Por favor note que este valor debe ser mayor o igual que 1, porque será multiplicado, no dividido por la compresión original de la caja, para obtener el resultado final
- **Compresión mínima final:** Este número indica la fuerza mínima que la caja vacía debe soportar, para proteger el contenido de la caja y proveer estabilidad a la carga de la paleta. Las unidades para este número serán unidades de peso (kg o libras)
- **Usar máximo para todas las cajas:** Si se selecciona este elemento, entonces todas las cajas de la paleta deberán ser manufacturadas para soportar la máxima compresión

Editor de niveles

Esta funcionalidad permite modificar los arreglos de paleta, realizar ajustes entre los niveles, mover, eliminar, importar y girar cajas, hasta conseguir el arreglo de paleta deseado. Puede acceder al **Editor de niveles** desde la ventana de **Soluciones disponibles**.

Para abrir el Editor de niveles:

1. Debe estar en la ventana de **Soluciones disponibles**
2. Seleccione la paleta que desee editar de la **Tabla de paletas**
3. Diríjase al menú **Herramientas** y haga clic sobre la opción **Editor de niveles**

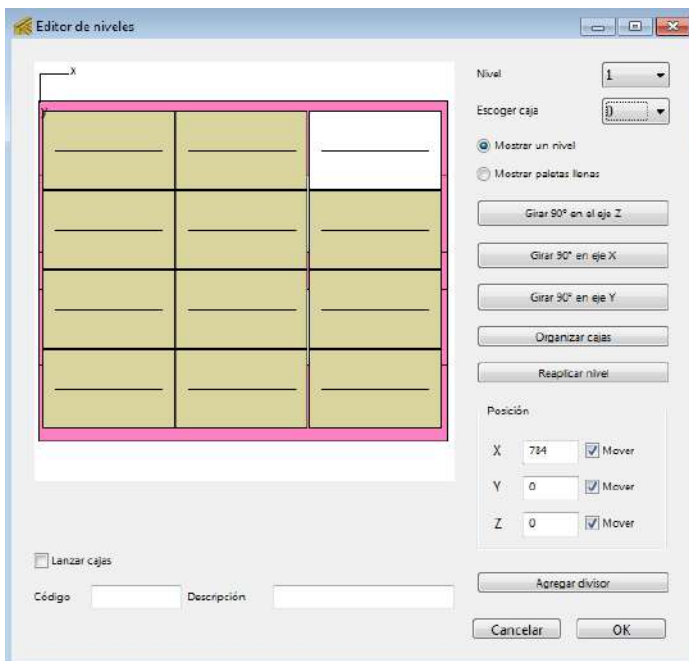

Elementos principales del Editor de niveles

Dibujo de paleta

Muestra la paleta seleccionada.

Nivel

Despliega la lista con los niveles de la paleta.

Escoger caja

Muestra la lista de cajas que hay en un nivel de la paleta.

Mostrar un nivel

El dibujo de la paleta, muestra solo el nivel seleccionado y no la paleta completa.

Mostrar paletas llenas

El dibujo de la paleta será la paleta llena.

Girar 90° en el eje Z

Gira la caja seleccionada 90° en el eje Z.

Girar 90° en el eje X

Gira la caja seleccionada 90° en el eje X.

Girar 90° en el eje Y

Gira la caja seleccionada 90° en el eje Y.

Organizar cajas

Mejora el dibujo de paleta, si alguna caja o divisor quedo mal posicionado en el dibujo.

Reaplicar nivel

Aplica el nivel seleccionado en todos los niveles de la paleta, es decir, toda la paleta será igual al nivel que se replica.

Posición XYZ

Muestra la posición en que se encuentra la caja seleccionada, si escribe una coordenada la caja se moverá; si el movimiento es posible. Puede mover las cajas arrastrándolas con el mouse. Para evitar movimientos no deseados, utilice el check al lado de cada eje.

Agregar divisor/Remove divisor

Coloca un soporte de cartón sobre el nivel seleccionado, con la idea de aportar estabilidad a la paleta.

Lanzar cajas

Permite que las cajas se desplacen rápidamente al arrastrarlas con el mouse.

Código

Utilice esta opción para asignar un código a las cajas de la paleta.

Descripción

Utilice esta opción para agregar descripción a las cajas de la paleta.

Cambiar vista de la paleta

Puede cambiar las vistas de la paleta, siga alguno de estos procedimientos:

- Presione CTRL + T
- Haga clic en la opción **Cambiar vista de paleta** en el menú **Vista**
- Haga clic derecho sobre la imagen de la paleta, y verá la opción **Cambiar vista de paleta**
- Si tiene una Mac presione CMD + clic.

Si lo quiere, es ver un nivel de la paleta:

1. Seleccione **Mostrar un nivel** en el panel de la derecha
2. Cambie de vista presionando CTRL + T, hasta encontrar la vista adecuada

Mover, borrar y girar cajas

Mover

Para mover una caja, puede arrastrarla con el mouse hasta el lugar que desee o escribir una coordenada en las celdas de la derecha y la caja se moverá.

Borrar

En algunos casos es necesario eliminar o borrar cajas de la paleta, solo seleccione la caja, vaya al menú **Editar** y haga clic sobre **Borrar**.

Girar

Si va a realizar giros, es recomendable trabajar sobre el ultimo nivel de la paleta, es decir, el más alto, para que pueda realizar giros sobre todos los ejes, sin que el nivel de arriba interfiera con el movimiento, de lo contrario oirá un sonido y no podrá realizar la acción.

1. Para girar una caja, deberá separarla un poco de las otras cajas para permitir el movimiento
2. Presione el botón que corresponda con el eje X, Y o Z que necesite girar

Puede deshacer el cambio de posición de una caja y volverla a su posición original dentro de la paleta; solo seleccione la caja a la que quiere aplicar la acción, vaya al menú **Edición** y haga clic en **Deshacer**, puede hacer lo mismo con otras cajas.

Girar camadas superiores

Esta opción se encuentra al hacer clic derecho sobre la imagen de la paleta en el **Editor de niveles**.

La acción que realiza es rotar 90° los niveles de la paleta, incluyendo el nivel seleccionado, es decir, si la paleta tiene 5 niveles y se encuentra trabajando sobre el nivel 2, al activar la opción **Girar camadas superiores**, Quick Pallet Maker girará todos los niveles desde el 2 hasta el 5, sin modificar el nivel 1.

Importar cajas

Esta funcionalidad es útil para agregar cajas a la paleta que no forman parte del arreglo inicial y realizar mezclas de diferentes tipos de cajas y bandejas.

1. Desde el **Editor de niveles**, diríjase al menú **Archivo**
2. Haga clic en **Importar** y seleccione la opción **Caja**
3. Se abrirá una ventana, escoja la caja a importar y haga clic en **Abrir**

Duplicar cajas

Es posible realizar copias de las cajas de una paleta, utilizando la opción **Duplicar**.

1. Seleccione la caja que desea replicar
2. Vaya al menú **Editar** y haga clic en **Duplicar**

Utilizar la paleta editada

Luego de modificar la paleta en el **Editor de niveles**, puede guardar los cambios y utilizar la paleta para llenar un contenedor, el procedimiento a seguir es sencillo:

1. Haga clic en el botón **OK**, la paleta editada estará en la lista de **Soluciones disponibles**
2. Selecciónela y vaya al menú **Herramientas**
3. Haga clic en **Llenar contenedor** y en **Recalcular** del menú **Herramientas**, o bien, presione CTRL+R

Crear envío

Permite llenar cajas con empaques primarios, para calcular la cantidad de paletas que se necesitan para completar el envío de N cantidad de empaques primarios. Esta función podemos dividirla en tres pasos:

1. Crea cajas o llena las existentes, con el número de empaques usted indique
2. Calcula paletas con esas cajas, en función de un número total N de empaques, de donde usted elegirá el arreglo de su preferencia
3. Da como resultado, el número de paletas y cajas que usted necesita, para completar el envío de N cantidad de empaques primarios

Crear un envío

Esta opción se encuentra disponible cuando se trabaja con empaques primarios, el procedimiento es el siguiente:

1. Comience desde **Empaque primario a paleta**, en el menú **Archivo**
2. Coloque la cantidad de empaques por caja en el campo **Empaques/Caja**
3. En el menú **Herramientas**, seleccione **Cargar múltiples paquetes**, y en la nueva ventana describa su empaque
4. En el campo **Cantidad**, escriba el número total de empaques que necesita transportar, es decir, el número de empaques primarios que conforman el envío, a continuación, haga clic en **Listo**
5. Volverá a la ventana de **Empaque primario a paleta**, vaya al menú **Herramientas** y haga clic en **Recalcular**, o bien, presione CTRL+R
6. En la **Ventana de resultados**, seleccione un arreglo de paleta, luego vaya al menú **Herramientas** y haga clic en **Crear envío**
7. Como resultado, en la **Tabla de paletas** tendrá solo el arreglo que seleccionó, con la cantidad de empaques primarios indicados en el paso 4, y serán tantas paletas como sean necesarias, hasta cumplir con la cantidad de empaques

Si quiere llevar esa carga a un contenedor, haga lo siguiente:

1. Seleccione las paletas resultantes
2. Diríjase al menú **Herramientas** y haga clic en **Llenar contenedor**

Reportes

Quick Pallet Maker ofrece al usuario un grupo de reportes, con toda la información de paleta que ha sido generada a través del proceso de cálculo, estos reportes pueden ser exportados en varios formatos, según sea requerido.

Informe detallado

Este informe muestra los detalles de una sola paleta y está conformado por cuatro páginas.

Informe detallado - CHEP 1200x1000

Informes: Informe Sencillo | HTML | Vistas de paletas | RSC

Empaque Primario

Tipo: Rectangular
Longitud: 128 mm
Ancho: 113 mm
Altura: 175 mm
Peso: 1.00 kg.

Información de las cajas

Empaques / Caja: 6
Longitud de caja int./externa: 384/392 mm
Ancho int./externo de la caja: 226/234 mm
Altura de caja int./externa: 175/191 mm
Corrugado por caja: 0.54 m²
Peso de caja llena: 6.33 kg.
Compresión mínima final: 0 kg.
Holgura int. en la long. caja: 0 mm
Holg. int. en el ancho de caja: 0 mm
Holg. int. en altura de caja: 0 mm
RSC - Regular Slotted Container 125-250#C Flute
Tipo de divisor interno: Ninguno
Código:
Descripción:

Número de paleta 0001 Tipo: CHEP 1200x1000 1

Inf. de cajas en la paleta

Cajas/Long. de paleta: 3
Cajas por ancho de paleta: 4
Cajas por altura de paleta: 5
Cajas por nivel: 12
Total de cajas por paleta: 60

Eficiencia del paletizado

	Long. C	Ancho C	Altura C	Peso C	Volumen
Sin incluir la paleta	1176	936	954	380	1.05
Incluyendo la paleta	1200	1000	1099	410	1.32

Factor de Unidad Estadística: 100 Unidades/UE 0 UE/Paleta

(Introduzca texto en este espacio.)

Quick Pallet Maker. ©2015 SCA Mecanica. S.A.

Informe sencillo

Contiene los tres gráficos principales; el empaque primario, la caja y el dibujo de la paleta. Haciendo clic derecho en ellos o CMD + clic en Mac, le permite copiar los dibujos hacia otra aplicación, por ejemplo, MS Word.

HTML

Permite pre-visualizar y editar el **Informe detallado** como un archivo de HTML (formato de página web), para ser visto en su navegador. Puede elegir cuál de los dibujos será incluido en el informe, seleccionándolo a la derecha del texto. Para cambiar el tipo predeterminado de dibujo, haga clic con el botón derecho o CMD + clic en Mac, sobre el dibujo respectivo y seleccione del menú la vista que desea ver. Una vez cambiado el dibujo, actívelo utilizando la celda respectiva.

Vista de paletas

Muestra gráficos más grandes de la paleta seleccionada utilizando vistas desde cuatro ángulos. Puede ver individualmente cada gráfico, al seleccionar **Cambiar vista de paleta** desde el menú de **Vista**.

RSC

Muestra gráficamente la forma del cartón, usando las dimensiones de la caja seleccionada. Si su paleta tiene diferentes tipos de cajas; puede cambiar la caja que ve en **RSC**, utilizando el deslizador horizontal bajo el dibujo de la caja, en la primera pagina **Informe sencillo**.

Nuevo Reporte con grafico de una o más paletas

Este reporte en formato HTML, muestra los detalles de una o varias paletas, incluyendo sus dibujos. La diferencia con el **Informe detallado**, está en la posibilidad de tener en el mismo documento, la información de varias paletas con el dibujo de cada una, respectivamente.

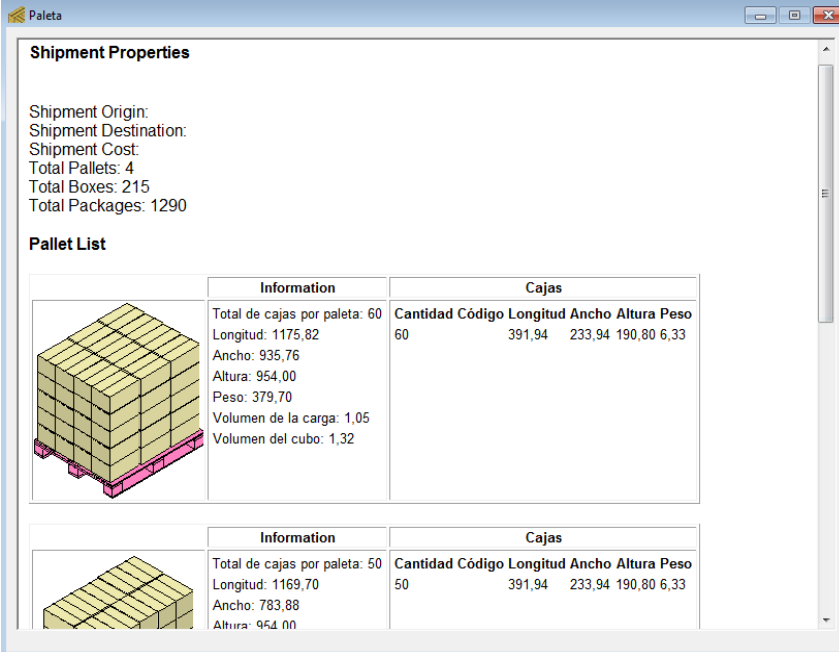

The screenshot shows a software window titled "Paleta" with a "Shipment Properties" section and a "Pallet List" section. The "Shipment Properties" section lists: Shipment Origin, Shipment Destination, Shipment Cost, Total Pallets: 4, Total Boxes: 215, and Total Packages: 1290. The "Pallet List" section contains two entries, each with a 3D visualization of a pallet and a table of box information.

Information	Cajas					
Total de cajas por paleta: 60	Cantidad	Código	Longitud	Ancho	Altura	Peso
Longitud: 1175,82	60		391,94	233,94	190,80	6,33
Ancho: 935,76						
Altura: 954,00						
Peso: 379,70						
Volumen de la carga: 1,05						
Volumen del cubo: 1,32						

Information	Cajas					
Total de cajas por paleta: 50	Cantidad	Código	Longitud	Ancho	Altura	Peso
Longitud: 1169,70	50		391,94	233,94	190,80	6,33
Ancho: 783,88						
Altura: 954,00						

Lista de materiales

Reporte en formato HTML, que contiene las propiedades de la paleta con y sin carga, propiedades de la carga, lista de cajas, ubicación y orientación de cada caja en la paleta.

Propiedades de la Paleta											
Tipo:											
Longitud de la Carga (sin pallet): 1175.82 mm											
Ancho de la Carga (con pallet): 935.76 mm											
Altura de la Carga (sin pallet): 954.00 mm											
Peso de la Carga (sin pallet): 379.70 kg											
Longitud de la Carga (incluyendo pallet): 1200.00 mm											
Ancho de la Carga (incluyendo pallet): 1000.00 mm											
Altura de la Carga (incluyendo pallet): 1099.00 mm											
Peso de la Carga (incluyendo pallet): 409.70 kg											
Propiedades de la Carga											
Eficiencia de Area: 91.69%											
Eficiencia de Volumen: 82.91%											
Eficiencia en Peso: 27.31%											
Total de Cajas: 60											
Total de Empaques: 360											
Lista de Cajas:											
Cantidad	Código	Descripción	Costo	Longitud	Ancho	Altura	Peso	Area del Cartón	Volumen	Color	Empaques
60			0	391.94	233.94	190.80	6.33	0.5364	0.02		
Ubicación:											
Código	ID	Orden	X	Y	Z	Orientación					
	0	1	783.88	0.00	0.00	0					
	0	2	783.88	233.94	0.00	0					
	0	3	783.88	467.88	0.00	0					
	0	4	783.88	701.82	0.00	0					
	0	5	391.94	0.00	0.00	0					
	0	6	391.94	233.94	0.00	0					

Película de paletizado

Esta opción creara una secuencia animada del ensamblaje de la paleta y contenedores, caja por caja. La secuencia de paletizado se captura cuadro por cuadro, cada cuadro representa una caja. El tiempo que toma generar la película, va a depender de la velocidad del computador.

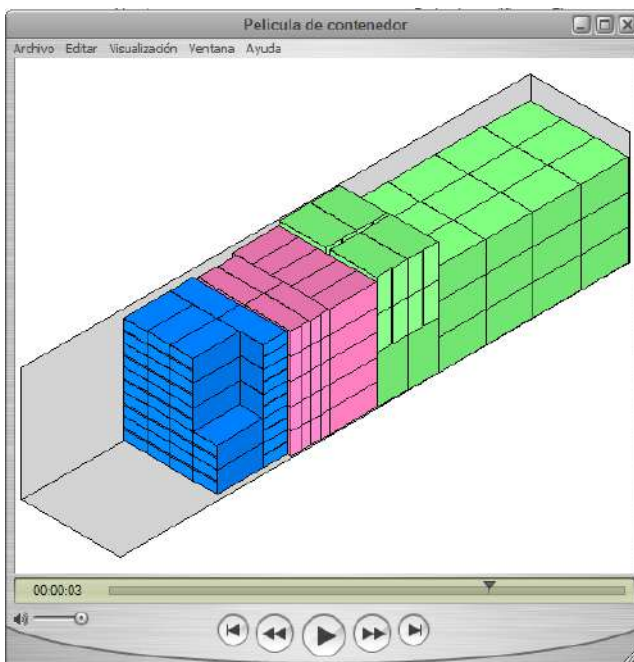
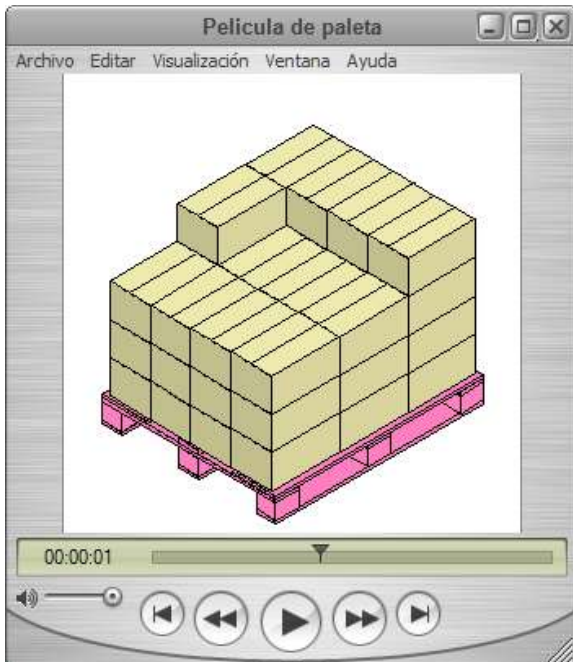

NOTA Esta funcionalidad, requiere la instalación gratuita de QuickTime, un producto Apple. Puede descargarlo a través del siguiente enlace: <http://www.apple.com/es/quicktime/>

Coordenadas de caja

Quick Pallet Maker permite exportar en un archivo CSV (delimitado por comas), las coordenadas de las cajas sobre la paleta, es decir, su ubicación exacta, con respecto a las coordenadas X, Y, Z. Este archivo, puede ser utilizado por equipos de paletizado automáticos para ensamblar las paletas.

Ver el Informe detallado de una paleta

1. Desde la ventana de **Soluciones disponibles**, seleccione la paleta que desea en el reporte
2. Vaya al menú **Ventana** y haga clic en la opción **Informe detallado**

Imprimir Informe detallado

1. Desde la ventana **Informe detallado**, diríjase al menú **Archivo**
2. Haga clic en **Imprimir informe**, seleccione la impresora, y ajuste de ser necesarias las preferencias de impresión

Guardar Informe detallado para ser abierto en Quick Pallet Maker

Puede guardar el **Informe detallado** de una paleta, y posteriormente abrirlo con Quick Pallet Maker, como si se tratase de un documento. Puede guardar el informe sin tener que visualizarlo antes en pantalla (procedimiento 2).

Siga alguno de los siguientes procedimientos para guardar:

Procedimiento 1 - Guardar informe

1. Desde la ventana de **Soluciones disponibles**, seleccione la paleta que desea en el reporte
2. En el menú **Ventana** y haga clic en la opción **Informe detallado**
3. Vaya al menú **Archivo** y haga clic en **Guardar informe**
4. Coloque el nombre y ubicación que prefiera para su archivo

Procedimiento 2- Guardar informe

1. Desde la ventana de **Soluciones disponibles**, seleccione la paleta que desea en el reporte
2. Vaya al menú **Archivo** y haga clic en **Guardar informe**
3. Coloque el nombre y ubicación que prefiera para su archivo

Abrir informe

1. Desde la ventana de **Soluciones disponibles**
2. Vaya al menú **Archivo** y haga clic en la opción **Abrir informe**
3. Seleccione el archivo que desea abrir

Exportar Informe detallado

Es posible exportar el **Informe detallado** en varios formatos, de esta forma, tendrá disponible la información para utilizarla con otros programas.

A continuación, presentamos los formatos disponibles:

Formato	Procedimiento	¿Qué obtengo?
TXT	Vaya al menú Archivo , seleccione las opciones Exportar , luego Paleta y haga clic en Texto , coloque el nombre y ubicación que prefiera	La primera pestaña del informe en formato texto
XLS	Vaya al menú Archivo , seleccione las opciones Exportar , luego Paleta y haga clic en a MS Excel , coloque el nombre y ubicación que prefiera	La primera pestaña del informe en formato Excel
SVG	Vaya al menú Archivo , seleccione las opciones Exportar , luego Paleta y haga clic en Informe detallado (SVG) , coloque el nombre y ubicación que prefiera	La primera pestaña del informe en formato SVG
JPG, JP2, PNG, MPI	Vaya al menú Archivo , seleccione las opciones Exportar , luego Paleta y haga clic en Gráficos , coloque el nombre y ubicación que prefiera	La primera pestaña del informe en el formato de imagen que usted elija

NOTA Todos los procedimientos inician desde la ventana **Informe detallado**.

Guardar la lista de materiales de una paleta

1. Desde la ventana de **Soluciones disponibles**, seleccione una paleta
2. Vaya al menú **Archivo** y haga clic en las opciones **Exportar**, luego **Paleta**
3. Haga clic en **Lista de materiales**
4. Se abrirá una ventana, para que coloque el nombre y ubicación a su archivo

Crear Película de paletizado

1. Desde el **Informe detallado**, vaya a al menú **Archivo**
2. Haga clic en **Exportar**, luego haga clic en **Paleta** y seleccione **Película de paletizado**
3. Se abrirá una ventana, para que coloque el nombre y ubicación a su archivo
4. En la siguiente ventana **Ajustes de compresión**, recomendamos seleccionar **Animación** como **Tipo de compresión**

NOTA La instalación (gratuita) de QuickTime es requerida para utilizar esta funcionalidad.

Guardar las coordenadas de cajas de una paleta

1. Desde la **Ventana de resultados**, vaya al menú **Archivo**
2. Seleccione la opción **Exportar**, luego haga clic en **Paleta** y seleccione **Coordenada de cajas**
3. Se abrirá una ventana, para que coloque el nombre y ubicación a su archivo

Funciones avanzadas

Quick Pallet Maker provee una forma de probar diferentes escenarios rápidamente y calcular la mejor opción para un rango de escenarios. Esta función se llama **Entrada avanzada de datos**. En algunos casos, usted puede no estar seguro de una de las variables que componen los datos de entrada o una de esas variables puede ser flexible.

Algunos ejemplos de esta situación son los siguientes:

- **Conteo de caja desconocido:** La cantidad de empaques primarios por caja puede ser ajustable dentro de un cierto rango que no afecta al cliente
- **Volumen conocido pero dimensiones desconocidas:** El producto se vende por volumen (por ejemplo, cartones de leche) pero las dimensiones de empaque primario pueden variar
- **Altura de paleta variable:** Los productos serán enviados a diferentes ubicaciones en donde la altura máxima permitida es diferente. El arreglo de la carga y las dimensiones de las cajas deben ser optimizados para diferentes alturas de paletas

Para acceder a las funciones avanzadas:

1. Desde la ventana **Empaque primario a paleta**, vaya al menú **Herramientas**
2. Seleccione la opción **Entrada avanzada de datos**

Entrada avanzada de datos

Variar

entre y mm

para lograr un valor

Cajas para

Intervalo 0,51 mm Número de iteraciones 50

Volumen de empaque primario constante

Elementos principales de la Entrada avanzada de datos

Los elementos de esta ventana son los siguientes:

Variable

Este menú contiene la variable que será probada bajo diferentes escenarios. Las opciones son las siguientes:

- Empaque primario peso
- Empaque primario longitud
- Empaque primario ancho
- Empaque primario altura
- Empaques / Caja (conteo por caja)
- Altura máxima de carga
- Peso máximo (de carga)
- Paleta tipo

Rango de variable

Estas dos celdas determinan el rango en el que será probada la variable. Por ejemplo, desea calcular los resultados para un número de conteos de caja entre 4 empaques/caja y 24 empaques/caja.

Criterio

Este menú permite al usuario seleccionar entre una lista de criterios comparativos. Las opciones son las siguientes:

- Menor que
- Entre
- Igual que
- Tan bajo como sea posible
- Tan alto como sea posible

Rango limite

Dependiendo del criterio que seleccione, pueden aparecer: uno, dos o ningún rango límite bajo la lista de criterios. Por ejemplo, si elige el criterio **Mayor que**, podrá configurar un límite, pero si selecciona el criterio **Tan bajo como sea posible** no hay límites a fijar.

Objetivo

Este menú determina la variable utilizada para comparación de los resultados. Esta será la variable que usted desea minimizar o maximizar. Por ejemplo, si desea lograr un número de cajas por nivel, entonces elija **Cajas por nivel** como el objetivo. Las opciones son las siguientes:

- **Corrugado por caja**, se refiere al área de cartón corrugado por caja; la unidad de medición es metros cuadrados
- **Cajas por nivel**
- **Total de cajas por paleta**
- **Eficiencia de área**, hace referencia al área ocupada por las cajas dividida entre el área disponible en la paleta
- **Eficiencia de volumen**, espacio ocupado por las cajas dividido entre el espacio disponible en la carga
- **Empaques primarios/paleta**, número total de empaques primarios por paleta

Ajuste de deslizador

Ajusta la tasa de medición sobre la variable que será probada. Por ejemplo, si el usuario utiliza la variable **Altura máxima de carga**, podría elegir probar cada 5 mm, en lugar de cada 1 mm. Esto aceleraría el tiempo de cálculo y daría una menor cantidad de resultados para el análisis.

Volumen de empaque primario constante

Esta opción está disponible solo cuando la variable es del **Empaque primario**, las dimensiones restantes del empaque, serán ajustadas de tal forma que se mantendrá constante el volumen. Por ejemplo, si desea calcular los arreglos de paleta y dimensiones de caja para una lata de jugo, variando el diámetro de la lata, la altura de la misma será ajustada para mantener el volumen de jugo constante.

Mostrar todos

Esta opción aparece cuando está trabajando con el criterio **Tan alto como sea posible** o **Tan bajo como sea posible**.

Mostrar mejor valor

En lugar de mostrar todos los valores, esta opción hará que Quick Pallet Maker encuentre el mejor valor de la lista y calcule las paletas para este valor.

Menús de Quick Pallet Maker

Conozca las acciones y funcionalidades que se encuentran en nuestros menús.

Quick Pallet Maker OSX

- **Sobre QPM:** Muestra información sobre la versión instalada y los datos del registro. Si el usuario no ha registrado su copia de Quick Pallet Maker, aparecerá el botón de **Registrar**
- **Regístrate:** Muestra la ventana de registro. Si el usuario ya ha registrado su copia, este menú no estará activo
- **Comprar QPM:** Inicia el proceso de compra de su licencia de Quick Pallet Maker. Apreciamos mucho cuando escoge esta opción
- **Activar número de serial:** Use esta opción para activar su número de licencia, introduzca los datos que le fueron provistos luego de su compra
- **Desactivar número de serial:** Con esta opción desactiva su copia de Quick Pallet Maker
- **Preferencias:** Abre la ventana de configuraciones básicas de Quick Pallet Maker

Archivo

- **Nueva hoja de datos - Empaque primario a paleta:** Esta opción abrirá una nueva ventana donde podrá calcular paletas con base los empaques primarios. Puede calcular paletas con los parámetros predeterminados. Si se ha seleccionado la opción de guardar automáticamente, entonces el programa abrirá el último archivo guardado
- **Nueva hoja de datos - Caja a paleta:** Abre la ventana de introducción de datos simplificada en donde comenzara a calcular introduciendo los datos de las cajas y paleta

- **Nueva hoja de datos - Llenar contenedor:** Si comienza la optimización desde esta opción, puede llenar contenedores con cajas y paletas que ya ha calculado previamente o definir nuevos elementos
- **Cerrar:** Cierra la ventana activa. No cerrará la ventana de cajas y paletas estándar
- **Abrir datos de entrada:** Abre archivos guardados de Quick Pallet Maker (.qpm)
- **Guardar datos de entrada:** Guarda un archivo de texto con los datos de entrada. Si el archivo ha sido guardado anteriormente, esta acción lo actualiza. De otra forma, abrirá la ventana para que le asigne un nombre
- **Guardar como:** Guarda el archivo con otro nombre
- **Importar - Empaque primario:** Carga un empaque primario guardado. Puede realizar esta acción desde la ventana de **Empaque primario a paleta**
- **Importar - Caja:** Puede cargar cajas guardadas a la ventana **Cajas a paletas, Llenar contenedor, Soluciones disponibles** y **Editor de niveles**
- **Importar - Paleta:** Puede cargar paletas guardadas a la ventana **Llenar contenedor** y **Soluciones disponibles**
- **Importar - Contenedor:** Utilice esta función para visualizar un contenedor lleno que ha sido guardado, puede realizar esta acción desde la ventana **Llenar contenedor**
- **Importar - Envío:** Esta opción le permite visualizar el contenido de un grupo de contenedores que ha sido guardado. Esta opción está disponible desde la ventana **Llenar contenedor**
- **Exportar - Empaque primario:** Guardará los datos del empaque en dos formatos diferentes; se le pedirá que asigne un nombre al archivo y la ubicación donde se guardará. Puede volver a utilizar este ítem con la opción **Importar** de este mismo menú

Los formatos posibles son:

Formato	Nombre de la opción	¿Qué obtengo?
XML	Archivo XML	Datos del empaque en formato XML. Con este archivo podrá importar este ítem a Quick Pallet Maker para ser usado en otros cálculos
SVG	Dibujo SVG	Dibujo del empaque en formato SVG

- **Exportar - Caja:** Guardará los datos de la caja en diferentes formatos. Puede volver a utilizar este ítem con la opción **Importar** de este mismo menú

Los formatos posibles son:

Formato	Nombre de la opción	¿Qué obtengo?
XML	Archivo XML	Datos de la caja en formato XML. Con este archivo podrá importar este ítem a Quick Pallet Maker para ser usado en otros cálculos
SVG	Dibujo SVG	Dibujo de la caja en formato SVG
MOV	Película	Secuencia animada del llenado de la caja, empaque por empaque. Se requiere la instalación (gratuita) de QuickTime para utilizar esta función

- **Exportar - Paleta:** Guardará los datos de la paleta en diferentes formatos. Puede volver a utilizar este ítem con la opción Importar de este mismo menú.

Los tipos de archivos disponibles son:

Formato	Nombre de la opción	¿Qué obtengo?
XML	Archivo XML	Datos de la paleta. Con este archivo podrá importar este ítem a Quick Pallet Maker para ser usado en otros cálculos
TXT/XML	Texto	Guarda la primera pestaña del Informe detallado
XLS	a MS Excel	Guarda la primera pestaña del Informe detallado
CSV	Coordenadas de cajas	Coordenadas de las cajas sobre la paleta
SVG	Dibujo SVG	Dibujo de la paleta
SVG	Informe detallado SVG	Guarda la primera pestaña del Informe detallado
JPG, JP2, PNG, MPI	Gráficos	Guarda la primera pestaña del Informe detallado
MOV	Película	Secuencia animada del llenado de la caja, empaque por empaque. Se requiere la

instalación (gratuita) de QuickTime para utilizar esta función

- **Exportar - Paleta - HTML Bill of materials y Lista de materiales:** Son reportes HTML, que contienen información de la carga, datos de paleta y cajas. Puede visualizar este reporte en el navegador de su preferencia
- **Exportar - Contenedor:** Guardara los datos del contenedor y su contenido, en variedad de formatos

Los tipos de archivos disponibles son:

Formato	Nombre de la opción	¿Qué obtengo?
XML	Archivo XML	Datos del contenedor. Con este archivo podrá importar este ítem a Quick Pallet Maker para ser usado nuevamente
SVG	Dibujo SVG	Dibujo del contenedor
JPG, JP2, PNG, MPI	Gráficos	Guarda la imagen del contenedor
Impresión	Secuencia de llenado	Imprime grafico de secuencia de llenado del contenedor
XLS	a MS Excel	Lista de ítems y su posición dentro del contendor
MOV	Película de paletizado	Secuencia animada del llenado del contenedor, ítem por ítem. Se requiere la instalación gratuita de QuickTime para utilizar esta función
CSV	CSV Bill of materials	Archivo con las características física del contenedor, propiedades de la carga, lista de paletas, cajas y empaques
TXT	Tab-Delimited bill of materials	Archivo con las características física del contenedor, propiedades de la carga, lista de paletas, cajas y empaques
HTML	HTML Bill of materials	Archivo con las características física del contenedor, propiedades de la carga, lista de paletas, cajas y empaques

HTML	HTML BOM - Box orientation	Archivo con las características física del contenedor, propiedades de la carga, lista de paletas, cajas, empaques y orientación de las cajas en la paleta
XML	Lista de materiales	Archivo con las características física del contenedor, propiedades de la carga, lista de paletas, cajas y empaques

- **Exportar - Envío:** Guarda datos de los contenedores llenos que componen un envío o una carga

Los tipos de archivos disponibles son:

Formato	Nombre de la opción	¿Qué obtengo?
XML	Archivo XML	Datos del envío. Con este archivo podrá importar este ítem a Quick Pallet Maker para ser usado nuevamente
XLS	a MS Excel	Lista de ítems y su posición dentro de los contenedores que componen un envío
XLS	Exportar lista de materiales a Excel	Lista de ítems que conforman un envío, agrupado por contenedor
CSV	CSV Bill of materials	Archivo con los datos del envío, propiedades de la carga y lista de paletas, cajas y empaques
TXT	Tab-Delimited shipment BOM	Archivo con los datos del envío, propiedades de la carga y lista de paletas, cajas y empaques
TXT	Tab-Delimited shipment BOM2	Archivo con los datos del envío, propiedades de la carga y lista de paletas, cajas y empaques
TXT	Tab-Delimited shipment BOM2	Archivo con los datos del envío, propiedades de la carga y lista de paletas, cajas y empaques
CSV	Texto delimitado	Archivo con los datos del envío, propiedades de la carga y lista de paletas, cajas y empaques

- **Cargar soluciones:** Carga a Quick Pallet Maker las paletas almacenadas en una carpeta, para utilizarlas en otros cálculos
- **Guardar soluciones:** Guarda las paletas seleccionadas en la ventana **Soluciones disponibles**, a una carpeta que usted seleccione. Cada paleta seleccionada se guarda como un archivo individual y se nombran de forma automática con un número correlativo, comenzando desde "**Informe detallado0000**"
- **Abrir informe:** Permite cargar el **Informe detallado** que usted seleccione. Puede acceder a esta opción desde la ventana **Soluciones disponibles** y desde la ventana **Empaque primario a paleta**
- **Guardar informe:** Muestra la ventana para guardar el informe detallado de la paleta que usted seleccione
- **Configurar página:** Permite elegir la orientación de las páginas a imprimir. Se recomienda **Horizontal**, para todas las impresiones con excepción de la visualización de HTML en el browser
- **Imprimir Informe:** Con esta opción puede realizar varias acciones, según donde utilice esta función:

Desde	Nombre de la opción	¿Qué obtengo?
Informe detallado / primera pestaña	Imprimir informe	Impresión de la primera pestaña del informe detallado
Informe detallado / pestaña HTML	Ver con browser	Visualización del informe en su navegador
Informe detallado / tercera y cuarta pestaña	Imprimir informe	Impresión de las imágenes que se muestran
Llenar contenedor / pestaña Contenedor	Imprimir informe	Impresión el informe del contenedor
Llenar contenedor / pestaña Datos del envío	Ver con browser	Visualización del informe de envío en su navegador
Soluciones disponibles	Imprimir informe	Nuevo reporte, que une las imágenes de las paletas seleccionadas, con la información de llenado de cada una

- **Salir:** Finaliza la ejecución de Quick Pallet Maker

Editar

- **Deshacer:** Volverá la caja seleccionada a su posición y orientación de origen en el **Editor de niveles**
- **Copiar / Pegar:** Funciones básicas que permiten copiar y pegar texto y elementos seleccionados
- **Copiar informe:** Copia en el portapapeles la imagen del **Informe detallado**
- **Borrar:** En el **Editor de niveles**, elimina la caja seleccionada
- **Duplicar:** Crea cajas, paletas y contenedores, idénticos a la selección
- **Texto:** Puede cambiar el tamaño del texto editable de Quick Pallet Maker y la fuente que muestra la interfaz de la aplicación

Herramientas

- **Recalcular:** Calcula el llenado de cajas con empaques primarios, arreglos de paletas y llenado de contenedores
- **Calcule empaques múltiples:** Esta funcionalidad le permite calcular paletas de cajas mixtas, es decir, llenar paletas con más de un tipo de caja. Esta opción está activa desde **Caja a paleta**
- **Cambiar datos:** Vuelve a la ventana de entrada de datos al ejecutarla desde la ventana de **Soluciones disponibles**
- **Entrada avanzada de datos:** Abre la ventana de entrada avanzada, donde los datos se expresan sobre un rango para encontrar soluciones a un problema o planteamiento
- **Cargar múltiples paquetes:** Abre la ventana donde se carga la lista de empaques primarios, para luego llenar las cajas con esos múltiples paquetes
- **Divisores:** Edita el tipo de divisor y la holgura de las cajas
- **Llenar contenedor:** Llena el contenedor con las paletas que seleccionó en **Soluciones disponibles**
- **Editor de niveles:** Abre la ventana del **Editor de niveles** para trabajar con la paleta que ha seleccionado en **Soluciones disponibles**
- **Comandos de paleta:** Opciones de arreglo de paletas aplicables a la paleta seleccionada

- **Crear envío:** Calcula la cantidad de paletas necesarias para completar el envío de una cantidad específica de cajas llenas con empaques primarios. Disponible desde la ventana **Cargar múltiples paquetes**
- **Distribuir peso de carga:** Centra la carga en un contenedor para un mejor manejo
- **Ordenar:** Ordena la lista de paletas en **Soluciones disponibles**, según el criterio elegido
- **Compresión de cajas:** En esta ventana se calcula y visualiza cuanta compresión vertical están soportando las cajas dentro de una paleta, según su ubicación
- **Unidades:** Cambia las unidades en que son definidos los datos en la ventana activa, puede elegir entre tres opciones disponibles
- **Números redondos:** Si esta opción esta activa, los cálculos de dimensiones no tendrán decimales, solo números enteros. El peso siempre se maneja con dos decimales, aunque este activa esta opción
- **Convertir datos al cambiar unidades:** Si se activa, las dimensiones de los elementos cargados (cajas, paletas, empaques, entre otros) se convertirán automáticamente al cambiar de unidad de medida
- **Borrar soluciones guardadas:** Elimina de la memoria de Quick Pallet Maker todos los cálculos almacenados temporalmente
- **Opciones:** Abre la ventana **Preferencias para Quick Pallet Maker**, donde se pueden cambiar los ajustes del sistema

Vista

- **Color:** Muestra los dibujos a color
- **Blanco y Negro:** Muestra los dibujos en blanco y negro. Esta opción es útil si se utilizan impresoras monocromáticas
- **Vista interna de caja:** Este comando hará que el dibujo de la caja muestre únicamente el contenido. Si la caja está vacía, entonces se mostrará un marco gris
- **Vista exterior de caja:** Si está viendo una caja RSC o una bandeja abierta, esta opción mostrará el cartón cerrado o la vista externa de la caja, respectivamente
- **Caja abierta:** Si está viendo una caja RSC, mostrará a la caja abierta. Si está viendo una bandeja, mostrará la bandeja sin su contenido
- **Ver contenido de caja:** Abrirá la caja a la mitad para ver su contenido

- **Separar empaques primarios:** Si esta activa, los niveles de empaques primarios se separarán, mientras la barra deslizadora en el lado derecho del dibujo de la caja (en la ventana de **Soluciones disponibles**) se mueve hacia arriba
- **Un nivel de paleta:** Muestra únicamente el dibujo de la primera camada de la paleta
- **Todos los niveles de paleta:** Muestra el dibujo de todos los niveles de la paleta
- **Mostrar esquineros:** Muestra los soportes de cartón corrugado que se colocan con frecuencia en las esquinas de la paleta, para facilitar la colocación del stretch-wrap o película plástica
- **Mostrar tapa:** Soporte de cartón corrugado que se coloca en el tope de la paleta
- **Mostrar divisores de nivel:** Soportes de cartón entre las camadas, para dar estabilidad a la paleta
- **Mostrar bandas de paleta:** Se mostrará un par de tiras de amarre a cada lado de la paleta, que ayudan a mantener las cajas en su posición
- **Mostrar cinta de cajas:** Muestra el dibujo de las cajas en la paleta, selladas con una tira de cinta adhesiva
- **Bandeja vacía:** Si se está trabajando con bandejas, las mostrará sin los empaques primarios. Esta función es útil para conocer la disposición de las bandejas sobre la paleta, que puede no ser tan obvia cuando se ven las bandejas llenas
- **Cambiar vista de paleta:** Cambia las vistas de la paleta seleccionada, entre: frontales, laterales, superior y 3D

Ventana

- **Informe detallado:** Abre la ventana del informe detallado
- **Cajas y paletas estándar:** Muestra la ventana de **Cajas y paletas estándar**. Si no está abierta la ventana, la abrirá por primera vez

Ayuda

- **Ayuda de QPM:** Abre esta ayuda de Quick Pallet Maker en su navegador
- **Preguntas frecuentes:** Respuestas a las consultas más frecuentes sobre Quick Pallet Maker

- **Ejemplos en línea:** Casos de clientes, ejemplos prácticos sobre diferentes funcionalidades y situaciones que pueden solucionarse con Quick Pallet Maker
- **Descargue instrucciones:** Permite guardar un manual de instrucciones de Quick Pallet Maker en formato PDF
- **Sobre QPM** (Solo para Windows): Muestra información sobre la versión instalada de Quick Pallet Maker y su licencia
- **Regístrese** (Solo para Windows): Utilice esta opción para registrar su copia de Quick Pallet Maker
- **Comprar QPM** (Solo para Windows): Inicia el proceso de compra de su licencia de Quick Pallet
- **Activar número de serial** (Solo para Windows): Utilice esta opción sólo si se le indica luego de registrar su licencia de Quick Pallet Maker
- **Desactivar número de serial** (Solo para Windows): Utilice esta opción si desea mover su instalación de Quick Pallet Maker a otro ordenador; borra los datos de registro de su antiguo ordenador para que pueda utilizar el serial que usted ya posee en su nuevo ordenador

EJERCICIOS DE EJEMPLO

EJEMPLOS (../INDEX.HTML) DESCARGAR (../..../DOWNLOAD/INDEX.HTML)
SOPORTE (../..../SUPPORT/INDEX.HTML) COMPRAR (../..../BUY/INDEX.HTML)



Agregar descripción a las cajas

Quick Pallet Maker le permite al usuario ingresar un código y descripción a las cajas calculadas como rasgo informativo que aparecerá en los informes.

1

Abra una nueva ventana de entrada de datos en **Archivo > Nueva hoja de datos > Caja a paleta**.

NOTA: en este ejemplo comenzaremos desde la ventana de cajas, pero usted puede comenzar desde el empaque primario o desde la carga del contenedor.

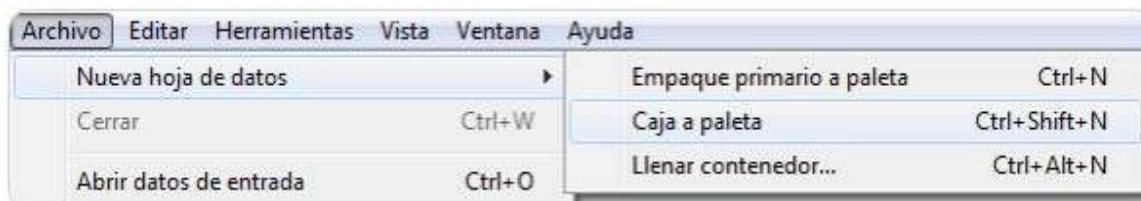

2

Ingrese las dimensiones de la caja: 400x300x200 mm, peso 3 kg y haga clic en el botón **Incluir caja**.

NOTA: para paletas *Ti-Hi* no es necesario ingresar ningun valor en el campo **Cantidad** (coloque cero), QPM llenará las paletas hasta que se cumplan las restricciones de llenado.

3

Haga clic derecho sobre el dibujo de la caja y selecciones la opción **Descripción** del menú desplegable.

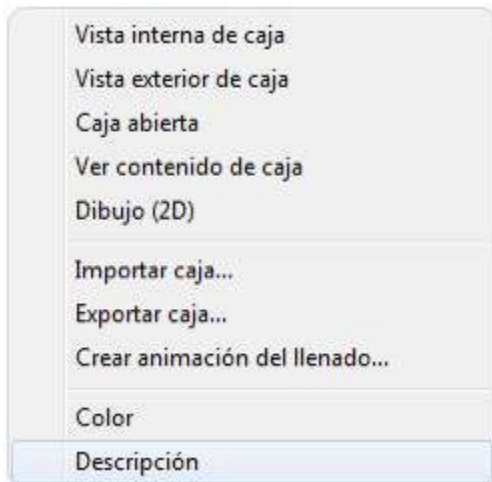

4

Ingrese el **Código** y **Descripción** y presione el boton **OK**.

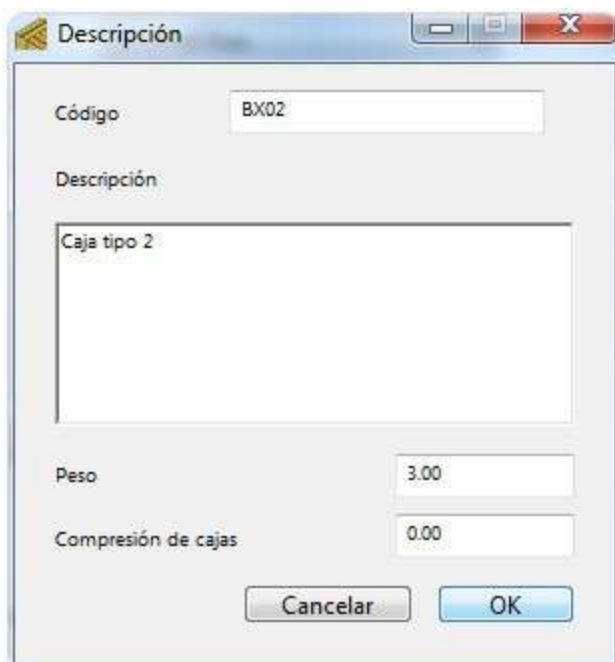

5

Para calcular el arreglo de paleta vaya a **Herramientas > Recalcular**.

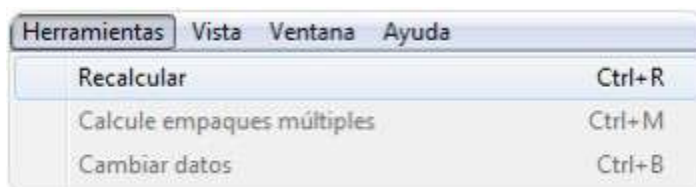

6

El **Informe Detallado** que se obtiene en el menú **Ventana** tendrá la información agregada para cada paleta.

Informe detallado - CHEP 1200x1000

Informe Sencillo HTML Vistas de paletas RSC

Información de las cajas

Longitud de caja int./externa	394/400 mm
Ancho int./externo de la caja	294/300 mm
Altura de caja int./externa	187/200 mm
Corrugado por caja	0.71 m ²
Peso de caja llena	3.00 kg.
Compresión mínima final	0 kg.
Holgura int. en la long. caja	0 mm
Holg. int. en el ancho de caja	0 mm
Holg. int. en altura de caja	0 mm
RSC - Regular Slotted Container 125-250#B Flute	
Tipo de divisor interno: Ninguno	
Código	BX02
Descripción	Caja tipo 2

Número de paleta 0001 Tipo: CHEP 1200x1000 1

Inf. de cajas en la paleta

Cajas/Long. de paleta	3
Cajas por ancho de paleta	3
Cajas por altura de paleta	6
Cajas por nivel	9
Total de cajas por paleta	54

Eficiencia del palletizado

Eficiencia de area	90.00%
Eficiencia en volumen	90.00%
Eficiencia en peso	12.80%
Cajas para máximo teórico:	6
Total empaques primarios por paleta	0

	Long. C	Ancho C	Altura C	Peso C	Volumen
Sin incluir la paleta	1200	900	1200	162	1.30
Incluyendo la paleta	1200	1000	1345	192	1.61

Factor de Unidad Estadística: 100 Unidades/UE 0 UE/Paleta

(Introduzca texto en este espacio.)

Quick Pallet Maker. ©2016 SCA Mecanica, S.A.

Requiere soporte?

Recuerde que el demo de Quick Pallet Maker le permite probar todas las funciones del software antes de comprarlo. Si tiene algún inconveniente, [contáctenos \(../support/index.html\)](http://../support/index.html).

QUICK PALLET MAKER

EJEMPLOS (../INDEX.HTML) DESCARGAR (../..../DOWNLOAD/INDEX.HTML)
SOPORTE (../..../SUPPORT/INDEX.HTML) COMPRAR (../..../BUY/INDEX.HTML)



Agregar holguras diferentes a los lados de la caja

En algunos casos, es necesario empaquetar productos utilizando material de relleno o protección en las cajas. Quick Pallet Maker permite que la caja se agrande en cada lado de forma diferente, tomando en cuenta el valor del relleno.

1

Abra una nueva ventana de entrada de datos desde el empaque primario en **Archivo > Nueva hoja de datos > Empaque primario a paleta**. Trabajaremos con los datos predeterminados.

Datos de entrada - Sin título 4

Información de empaque primario

Forma del Empaque: Rectangular

Dimensiones permitidas verticales a la paleta: Longitud, Ancho, Altura

Dimensiones externas: Longitud 128 X Ancho 113 X Altura 175 mm

Peso: 1 kg.

Información de las cajas

Construcción: RSC - Regular Slotted Container, 125-250#B Flute

Grosor del corrugado (Largo x Ancho x Alto): 6.35 X 6.35 X 12.7 mm

Empaques / Caja: 6

Restricciones de las cajas:

	Mínimo	Máximo		Mínimo	Máximo
Longitud externa de la caja	50	600	mm	Relación largo/ancho	1 - 3
Ancho externo de la caja	50	600	mm	Relación longitud/altura	0.5 - 3
Altura externa de la caja	50	600	mm	Relación Altura/Ancho	0.5 - 3

Propiedades de las cajas

Cajas estándar

Tipo: Box

Máxima holgura en la caja (Largo x Ancho x Alto): 25 X 25 X 25 mm

No usar cajas estándar

Máxima compresión interna (largo x ancho x alto): 0 X 0 X 0 mm

Dimensiones paleta

CHEP 1200x1000

Longitud 1200 X Ancho 1000 X Altura 145 mm

Peso: 30 kg.

Propiedades de la carga (incluyendo paleta)

	Longitud	Ancho	Altura	
Dimensiones mínimas	500	500	150	mm
Dimensiones máximas	1200	1000	1345	mm

Peso máximo: 1500 kg.

Ver. 4.8.4

Unidades en mm y en kg.

2

Haga clic en el botón **Propiedades de las cajas**, en la pestaña **Holgura** tienes dos opciones: usar abultamiento (proporcional al tamaño de la caja) y un valor absoluto para cada eje. En este caso, utilice el segundo método, **Introduzca holgura**. Luego de colocar los valores, haga clic en **OK**.

- Holgura interna en longitud de la caja: 50 mm.
- Holgura interna en ancho de la caja: 10 mm.
- Holgura interna en la altura de la caja: 0 mm.

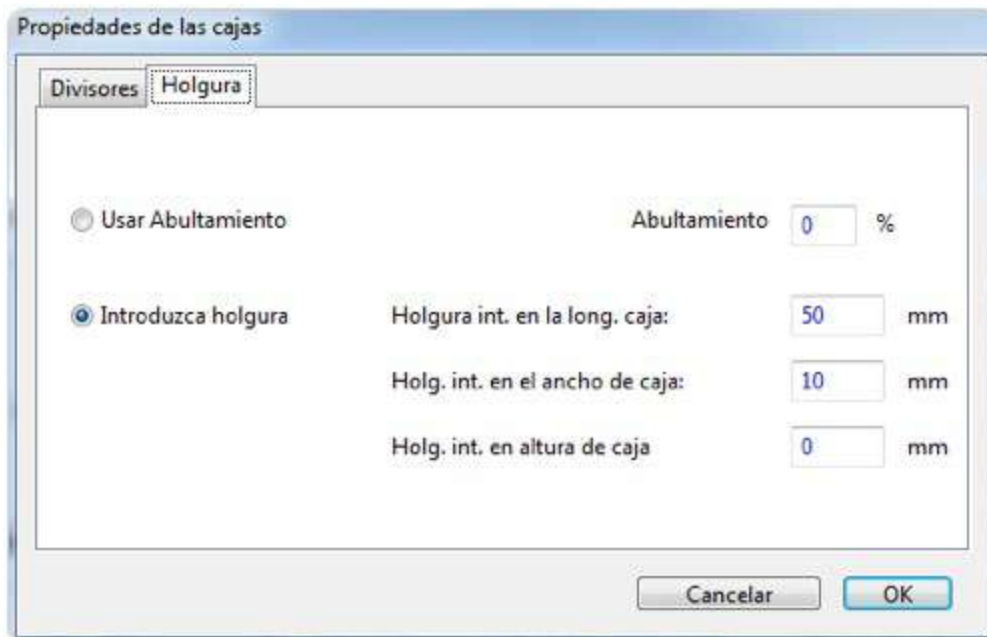

3

Ahora ya puede calcular, vaya al menú **Herramienta > Recalcular**.

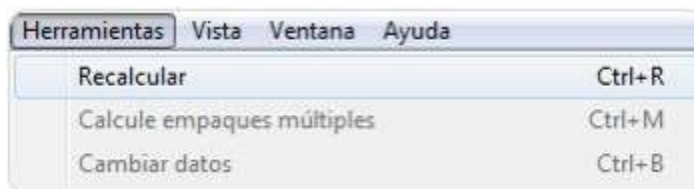

4

Puede crear una animación del llenado de una caja o paleta. Esta animación le muestra la ubicación de los elementos uno a uno, para crearla vaya a **Archivo > Exportar > Caja > Película**.

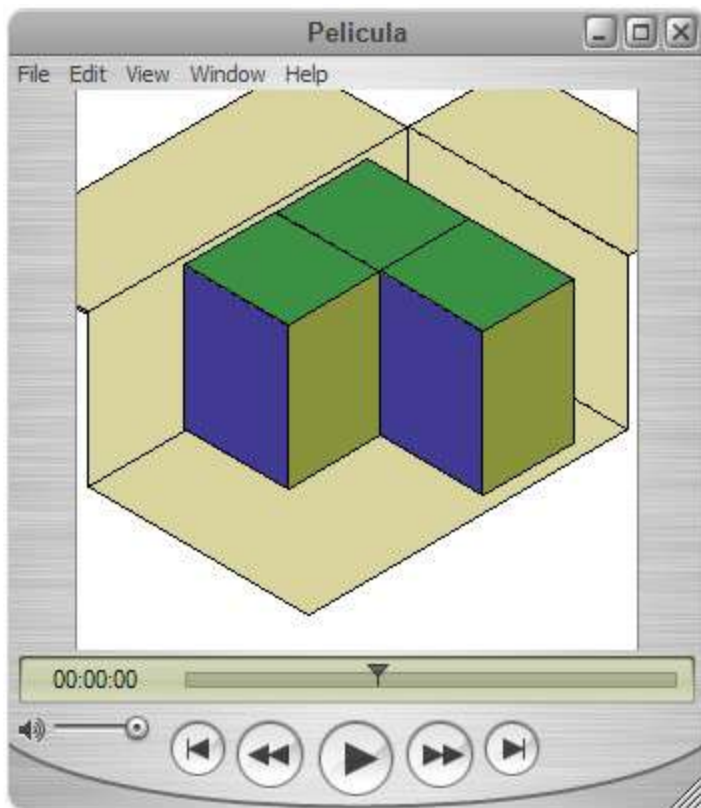

NOTA: esta funcionalidad requiere la instalación gratuita de QuickTime, un producto Apple. Puedes descargarlo directamente en su página web a través de este enlace: www.apple.com (<http://www.apple.com/es/quicktime/>)

Requiere soporte?

Recuerde que el demo de Quick Pallet Maker le permite probar todas las funciones del software antes de comprarlo. Si tiene algún inconveniente, [contáctenos \(../support/index.html\)](http://../support/index.html).

Esta página fue creada usando [HTML5 Boilerplate \(https://github.com/h5bp\)](https://github.com/h5bp)

Quick Pallet Maker ©2000-2017 SCA Mecanica, S.A.
Derechos reservados.

QUICK PALLET MAKER

EJEMPLOS (../INDEX.HTML) DESCARGAR (../DOWNLOAD/INDEX.HTML)
SOPORTE (../SUPPORT/INDEX.HTML) COMPRAR (../BUY/INDEX.HTML)



Alternar capas con el editor de niveles

En este ejercicio explicaremos como crear paletas con cajas colocadas sobre sus lados y además utilizaremos la funcionalidad de alternar capas del **Editor de niveles**.

1

Abra una nueva ventana de entrada de datos desde las dimensiones de la caja en **Archivo > Nueva hoja de datos > Caja a paleta**.

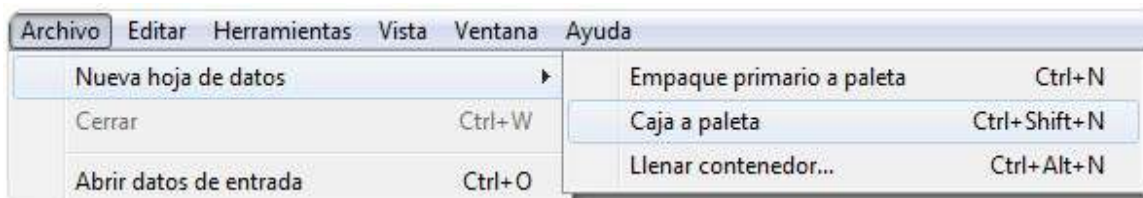

2

Ingrese las dimensiones de la caja: 400x400x800 mm, peso 5 kg y haga clic en el botón **Incluir caja**. Para ahorrar tiempo de cálculo marca solo el **Ancho** en **Dimensiones permitidas verticales a la paleta**.

Datos de entrada - Sin título 1

Información de las cajas Construcción: RSC - Regular Slotted Container Grosor del corrugado (Largo x Ancho x Alto): 6.35 X 6.35 X 12.7 mm

125-250#B Flute

Dimensiones de la caja

	Int.	Ext.	mm
Longitud	394	400	
Ancho	394	400	
Altura	787	800	

Peso: 5 kg. Cantidad: 0 Color:

Optimizar secciones

Canti..	Longit..	Ancho	Altura	Peso	Códi..
0000	400	400	800	5.00	400..

Incluir caja Importar caja...

Dimensiones permitidas verticales a la paleta: Longitud Ancho Altura

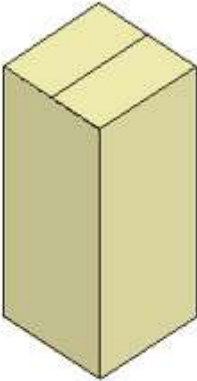

Dimensiones paleta: Europallet 1200x800 Longitud: 1200 X Ancho: 800 X Altura: 145 mm Peso: 30 kg.

Pruebe todas las paletas estándar

Propiedades de la carga (incluyendo paleta)

	Longitud	Ancho	Altura	mm
Dimensiones mínimas	500	500	150	
Dimensiones máximas	1200	800	1345	

Peso máximo: 1500 kg.

Unidades en mm y en kg.

3

Cambie la paleta a Europallet 1200x800 mm en el menú **Dimensiones paleta**.

Dimensiones paleta: Europallet 1200x800 Longitud: 1200 X Ancho: 800 X Altura: 145 mm

4

Utilice la opción **Recalcular** del menú **Herramientas** para ver los resultados: verá una lista de tres paletas. Las primeras dos tienen orientaciones regulares y la tercera esta calculada con base en las restricciones mientras optimiza el espacio disponible. Note que la restricción no afectó a las dos primeras paletas.

Soluciones disponibles - Sin título 1

Paletas factibles 3

Número de cajas factibles 1

Número de cajas estándar N/A

Número de paleta 0003

Información de las cajas

Longitud de caja int./externa 394/400
 Ancho int./externo de la caja 394/400
 Altura de caja int./externa 787/800
 Peso de caja llena 5.00

Inf. de cajas en la paleta

Cajas/Long. de paleta
 Cajas por ancho de paleta
 Cajas por altura de paleta 3
 Cajas por nivel 3
 Total de cajas por paleta 9

Paleta Eficiencia de área 100.00%
 Paleta Eficiencia en volumen 100.00%

Optimizar Ir

Dimensiones de la carga

	Sin incluir la paleta	Incluyendo la paleta
Long. carga	1200	1200
Ancho carga	800	800
Alt. carga	1200	1345
Peso carga	45	75
Volumen de la carga	1.15 m3	1.29 m3

Agrandar cajas 400 X 400 X 800

Sol	L Caja	A Caja	Alt Caja	P caja	Area	CxLon	CxAnch	CxAlt	CxNiv	Total	Long. C	Anch...	Altura C	Peso C	Ef. Area	Ef. Vol	Código
0001	400	400	800	5.00	1.95	3	2	1	6	6	1200	800	800	60	100.00%	66.67%	1
0002	400	400	800	5.00	1.95	3	2	1	6	6	1200	800	800	60	100.00%	66.67%	2
0003	400	400	800	5.00	1.95	-	-	3	3	9	1200	800	1200	75	100.00%	100.00%	20

5

Seleccione la tercera paleta y luego vaya a **Herramientas > Editor de niveles**.

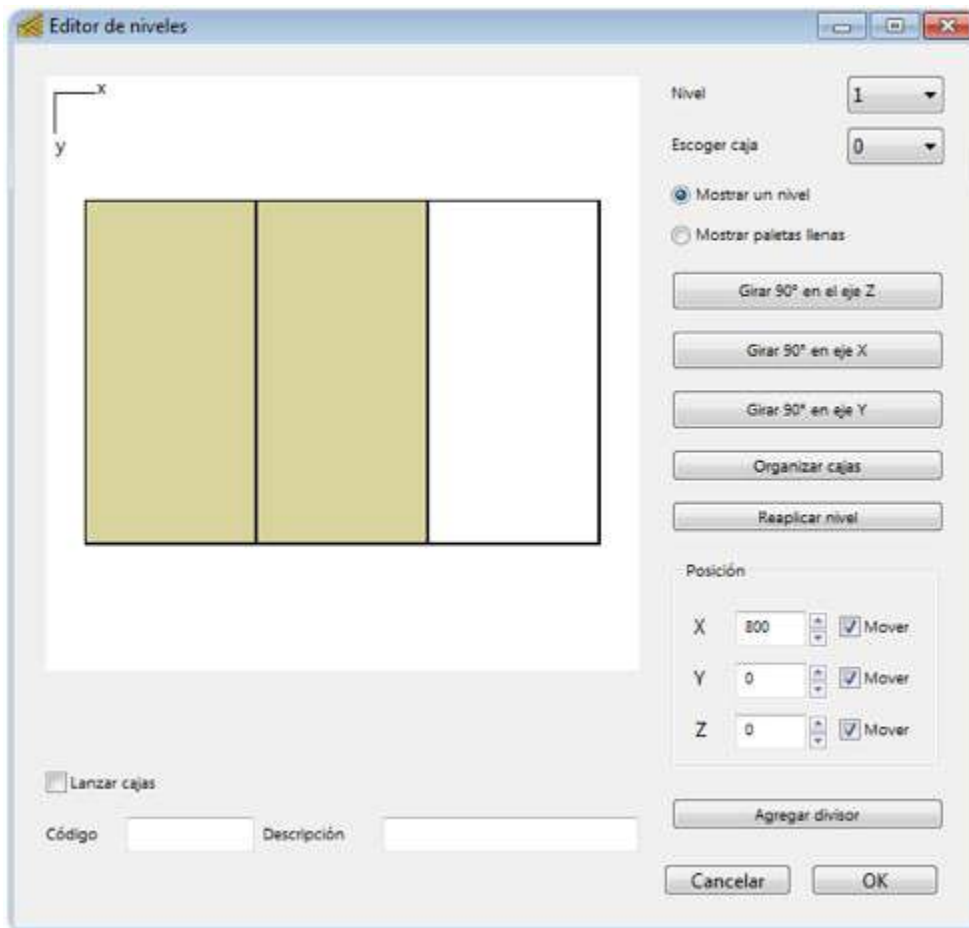

6

Seleccione la primera caja de izquierda a derecha, separela de otras para que pueda rotar utilizando el botón **Girar 90° en el eje Z**. Repita este paso con la caja del medio.

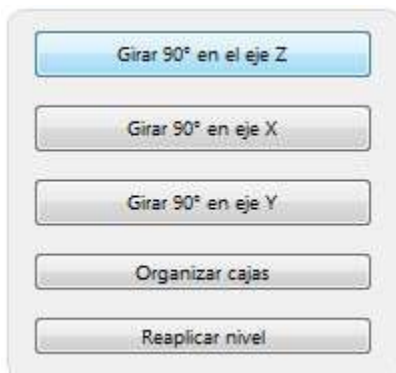

7

De esta forma debería lucir la camada de la paleta al terminar el arreglo. Para mover las cajas usted puede arrastrarlas con el *mouse* y soltarlas; o puede escribir las coordenadas en el cuadro de **Posición**.

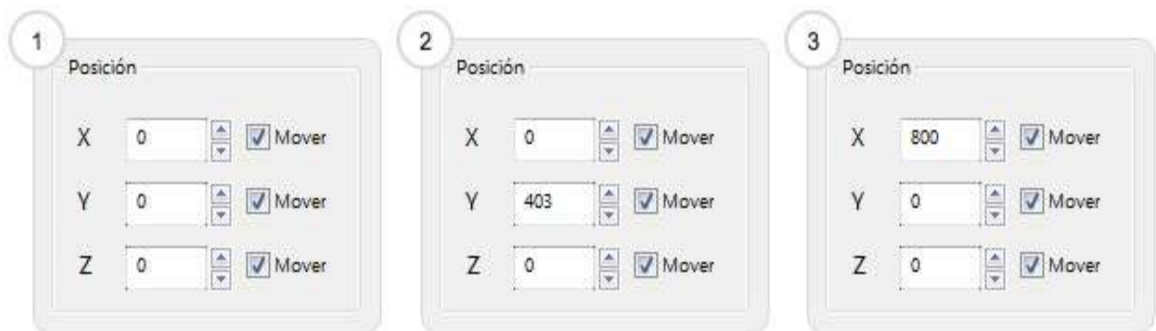
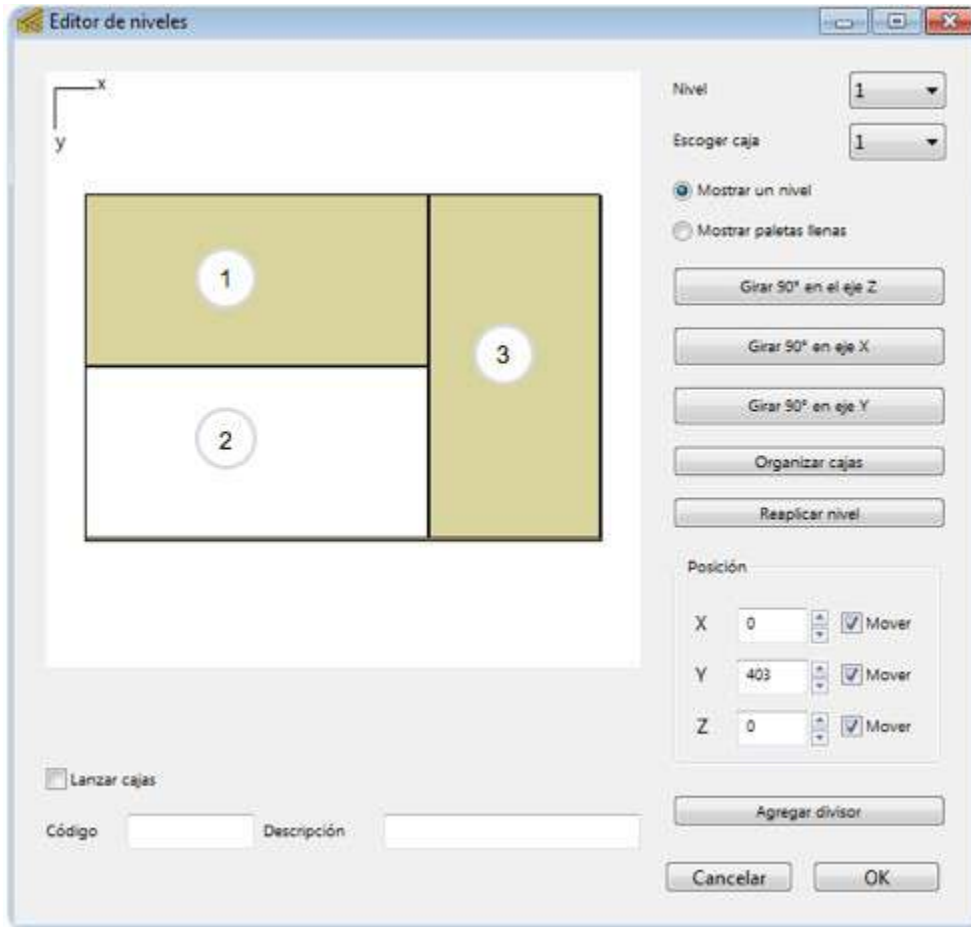

- 8 Mantenga presionada la tecla shift y pase con el *mouse* sobre el botón **Reaplicar nivel**, de esta forma verá la opción **Alternar niveles**, haga clic sobre ella.

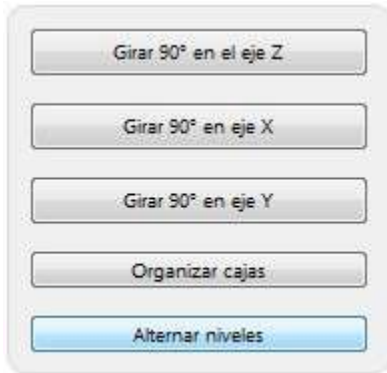

9

Para visualizar el nuevo arreglo, seleccione **Mostrar paletas llenas** y haga clic derecho sobre el dibujo para usar la opción **Cambiar vista de paleta**. Guarde su trabajo presionando **OK**. Puede obtener un reporte de la paleta en **Ventana > Informe detallado**.

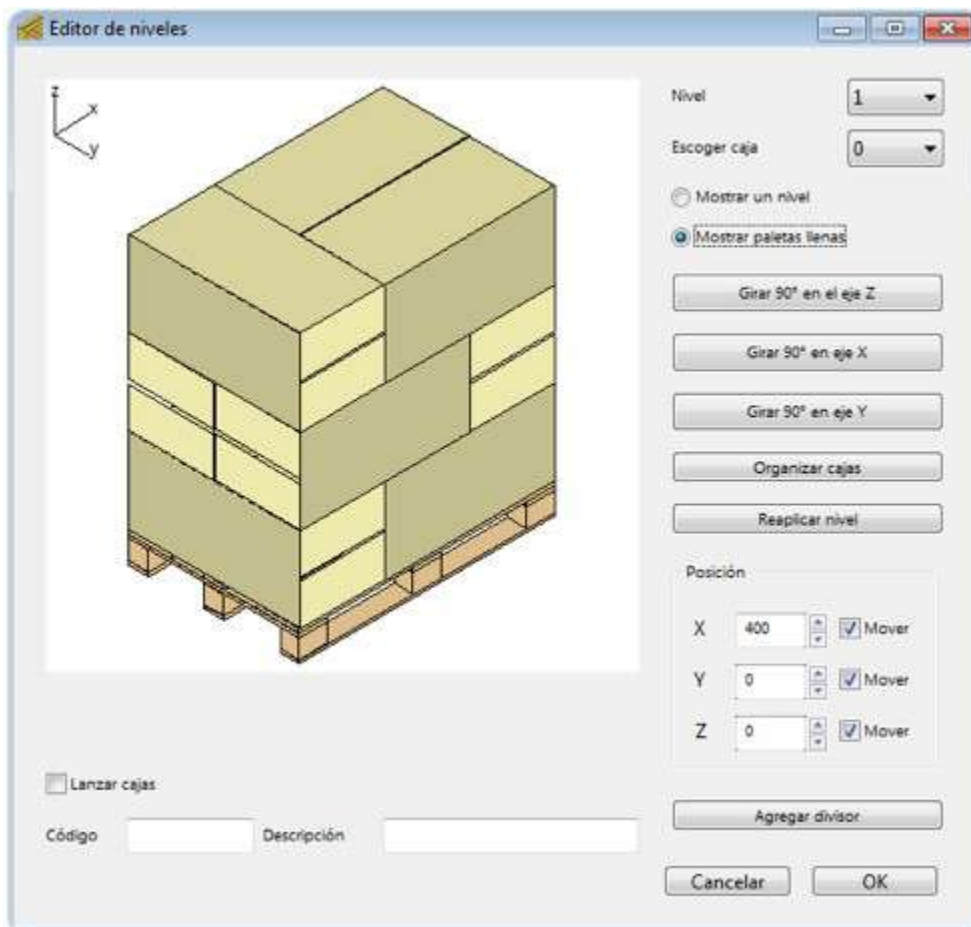

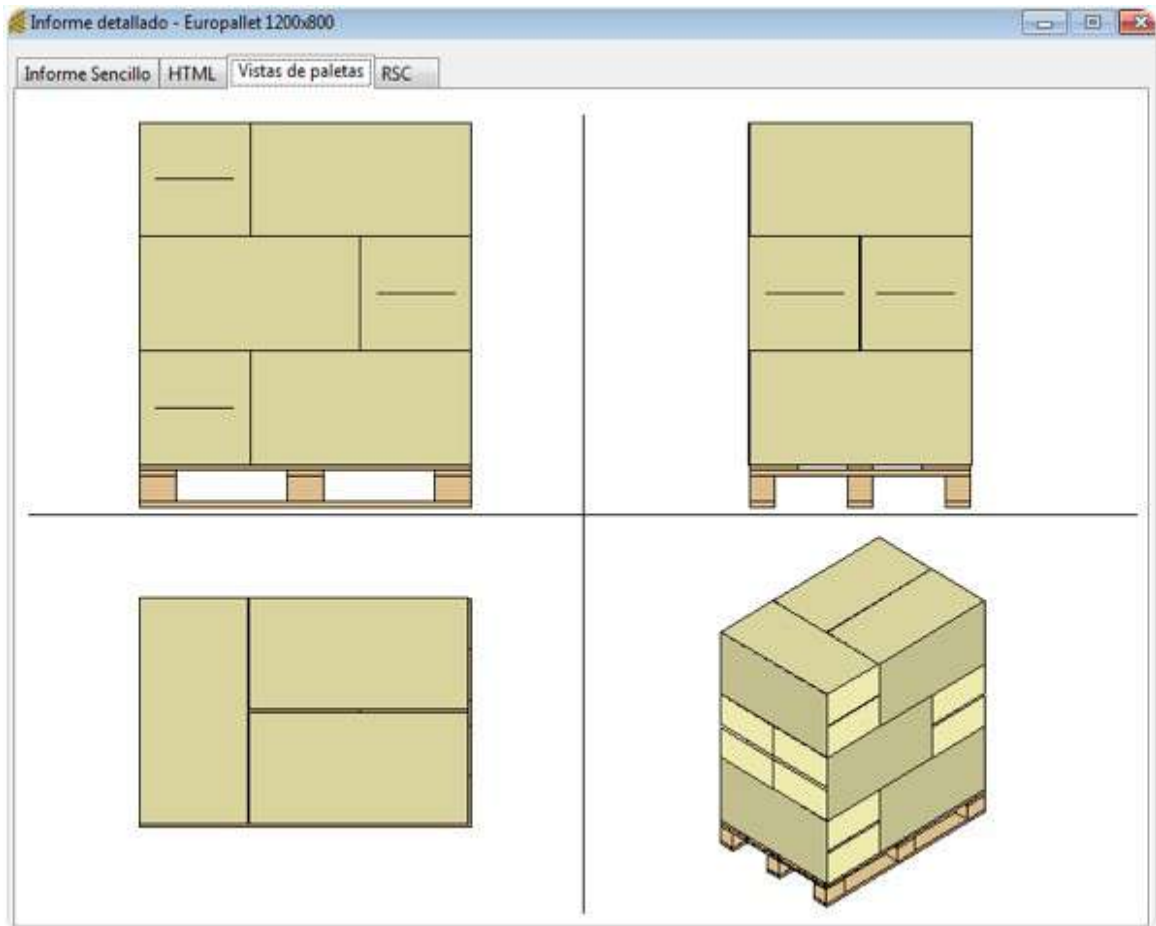

Requiere soporte?

Recuerde que el demo de Quick Pallet Maker le permite probar todas las funciones del software antes de comprarlo. Si tiene algún inconveniente, [contáctenos \(../support/index.html\)](http://../support/index.html).

Esta página fue creada usando [HTML5 Boilerplate \(https://github.com/h5bp\)](https://github.com/h5bp)

Quick Pallet Maker ©2000-2017 SCA Mecanica, S.A.
Derechos reservados.

QUICK PALLET MAKER

EJEMPLOS (../INDEX.HTML) DESCARGAR (../DOWNLOAD/INDEX.HTML)
SOPORTE (../SUPPORT/INDEX.HTML) COMPRAR (../BUY/INDEX.HTML)



Alternar capas de la paleta

Para alternar capas de una paleta en Quick Pallet Maker, comenzaremos desde la lista de paletas que se creó siguiendo el procedimiento del ejemplo: [calcular paletas con datos predeterminados desde el empaque primario](#) ([114 calcular paletas con datos predeterminados.html](#)).

1

Iniciamos desde la ventana de **Soluciones disponibles**.

Soluciones disponibles - Sin título 2

Información de empaque pri...

- Empaque Primario Longitud: 128
- Empaque Primario Ancho: 113
- Empaque Primario Altura: 175
- Empaque Primario Peso: 1.00

Número de paleta: 0001

Información de las cajas

- Empaques / Caja: 6
- Longitud de caja int./externa: 384/390
- Ancho int./externo de la caja: 226/232
- Altura de caja int./externa: 175/188
- Peso de caja llena: 6.32

Inf. de cajas en la paleta

- Cajas/Long. de paleta: 3
- Cajas por ancho de paleta: 4
- Cajas por altura de paleta: 6
- Cajas por nivel: 12
- Total de cajas por paleta: 72

Paletas factibles: 24

Número de cajas factibles: 8

Número de cajas estándar: N/A

Núm.	Longit.	Ancho	Altura	L	W	H
0001	390	232	188	3	2	1
0002	345	262	188	3	2	1
0003	390	181	239	3	1	2
0004	345	181	269	3	1	2
0005	345	134	303	3	1	2
0006	356	134	352	2	1	3
0007	262	181	352	2	1	3
0008	232	181	397	2	1	3

Dimensiones de la carga

	Sin incluir la paleta	Incluyendo la paleta
Long. carga	1171	1200
Ancho carga	929	1000
Alt. carga	1126	1271
Peso carga	455	485
Volumen de la carga	1.23 m ³	1.53 m ³

Total empaques primarios por paleta: 432

Agrandar cajas: 390 X 232 X 188

Sol	L Caja	A Caja	Alt Caja	P caja	Area	CxLon	CxAn	CxAlt	CxNiv	Total	Long...	Anch...	Altura...	Peso C	Ef. Area	Ef. Vol	Código
0001	390	232	188	6.32	0.53	3	4	6	12	72	1171	929	1126	485	90.70%	85.12%	1
0002	390	232	188	6.32	0.53	5	2	6	10	60	1162	781	1126	409	75.58%	70.93%	2
0003	390	232	188	6.32	0.53	-	-	6	12	72	1171	929	1126	485	90.70%	85.12%	10
0004	345	262	188	6.34	0.55	3	3	6	9	54	1036	787	1126	372	67.95%	63.77%	1
0005	345	262	188	6.34	0.55	4	2	6	8	48	1049	691	1126	334	60.40%	56.69%	2

2

Una vez en los resultados, seleccione la primera paleta de la lista y la opción **Alternar niveles** del menú **Comandos de paleta** y presione **Ir**.

Optimizar

- Optimizar
- Optimizar y voltear cajas
- Combinar niveles y optimizar
-
- Alternar niveles**
- Mezclar paleta

Ir

3

La nueva paleta estará al final de la lista, al seleccionarla se muestra la imagen de la paleta. Puede finalizar el ejercicio en este paso o continuar con un par de pasos adicionales para dar estabilidad.

Soluciones disponibles - Sin título 2

Información de empaque primario
 Empaque Primario Longitud 128
 Empaque Primario Ancho 113
 Empaque Primario Altura 175
 Empaque Primario Peso 1.00

Número de paleta 0025

Información de las cajas
 Empaques / Caja 6
 Longitud de caja int./externa 384/390
 Ancho int./externo de la caja 226/232
 Altura de caja int./externa 175/188
 Peso de caja llena 6.32

Inf. de cajas en la paleta
 Cajas/Long. de paleta
 Cajas por ancho de paleta
 Cajas por altura de paleta
 Cajas por nivel 12
 Total de cajas por paleta 66

Paleta Eficiencia de área 90.70%
 Paleta Eficiencia en volumen 78.03%

Paletas factibles 25

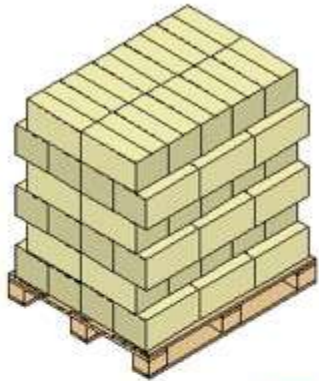

Número de cajas factibles 8
Número de cajas estándar N/A

Núm.	Longit.	Ancho	Altura	L	W	H
0001	390	232	188	3	2	1
0002	345	262	188	3	2	1
0003	390	181	239	3	1	2
0004	345	181	269	3	1	2
0005	345	134	363	3	1	2
0006	356	134	352	2	1	3
0007	262	181	352	2	1	3
0008	232	181	397	2	1	3

Dimensiones de la carga

	Sin incluir la paleta	Incluyendo la paleta
Long. carga	1171	1200
Ancho carga	929	1000
Alt. carga	1126	1271
Peso carga	417	447
Volumen de la carga	1.12 m ³	1.53 m ³

Total empaques primarios por paleta 396

Agrandar cajas 390 X 232 X 188

Sol	L Caja	A Caja	Alt.Caja	P.caja	Area	CxLon	CxAn	CxAlt	CxNiv	Total	Long...	Anch...	Altura...	Peso C	Ef. Area	Ef. Vol	Código
0014	345	134	363	6.30	0.49	8	2	3	16	48	1075	691	1088	332	61.86%	56.09%	2
0015	345	134	363	6.30	0.49	-	-	3	23	69	1170	940	1088	465	91.73%	83.17%	10
0016	356	134	352	6.30	0.49	3	7	3	21	63	1069	940	1055	427	83.78%	73.67%	1
0017	356	134	352	6.30	0.49	8	2	3	16	48	1075	713	1055	332	63.83%	56.13%	2
0018	356	134	352	6.30	0.49	-	-	3	23	69	1162	981	1055	465	95.07%	83.59%	10
0019	262	181	352	6.30	0.49	4	5	3	20	60	1049	907	1055	408	79.30%	69.72%	1
0020	262	181	352	6.30	0.49	6	3	3	18	54	1088	787	1055	370	71.37%	62.75%	2
0021	262	181	352	6.30	0.49	-	-	3	23	69	1169	968	1055	464	94.35%	82.95%	10
0022	232	181	397	6.30	0.49	5	5	3	25	75	1162	907	1190	503	87.78%	87.06%	1
0023	232	181	397	6.30	0.49	6	4	3	24	72	1088	929	1190	484	84.27%	83.58%	2
0024	232	181	397	6.30	0.49	-	-	3	26	78	1190	929	1190	521	92.17%	91.41%	10
0025	390	232	188	6.32	0.53	-	-	6	12	66	1171	929	1126	447	90.70%	78.03%	6

4

El inconveniente con esta paleta es la estabilidad. Las capas no mantienen la misma área entre ellas, lo que hace a esta paleta propensa a colapsar. Además esta paleta no optimiza la cantidad de cajas por paleta, pero eso escapa del objetivo de este ejercicio. Con el fin de trabajar la estabilidad, abra el **Editor de niveles** en el menú **Herramientas**.

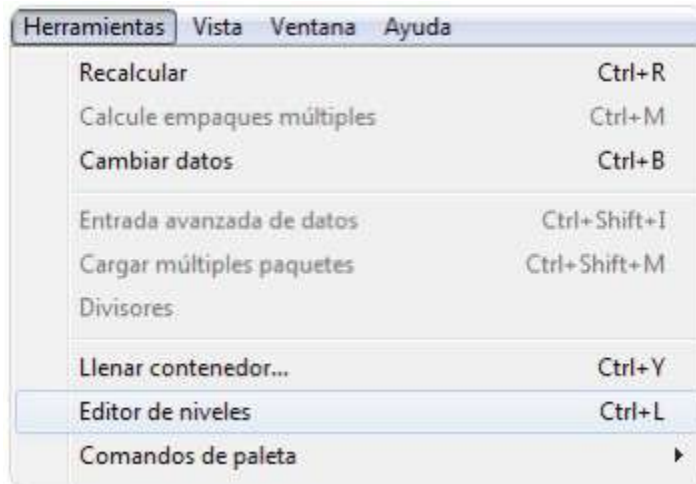

5

Una vez en el editor, seleccione el segundo nivel, que es el primero con menor área de utilización. Una a una cambie las coordenadas de las cajas a lo ancho, para que las esquinas toquen las esquinas de la capa anterior. Ajuste los valores como sigue:

- $Y = 0$, para las cajas que están en la parte superior.
- $Y = 929 - 390 = 539$, para las cajas ubicadas en la parte inferior.

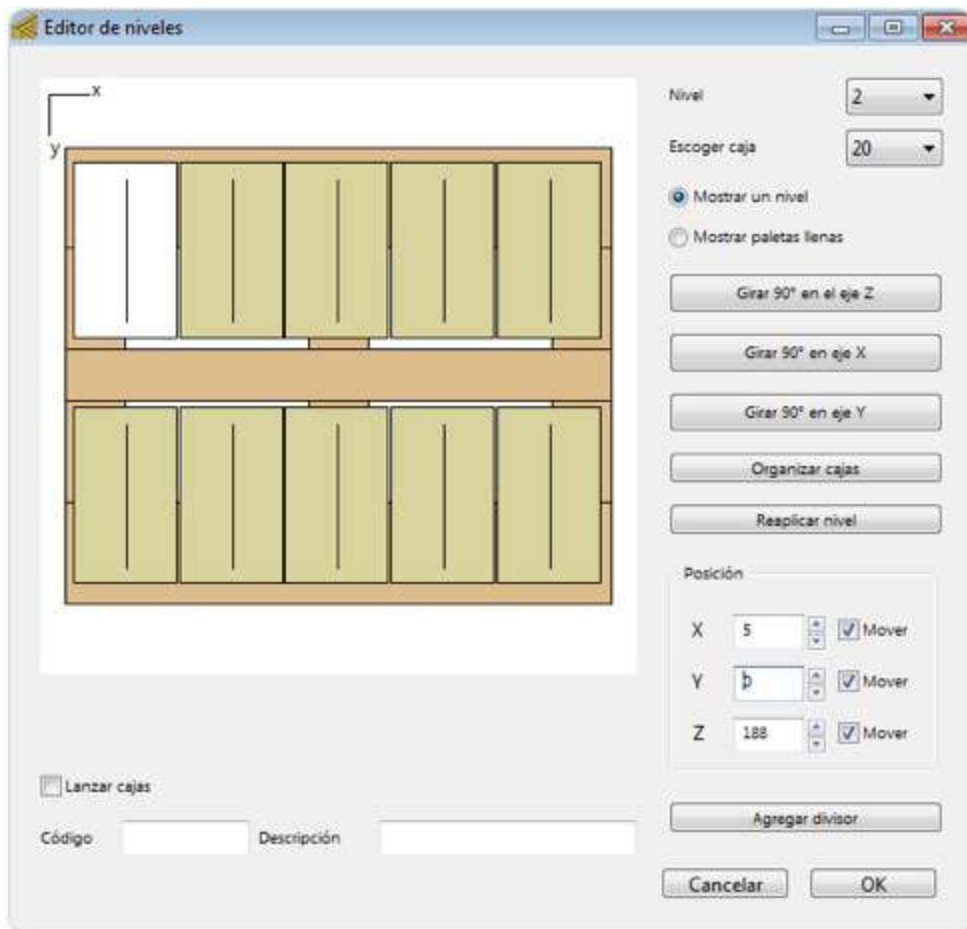

6

Repita el procedimiento anterior con todos los niveles intermedios. Cambie la vista de la paleta en **Mostrar paletas llenas** y haga clic derecho sobre el dibujo para usar la opción **Cambiar vista de paleta**. Guarde la paleta haciendo click en **OK**.

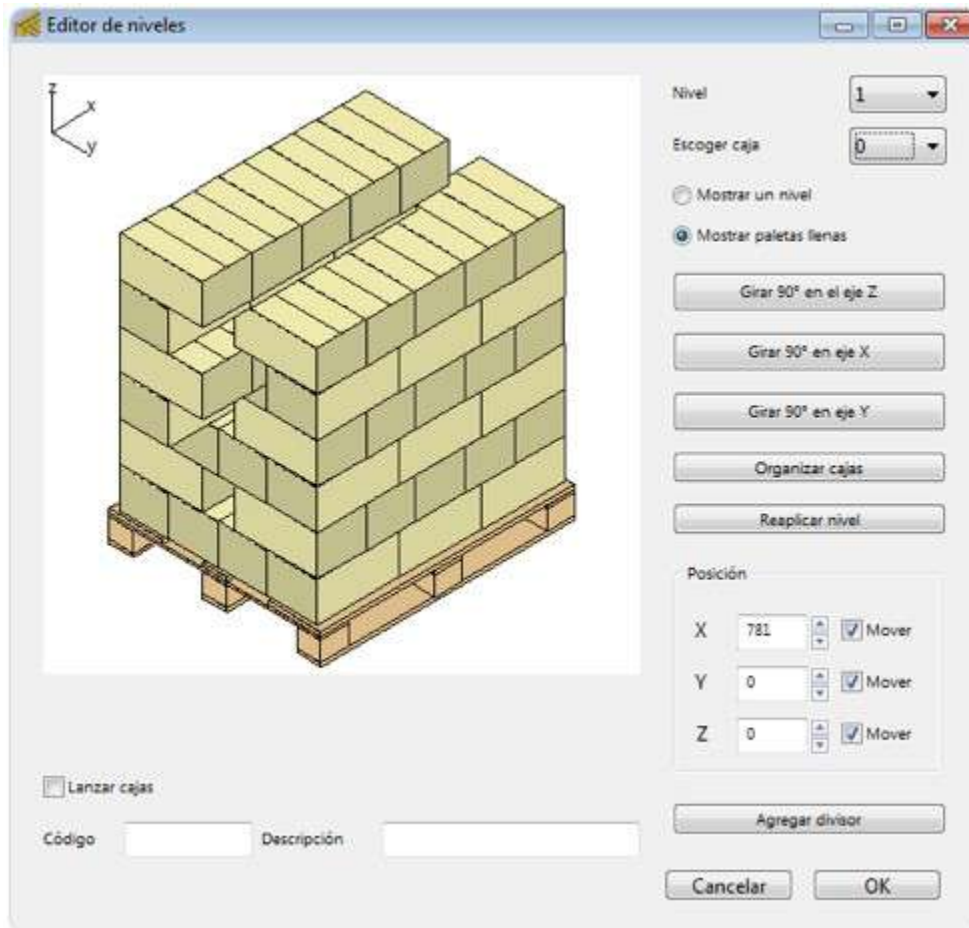

Requiere soporte?

Recuerde que el demo de Quick Pallet Maker le permite probar todas las funciones del software antes de comprarlo. Si tiene algún inconveniente, contáctenos (../support/index.html).

Esta página fue creada usando [HTML5 Boilerplate](https://github.com/h5bp) (<https://github.com/h5bp>)

Quick Pallet Maker ©2000-2017 SCA Mecanica, S.A.
Derechos reservados.

QUICK PALLET MAKER

EJEMPLOS (../INDEX.HTML) DESCARGAR (../DOWNLOAD/INDEX.HTML)
SOPORTE (../SUPPORT/INDEX.HTML) COMPRAR (../BUY/INDEX.HTML)



Añadir holgura a las cajas calculadas

1

Abra una nueva ventana de entrada de datos desde el empaque primario en **Archivo > Nueva hoja de datos > Empaque primario a paleta**. Trabajaremos con los datos predeterminados.

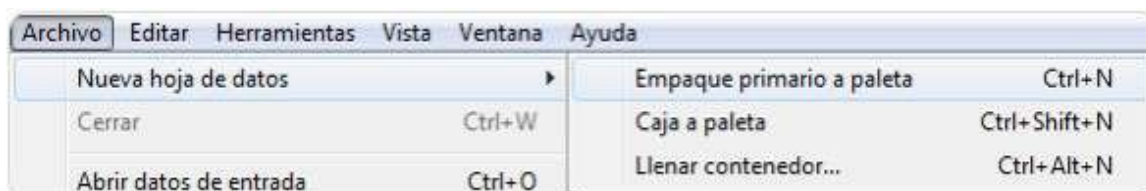

Datos de entrada - Sin título 4

Información de empaque primario

Forma del Empaque: Rectangular

Dimensiones permitidas verticales a la paleta: Longitud, Ancho, Altura

Dimensiones externas: Longitud 128 X Ancho 113 X Altura 175 mm

Peso: 1 kg.

Información de las cajas

Construcción: RSC - Regular Slotted Container, 125-250#B Flute

Grosor del corrugado (Largo x Ancho x Alto): 6.35 X 6.35 X 12.7 mm

Empaques / Caja: 6

Restricciones de las cajas:

	Mínimo	Máximo		Mínimo	Máximo
Longitud externa de la caja	50	600	mm	Relación largo/ancho	1 - 3
Ancho externo de la caja	50	600	mm	Relación longitud/altura	0.5 - 3
Altura externa de la caja	50	600	mm	Relación Altura/Ancho	0.5 - 3

Cajas estándar

Tipo: Box

Máxima holgura en la caja (Largo x Ancho x Alto): 25 X 25 X 25 mm

Máxima compresión interna (largo x ancho x alto): 0 X 0 X 0 mm

Dimensiones paleta

CHEP 1200x1000

Longitud 1200 X Ancho 1000 X Altura 145 mm

Peso 30 kg.

Propiedades de la carga (incluyendo paleta)

	Longitud	Ancho	Altura	
Dimensiones mínimas	500	500	150	mm
Dimensiones máximas	1200	1000	1345	mm

Peso máximo 1500 kg.

Ver. 4.8.4

Unidades en mm y en kg.

2

Haga clic en la opción **Recalcular** del menú **Herramientas** para obtener los resultados.

Herramientas	Vista	Ventana	Ayuda
Recalcular			Ctrl+R
Calcule empaques múltiples			Ctrl+M
Cambiar datos			Ctrl+B

3

Seleccione la primera paleta de la lista y note que las dimensiones son 390x132x188 mm. Ahora cambie la dimesiones a 400x300x200 mm en las celdas **Agradar cajas** a la derecha de la ventana. Para cada dimensión que cambie, se creará una nueva caja. Cambie la vista de la caja haciendo clic sobre el dibujo, para apreciar la holgura que agregó en cada dirección.

Soluciones disponibles - Sin título 4

Información de empaque pri...
 Empaque Primario Longitud 128
 Empaque Primario Ancho 113
 Empaque Primario Altura 175
 Empaque Primario Peso 1.00

Número de paleta 0001

Información de las cajas
 Empaques / Caja 6
 Longitud de caja int./externa 384/390
 Ancho int./externo de la caja 226/232
 Altura de caja int./externa 175/188
 Peso de caja llena 6.32

Inf. de cajas en la paleta
 Cajas/Long. de paleta 3
 Cajas por ancho de paleta 4
 Cajas por altura de paleta 6
 Cajas por nivel 12
 Total de cajas por paleta 72

Paleta Eficiencia de area 90.70%
 Paleta Eficiencia en volumen 85.12%

Paletas factibles 24

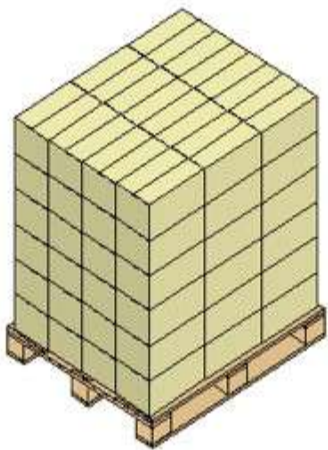

Número de cajas factibles 8
Número de cajas estándar N/A

Núm.	Longit.	Ancho	Altura	L	W	H
0001	390	232	188	3	2	1
0002	345	262	188	3	2	1
0003	390	181	239	3	1	2
0004	345	181	269	3	1	2
0005	345	134	363	3	1	2
0006	356	134	352	2	1	3
0007	262	181	352	2	1	3
0008	232	181	397	2	1	3

Dimensiones de la carga

	Sin incluir la paleta	Incluyendo la paleta
Long. carga	1171	1200
Ancho carga	929	1000
Alt. carga	1126	1271
Peso carga	455	485
Volumen de la carga	1.23 m³	1.53 m³

Total empaques primarios por paleta 432

Agrandar cajas 390 X 232 X 188

Sol	L Caja	A Caja	Alt Caja	P caja	Area	CxLon	CxAn.	CxAlt	CxNiv	Total	Long...	Anch...	Altura...	Peso C	Ef. Area	Ef. Vol	Código
0001	390	232	188	6.32	0.53	3	4	6	12	72	1171	929	1126	485	90.70%	85.12%	1
0002	390	232	188	6.32	0.53	5	2	6	10	60	1162	781	1126	409	75.58%	70.93%	2
0003	390	232	188	6.32	0.53	-	-	6	12	72	1171	929	1126	485	90.70%	85.12%	10
0004	345	262	188	6.34	0.55	3	3	6	9	54	1036	787	1126	372	67.95%	63.77%	1
0005	345	262	188	6.34	0.55	4	2	6	8	48	1049	691	1126	334	60.40%	56.69%	2

Soluciones disponibles - Sin título 4

Información de empaque pri...
 Empaque Primario Longitud 128
 Empaque Primario Ancho 113
 Empaque Primario Altura 175
 Empaque Primario Peso 1.00

Número de paleta 0028

Información de las cajas
 Empaques / Caja 6
 Longitud de caja int./externa 394/400 10
 Ancho int./externo de la caja 294/300 68
 Altura de caja int./externa 187/200 12
 Peso de caja llena 6.32

Inf. de cajas en la paleta
 Cajas/Long. de paleta 3
 Cajas por ancho de paleta 3
 Cajas por altura de paleta 6
 Cajas por nivel 9
 Total de cajas por paleta 54

Paleta Eficiencia de area 90.00%
 Paleta Eficiencia en volumen 90.00%

Paletas factibles 28

Número de cajas factibles 12
 Número de cajas estándar N/A

Núm...	Longit...	Ancho	Altura	L	W	H
0004	345	181	269	3	1	2
0005	345	134	363	3	1	2
0006	356	134	352	2	1	3
0007	262	181	352	2	1	3
0008	232	181	397	2	1	3
0009	390	232	188	3	2	1
0010	400	232	188	3	2	1
0011	400	300	188	3	2	1
0012	400	300	200	3	2	1

Optimizar Ir

Dimensiones de la carga

	Sin incluir la paleta	Incluyendo la paleta
Long. carga	1200	1200
Ancho carga	900	1000
Alt. carga	1200	1345
Peso carga	341	371
Volumen de la carga	1.30 m ³	1.61 m ³

Total empaques primarios por paleta 324

Agrandar cajas 400 X 300 X 200

Sol	L Caja	A Caja	Alt Caja	P caja	Area	CxLon	CxAn...	CxAlt	CxLiv	Total	Long...	Anch...	Altura...	Peso C	Ef. Area	Ef. Vol	Código
0016	356	134	352	6.30	0.49	3	7	3	21	63	1069	940	1055	427	83.78%	73.67%	1
0017	356	134	352	6.30	0.49	8	2	3	16	48	1075	713	1055	332	63.83%	56.13%	2
0018	356	134	352	6.30	0.49	-	-	3	23	69	1162	981	1055	465	95.07%	83.59%	10
0019	262	181	352	6.30	0.49	4	5	3	20	60	1049	907	1055	408	79.30%	69.72%	1
0020	262	181	352	6.30	0.49	6	3	3	18	54	1088	787	1055	370	71.37%	62.75%	2

Requiere soporte?

Recuerde que el demo de Quick Pallet Maker le permite probar todas las funciones del software antes de comprarlo. Si tiene algún inconveniente, [contáctenos \(../support/index.html\)](http://../support/index.html).

Esta página fue creada usando [HTML5 Boilerplate \(https://github.com/h5bp\)](https://github.com/h5bp)

Quick Pallet Maker ©2000-2017 SCA Mecanica, S.A.
 Derechos reservados.

QUICK PALLET MAKER

EJEMPLOS (../INDEX.HTML) DESCARGAR (../DOWNLOAD/INDEX.HTML)
SOPORTE (../SUPPORT/INDEX.HTML) COMPRAR (../BUY/INDEX.HTML)



Calcular la compresion de las cajas

El objetivo de calcular la compresión de las cajas es poder indicarle al proveedor de cajas la fuerza que necesitan soportar sus cajas, con base en los arreglos de paletas creados con QPM. El procedimiento es sencillo. Para este ejemplo ya hemos calculado las paletas utilizando los datos predeterminados.

1

Iniciamos desde la ventana de **Soluciones disponibles**.

NOTA: para conocer cómo llegar hasta este punto, por favor visite: [calcular paletas con datos predeterminados desde el empaque primario \(114 calcular paletas con datos predeterminados.html\)](#).

Soluciones disponibles - Sin título 2

Paletas factibles 24

Número de cajas factibles 8

Número de cajas estándar N/A

Información de empaque pri...
 Empaque Primario Longitud 128
 Empaque Primario Ancho 113
 Empaque Primario Altura 175
 Empaque Primario Peso 1.00

Número de paleta 0001

Información de las cajas
 Empaques / Caja 6
 Longitud de caja int./externa 384/390
 Ancho int./externo de la caja 226/232
 Altura de caja int./externa 175/188
 Peso de caja llena 6.32

Inf. de cajas en la paleta
 Cajas/Long. de paleta 3
 Cajas por ancho de paleta 4
 Cajas por altura de paleta 6
 Cajas por nivel 12
 Total de cajas por paleta 72

Paleta Eficiencia de área 90.70%
 Paleta Eficiencia en volumen 85.12%

Optimizar Ir

Dimensiones de la carga

	Sin incluir la paleta	Incluyendo la paleta
Long. carga	1171	1200
Ancho carga	929	1000
Alt. carga	1126	1271
Peso carga	455	485
Volumen de la carga	1.23 m3	1.53 m3

Total empaques primarios por paleta 432

Agrandar cajas 390 X 232 X 188

Sol	L Caja	A Caja	Alt Caja	P caja	Area	CxLon	CxAn...	CxAlt	CxNiv	Total	Long...	Anch...	Altura...	Peso C	Ef. Area	Ef. Vol	Código
0001	390	232	188	6.32	0.53	3	4	6	12	72	1171	929	1126	485	90.70%	85.12%	1
0002	390	232	188	6.32	0.53	5	2	6	10	60	1162	781	1120	409	75.56%	70.93%	2
0003	390	232	188	6.32	0.53	-	-	6	12	72	1171	929	1126	485	90.70%	85.12%	10
0004	345	262	188	6.34	0.55	3	3	6	9	54	1036	787	1126	372	67.95%	63.77%	1
0005	345	262	188	6.34	0.55	4	2	6	8	48	1049	691	1126	334	60.40%	56.69%	2

2

Seleccione la primera paleta de la lista y abra la ventana de **Compresión de cajas** en el menú **Herramientas**.

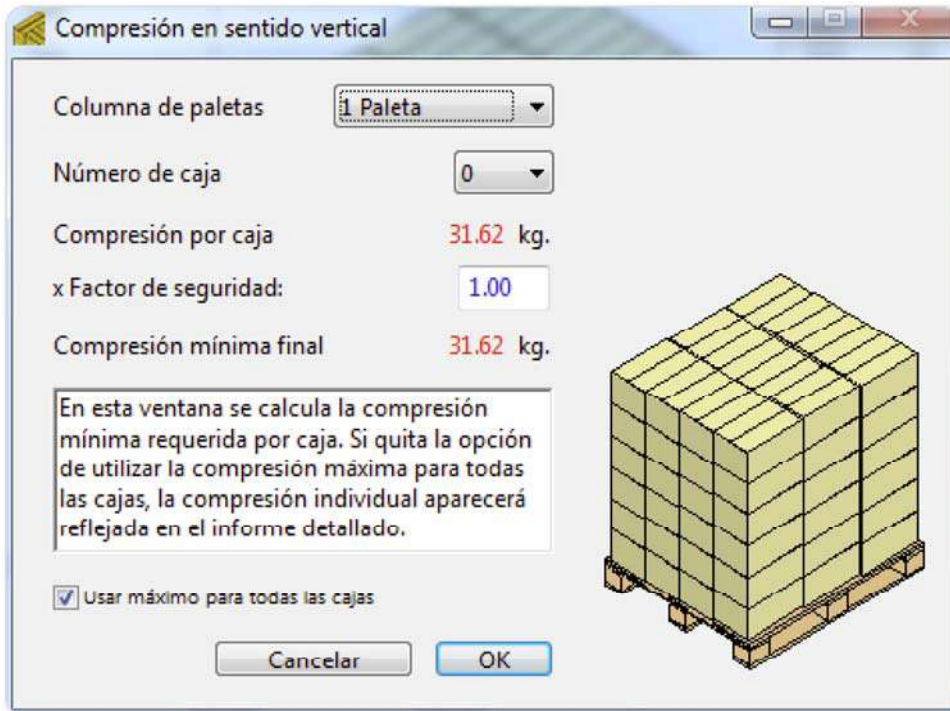

3

Por ejemplo, si selecciona una caja de la capa superior (en color blanco), notará que la compresión mínima es cero. Esto se debe a que no soportan ningún peso sobre ellas. Puede agregar otra paleta al apilado y ver como el valor de compresión se incrementa; esto es útil para guardar paletas en el almacén o en un contenedor. El factor de seguridad depende del apilado y condiciones del almacén y a menos que conozca de estos asuntos, lo recomendable es que lo consulte con su proveedor de cajas.

Compresión en sentido vertical

Columna de paletas: 1 Paleta

Número de caja: 71

Compresión por caja: 0.00 kg.

x Factor de seguridad: 1.00

Compresión mínima final: 0.00 kg.

En esta ventana se calcula la compresión mínima requerida por caja. Si quita la opción de utilizar la compresión máxima para todas las cajas, la compresión individual aparecerá reflejada en el informe detallado.

Usar máximo para todas las cajas

Cancelar OK



Compresión en sentido vertical

Columna de paletas: 2 Paletas

Número de caja: 11

Compresión por caja: 72.05 kg.

x Factor de seguridad: 1.00

Compresión mínima final: 72.05 kg.

En esta ventana se calcula la compresión mínima requerida por caja. Si quita la opción de utilizar la compresión máxima para todas las cajas, la compresión individual aparecerá reflejada en el informe detallado.

Usar máximo para todas las cajas

Cancelar OK



4

Al finalizar haga clic en **OK**. Ahora en el **Informe detallado** en el menú **Ventana** notará que el valor de compresión para todas las caja se ha actualizado según los cálculos de la ventana de compresión. Si ha desactivado la opción **Usar máximo para todas las cajas**, puede seleccionar cada caja y ver los diferentes valores de compresión para cada una. Esto resulta útil en caso de que tenga

cajas de menor resistencia sobrando en el almacen que podria usarl en las capas superiores de la paleta.

Informe detallado - CHEP 1200x1000

Informe Sencillo HTML Vistas de paletas RSC

Empaque Primario

Tipo: Rectangular
 Longitud: 128 mm
 Ancho: 113 mm
 Altura: 175 mm
 Peso: 1.00 kg

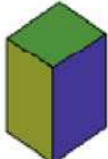

Información de las cajas

Empaques / Caja: 6

Longitud de caja int./externa: 384/390 mm
 Ancho int./externo de la caja: 226/232 mm
 Altura de caja int./externa: 175/188 mm
 Corrugado por caja: 0.53 m²
 Peso de caja llena: 6.32 kg
 Compresión mínima final: 72 kg.
 Holgura int. en la long. caja: 0 mm
 Holg. int. en el ancho de caja: 0 mm
 Holg. int. en altura de caja: 0 mm
 RSC - Regular Slotted Container 125-250#B Flute
 Tipo de divisor interno: Ninguno
 Código:
 Descripción:

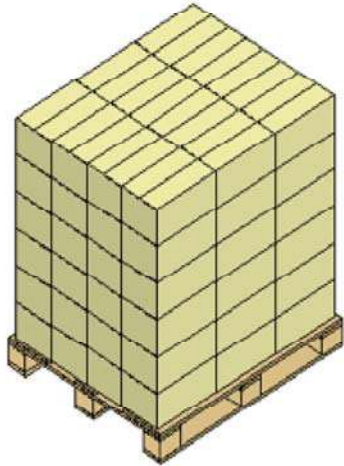

Número de paleta 0001 Tipo: CHEP 1200x1000 1

Inf. de cajas en la paleta

Cajas/Long. de paleta: 3
 Cajas por ancho de paleta: 4
 Cajas por altura de paleta: 6
 Cajas por nivel: 12
 Total de cajas por paleta: 72

Eficiencia del paletizado

Eficiencia de area: 90.70%
 Eficiencia en volumen: 85.12%
 Eficiencia en peso: 32.35%
 Cajas para máximo teórico: 12
 Total empaques primarios por paleta: 432

	Long. C	Ancho C	Altura C	Peso C	Volumen
Sin incluir la paleta	1171	929	1126	455	1.23
Incluyendo la paleta	1200	1000	1271	485	1.53

Factor de Unidad Estadística: 100 Unidades/UE 0 UE/Paleta

(Introduzca texto en este espacio)

Quick Pallet Maker. ©2016 SCA Mecánica, S.A.

Requiere soporte?

Recuerde que el demo de Quick Pallet Maker le permite probar todas las funciones del software antes de comprarlo. Si tiene algún inconveniente, [contáctenos \(../support/index.html\)](http://../support/index.html).

Esta página fue creada usando [HTML5 Boilerplate \(https://github.com/h5bp\)](https://github.com/h5bp)

Quick Pallet Maker ©2000-2017 SCA Mecanica, S.A.
Derechos reservados.

QUICK PALLET MAKER

EJEMPLOS (../INDEX.HTML) DESCARGAR (../..../DOWNLOAD/INDEX.HTML)
SOPORTE (../..../SUPPORT/INDEX.HTML) COMPRAR (../..../BUY/INDEX.HTML)



Arreglos de paleta personalizados con la funcionalidad Optimizar

Aunque Quick Pallet Maker entrega automáticamente una paleta optimizada al calcular cargas con un solo tipo de caja, es posible obtener diferentes configuraciones sin tener que utilizar el **Editor de niveles**. En este caso, el cliente requiere un arreglo que tenga una camada de cajas colocadas longitudinalmente y dos camadas transversales.

1

Abra una nueva ventana de entrada de datos desde las dimensiones de la caja en **Archivo > Nueva hoja de datos > Caja a paleta**.

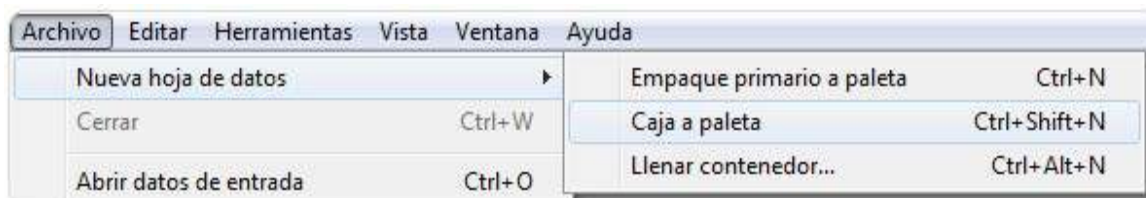

2

Ingrese las dimensiones de la caja en las celdas de la izquierda y haga clic en **Incluir caja**, luego cambie el tipo de paleta a Europallet 1200x800 mm en el menú **Dimensiones paleta**.

- 281x191x308 mm, peso 8 kg.

Información de las cajas

Construcción: RSC - Regular Slotted Container
 Grosor del corrugado (LargoxAnchoxAlto): 6.35 X 6.35 X 12.7 mm

Dimensiones de la caja

	Int.	Ext.	mm
Longitud	275	281	
Ancho	185	191	
Altura	295	308	

Peso: 8 kg.
 Cantidad: 0
 Color:

Canti.	Longit.	Ancho	Altura	Peso	Cód.
0000	281	191	308	8.00	281

Dimensiones paleta

Europallet 1200x800
 Longitud: 1200 X Ancho: 800 X Altura: 145 mm
 Peso: 30 kg.

Propiedades de la carga (incluyendo paleta)

	Longitud	Ancho	Altura	mm
Dimensiones mínimas	500	500	150	
Dimensiones máximas	1200	800	1345	

Peso máximo: 1500 kg.

Unidades en mm y en kg.

3

Utilice la opción **Recalcular** del menú **Herramientas** para ver los resultados. Se obtienen tres paletas en la lista. El primer tipo de paleta muestra las cajas longitudinales sobre la paleta, el segundo tipo de forma transversal y el tercero rota las cajas para colocar tantas como sea posible.

Soluciones disponibles - Sin título 2

Paletas factibles 3

Número de cajas factibles 1

Número de cajas estándar N/A

Núm.	Longit.	Ancho	Altura	L	W	H
0001	281	191	308	0	0	0

Número de paleta 0001

Información de las cajas

Longitud de caja int./externa 275/281
 Ancho int./externo de la caja 185/191
 Altura de caja int./externa 295/308
 Peso de caja llena 8.00

Inf. de cajas en la paleta

Cajas/Long. de paleta 4
 Cajas por ancho de paleta 4
 Cajas por altura de paleta 3
 Cajas por nivel 16
 Total de cajas por paleta 48

Paleta Eficiencia de área 89.45%
 Paleta Eficiencia en volumen 68.88%

Optimizar Ir

Dimensiones de la carga

	Sin incluir la paleta	Incluyendo la paleta
Long. carga	1124	1200
Ancho carga	764	800
Alt. carga	924	1069
Peso carga	384	414
Volumen de la carga	0.79 m3	1.03 m3

Agrandar cajas 281 X 191 X 308

Sol	L Caja	A Caja	Alt Caja	P caja	Area	CxLon	CxAnch	CxAlt	CxNiv	Total	Long. C	Anch.	Altura C	Peso C	Ef. Area	Ef. Vol	Código
0001	281	191	308	8.00	0.48	4	4	3	16	48	1124	764	924	414	89.45%	68.88%	1
0002	281	191	308	8.00	0.48	6	2	3	12	36	1146	562	924	318	67.09%	51.66%	2
0003	281	191	308	8.00	0.48	-	-	3	16	48	1124	764	924	414	89.45%	68.88%	10

4

Ahora, seleccione la segunda paleta y en el menú **Comandos de paleta** escoja **Optimizar** y haga clic en **Ir**. Ya tenemos el arreglo deseado.

NOTA: si no logra obtener el arreglo de paleta deseado con las opciones de **Comandos de paleta**, utilice el **Editor de niveles**.

Soluciones disponibles - Sin título 1

Paletas factibles 4

Número de cajas factibles 1

Número de cajas estándar N/A

Núm.	Longit.	Ancho	Altura	L	W	H
0001	281	191	308	0	0	0

Número de paleta 0004

Información de las cajas

Longitud de caja int./externa 275/281
 Ancho int./externo de la caja 185/191
 Altura de caja int./externa 295/308
 Peso de caja llena 8.00

Inf. de cajas en la paleta

Cajas/Long. de paleta 6
 Cajas por ancho de paleta 2
 Cajas por altura de paleta 3
 Cajas por nivel 16
 Total de cajas por paleta 48

Paleta Eficiencia de area 89.45%
 Paleta Eficiencia en volumen 71.10%

Optimizar Ir

Dimensiones de la carga

	Sin incluir la paleta	Incluyendo la paleta
Long. carga	1146	1200
Ancho carga	753	800
Alt. carga	924	1069
Peso carga	384	414
Volumen de la carga	0.80 m3	1.03 m3

Agrandar cajas 281 X 191 X 308

Sol	L Caja	A Caja	Alt Caja	P caja	Area	CxLon	CxAnch	CxAlt	CxNiv	Total	Long. C	Anch...	Altura C	Peso C	Ef. Area	Ef. Vol	Código
0001	281	191	308	8.00	0.48	4	4	3	16	48	1124	764	924	414	89.45%	68.88%	1
0002	281	191	308	8.00	0.48	6	2	3	12	36	1146	562	924	318	67.09%	51.66%	2
0003	281	191	308	8.00	0.48	-	-	3	16	48	1124	764	924	414	89.45%	68.88%	10
0004	281	191	308	8.00	0.48	6	2	3	16	48	1146	753	924	414	89.45%	71.10%	4

Requiere soporte?

Recuerde que el demo de Quick Pallet Maker le permite probar todas las funciones del software antes de comprarlo. Si tiene algún inconveniente, contáctenos (../support/index.html).

Esta página fue creada usando [HTML5 Boilerplate](https://github.com/h5bp) (<https://github.com/h5bp>)

Quick Pallet Maker ©2000-2017 SCA Mecanica, S.A.
 Derechos reservados.

QUICK PALLET MAKER

EJEMPLOS (../INDEX.HTML) DESCARGAR (../DOWNLOAD/INDEX.HTML)
SOPORTE (../SUPPORT/INDEX.HTML) COMPRAR (../BUY/INDEX.HTML)



Calcular multiples cajas sobre una paleta

1

Abra una nueva ventana de entrada de datos en **Archivo > Nueva hoja de datos > Caja a paleta**.

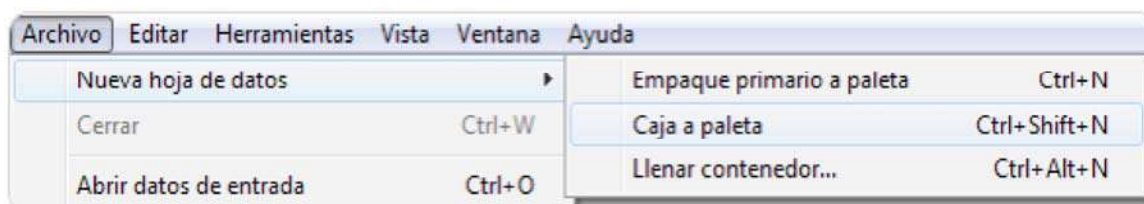

2

Trabajaremos con pulgadas, asegurese de que las unidades estan configuradas para in/lbs en **Herramientas > Unidades > in/lbs**.

3

Ingrese las dimensiones de las cajas y presiones **Incluir caja**, o descargue la [lista de cajas \(../files/lista_de_cajas_3.xls\)](#), luego copie y pegue los datos en la ventan de entrada. Asigne un color a cada caja para diferenciarlas.

- 31x5.25x20 in, cantidad 10, peso 2 lbs.
- 9x4x17 in, cantidad 10, peso 2 lbs.
- 9.5x4.75x14.5 in, cantidad 10, peso 3 lbs.
- 9.5x4x15 in, cantidad 10, peso 2 lbs.
- 15x4.75x16 in, cantidad 10, peso 3 lbs.

Datos de entrada - Sin título 5

Información de las cajas Construcción: RSC - Regular Slotted Container Grosor del corrugado (LargoxAnchoxAlto): 0 X 0 X 0 pulg.
 225-250#8 Flute

Dimensiones de la caja

Canti.	Longit.	Ancho	Altura	Peso	Códi.
0010	31.00	5.25	20.00	2.00	31.5
0010	9.00	4.00	17.00	2.00	984
0010	9.50	4.75	14.50	3.00	9.5
0010	9.50	4.00	15.00	2.00	9.5
0010	15.00	4.75	16.00	3.00	15.6

Longitud: Int. 31 Ext. 31 pulg.
 Ancho: 5.25 5.25 pulg.
 Altura: 20 20 pulg.
 Peso: 2 libras
 Cantidad: 10
 Color: Optimizar secciones

Dimensiones permitidas verticales a la paleta: Longitud Ancho Altura

Dimensiones paleta: CHEP Pallet 48inx40in Longitud: 48.00 X Ancho: 40.00 X Altura: 4.88 pulg Peso: 66.15 libra

Pruebe todas las paletas estándar

Propiedades de la carga (incluyendo paleta):
 Dimensiones mínimas: Longitud 20 X Ancho 20 X Altura 6 pulg Peso máximo: 3000.00 libra
 Dimensiones máximas: Longitud 48.00 X Ancho 40.00 X Altura 48.00 pulg

Unidades en pulgadas y en libras

4

Seleccione la paleta CHEP 48x40 pulgadas. del menú **Dimensiones paleta** y cambie la altura a 48 pulgadas en **Dimensiones máximas**.

Dimensiones paleta

CHEP Pallet 48inx40in Longitud: 48.00 X Ancho: 40.00 X Altura: 4.88 pulg

Pruebe todas las paletas estándar

Propiedades de la carga (incluyendo paleta)

Dimensiones mínimas: Longitud 20 X Ancho 20 X Altura 6 pulg
 Dimensiones máximas: Longitud 48.00 X Ancho 40.00 X Altura 48.00 pulg

5

Utilice la opción **Calcule empaques múltiples** del menú **Herramientas**. Tenga en cuenta que esta funcionalidad requiere que se le asigne una cantidad a cada caja.

Herramientas	Vista	Ventana	Ayuda
Recalcular			Ctrl+R
Calcule empaques múltiples			Ctrl+M
Cambiar datos			Ctrl+B

6

Una vez finalizado el cálculo, podrá ver la paleta resultante en la ventana de **Soluciones disponibles**.

Soluciones disponibles - Sin título 5

Paletas factibles 1

Número de paleta 0001

Información de las cajas

Longitud de caja int./externa 31.00/31.00
 Ancho int./externo de la caja 5.25/5.25
 Altura de caja int./externa 20.00/20.00
 Peso de caja llena 2.00

Inf. de cajas en la paleta

Cajas/Long. de paleta
 Cajas por ancho de paleta
 Cajas por altura de paleta 5
 Cajas por nivel 0
 Total de cajas por paleta 50

Paleta Eficiencia de area 98.44%
 Paleta Eficiencia en volumen 89.03%

Optimizar Ir

Dimensiones de la carga

	Sin incluir la paleta	Incluyendo la paleta
Long. carga	47.25	48.00
Ancho carga	40.00	40.00
Alt. carga	39.00	43.88
Peso carga	120.00	186.15
Volumen de la carga	36.06 pies cúbicos	48.76 pies cúbicos

Número de cajas factibles 5
 Número de cajas estándar N/A

Núm...	Longit...	Ancho	Altura	L	W	H
0001	31.00	5.25	20.00	0	0	0
0002	9.00	4.00	17.00	0	0	0
0003	9.50	4.75	14.50	0	0	0
0004	9.50	4.00	15.00	0	0	0
0005	15.00	4.75	16.00	0	0	0

Agrandar cajas 31.00 X 5.25 X 20.00

Sol	L Caja	A Caja	Alt Caja	P caja	Area	CxLon	CxAnch	CxAlt	CxNiv	Total	Long. C	Anch...	Altura C	Peso C	Ef. Area	Ef. Vol	Código
0001	31.00	5.25	20.00	2.00	0.00	-	-	5	-	50	47.25	40.00	39.00	186.15	98.44%	89.03%	40

QUICK PALLET MAKER

EJEMPLOS (../INDEX.HTML) DESCARGAR (../DOWNLOAD/INDEX.HTML)
SOPORTE (../SUPPORT/INDEX.HTML) COMPRAR (../BUY/INDEX.HTML)



Calcular paletas con datos predeterminados desde el empaque primario

Este ejemplo muestra cómo calcular paletas utilizando los datos predeterminados en la ventana de **Empaque primario a paleta**.

1

Abra una nueva ventana de entrada de datos desde el empaque primario en **Archivo > Nueva hoja de datos > Empaque primario a paleta**.

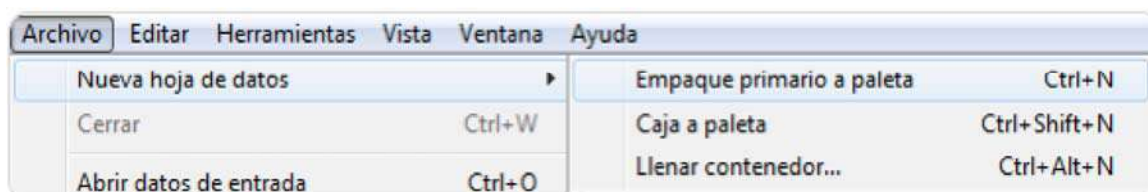

2

Al abrir la ventana, usted notará que los datos contenidos hacen referencia al empaque primario rectangular que se encuentra precargado con las siguientes

dimensiones: 128x113x175 mm.

The screenshot shows the 'Datos de entrada' window with the following settings:

- Información de empaque primario:** Forma del Empaque: Rectangular; Dimensiones permitidas verticales a la paleta: Longitud, Ancho, and Altura checked; Dimensiones externas: 128 X 113 X 175 mm; Peso: 1 kg.
- Información de las cajas:** Construcción: RSC - Regular Slotted Container; Grosor del corrugado: 6.35 X 6.35 X 12.7 mm; Empaques / Caja: 6; Restricciones de las cajas: Longitud externa de la caja (50-600 mm), Ancho externo de caja (50-600 mm), Altura externa de la caja (50-600 mm); Relaciones: largo/ancho (1-3), longitud/altura (0.5-3), Altura/Ancho (0.5-3).
- Cajas estándar:** Tipo: Box; Máxima holgura en la caja: 25 X 25 X 25 mm; Máxima compresión interna: 0 X 0 X 0 mm.
- Dimensiones paleta:** CHEP 1200x1000; Longitud: 1200 mm, Ancho: 1000 mm, Altura: 145 mm; Peso: 30 kg.
- Propiedades de la carga:** Dimensiones mínimas: 500 X 500 X 150 mm; Dimensiones máximas: 1200 X 1000 X 1345 mm; Peso máximo: 1500 kg.

Ver. 4.8.4
Unidades en mm y en kg.

3

Al no necesitar introducir datos adicional, puede calcular utilizando la opción **Recalcular** del menú **Herramientas**. QPM calculará el tamaño de las cajas que se usarán para empaquetar los envases primarios, además de darles la orientación de acuerdo a la sección **Dimensiones permitidas verticales a la paleta**.

The screenshot shows the 'Herramientas' menu with the following options:

- Recalcular (Ctrl+R)
- Calcule empaques múltiples (Ctrl+M)
- Cambiar datos (Ctrl+B)

4

Una vez el programa finalice los cálculos, le mostrará los resultados en la ventana de **Soluciones disponibles**. Esta ventana tiene una lista de cajas en la esquina superior derecha y la lista de paletas en la parte inferior. Para ordenar los resultados utilice la opción con el mismo nombre del menú **Herramientas** y

seleccione la paleta con mayor eficiencia de área.

Soluciones disponibles - Sin título 10

Paletas factibles 24

Número de cajas factibles 8

Número de cajas estándar N/A

Información de empaque pri...
 Empaque Primario Longitud 128
 Empaque Primario Ancho 113
 Empaque Primario Altura 175
 Empaque Primario Peso 1.00

Número de paleta 0001

Información de las cajas
 Empaques / Caja 6
 Longitud de caja int./externa 350/356
 Ancho int./externo de la caja 128/134
 Altura de caja int./externa 339/352
 Peso de caja llena 6.30

Inf. de cajas en la paleta
 Cajas/Long. de paleta
 Cajas por ancho de paleta
 Cajas por altura de paleta 3
 Cajas por nivel 23
 Total de cajas por paleta 69

Paleta Eficiencia de area 95.07%
 Paleta Eficiencia en volumen 83.59%

Optimizar Ir

Dimensiones de la carga

	Sin incluir la paleta	Incluyendo la paleta
Long. carga	1162	1200
Ancho carga	961	1000
Alt. carga	1055	1200
Peso carga	435	465
Volumen de la carga	1.16 m3	1.44 m3

Total empaques primarios por paleta 414

Agrandar cajas 356 X 134 X 352

Sol	L Caja	A Caja	Alt Caja	P caja	Area	CxLon	CxAn...	CxAlt	CoLiv	Total	Long...	Anch...	Altura...	Peso C	Ef. Area	Ef. Vol	Código
0001	356	134	352	6.30	0.49	-	-	3	23	69	1162	961	1055	465	95.07%	83.59%	10
0002	262	181	352	6.30	0.49	-	-	3	23	69	1169	968	1055	464	94.35%	82.95%	10
0003	232	181	397	6.30	0.49	-	-	3	26	78	1190	929	1190	521	92.17%	91.41%	10
0004	345	134	363	6.30	0.49	-	-	3	23	69	1170	940	1088	465	91.73%	83.17%	10

5

En caso que desee imprimir los datos de la paleta, seleccione el **Informe detallado** del menú **Ventana**. Este reporte contiene la información relacionada con la paleta seleccionada y sus cajas.

Informe detallado - CHEP 1200x1000

Informe Sencillo HTML Vistas de paletas RSC

Empaque Primario

Tipo: Rectangular

Longitud: 128 mm

Ancho: 113 mm

Altura: 175 mm

Peso: 1.00 kg.



Información de las cajas

Longitud de caja int./externa: 350/356 mm

Ancho int./externo de la caja: 128/134 mm

Altura de caja int./externa: 339/352 mm

Corugado por caja: 0.49 m²

Peso de caja llena: 6.30 kg.

Compresión mínima final: 0 kg.

Holgura int. en la long. caja: 0 mm

Holg. int. en el ancho de caja: 0 mm

Holg. int. en altura de caja: 0 mm

RSC - Regular Slotted Container 125-250#B Flute

Tipo de divisor interno: Ninguno

Código

Descripción

Empaques / Caja

8

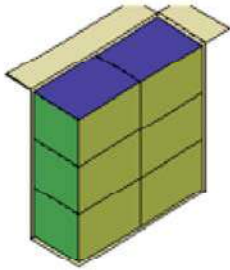

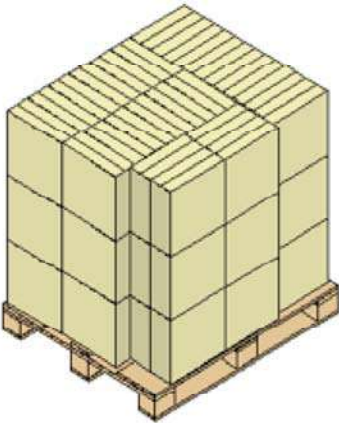

Número de paleta 0001 Tipo: CHEP 1200x1000 10

Inf. de cajas en la paleta

Cajas/Long. de paleta

Cajas por ancho de paleta

Cajas por altura de paleta

Cajas por nivel

Total de cajas por paleta

Eficiencia del paletizado

Eficiencia de area: 95.07%

Eficiencia en volumen: 83.59%

1 Eficiencia en peso: 10.97%

23 Cajas para máximo teórico: 16

69 Total empaques primarios por paleta: 414

	Long. C	Ancho C	Altura C	Peso C	Volumen
Sin incluir la paleta	1162	981	1055	435	1.16
Incluyendo la paleta	1200	1000	1200	465	1.44

Factor de Unidad Estadística: Unidades/UE 0 UE/Paleta

(Introduzca texto en este espacio.)

Quick Pallet Maker, ©2016 SCA Mecanica, S.A.

Requiere soporte?

Recuerde que el demo de Quick Pallet Maker le permite probar todas las funciones del software antes de comprarlo. Si tiene algún inconveniente, [contáctenos \(../support/index.html\)](http://../support/index.html).

Esta página fue creada usando [HTML5 Boilerplate \(https://github.com/h5bp\)](https://github.com/h5bp)

Quick Pallet Maker ©2000-2017 SCA Mecanica, S.A.
Derechos reservados.

QUICK PALLET MAKER

EJEMPLOS (../INDEX.HTML) DESCARGAR (../DOWNLOAD/INDEX.HTML)
SOPORTE (../SUPPORT/INDEX.HTML) COMPRAR (../BUY/INDEX.HTML)



Cálculo de cajas en paletas

1

Abra una nueva ventana de entrada de datos desde las dimensiones de la caja en **Archivo > Nueva hoja de datos > Caja a paleta**.

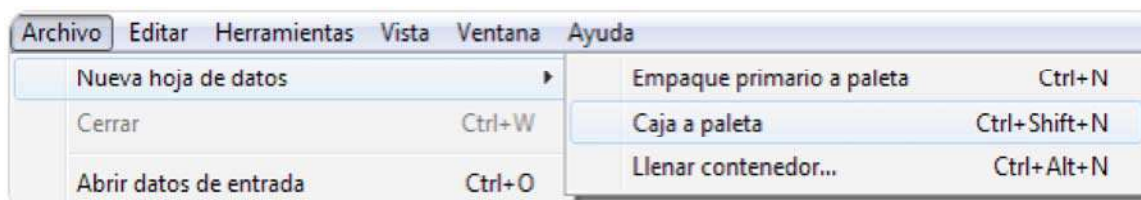

2

Añada las dimensiones de la caja utilizando las celdas que estan a la izquierda de la ventana, 400x200x300 mm. 5 kg. Utilice el botón **Insertar caja** para añadirla a la lista.

NOTA: para paletas *Ti-Hi* no es necesario ingresar ningun valor en el campo Cantidad (coloque cero), QPM llenará las paletas hasta que se cumplan las restricciones de llenado.

Datos de entrada - Sin título 6

Información de las cajas Construcción RSC - Regular Slotted Container Grosor del corrugado (Largo x Ancho x Alto) 6.35 X 6.35 X 12.7 mm

125-250#B Flute

Dimensiones de la caja

	Int.	Ext.	
Longitud	394	400	mm
Ancho	194	200	mm
Altura	287	300	mm

Peso 5 kg.

Cantidad 0

Color

Optimizar secciones

Canti.	Longit.	Ancho	Altura	Peso	Códi.
0000	400	200	300	5.00	400.

Incluir caja Importar caja...

Dimensiones permitidas verticales a la paleta Longitud Ancho Altura

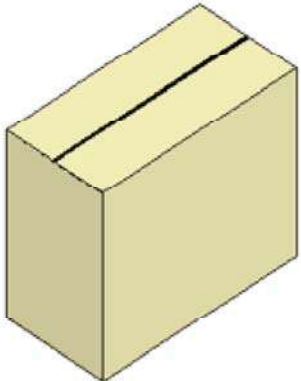

Dimensiones paleta

CHEP 1200x1000 Longitud 1200 X Ancho 1000 X Altura 145 mm Peso 30 kg.

Pruebe todas las paletas estándar

Propiedades de la carga (incluyendo paleta)

	Longitud	Ancho	Altura	
Dimensiones mínimas	500	500	150	mm
Dimensiones máximas	1200	1000	1345	mm

Peso máximo 1500 kg.

Unidades en mm y en kg.

3

Si desea cambiar el tipo de paleta, puede hacerlo en el menú del fondo de la ventana o puede ajustar las medidas en las celdas.

Dimensiones paleta

Propiedades de la carga (incluyendo paleta)

CHEP 1200x1000

- CHEP 1200x1000
- Europallet 1200x800
- CHEP Pallet 48inx40in
- GPC Pallet 48inx40in
- Australian 1165x1165
- Int_NoPallet
- Custom Pallet

4

Para calcular utilice la opción **Recalcular** del menú **Herramientas**. Si cargó mas de un tipo de caja para calcular multiples cajas sobre la paleta, vaya a **Herramientas > Calcule Empaques Múltiples**.

Herramientas	Vista	Ventana	Ayuda
Recalcular			Ctrl+R
Calcule empaques múltiples			Ctrl+M
Cambiar datos			Ctrl+B

Soluciones disponibles - Sin título 6

Paletas factibles 3

Número de cajas factibles 1

Número de cajas estándar N/A

Núm.	Longit.	Ancho	Altura	L	W	H
0001	400	200	300	0	0	0

Número de paleta 0001

Información de las cajas

Longitud de caja int./externa 394/400
 Ancho int./externo de la caja 194/200
 Altura de caja int./externa 287/300
 Peso de caja llena 5.00

Inf. de cajas en la paleta

Cajas/Long. de paleta 3
 Cajas por ancho de paleta 5
 Cajas por altura de paleta 4
 Cajas por nivel 15
 Total de cajas por paleta 60

Paleta Eficiencia de area 100.00%
 Paleta Eficiencia en volumen 100.00%

Optimizar Ir

Dimensiones de la carga

	Sin incluir la paleta	Incluyendo la paleta
Long. carga	1200	1200
Ancho carga	1000	1000
Alt. carga	1200	1345
Peso carga	300	330
Volumen de la carga	1.44 m ³	1.61 m ³

Agrandar cajas 400 X 200 X 300

Sol	L Caja	A Caja	Alt Caja	P caja	Area	CxLon	CxAnch	CxAlt	CxNiv	Total	Long. C	Anch...	Altura C	Peso C	Ef. Area	Ef. Vol	Código
0001	400	200	300	5.00	0.61	3	5	4	15	60	1200	1000	1200	330	100.00%	100.00%	1
0002	400	200	300	5.00	0.61	6	2	4	12	48	1200	800	1200	270	80.00%	80.00%	2
0003	400	200	300	5.00	0.61	-	-	4	15	60	1200	1000	1200	330	100.00%	100.00%	10

Requiere soporte?

Recuerde que el demo de Quick Pallet Maker le permite probar todas las funciones del software antes de comprarlo. Si tiene algún inconveniente, [contáctenos \(../support/index.html\)](http://../support/index.html).

QUICK PALLET MAKER

EJEMPLOS (../INDEX.HTML) DESCARGAR (../DOWNLOAD/INDEX.HTML)
SOPORTE (../SUPPORT/INDEX.HTML) COMPRAR (../BUY/INDEX.HTML)



Cálculo de paletas con sobresaliente o exceso

Este ejemplo explica como llenar paletas donde la carga excede el area de la paleta. Es decir, el contenido de la paleta (en este caso tablas de madera) es mas grande que la misma plataforma.

1

Abra una nueva ventana de entrada de datos desde las dimensiones de la caja en **Archivo > Nueva hoja de datos > Caja a paleta**.

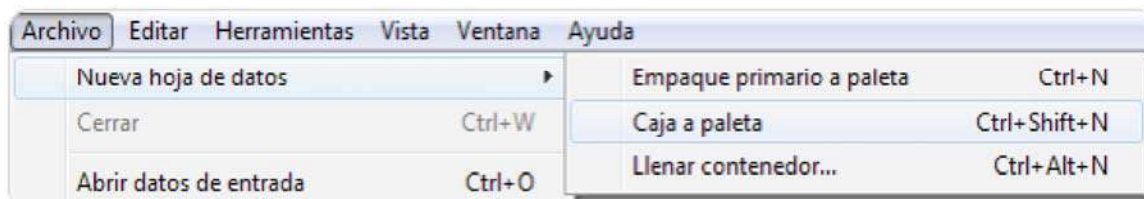

2

Cambie las unidades a pulgadas en **Herramientas > Unidades > pulgadas/libras**.

3

Consideraremos las tablas como cajas, ya que estas irán directamente sobre la paleta (es decir, paquetes secundarios). Ingrese las dimensiones de las cajas una a una o copie y pegue los datos a la ventana de entrada. Haga clic aquí para descargar la lista de cajas. Asegurese de permitir solo la **Altura en Dimensiones permitidas verticales a la paleta** para cada caja.

- 84x36x0.75, peso 10 kg, cantidad 3.
- 84x24x0.75, peso 10 kg, cantidad 6.
- 30x30x0.75, peso 5 kg, cantidad 4.
- 30x24x0.75, peso 5 kg, cantidad 8.
- 30x6x0.75, peso 5 kg, cantidad 13.
- 36x24x1, peso 6 kg, cantidad 22.

Datos de entrada - Sin título 9

Información de las cajas Construcción: RSC - Regular Slotted Container Grosor del corrugado (Largo x Ancho x Alto): 0 X 0 X 0 pulg.
 125-250#8 Flute

Dimensiones de la caja

Canti.	Longit.	Ancho	Altura	Peso	Códi.
0003	84.00	36.00	0.75	10.00	848.
0006	84.00	24.00	0.75	10.00	848.
0004	30.00	30.00	0.75	5.00	308.
0008	30.00	24.00	0.75	5.00	308.
0013	30.00	6.00	0.75	5.00	308.
0022	36.00	24.00	1.00	6.00	368.

Longitud: Int. 84 Ext. 84 pulg.
 Ancho: 36 Ext. 36 pulg.
 Altura: 0.75 Ext. 0.75 pulg.
 Peso: 10 libras
 Cantidad: 3
 Color: Optimizar secciones

Incluir caja Importar caja...

Dimensiones permitidas verticales a la paleta: Longitud Ancho Altura

Dimensiones paleta: CHEP Pallet 48inx40in Longitud: 48.00 X Ancho: 40.00 X Altura: 4.88 pulg. Peso: 66.15 libra

Pruebe todas las paletas estándar

Propiedades de la carga (incluyendo paleta)

	Longitud	Ancho	Altura
Dimensiones mínimas	20	20	6
Dimensiones máximas	84.00	40.00	70.00

Peso máximo: 3000.00 libra

Unidades en pulgadas y en libras

4

Cambie el tipo de paleta a CHEP 48x40 in en el menú de **Dimensiones paleta** y la longitud en dimensiones máximas a 84 in. porque corresponde a la mayor longitud de las tablas de madera que estamos empacando.

Dimensiones paleta

CHEP Pallet 48Inx40In

Longitud: 48.00 X Ancho: 40.00 X Altura: 4.88 pulg

Pruebe todas las paletas estándar

Propiedades de la carga (incluyendo paleta)

Dimensiones mínimas: Longitud 20 X Ancho 20 X Altura 6 pulg

Dimensiones máximas: Longitud 84.00 X Ancho 40.00 X Altura 70.00 pulg

5

Utilice la opción **Calcule Empaques Múltiples** del menú **Herramientas**.

Herramientas	Vista	Ventana	Ayuda
Recalcular			Ctrl+R
Calcule empaques múltiples			Ctrl+M
Cambiar datos			Ctrl+B

6

En la ventana **Soluciones disponibles** tendremos la paleta con una cantidad considerable de exceso, pero con toda la carga.

Soluciones disponibles - Sin título 9

Paletas factibles 1

Número de cajas factibles 6

Número de cajas estándar N/A

Número de paleta 0001

Información de las cajas

Longitud de caja int./externa 84.00/84.00
 Ancho int./externo de la caja 36.00/36.00
 Altura de caja int./externa 0.75/0.75
 Peso de caja llena 10.00

Inf. de cajas en la paleta

Cajas/Long. de paleta
 Cajas por ancho de paleta
 Cajas por altura de paleta 21
 Cajas por nivel 4
 Total de cajas por paleta 56

Paleta Eficiencia de área 90.00%
 Paleta Eficiencia en volumen 24.53%

Optimizar Ir

Dimensiones de la carga

	Sin incluir la paleta	Incluyendo la paleta
Long. carga	84.00	84.00
Ancho carga	36.00	40.00
Alt. carga	17.75	22.63
Peso carga	347.00	413.15
Volumen de la carga	25.27 pies cúbicos	44.00 pies cúbicos

Agrandar cajas 84.00 X 36.00 X 0.75

Sol	L Caja	A Caja	Alt Caja	P caja	Area	CxLon	CxAnch	CxAlt	CxNiv	Total	Long. C	Anch...	Altura C	Peso C	Ef. Area	Ef. Vol	Código
0001	84.00	24.00	0.75	10.00	0.00	-	-	21	4	56	84.00	36.00	17.75	413.15	90.00%	24.53%	40

Requiere soporte?

Recuerde que el demo de Quick Pallet Maker le permite probar todas las funciones del software antes de comprarlo. Si tiene algún inconveniente, contáctenos (../support/index.html).

Esta página fue creada usando [HTML5 Boilerplate](https://github.com/h5bp) (<https://github.com/h5bp>)

Quick Pallet Maker ©2000-2017 SCA Mecanica, S.A.
 Derechos reservados.

QUICK PALLET MAKER

EJEMPLOS (../INDEX.HTML) DESCARGAR (../DOWNLOAD/INDEX.HTML)
SOPORTE (../SUPPORT/INDEX.HTML) COMPRAR (../BUY/INDEX.HTML)



Cambiar el color de la paleta

Al utilizar varias paletas, quizá sea necesario cambiar los colores para diferenciarlas.

1

Abra la ventana de **Cajas y paletas estándar** en el menú **Ventana**.

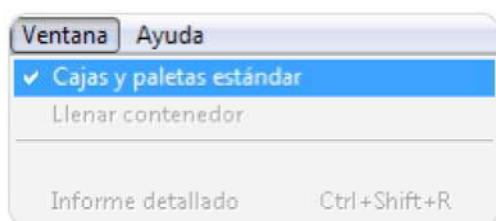

2

Vaya a la pestaña **Paletas** donde se encuentran las paletas y contenedores. Seleccione una paleta de la lista y haga clic derecho para escoger un color en la opción **Color**.

Cajas y paletas estándar

Cajas Paletas

Paleta predeterminada **CHEP 1200x1000**

Nombre	Longit...	Ancho	Altura	Peso	Unida...
CHEP 1200x1000	1200	1000	145	30	mm
Europallet 1200x800	1200	800	145	30	mm
CHEP Pallet 48inx40in	48	40	4.875	60.15	in
GPC Pallet 48inx40in	48	40	5.375	60.15	in
Australian 1165x1165	1165	1165	150	30	mm
Int_NoPallet	0	0	0	0	mm
Custom Pallet	900	900	100	30	mm

Contenedor predeterminado **Dry Cargo 20**

Nombre	Int. Lo...	Int. An...	Int. Alt...	Puerta ...	Puerta ...	Peso
Dry Cargo 20	5.90	2.34	2.39	2.33	2.28	21778
Dry Cargo 40	12.03	2.34	2.39	2.33	2.28	26757
High Cube 40	12.01	2.33	2.69	2.33	2.69	25841
Dry Cargo 45	13.60	2.30	2.60	2.30	2.55	28390
Dry Cargo 48	14.50	2.50	2.70	2.30	2.65	25556
Dry Cargo 53	15.90	2.50	2.70	2.30	2.65	25841
Contenedor Nuevo	15.90	2.44	2.70	2.30	2.65	25841

Usar dibujo detallado de paleta

Color

Descripción

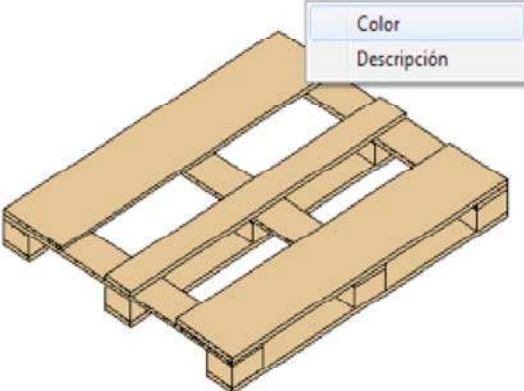

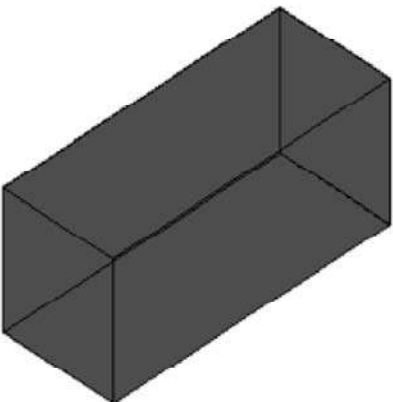

3

Luego, cuando usted utilice esa paleta mostrará el color elegido.

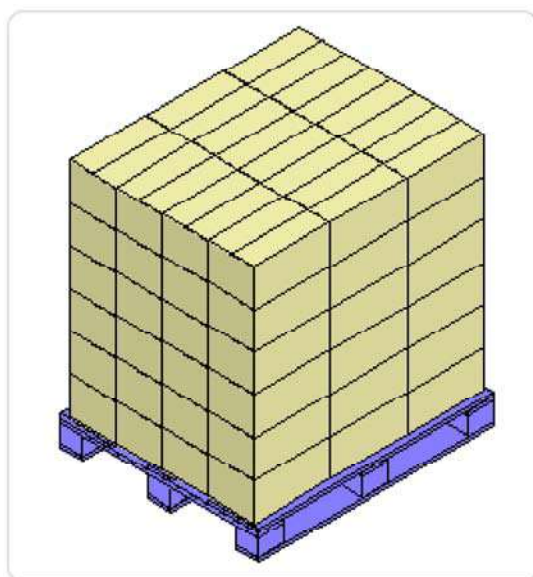

QUICK PALLET MAKER

EJEMPLOS (../INDEX.HTML) DESCARGAR (../DOWNLOAD/INDEX.HTML)
SOPORTE (../SUPPORT/INDEX.HTML) COMPRAR (../BUY/INDEX.HTML)



Cambiar el color de una caja calculada

Usted puede cambiar el color de una caja que ya fue calculada y obtener una nueva paleta sin tener que volver a cargar los datos.

1

El punto de partida es la ventana de **Soluciones disponibles**. Seleccione la caja 0001 de la **Lista de cajas** en la parte superior derecha de la ventana.

NOTA: para conocer cómo llegar hasta este punto, por favor visite: [calcular paletas con datos predeterminados desde el empaque primario \(114 calcular paletas con datos predeterminados.html\)](#).

Soluciones disponibles - Sin título 11

Información de empaque pri...
 Empaque Primario Longitud 128
 Empaque Primario Ancho 113
 Empaque Primario Altura 175
 Empaque Primario Peso 1.00

Número de paleta 0001

Información de las cajas
 Empaques / Caja 6
 Longitud de caja int./externa 384/390
 Ancho int./externo de la caja 226/232
 Altura de caja int./externa 175/188
 Peso de caja llena 6.32

Inf. de cajas en la paleta
 Cajas/Long. de paleta 3
 Cajas por ancho de paleta 4
 Cajas por altura de paleta 6
 Cajas por nivel 12
 Total de cajas por paleta 72

Paleta Eficiencia de area 90.70%
 Paleta Eficiencia en volumen 85.12%

Paletas factibles 24

Número de cajas factibles 8
 Número de cajas estándar N/A

Núm.	Longit.	Ancho	Altura	L	W	H
0001	390	232	188	3	2	1
0002	345	262	188	3	2	1
0003	390	181	239	3	1	2
0004	345	181	269	3	1	2
0005	345	134	363	3	1	2
0006	356	134	352	2	1	3
0007	262	181	352	2	1	3
0008	232	181	397	2	1	3

Optimizar Ir

Dimensiones de la carga

	Sin incluir la paleta	Incluyendo la paleta
Long. carga	1171	1200
Ancho carga	929	1000
Alt. carga	1126	1271
Peso carga	455	485
Volumen de la carga	1.23 m3	1.53 m3

Total empaques primarios por paleta 432

Agrandar cajas 390 X 232 X 188

Sol	L Caja	A Caja	Alt Caja	P caja	Area	CxLon	CxAn...	CxAlt	CxNiv	Total	Long...	Anch...	Altura...	Peso C	Ef. Area	Ef. Vol	Código
0001	390	232	188	6.32	0.53	3	4	6	12	72	1171	929	1126	485	90.70%	85.12%	1
0002	390	232	188	6.32	0.53	5	2	6	10	60	1162	781	1126	409	75.58%	70.93%	2
0003	390	232	188	6.32	0.53	-	-	6	12	72	1171	929	1126	485	90.70%	85.12%	10
0004	345	262	188	6.34	0.55	3	3	6	9	54	1036	787	1126	372	67.95%	63.77%	1

2

Haga clic derecho sobre el dibujo de la caja y utilice la opción **Color** del menú contextual.

- Vista interna de caja
- Vista exterior de caja
- Caja abierta
- Ver contenido de caja
- Dibujo (2D)
- Importar caja...
- Exportar caja...
- Crear animación del llenado...
- Color**
- Descripción

3

Elija un color y haga clic en **OK**.

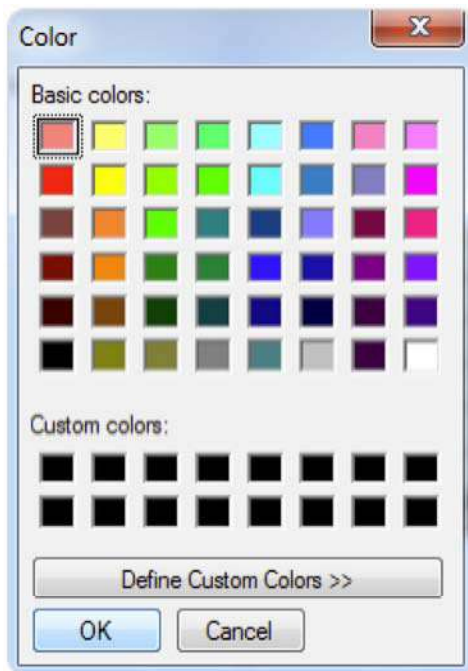

4

Ahora vamos a calcular esta caja con el nuevo color en **Archivo > Recalcular**. Las nuevas paletas aparecen al final de la lista. Haga clic en el dibujo de la caja para refrescar. Notará que el color de la caja no siempre concuerda con el color de las cajas en la paleta, esto se debe a que QPM mantiene en la lista las paletas calculadas con el color anterior; puede borrar las paletas anteriores para evitar esa diferencia.

Soluciones disponibles - Sin título 11

Información de empaque pri...

Empaque Primario Longitud 128
 Empaque Primario Ancho 113
 Empaque Primario Altura 175
 Empaque Primario Peso 1.00

Número de paleta 0001

Información de las cajas

Empaques / Caja 6
 Longitud de caja int./externa 384/390
 Ancho int./externo de la caja 226/232
 Altura de caja int./externa 175/188
 Peso de caja llena 6.32

Inf. de cajas en la paleta

Cajas/Long. de paleta 3
 Cajas por ancho de paleta 4
 Cajas por altura de paleta 6
 Cajas por nivel 12
 Total de cajas por paleta 72

Paleta Eficiencia de area 90.70%
 Paleta Eficiencia en volumen 85.12%

Paletas factibles 27

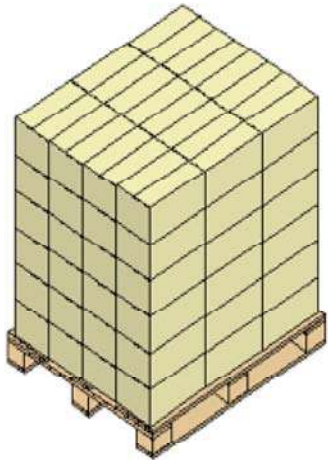

Optimizar Ir

Número de cajas factibles 8

Número de cajas estándar N/A

Núm...	Longit...	Ancho	Altura	L	W	H
0001	390	232	188	3	2	1
0002	345	262	188	3	2	1
0003	390	181	239	3	1	2
0004	345	181	269	3	1	2
0005	345	134	363	3	1	2
0006	356	134	352	2	1	3
0007	262	181	352	2	1	3
0008	232	181	397	2	1	3

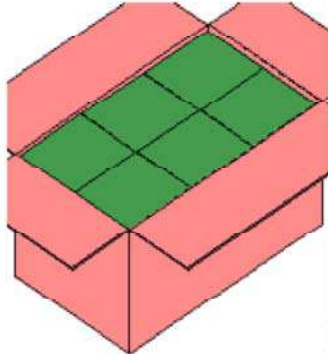

Agrandar cajas X X

Sol	Dimensiones de la carga				Sin incluir la paleta		Incluyendo la paleta											
	L Caja	A Caja	Alt Caja	P caja	Area	CxLon	CxAn...	CxAlt	CxNiv	Total	Long...	Anch...	Altura...	Peso C	Ef. Area	Ef. Vol	Código	
0001	390	232	188	6.32	0.53	3	4	6	12	72	1171	929	1126	485	90.70%	85.12%	1	
0002	390	232	188	6.32	0.53	5	2	6	10	60	1162	781	1126	409	75.58%	70.93%	2	
0003	390	232	188	6.32	0.53	-	-	6	12	72	1171	929	1126	485	90.70%	85.12%	10	
0004	345	262	188	6.34	0.55	3	3	6	9	54	1036	787	1126	372	67.95%	63.77%	1	

Soluciones disponibles - Sin título 11

Información de empaque pri...
 Empaque Primario Longitud 128
 Empaque Primario Ancho 113
 Empaque Primario Altura 175
 Empaque Primario Peso 1.00

Número de paleta 0024

Información de las cajas
 Empaques / Caja 6
 Longitud de caja int./externa 384/390
 Ancho int./externo de la caja 226/232
 Altura de caja int./externa 175/188
 Peso de caja llena 6.32

Inf. de cajas en la paleta
 Cajas/Long. de paleta
 Cajas por ancho de paleta
 Cajas por altura de paleta 6
 Cajas por nivel 12
 Total de cajas por paleta 72

Paleta Eficiencia de area 90.70%
 Paleta Eficiencia en volumen 85.12%

Paletas factibles 24

Número de cajas factibles 8
 Número de cajas estándar N/A

Núm...	Longit..	Ancho	Altura	L	W	H
0001	390	232	188	3	2	1
0002	345	262	188	3	2	1
0003	390	181	239	3	1	2
0004	345	181	269	3	1	2
0005	345	134	363	3	1	2
0006	356	134	352	2	1	3
0007	262	181	352	2	1	3
0008	232	181	397	2	1	3

Optimizar Ir

Dimensiones de la carga

	Sin incluir la paleta	Incluyendo la paleta
Long. carga	1171	1200
Ancho carga	929	1000
Alt. carga	1126	1271
Peso carga	486	486
Volumen de la carga	1.23 m3	1.53 m3

Total empaques primarios por paleta 432

Agrandar cajas 390 X 232 X 188

Sol	L Caja	A Caja	Alt Caja	P caja	Area	CxLon	CxAn...	CxAlt	CxNiv	Total	Long...	Anch...	Altura...	Peso C	Ef. Area	Ef. Vol	Código
0013	356	134	352	6.30	0.49	3	7	3	21	63	1069	940	1055	427	83.78%	73.67%	1
0014	356	134	352	6.30	0.49	8	2	3	16	48	1075	713	1055	332	63.83%	56.13%	2
0015	356	134	352	6.30	0.49	-	-	3	23	69	1162	981	1055	465	95.07%	83.59%	10
0016	262	181	352	6.30	0.49	4	5	3	20	60	1049	907	1055	408	79.30%	69.72%	1
0017	262	181	352	6.30	0.49	6	3	3	18	54	1088	787	1055	370	71.37%	62.75%	2
0018	262	181	352	6.30	0.49	-	-	3	23	69	1169	968	1055	464	94.35%	82.95%	10
0019	232	181	397	6.30	0.49	5	5	3	25	75	1162	907	1190	503	87.78%	87.06%	2
0020	232	181	397	6.30	0.49	6	4	3	24	72	1088	929	1190	484	84.27%	83.58%	2
0021	232	181	397	6.30	0.49	-	-	3	26	78	1190	929	1190	521	92.17%	91.41%	10
0022	390	232	188	6.32	0.53	3	4	6	12	72	1171	929	1126	485	90.70%	85.12%	1
0023	390	232	188	6.32	0.53	5	2	6	10	60	1162	781	1126	409	75.58%	70.93%	2
0024	390	232	188	6.32	0.53	-	-	6	12	72	1171	929	1126	485	90.70%	85.12%	10

Requiere soporte?

Recuerde que el demo de Quick Pallet Maker le permite probar todas las funciones del software antes de comprarlo. Si tiene algún inconveniente, [contáctenos \(../support/index.html\)](http://../support/index.html).

Esta página fue creada usando [HTML5 Boilerplate \(https://github.com/h5bp\)](https://github.com/h5bp)

Quick Pallet Maker ©2000-2017 SCA Mecanica, S.A.
 Derechos reservados.

QUICK PALLET MAKER

EJEMPLOS (../INDEX.HTML) DESCARGAR (../DOWNLOAD/INDEX.HTML)
SOPORTE (../SUPPORT/INDEX.HTML) COMPRAR (../BUY/INDEX.HTML)



Cambiar el peso máximo a las cajas

El proposito de este ejemplo es explicar como cambiar el límite de peso de la caja, que esta incluido en Quick Pallet Maker para prevenir la creación de cajas pesadas que un operador no podría manejar.

1

Vaya a la pestaña **Restricciones de las cajas** en **Opciones** del menú **Herramientas** o si tiene una Mac OSX en **Preferencias** en el menú **Quick Pallet Maker**.

2

Asigne 50 kg como **Maximo peso de caja** y presione **OK**.

Preferencias para Quick Pallet Maker

General Color Informe detallado Restricciones de las cajas

Longitud máxima de empaque primario	2000
Ancho máximo de empaque primario	2000
Altura máxima de empaque primario	5000
Peso máximo de empaque primario	50
Longitud máxima de paleta	2000
Ancho máximo de paleta	2000
Altura máxima de paleta	5000
Peso máximo de paleta	150
Máximo peso de caja	50
Relación largo/ancho	1 3
Relación longitud/altura	0.5 3
Relación Altura/Ancho	0.5 3

Unidades en mm y en kg.

Cancelar OK

3

Abra una nueva entrada de datos desde el empaque primario en **Archivo > Nueva hoja de datos > Empaque primario a paleta** y cargue los siguientes datos:

- **Dimensiones externas:** 122x119x20 mm,
- **Peso:** 1 kg.
- **Empaques / Cajas:** 88.

Datos de entrada - Sin título 13

Información de empaque primario

Forma del Empaque: Rectangular

Dimensiones permitidas verticales a la paleta: Longitud, Ancho, Altura

Dimensiones externas: Longitud 122 X Ancho 199 X Altura 20 mm

Peso: 1 kg.

Información de las cajas

Construcción: RSC - Regular Slotted Container, 125-250#B Flute

Grosor del corrugado (Largo x Ancho x Alto): 6.35 X 6.35 X 12.7 mm

Empaques / Caja: 88

Restricciones de las cajas:

	Mínimo	Máximo		Mínimo	Máximo	
Longitud externa de la caja	50	600	mm	Relación largo/ancho	1	3
Ancho externo de caja	50	600	mm	Relación longitud/altura	0.5	3
Altura externa de la caja	50	600	mm	Relación Altura/Ancho	0.5	3

Cajas estándar

Tipo: Box

Máxima holgura en la caja (Largo x Ancho x Alto): 25 X 25 X 25 mm

Máxima compresión interna (largo x ancho x alto): 0 X 0 X 0 mm

Dimensiones paleta

CHEP 1200x1000

Longitud 1200 X Ancho 1000 X Altura 145 mm

Peso 30 kg.

Propiedades de la carga (incluyendo paleta)

Dimensiones mínimas: Longitud 500 X Ancho 500 X Altura 150 mm

Dimensiones máximas: Longitud 1200 X Ancho 1000 X Altura 1345 mm

Peso máximo 1500 kg.

Ver. 4.8.4

Unidades en mm y en kg.

4

Seleccione **Recalcular** del menú **Herramientas** para ver los resultados. Como pudo notar, no hay soluciones disponibles, debido a que el contenido de la caja pesaría 88 kg, lo que supera la restricción de 50 kg.

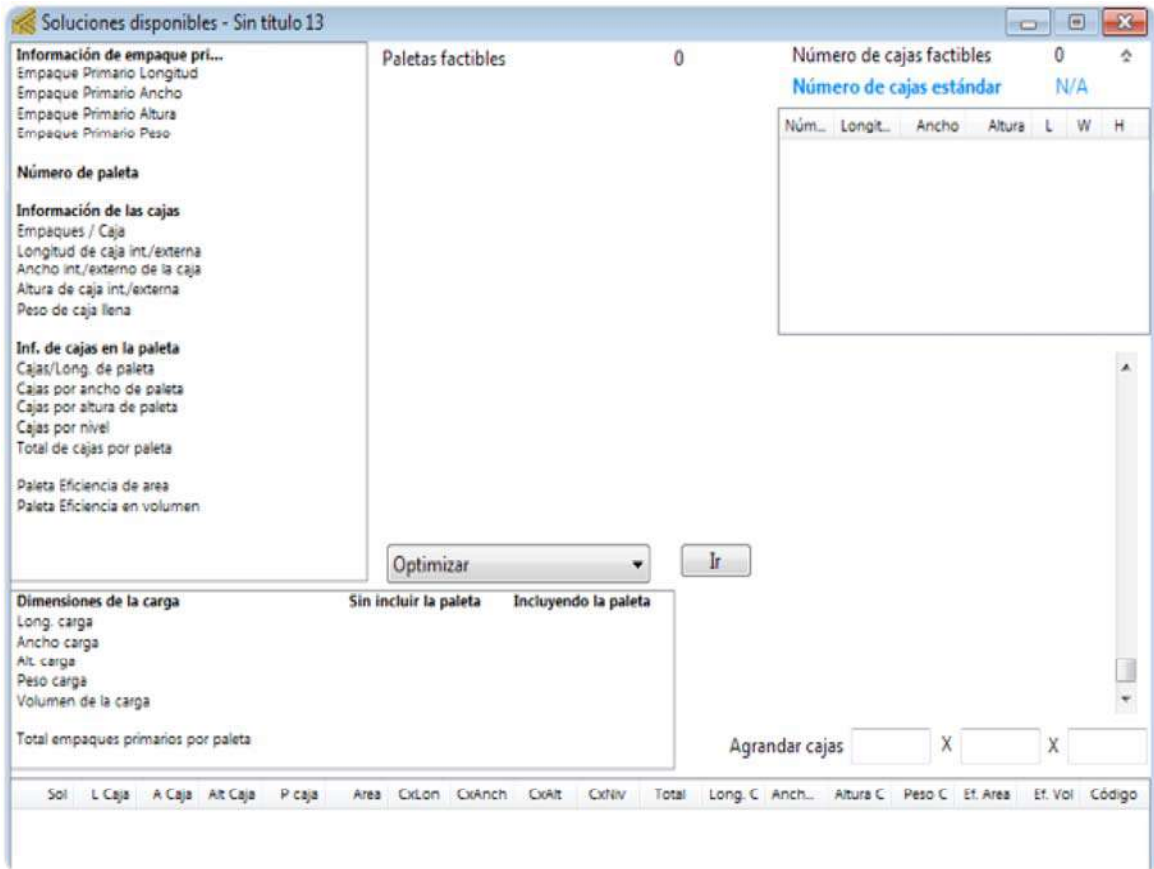

5

Es necesario cambiar el **Maximo peso de caja** para poder obtener resultados. Repita el paso 1 y aumente el valor de 50 kg a 100 kg.

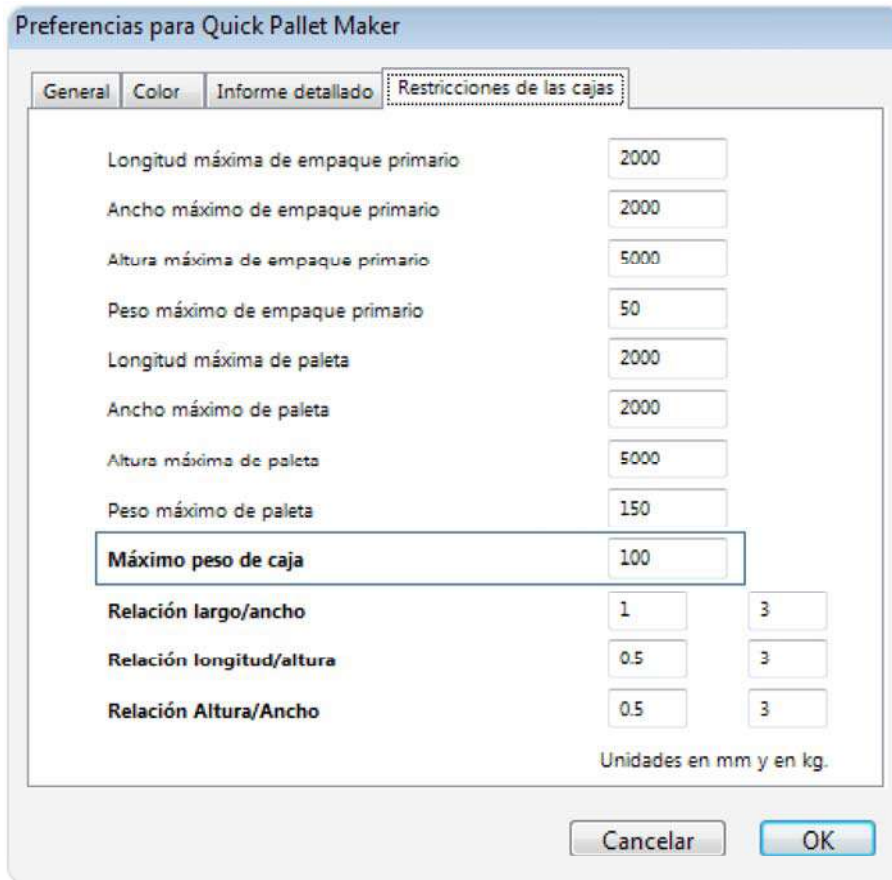

6

Vaya a **Herramientas > Cambiar datos** para volver a la ventana de entrada de datos.

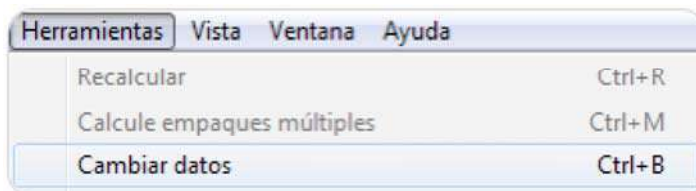

7

Utilice la opción **Recalcular** del menú **Herramientas** para obtener los resultados.

Soluciones disponibles - Sin título 13

Información de empaque pri...
 Empaque Primario Longitud 122
 Empaque Primario Ancho 199
 Empaque Primario Altura 20
 Empaque Primario Peso 1.00

Número de paleta 0002

Información de las cajas
 Empaques / Caja 88
 Longitud de caja int./externa 440/446
 Ancho int./externo de la caja 244/250
 Altura de caja int./externa 398/411
 Peso de caja llena 88.57

Inf. de cajas en la paleta
 Cajas/Long. de paleta 4
 Cajas por ancho de paleta 2
 Cajas por altura de paleta 2
 Cajas por nivel 8
 Total de cajas por paleta 16

Paleta Eficiencia de area 74.50%
 Paleta Eficiencia en volumen 50.99%

Paletas factibles 24

Número de cajas factibles 8
 Número de cajas estándar N/A

Núm.	Longit.	Ancho	Altura	L	W	H
0001	446	250	411	22	2	2
0002	446	404	257	22	2	2
0003	494	226	411	4	11	2
0004	446	205	501	22	1	4
0005	404	226	501	2	11	4
0006	494	404	233	4	2	11
0007	494	205	453	4	1	22
0008	404	250	453	2	2	22

Optimizar Ir

Dimensiones de la carga

	Sin incluir la paleta	Incluyendo la paleta
Long. carga	1001	1200
Ancho carga	893	1090
Alt. carga	821	966
Peso carga	1417	1447
Volumen de la carga	0.73 m ³	1.16 m ³

Total empaques primarios por paleta 1408

Agrandar cajas 446 X 250 X 411

Sol	L Caja	A Caja	Alt Caja	P caja	Area	CxLon	CxAn...	CxAlt	CxNiv	Total	Long...	Anch...	Altura...	Peso C	Ef. Area	Ef. Vol	Código
0001	446	250	411	88.57	0.94	2	3	2	6	12	893	751	821	1093	55.87%	38.24%	1
0002	446	250	411	88.57	0.94	4	2	2	8	16	1001	893	821	1447	74.50%	50.99%	2
0003	446	250	411	88.57	0.94	-	-	2	10	16	1197	947	821	1447	94.50%	64.69%	10
0004	446	404	257	88.69	1.13	2	2	4	4	16	893	809	1027	1449	60.16%	51.48%	1

Requiere soporte?

Recuerde que el demo de Quick Pallet Maker le permite probar todas las funciones del software antes de comprarlo. Si tiene algún inconveniente, [contáctenos \(../support/index.html\)](http://../support/index.html).

Esta página fue creada usando [HTML5 Boilerplate \(https://github.com/h5bp\)](https://github.com/h5bp)

Quick Pallet Maker ©2000-2017 SCA Mecanica, S.A.

QUICK PALLET MAKER

EJEMPLOS (../INDEX.HTML) DESCARGAR (../DOWNLOAD/INDEX.HTML)
SOPORTE (../SUPPORT/INDEX.HTML) COMPRAR (../BUY/INDEX.HTML)



Cómo utilizar cajas estándar

Este ejemplo trata sobre la utilización de cajas estándar que se tienen en el almacén. La lista de cajas estándar se encuentra en una ventana especial donde se pueden añadir, editar y borrar.

1

Para ver esta ventana, seleccione **Cajas y paletas estándar** del menú **Herramientas**. Para añadir una caja, seleccione una línea y luego vaya a **Editar > Duplicar**. Esto creará una nueva caja al final de la lista.

- Para editar las dimensiones, elija la caja y haga doble clic sobre ella.
- Para desactivar una caja, desmarque la casilla ubicada a la izquierda de las dimensiones.
- Para borrar una caja, selecciónela y luego use las teclas *suprimir* o *backspace* del teclado.

Cajas y paletas estándar

Cajas Paletas

Cajas estándar unidades inglesas - Dimensiones externas

Usar	Longitud	Ancho	Altura	Tipo	Compresión en...	Código	Descripción	Usada
<input checked="" type="checkbox"/>	8	6	4	Box	0.00			11
<input checked="" type="checkbox"/>	8	6	6	Box	0.00			11
<input checked="" type="checkbox"/>	8	8	4	Box	0.00			11
<input checked="" type="checkbox"/>	8	8	6	Box	0.00			11
<input checked="" type="checkbox"/>	8	8	8	Box	0.00			11
<input checked="" type="checkbox"/>	8	8	4	Box	0.00			11
<input checked="" type="checkbox"/>	8	6	4	Box	0.00			11
<input checked="" type="checkbox"/>	8	6	6	Box	0.00			11
<input checked="" type="checkbox"/>	8	8	4	Box	0.00			11
<input checked="" type="checkbox"/>	8	8	6	Box	0.00			11
<input checked="" type="checkbox"/>	8	8	8	Box	0.00			11
<input checked="" type="checkbox"/>	8	8	36	Box	0.00			11
<input checked="" type="checkbox"/>	8	8	42	Box	0.00			11
<input checked="" type="checkbox"/>	9	5	5	Box	0.00			11

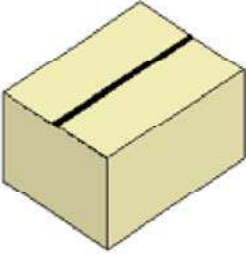

Cajas estándar en unidades ISO - Dimensiones externas

Usar	Longitud	Ancho	Altura	Tipo	Compresi.	Código	Descripción	Usada
<input checked="" type="checkbox"/>	400	300	400	Box	0.00			16
<input checked="" type="checkbox"/>	400	200	400	Box	0.00			9
<input checked="" type="checkbox"/>	300	200	300	Box	0.00			9
<input checked="" type="checkbox"/>	600	400	400	Box	0.00			16
<input checked="" type="checkbox"/>	600	200	300	Box	0.00			16
<input checked="" type="checkbox"/>	330	200	150	Box	0.00			9
<input checked="" type="checkbox"/>	400	240	300	Box	0.00			9
<input checked="" type="checkbox"/>	500	400	400	Boxes	0.00			7
<input checked="" type="checkbox"/>	420	320	170	custom	0.00			9
<input checked="" type="checkbox"/>	605	470	400	NB	0.00			9
<input checked="" type="checkbox"/>	1200	800	120	Bandeja	0.00			10

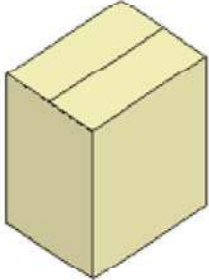

2

Abra una nueva ventana de entrada de datos desde el empaque primario en **Archivo > Nueva hoja de datos > Empaque primario a paleta**. Seleccione **Usar únicamente cajas estándar** del menú **Cajas estándar**.

NOTA: para saber cuantos empaques de un tipo caben en una caja utilice la opción **Llenar cajas estandar**.

Datos de entrada - Sin título 11

Información de empaque primario Forma del Empaque **Rectangular** Dimensiones permitidas verticales a la paleta Longitud Ancho Altura

Dimensiones externas **128** X **113** X **175** mm Peso **1** kg.

Información de las cajas Construcción **RSC - Regular Slotted Container** Grosor del corrugado (Largo x Ancho x Alto) **6.35** X **6.35** X **12.7** mm

Empaques / Caja **6** Restricciones de las cajas

	Mínimo	Máximo		Mínimo	Máximo
Longitud externa de la caja	50	600	mm	Relación largo/ancho	1 3
Ancho externo de caja	50	600	mm	Relación longitud/altura	0.5 3
Altura externa de la caja	50	600	mm	Relación Altura/Ancho	0.5 3

Propiedades de las cajas

Cajas estándar Tipo: **Box** Máxima holgura en la caja (Largo x Ancho x Alto) **25** X **25** X **25** mm

Usar únicamente cajas estándar Máxima compresión interna (largo x ancho x alto) **0** X **0** X **0** mm

Dimensiones paleta **CHEP 1200x1000** Longitud **1200** X **1000** X **145** mm Peso **30** kg.

Propiedades de la carga (incluyendo paleta)

	Longitud	Ancho	Altura	
Dimensiones mínimas	500	500	150	mm
Dimensiones máximas	1200	1000	1345	mm

Peso máximo **1500** kg.

Ver. 4.8.4

Unidades en mm y en kg.

Cajas estándar Tipo: **Box** M.

Usar únicamente cajas estándar M.

Dimens

- No usar cajas estándar
- Usar cajas estándar donde sea posible
- Usar únicamente cajas estándar**
- Llenar cajas estándar
- Llenar cajas estándar con conteo por caja constante

3

Al usar la opción **Recalcular** del menú **Herramientas**, QPM mostrará los resultados obtenidos. Aunque no sea visible en el dibujo de la caja, QPM ha añadido holgura en su interior con el fin de utilizar las cajas estándar; es decir, los empaques están *flojos* en la caja. En algunas vistas es más notorio, haga clic en el dibujo de la caja para cambiarla.

NOTA: los resultados dependerán de las dimensiones de las cajas que tenga en el almacén. Las cajas con datos faltantes no serán utilizadas.

Soluciones disponibles - Sin título 6

Información de empaque pri...
 Empaque Primario Longitud 128
 Empaque Primario Ancho 113
 Empaque Primario Altura 175
 Empaque Primario Peso 1.00

Número de paleta 0001

Información de las cajas
 Empaques / Caja 6
 Longitud de caja int./externa 394/400 10
 Ancho int./externo de la caja 244/250 10
 Altura de caja int./externa 187/200 12
 Peso de caja llena 6.36

Inf. de cajas en la paleta
 Cajas/Long. de paleta 3
 Cajas por ancho de paleta 4
 Cajas por altura de paleta 6
 Cajas por nivel 12
 Total de cajas por paleta 72

Paleta Eficiencia de area 100.00%
 Paleta Eficiencia en volumen 100.00%

Paletas factibles 6

Número de cajas factibles 2
 Número de cajas estándar 2

Núm...	Longit...	Ancho	Altura	L	W	H
0001	400	250	200	3	2	1
0002	240	200	400	2	1	3

Optimizar Ir

Dimensiones de la carga

	Sin incluir la paleta	Incluyendo la paleta
Long. carga	1200	1200
Ancho carga	1000	1000
Alt. carga	1200	1345
Peso carga	458	488
Volumen de la carga	1.44 m3	1.61 m3

Total empaques primarios por paleta 432

Agrandar cajas 400 X 250 X 200

Sol	L Caja	A Caja	Alt Caja	P caja	Area	CxLon	CxAnch	CxAlt	CxNiv	Total	Long. C	Anch...	Altura C	Peso C	Ef. Area	Ef. Vol	Código
0001	400	250	200	6.36	0.59	3	4	6	12	72	1200	1000	1200	488	100.00%	100.00%	1
0002	400	250	200	6.36	0.59	-	-	6	12	72	1200	1000	1200	488	100.00%	100.00%	10
0003	400	250	200	6.36	0.59	-	-	6	12	72	1200	1000	1200	488	100.00%	100.00%	10
0004	240	200	400	6.33	0.54	5	5	3	25	75	1200	1000	1200	505	100.00%	100.00%	1
0005	240	200	400	6.33	0.54	6	4	3	24	72	1200	960	1200	486	96.00%	96.00%	2
0006	240	200	400	6.33	0.54	-	-	3	25	75	1200	1000	1200	505	100.00%	100.00%	10

4

Otra forma de cargar las cajas estándar, es copiando y pegando los datos desde una hoja de cálculo (como Excel) o desde cualquier archivo de texto separado por tabulaciones. El orden de las columnas es el que sigue:

1. Longitud.
2. Ancho.
3. Alto.
4. Tipo (categoria o clasificación).
5. Compresión vertical.
6. Código.
7. Descripción.

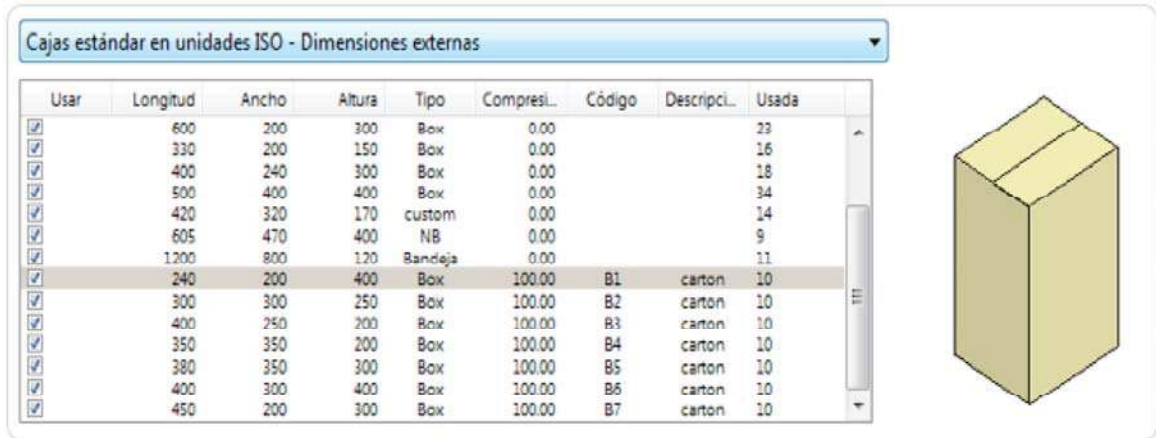
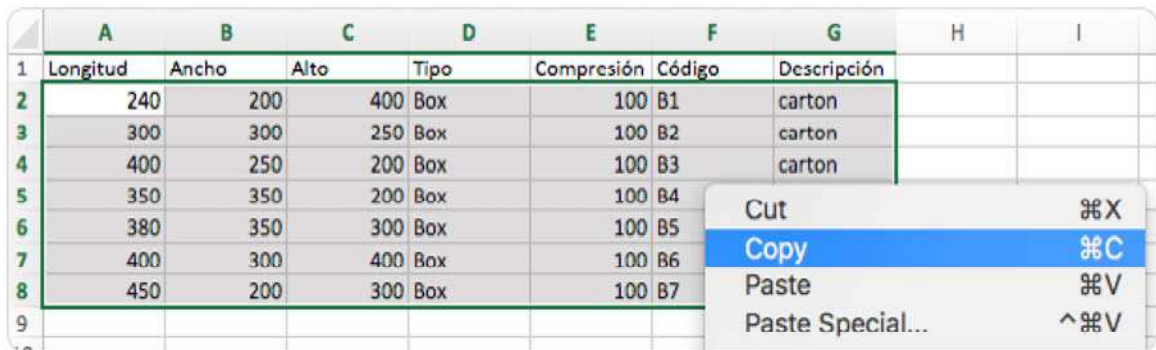

Requiere soporte?

Recuerde que el demo de Quick Pallet Maker le permite probar todas las funciones del software antes de comprarlo. Si tiene algún inconveniente, [contáctenos \(../support/index.html\)](http://../support/index.html).

Esta página fue creada usando [HTML5 Boilerplate \(https://github.com/h5bp\)](https://github.com/h5bp)

Quick Pallet Maker ©2000-2017 SCA Mecanica, S.A.
Derechos reservados.

QUICK PALLET MAKER

EJEMPLOS (../INDEX.HTML) DESCARGAR (../DOWNLOAD/INDEX.HTML)
SOPORTE (../SUPPORT/INDEX.HTML) COMPRAR (../BUY/INDEX.HTML)



Cómo utilizar el editor de niveles - Parte

I

En este ejemplo ilustraremos los conceptos básicos del **Editor de niveles** y cómo puede utilizarse para movilizar las cajas de una paleta.

1

Abra una nueva ventana de entrada de datos desde el empaque primario en **Archivo > Nueva hoja de datos > Empaque primario a paleta**. Seleccione **Bandeja 2x2x2** en el menú **Construcción** y mantenga el resto de los datos predeterminados.

Construcción	Bandeja 2x2x2 ▼
	125-250#B Flute ▼

Datos de entrada - Sin título 9

Información de empaque primario

Forma del Empaque: Rectangular

Dimensiones permitidas verticales a la paleta: Longitud, Ancho, Altura

Dimensiones externas: Longitud 128 X Ancho 113 X Altura 175 mm

Peso: 1 kg.



Información de las cajas

Construcción: Bandeja 2x2x2, 125-250#B Flute

Grosor del corrugado (Largo x Ancho x Alto): 6.35 X 6.35 X 6.35 mm

Empaques / Caja: 6

Restricciones de las cajas:

	Mínimo	Máximo		Mínimo	Máximo
Longitud externa de la caja	50	600	mm	Relación largo/ancho	1 - 3
Ancho externo de caja	50	600	mm	Relación longitud/altura	0.5 - 3
Altura externa de la caja	50	600	mm	Relación Altura/Ancho	0.5 - 3

Propiedades de las cajas

Cajas estándar

Tipo: Box

Máxima holgura en la caja (Largo x Ancho x Alto): 25 X 25 X 25 mm

No usar cajas estándar

Máxima compresión interna (largo x ancho x alto): 0 X 0 X 0 mm

Dimensiones paleta

CHEP 1200x1000

Longitud 1200 X Ancho 1000 X Altura 145 mm

Peso: 30 kg.

Propiedades de la carga (incluyendo paleta)

	Longitud	Ancho	Altura	
Dimensiones mínimas	500	500	150	mm
Dimensiones máximas	1200	1000	1345	mm

Peso máximo: 1500 kg.

Ver. 4.8.4

Unidades en mm y en kg.

2

Vaya a **Recalcular** del menú **Herramientas**. En la ventana de **Soluciones disponibles** verá la lista de paletas con diferentes arreglos. Puede hacer clic en los dibujos de la paleta y de la caja para cambiar las vistas.

Soluciones disponibles - Sin título 1

Paletas factibles 24

Número de cajas factibles 8

Número de cajas estándar N/A

Información de empaque pri...
 Empaque Primario Longitud 128
 Empaque Primario Ancho 113
 Empaque Primario Altura 175
 Empaque Primario Peso 1.00

Número de paleta 0005

Información de las cajas
 Empaques / Caja 6
 Longitud de caja int./externa 339/345
 Ancho int./externo de la caja 256/262
 Altura de caja int./externa 175/181
 Peso de caja llena 6.17

Inf. de cajas en la paleta
 Cajas/Long. de paleta 4
 Cajas por ancho de paleta 2
 Cajas por altura de paleta 6
 Cajas por nivel 8
 Total de cajas por paleta 48

Paleta Eficiencia de area 60.40%
 Paleta Eficiencia en volumen 54.77%

Optimizar Ir

Dimensiones de la carga

	Sin incluir la paleta	Incluyendo la paleta
Long. carga	1049	1200
Ancho carga	691	1000
Alt. carga	1088	1233
Peso carga	296	326
Volumen de la carga	0.79 m3	1.48 m3

Total empaques primarios por paleta 288

Agrandar cajas 345 X 262 X 181

Sol	L Caja	A Caja	Alt Caja	P caja	Area	CxLon	CxAn...	CxAlt	CxNiv	Total	Long...	Anch...	Altura...	Peso C	Ef. Area	Ef. Vol	Código
0001	390	232	181	6.16	0.26	3	4	6	12	72	1171	929	1088	473	90.70%	82.24%	1
0002	390	232	181	6.16	0.26	5	2	6	10	60	1162	781	1088	400	75.58%	68.53%	2
0003	390	232	181	6.16	0.26	-	-	6	12	72	1171	929	1088	473	90.70%	82.24%	10
0004	345	262	181	6.17	0.27	3	3	6	9	54	1036	787	1088	363	67.95%	61.62%	1
0005	345	262	181	6.17	0.27	4	2	6	8	48	1049	691	1088	326	60.40%	54.77%	2
0006	345	262	181	6.17	0.27	-	-	6	11	66	1049	953	1088	437	83.34%	75.57%	10
0007	390	181	232	6.15	0.24	3	5	5	15	75	1171	907	1162	491	88.49%	85.67%	1
0008	390	181	232	6.15	0.24	6	2	5	12	60	1088	781	1162	399	70.79%	68.53%	2

3

Seleccione la quinta paleta de la lista y vaya a **Herramientas > Editor de niveles**. El editor de niveles es útil para crear arreglos personalizados y cambiar la posición y orientación de las cajas en la paleta.

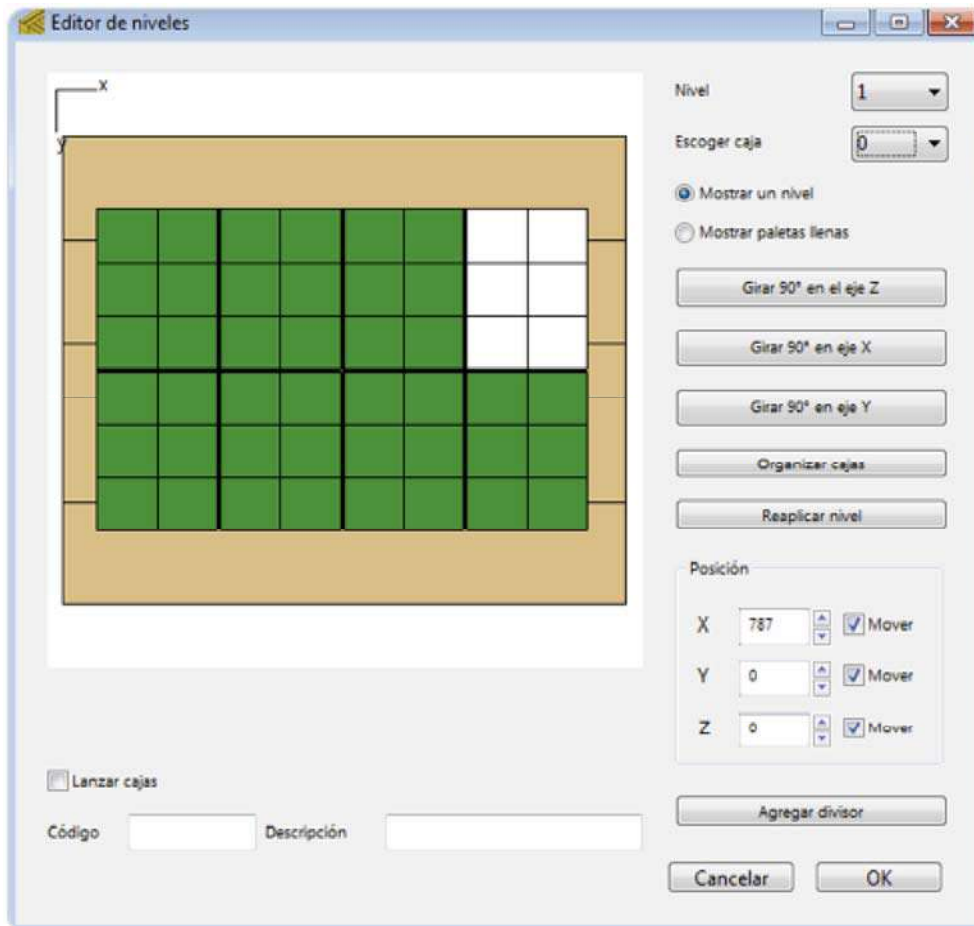

4

Para ver las diferentes camadas utilice el menú **Nivel**, si quiere seleccionar una caja utilice el menú **Escoger caja**.



5

Hay diferentes formas de mover cajas: puede arrastrarlas directamente de la paleta, o puede utilizar la tabla **Posición**. Al estar activa la casilla de verificación al lado de cada eje, le permite mover las cajas en esa dirección, por lo tanto si desactiva los ejes **Y**, **Z**, no podrá mover las cajas en esas direcciones; esta funcionalidad resulta util para añadir presición al mover cajas arrantrandolas con el *mouse*.

NOTA: para rotar cajas debe trabajar en la camada o nivel mas alto de la paleta,

así la caja podrá rotar en todos los ejes sin que una capa superior interfiera y bloquee el movimiento, o asegurese de contar con el espacio suficiente para realizar el movimiento, de lo contrario, se emitirá un sonido como advertencia y la caja no se moverá.



Posición		
X	787	<input checked="" type="checkbox"/> Mover
Y	0	<input type="checkbox"/> Mover
Z	0	<input type="checkbox"/> Mover

6

Para continuar con la segunda parte de este ejercicio, por favor visite: [cómo utilizar el editor de niveles - Parte II](#).

([122 como usar el editor de niveles parte2.html](#))

Requiere soporte?

Recuerde que el demo de Quick Pallet Maker le permite probar todas las funciones del software antes de comprarlo. Si tiene algún inconveniente, [contáctenos \(../../support/index.html\)](#).

Esta página fue creada usando [HTML5 Boilerplate \(https://github.com/h5bp\)](https://github.com/h5bp)

Quick Pallet Maker ©2000-2017 SCA Mecanica, S.A.

Derechos reservados.

QUICK PALLET MAKER

EJEMPLOS (../INDEX.HTML) DESCARGAR (../DOWNLOAD/INDEX.HTML)
SOPORTE (../SUPPORT/INDEX.HTML) COMPRAR (../BUY/INDEX.HTML)



Cómo utilizar el editor de niveles - Parte

II

Este ejemplo explica cómo utilizar el Editor de niveles para mezclar diferentes tipos de cajas en la misma paleta, configurando sus propios arreglos. En este caso, un operador logístico necesita enviar en una misma paleta, 48 bandejas y tantas cajas azules como sea posible a su cliente.

1

Inicie desde el último paso del ejercicio anterior, si no conoce los pasos previos, por favor visite: [cómo utilizar el editor de niveles - Parte I \(121 como usar el editor de niveles parte1.html\)](#). Descargue esta [caja \(../files/caja_azul.box\)](#), la utilizará mas adelante.

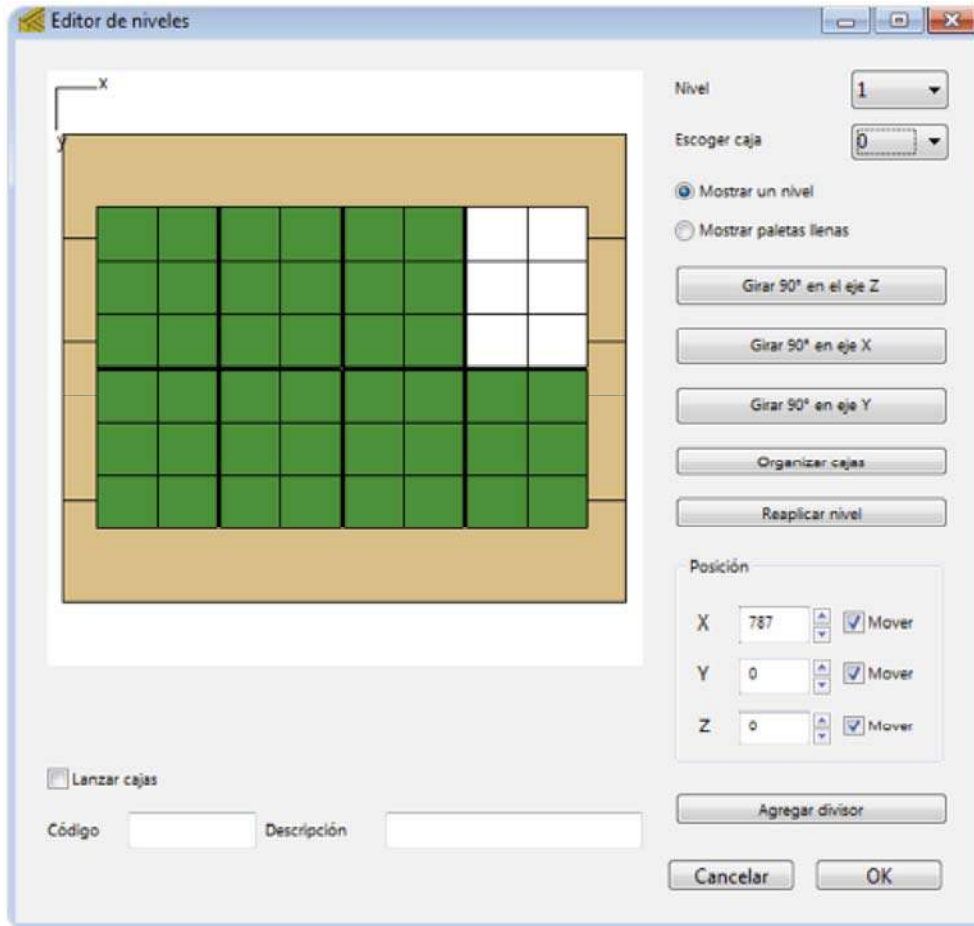

2

Necesita mover las cajas que están en la parte inferior de la vista, al borde inferior de la paleta para hacer un espacio en el centro. En la tabla **Posición**, asigne el valor Y = 600.

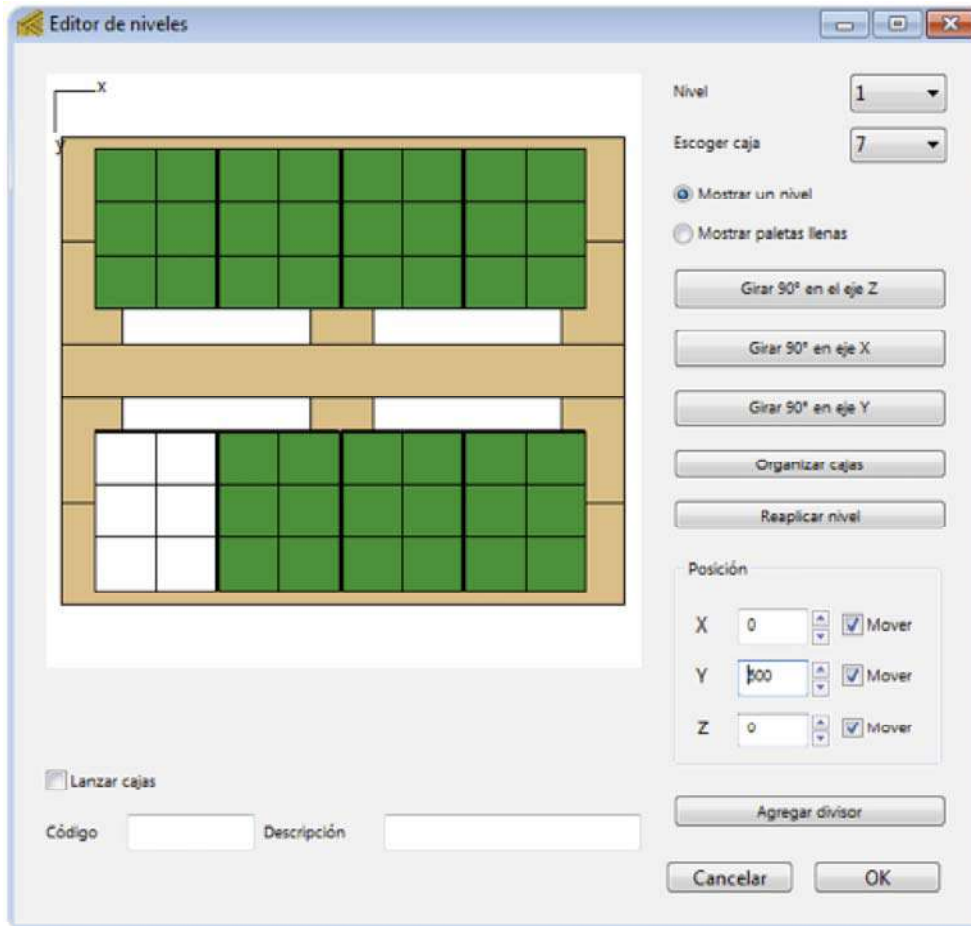

3

Presione el botón **Replicar nivel** para replicar esta camada en toda la paleta. Para ver el nuevo arreglo de la paleta use la opción **Mostrar paleta llena** y del menú **Vista** seleccione **Cambiar vista de paleta**.

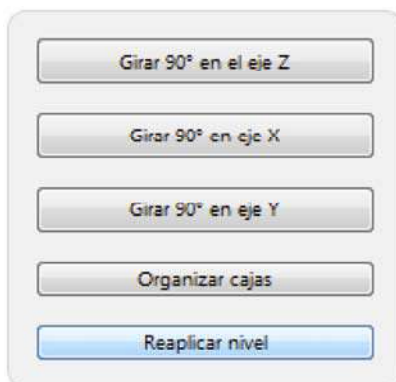

4

Para importar las cajas azules, vaya a **Archivo > Importar > Caja** y escoja la caja que descargo al principio del ejercicio.

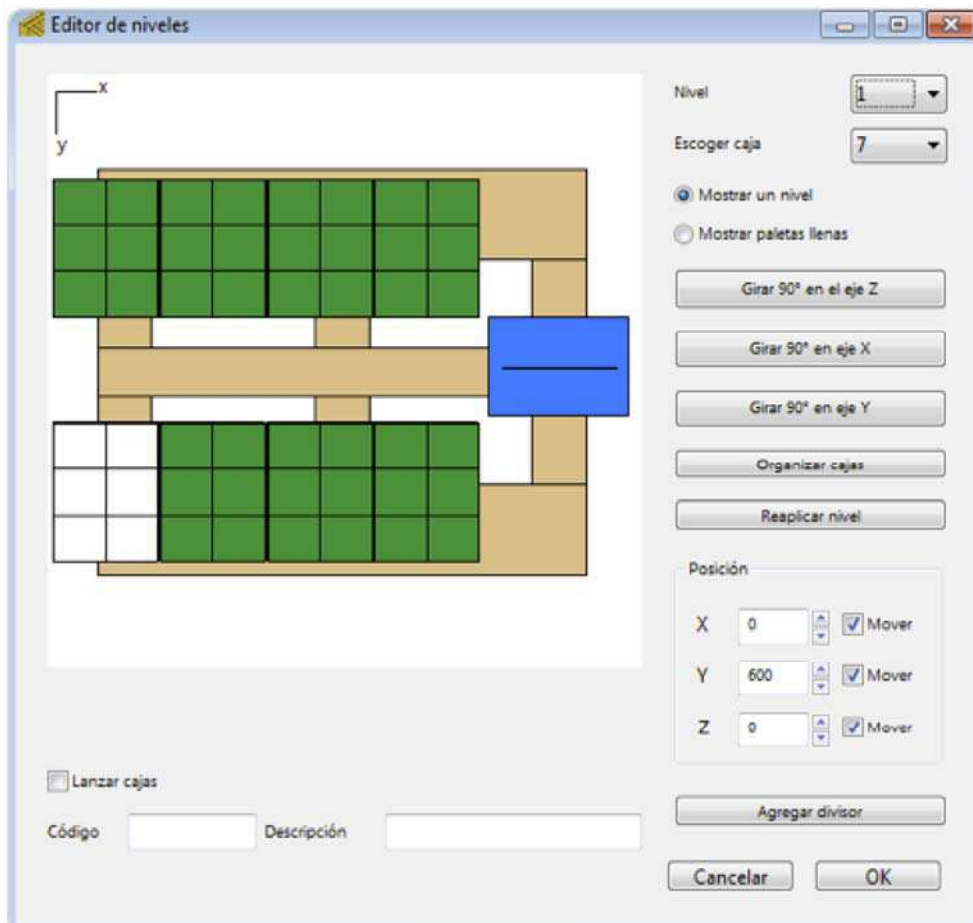
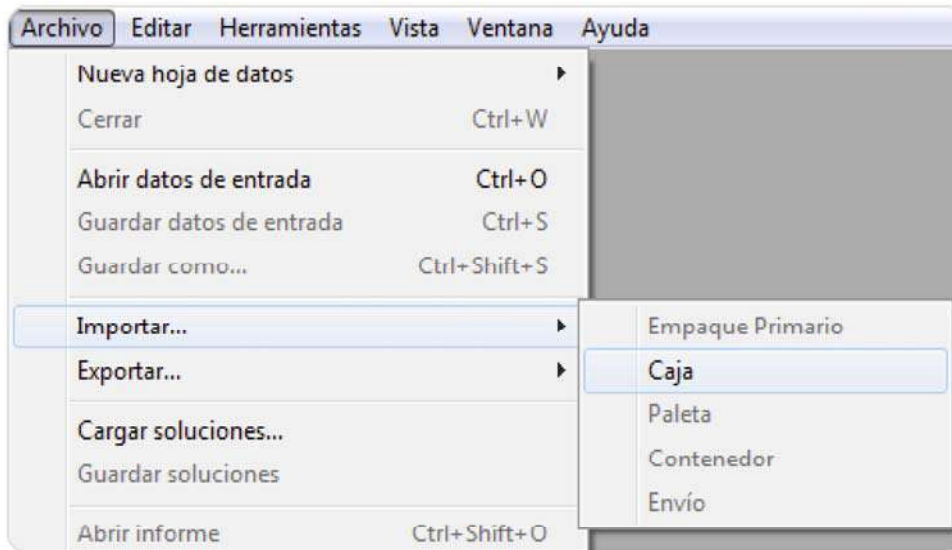

5

Coloque la caja azul en medio de las bandejas; puede arrastrarla con el *mouse* hasta la posición deseada o puede utilizar el cuadro de **Posición**.

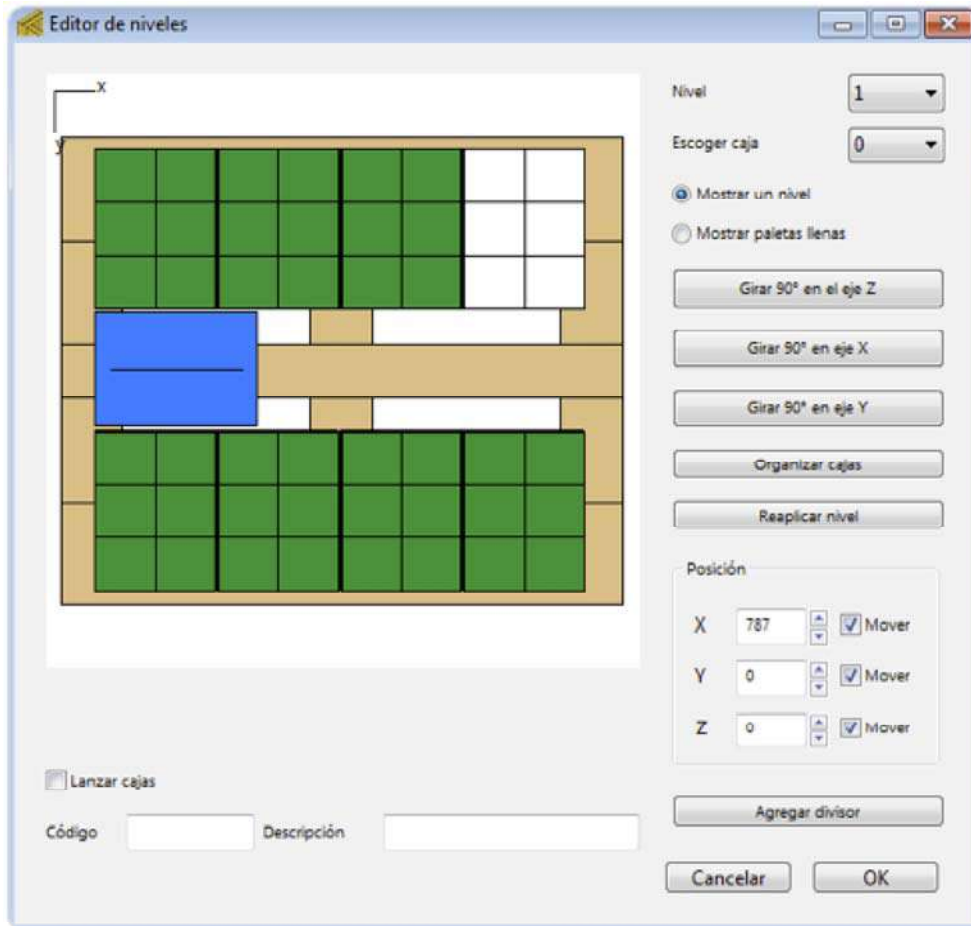

6

Cuando ya tenga la caja posicionada, selecciónela y vaya a **Editar > Duplicar** para agregar otra caja. Coloque la caja junto a la primera. Repita este paso hasta llenar el espacio vacío.

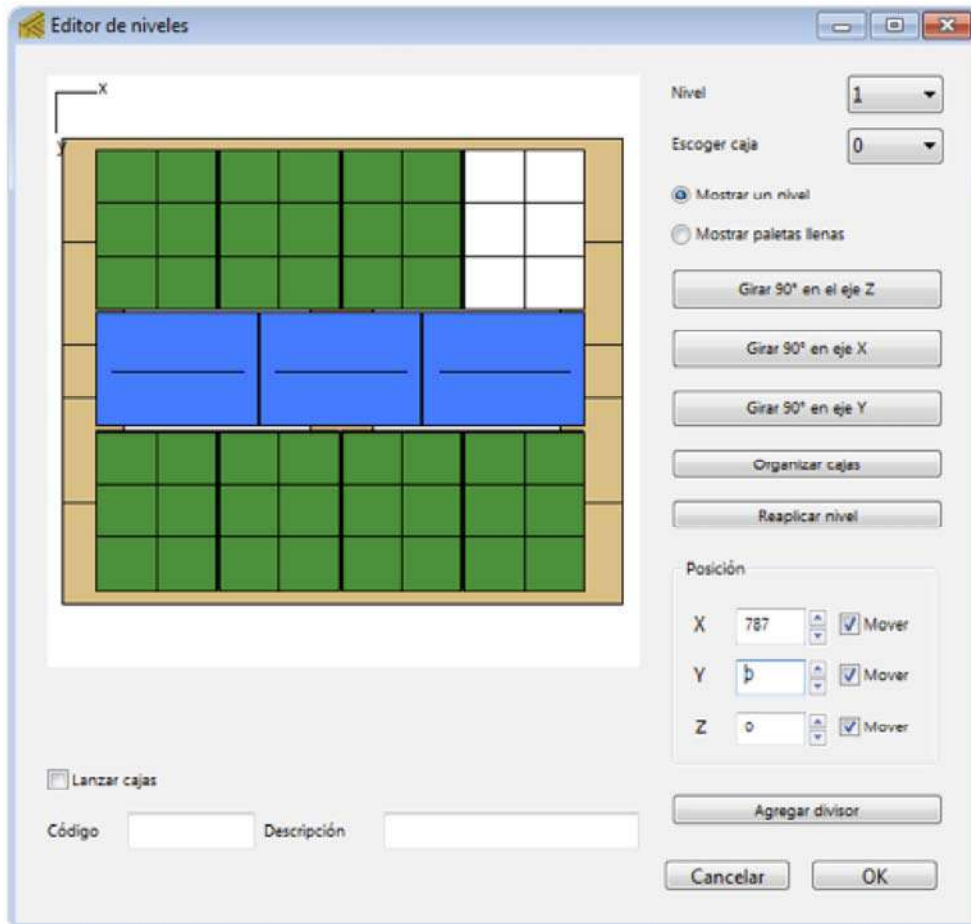

7

Presione el botón **Reaplicar nivel** para replicar esta camada en toda la paleta. Para ver el nuevo arreglo de la paleta use la opción **Mostrar paleta llena** y del menú **Vista** seleccione **Cambiar vista de paleta**.

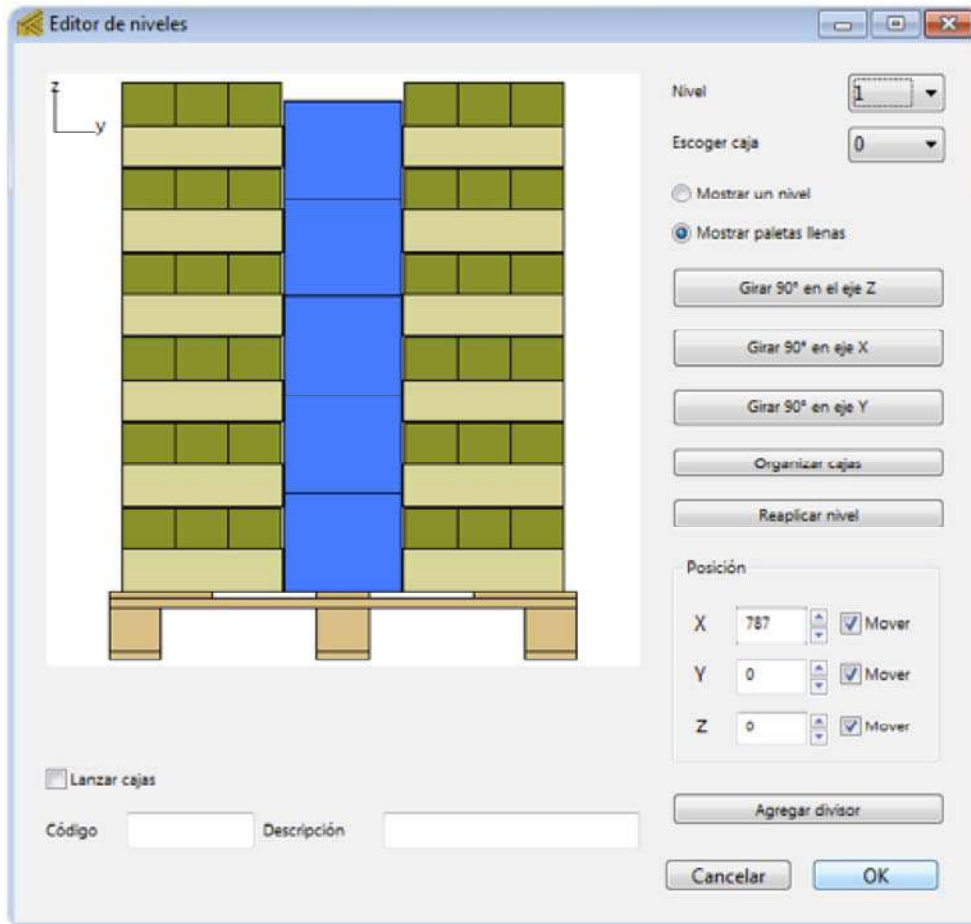

8

Presione **OK** para usar esta paleta. Puede agregar bandas a la paleta en el menú **Vista**.

Soluciones disponibles - Sin título 1

Información de empaque primario
 Empaque Primario Longitud 128
 Empaque Primario Ancho 113
 Empaque Primario Altura 175
 Empaque Primario Peso 1.00

Número de paleta 0005

Información de las cajas
 Empaques / Caja 6
 Longitud de caja int./externa 335/345
 Ancho int./externo de la caja 256/262
 Altura de caja int./externa 175/181
 Peso de caja llena 6.17

Inf. de cajas en la paleta
 Cajas/Long. de paleta 6
 Cajas por ancho de paleta 11
 Cajas por altura de paleta 63
 Total de cajas por paleta 63

Paleta Eficiencia de área 82.84%
 Paleta Eficiencia en volumen 73.91%

Paletas factibles 24

Número de cajas factibles 8
 Número de cajas estándar N/A

Núm.	Longit.	Ancho	Altura	L	W	H
0001	390	232	181	3	2	1
0002	345	262	181	3	2	1
0003	390	181	232	3	1	2
0004	345	181	262	3	1	2
0005	345	134	356	3	1	2
0006	356	134	345	2	1	3
0007	262	181	345	2	1	3
0008	232	181	390	2	1	3

Optimizar Ir

Dimensiones de la carga

	Sin incluir la paleta	Incluyendo la paleta
Long. carga	1052	1200
Ancho carga	945	1000
Alt. carga	1088	1233
Peso carga	311	341
Volumen de la carga	1.00 m3	1.48 m3

Total empaques primarios por paleta 288

Agrandar cajas 345 X 262 X 181

Sol	L Caja	A Caja	Alt Caja	P caja	Area	CxLon	CxAnch	CxAlt	CxNiv	Total	Long. C	Anch.	Altura C	Peso C	Ef. Area	Ef. Vol	Código
0001	390	232	181	6.16	0.26	3	4	6	12	72	1171	929	1088	473	90.70%	82.24%	1
0002	390	232	181	6.16	0.26	5	2	6	10	60	1162	781	1088	400	75.58%	68.53%	2
0003	390	232	181	6.16	0.26	-	-	6	12	72	1171	929	1088	473	90.70%	82.24%	10
0004	345	262	181	6.17	0.27	3	3	6	9	54	1036	787	1088	363	67.95%	61.62%	1
0005	345	262	181	6.17	0.27	-	-	6	11	63	1052	945	1088	341	82.84%	73.91%	40
0006	345	262	181	6.17	0.27	-	-	6	11	66	1049	953	1088	437	83.34%	75.57%	10
0007	390	181	232	6.15	0.24	3	5	5	15	75	1171	907	1162	491	88.49%	85.67%	1
0008	390	181	232	6.15	0.24	6	2	5	12	60	1088	781	1162	399	70.79%	68.43%	2

Requiere soporte?

Recuerde que el demo de Quick Pallet Maker le permite probar todas las funciones del software antes de comprarlo. Si tiene algún inconveniente, [contáctenos \(../support/index.html\)](http://../support/index.html).

Esta página fue creada usando [HTML5 Boilerplate \(https://github.com/h5bp\)](https://github.com/h5bp)

Quick Pallet Maker ©2000-2017 SCA Mecanica, S.A.
 Derechos reservados.

QUICK PALLET MAKER

EJEMPLOS (../INDEX.HTML) DESCARGAR (../DOWNLOAD/INDEX.HTML)
SOPORTE (../SUPPORT/INDEX.HTML) COMPRAR (../BUY/INDEX.HTML)



Crear cajas mas bajas utilizando las restricciones

En esta oportunidad veremos como utilizar las restricciones para crear cajas con solo una camada de productos.

1

Abra una nueva ventana de entrada de datos desde el empaque primario en **Archivo > Nueva hoja de datos > Empaque primario a paleta**.

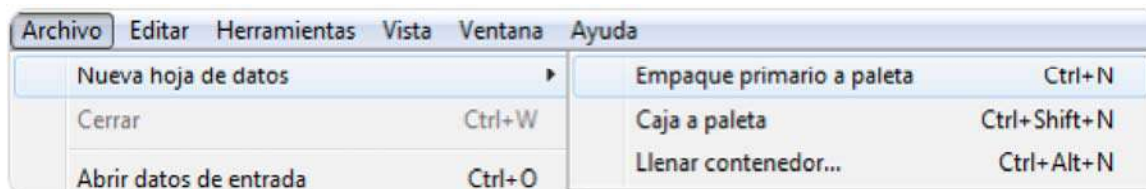

2

Cargue las dimensiones 100x40x120 mm. En **Empaques / Caja** escriba 20.

Datos de entrada - Sin título 1

Información de empaque primario Forma del Empaque: Rectangular Dimensiones permitidas verticales a la paleta: Longitud, Ancho, Altura. Dimensiones externas: Longitud 100, Ancho 40, Altura 120 mm. Peso: 1 kg.

Información de las cajas Construcción: RSC - Regular Slotted Container Grosor del corrugado (Largo x Ancho x Alto): 6.35 X 6.35 X 12.7 mm

Empaques / Caja 20 Restricciones de las cajas:

	Mínimo	Máximo		Mínimo	Máximo
Longitud externa de la caja	50	600	mm	Relación largo/ancho	1 3
Ancho externo de caja	50	600	mm	Relación longitud/altura	0.5 3
Altura externa de la caja	50	600	mm	Relación Altura/Ancho	0.5 3

Cajas estándar Tipo: Box Máxima holgura en la caja (Largo x Ancho x Alto): 25 X 25 X 25 mm. No usar cajas estándar Máxima compresión interna (largo x ancho x alto): 0 X 0 X 0 mm.

Dimensiones paleta CHEP 1200x1000 Longitud 1200, Ancho 1000, Altura 145 mm. Peso: 30 kg.

Propiedades de la carga (incluyendo paleta) Dimensiones mínimas: 500 X 500 X 150 mm. Dimensiones máximas: 1200 X 1000 X 1345 mm. Peso máximo: 1500 kg.

Ver. 4.8.4
Unidades en mm y en kg.

3

Al utilizar la opción **Recalcular** del menú **Herramientas**, obtendrá 4 cajas y las respectivas paletas. Todas las cajas tienen arreglos de dos capas de producto y eso no es lo que necesitamos.

Soluciones disponibles - Sin título 1

Información de empaque pri...
 Empaque Primario Longitud 100
 Empaque Primario Ancho 40
 Empaque Primario Altura 120
 Empaque Primario Peso 1.00

Número de paleta 0001

Información de las cajas
 Empaques / Caja 20
 Longitud de caja int./externa 200/206
 Ancho int./externo de la caja 200/206
 Altura de caja int./externa 240/253
 Peso de caja llena 20.24

Inf. de cajas en la paleta
 Cajas/Long. de paleta 5
 Cajas por ancho de paleta 4
 Cajas por altura de paleta 4
 Cajas por nivel 20
 Total de cajas por paleta 72

Paleta Eficiencia de area 70.97%
 Paleta Eficiencia en volumen 59.78%

Paletas factibles 12

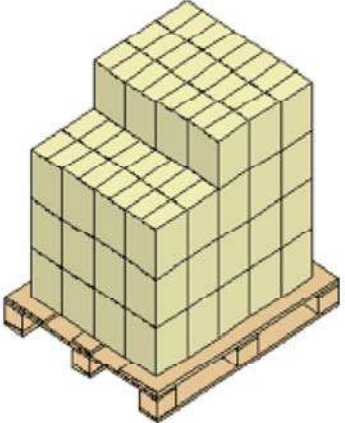

Número de cajas factibles 4
Número de cajas estándar N/A

Núm...	Longit..	Ancho	Altura	L	W	H
0001	206	206	253	5	2	2
0002	246	206	213	2	5	2
0003	206	206	253	2	5	2
0004	246	206	213	2	2	5

Dimensiones de la carga

	Sin incluir la paleta	Incluyendo la paleta
Long. carga	1032	1200
Ancho carga	825	1000
Alt. carga	1011	1156
Peso carga	1457	1487
Volumen de la carga	0.86 m3	1.39 m3

Total empaques primarios por paleta 1440

Agrandar cajas 206 X 206 X 253

Sol	L Caja	A Caja	Alt Caja	D caja	Area	CvLon	CvAnch	CvAlt	CvNiv	Total	Long C	Anch.	Altura C	Peso C	Ef Area	Ef Vol	Código
0001	206	206	253	20.24	0.39	5	4	4	20	72	1032	825	1011	1487	70.97%	59.78%	1
0002	206	206	253	20.24	0.39	5	4	4	20	72	1032	825	1011	1487	70.97%	59.78%	2
0003	206	206	253	20.24	0.39	-	-	4	20	72	1032	825	1011	1487	70.97%	59.78%	10
0004	246	206	213	20.24	0.39	4	4	5	16	72	985	825	1063	1487	67.78%	60.07%	1
0005	246	206	213	20.24	0.39	5	4	5	20	72	1032	985	851	1487	84.72%	60.07%	2
0006	246	206	213	20.24	0.39	-	-	4	20	72	1192	985	851	1487	97.86%	69.38%	10

4

Vuelva a la ventana de entrada de datos usando la opción **Cambiar datos** del menú **Herramientas**. Es necesario crear cajas con longitud suficiente para que quepan 20 empaques en una sola fila y reducir la altura, para eso revise las restricciones:

- **Relación longitud/altura** (máximo): 5.
- **Relación altura/ancho** (máximo): 1.

Datos de entrada - Sin título 1

Información de empaque primario Forma del Empaque **Rectangular** Dimensiones permitidas verticales a la paleta Longitud Ancho Altura

Dimensiones externas **100** X **40** X **120** mm Peso **1** kg.

Información de las cajas Construcción **RSC - Regular Slotted Container** Grosor del corrugado (LargoxAnchoxAlto) **6.35** X **6.35** X **12.7** mm

125-250#B Flute

Empaques / Caja **20** Restricciones de las cajas

	Mínimo	Máximo	
Longitud externa de la caja	50	600	mm
Ancho externo de caja	50	600	mm
Altura externa de la caja	50	600	mm

	Mínimo	Máximo
Relación largo/ancho	1	3
Relación longitud/altura	0.5	5
Relación Altura/Ancho	0.5	1

Propiedades de las cajas

Cajas estándar Tipo: **Box** Máxima holgura en la caja (Largo x Ancho x Alto) **25** X **25** X **25** mm

No usar cajas estándar Máxima compresión interna (largo x ancho x alto) **0** X **0** X **0** mm

Dimensiones paleta **CHEP 1200x1000** Longitud **1200** X **1000** X **145** mm Peso **30** kg.

Propiedades de la carga (incluyendo paleta)

	Longitud	Ancho	Altura	
Dimensiones mínimas	500	500	150	mm
Dimensiones máximas	1200	1000	1345	mm

Peso máximo **1500** kg.

Ver. 4.8.4

Unidades en mm y en kg.

5

Calcule nuevamente en **Herramientas > Recalcular** para ver las cajas con solo una camada.

Soluciones disponibles - Sin título 1

Paletas factibles 9

Número de cajas factibles 3

Número de cajas estándar N/A

Núm.	Longit.	Ancho	Altura	L	W	H
0001	406	206	133	10	2	1
0002	486	206	113	4	5	1
0003	406	206	133	4	5	1

Optimizar Ir

Dimensiones de la carga	Sin incluir la paleta	Incluyendo la paleta
Long. carga	813	1200
Ancho carga	825	1000
Alt. carga	1194	1339
Peso carga	1458	1488
Volumen de la carga	0.80 m3	1.61 m3

Total empaques primarios por paleta 1440

Agrandar cajas 406 X 206 X 133

Sol	L Caja	A Caja	Alt Caja	P caja	Area	CxLon	CxAnch	CxAlt	CxNiv	Total	Long C	Anch.	Altura C	Peso C	Ef Area	Ef Vol	Código
0001	406	206	133	20.26	0.42	2	4	9	8	72	813	825	1194	1488	55.90%	55.63%	1
0002	406	206	133	20.26	0.42	5	2	9	10	72	1032	813	1062	1488	69.88%	61.82%	2
0003	406	206	133	20.26	0.42	-	-	8	10	72	1019	825	1062	1488	70.09%	62.01%	10
0004	486	206	113	20.27	0.45	2	4	10	8	72	973	825	1014	1490	66.91%	56.55%	1
0005	486	206	113	20.27	0.45	5	2	10	10	72	1032	973	902	1490	83.63%	62.84%	2
0006	486	206	113	20.27	0.45	-	-	8	10	72	1179	973	902	1490	95.57%	71.81%	10

Requiere soporte?

Recuerde que el demo de Quick Pallet Maker le permite probar todas las funciones del software antes de comprarlo. Si tiene algún inconveniente, [contáctenos \(../support/index.html\)](http://../support/index.html).

Esta página fue creada usando [HTML5 Boilerplate \(https://github.com/h5bp\)](https://github.com/h5bp)

Quick Pallet Maker ©2000-2017 SCA Mecanica, S.A.
Derechos reservados.

QUICK PALLET MAKER

EJEMPLOS (../INDEX.HTML) DESCARGAR (../DOWNLOAD/INDEX.HTML)
SOPORTE (../SUPPORT/INDEX.HTML) COMPRAR (../BUY/INDEX.HTML)



Crear envío utilizando cajas estándar

En este ejemplo vamos crear un envío (pedido) de productos utilizando las cajas estándar que tenemos en el almacén.

1

Abra la ventana de **Cajas y paletas estándar** en el menú **Ventana**. En esta ventana vamos a crear la caja que utilizaremos para nuestro envío.

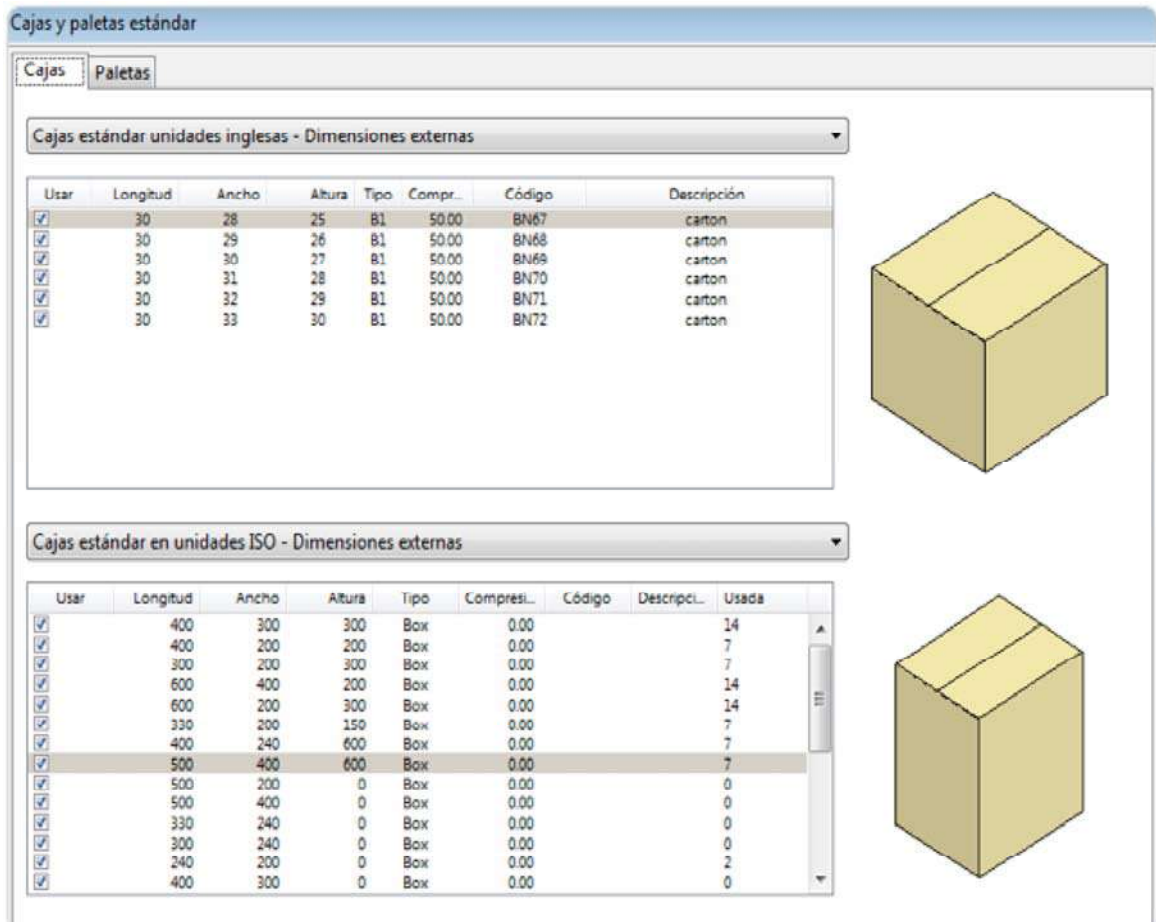

2

Para crear una caja en la tabla **Cajas estándar en unidades ISO - Dimensiones externas** que se encuentra en la parte inferior de la ventana, seleccione una fila de la tabla y dirijase a **Editar > Duplicar**.

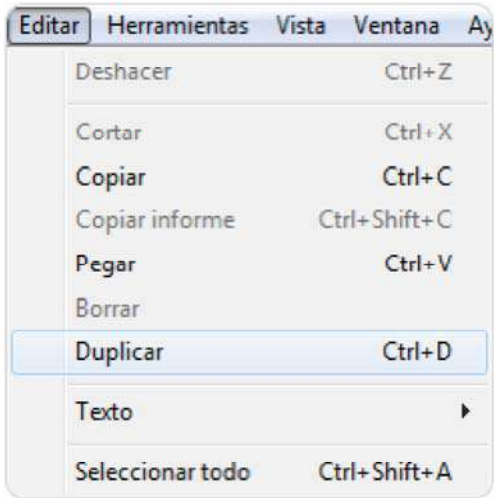

Cajas estándar en unidades ISO - Dimensiones externas

Usar	Longitud	Ancho	Altura	Tipo	Compresi...	Código	Descripción	Usada
<input checked="" type="checkbox"/>	400	300	300	Box	0.00			14
<input checked="" type="checkbox"/>	400	200	200	Box	0.00			7
<input checked="" type="checkbox"/>	300	200	300	Box	0.00			7
<input checked="" type="checkbox"/>	600	400	200	Box	0.00			14
<input checked="" type="checkbox"/>	600	200	300	Box	0.00			14
<input checked="" type="checkbox"/>	330	200	150	Box	0.00			7
<input checked="" type="checkbox"/>	400	240	600	Box	0.00			7
<input checked="" type="checkbox"/>	500	400	600	Box	0.00			7
<input checked="" type="checkbox"/>	500	400	600	Box	0.00			7

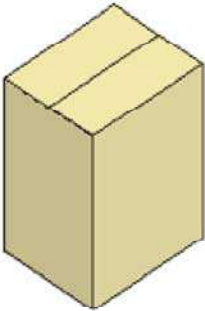

3

Haga doble clic sobre las dimensiones de la caja para editarlas y asigne los siguientes valores:

- **Longitud:** 420.
- **Ancho:** 320.
- **Altura:** 170.
- **Tipo:** custom.

Cajas estándar en unidades ISO - Dimensiones externas

Usar	Longitud	Ancho	Altura	Tipo	Compresi...	Código	Descripción	Usada
<input checked="" type="checkbox"/>	400	300	300	Box	0.00			14
<input checked="" type="checkbox"/>	400	200	200	Box	0.00			7
<input checked="" type="checkbox"/>	300	200	300	Box	0.00			7
<input checked="" type="checkbox"/>	600	400	200	Box	0.00			14
<input checked="" type="checkbox"/>	600	200	300	Box	0.00			14
<input checked="" type="checkbox"/>	330	200	150	Box	0.00			7
<input checked="" type="checkbox"/>	400	240	600	Box	0.00			7
<input checked="" type="checkbox"/>	500	400	600	Box	0.00			7
<input checked="" type="checkbox"/>	420	320	170	custom	0.00			7

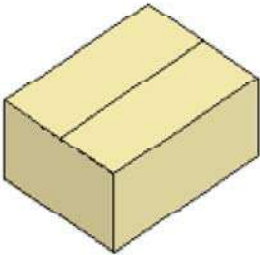

4

Vaya al menú **Archivo > Nueva hoja de datos > Empaque primario a paleta**. Luego, abra la ventana **Cargar múltiples paquetes** del menú **Herramientas**: en esta ventana definiremos las dimensiones del empaque que transportaremos, en este caso 400x300x6 mm y 0.65 kg, cantidad 500. Una vez cargados todos los datos haga clic en **Agregar empaque** y en **Listo**.

Cargar múltiples paquetes

Cantidad Forma del Empaque

Dimensiones permitidas verticales a la paleta Longitud Ancho Altura

Dimensiones externas Longitud Ancho Altura
 X X mm

Peso kg.

Colores de empaques primarios

Agregar empaque Editar empaque Importar empaque Exportar empaque

#	Cantidad	Tipo	Longitud	Diámetro	Ancho	Altura	Peso	Col.	Col.	Col.	Co...
001	500	Rectangular	400.00		300.00	6.00	0.65				

Listo

5

En la ventana de **Empaque primario a paleta** terminaremos de configurar los parámetros para el cálculo del envío. En el menú desplegable de **Cajas estándar** seleccione **Llenar cajas estándar** y en **Tipo** de caja elija **custom**. Seleccione la paleta CHEP 1200x1000 del menú **Dimensiones paleta**.

Cajas estándar Tipo:

Datos de entrada - Sin título 5

Información de empaque primario Forma del Empaque **Rectangular** Dimensiones permitidas verticales a la paleta Longitud Ancho Altura

Dimensiones externas **400** X **300** X **6** mm Peso **0.65** kg.

Información de las cajas Construcción **RSC - Regular Slotted Container** Grosor del corrugado (LargoxAnchoxAlto) **6.35** X **6.35** X **12.7** mm

Empaques / Caja **6** Restricciones de las cajas

	Mínimo	Máximo		Mínimo	Máximo
Longitud externa de la caja	50	600	mm	Relación largo/ancho	1 3
Ancho externo de caja	50	600	mm	Relación longitud/altura	0.5 3
Altura externa de la caja	50	600	mm	Relación Altura/Ancho	0.5 3

Propiedades de las cajas

Cajas estándar Tipo: **custom** Máxima holgura en la caja (Largo x Ancho x Alto) **25** X **25** X **25** mm

llenar cajas estándar Máxima compresión interna (largo x ancho x alto) **0** X **0** X **0** mm

Dimensiones paleta **CHEP 1200x1000** Longitud **1200** X **1000** X **145** mm Peso **30** kg.

Propiedades de la carga (incluyendo paleta)

	Longitud	Ancho	Altura	
Dimensiones mínimas	500	500	150	mm
Dimensiones máximas	1200	1000	1345	mm

Peso máximo **1500** kg.

Ver. 4.8.3

Unidades en mm y en kg.

6

Para calcular vaya al menú **Herramientas > Recalcular**.

Herramientas	Vista	Ventana	Ayuda
Recalcular			Ctrl+R
Calcule empaques múltiples			Ctrl+M
Cambiar datos			Ctrl+B

7

En la ventana de **Soluciones disponibles** tendrá la paleta con los 500 empaques que conforman el pedido, utilizando la caja estándar creada. Puede ver el informe de la paleta en **Ventana > Informe detallado**.

Soluciones disponibles - Sin título 5

Paletas factibles 1

Número de cajas factibles 20

Número de cajas estándar 20

Información de empaque pri...
 Empaque Primario Longitud 400
 Empaque Primario Ancho 300
 Empaque Primario Altura 6
 Empaque Primario Peso 0.65

Número de paleta 0001

Información de las cajas
 Empaques / Caja 26
 Longitud de caja int./externa 414/420 14
 Ancho int./externo de la caja 314/320 14
 Altura de caja int./externa 157/170 1
 Peso de caja llena 17.19

Inf. de cajas en la paleta
 Cajas/Long. de paleta
 Cajas por ancho de paleta
 Cajas por altura de paleta
 Cajas por nivel 3
 Cajas por nivel 7
 Total de cajas por paleta 20

Paleta Eficiencia de area 84.80%
 Paleta Eficiencia en volumen 36.04%

Optimizar Ir

Dimensiones de la carga

	Sin incluir la paleta	Incluyendo la paleta
Long. carga	1060	1200
Ancho carga	960	1000
Alt. carga	510	655
Peso carga	331	361
Volumen de la carga	0.46 m3	0.79 m3

Total empaques primarios por paleta 500

Agrandar cajas 420 X 320 X 170

Sol	L Caja	A Caja	Alt Caja	P caja	Area	CxLon	CxAnch	CxAlt	CxNiv	Total	Long. C	Anch...	Altura C	Peso C	Ef. Area	Ef. Vol	Código
0001	420	320	170	17.19	0.73	-	-	3	7	20	1060	960	510	361	84.80%	36.04%	40

Requiere soporte?

Recuerde que el demo de Quick Pallet Maker le permite probar todas las funciones del software antes de comprarlo. Si tiene algún inconveniente, contáctenos (../support/index.html).

Esta página fue creada usando [HTML5 Boilerplate](https://github.com/h5bp) (<https://github.com/h5bp>)

Quick Pallet Maker ©2000-2017 SCA Mecanica, S.A.
 Derechos reservados.

QUICK PALLET MAKER

EJEMPLOS (../INDEX.HTML) DESCARGAR (../DOWNLOAD/INDEX.HTML)
SOPORTE (../SUPPORT/INDEX.HTML) COMPRAR (../BUY/INDEX.HTML)



Crear nuevas paletas y contenedores

Usted puede crear sus propias paletas y contenedores en Quick Pallet Maker, siguiendo estos sencillos pasos.

1

Vaya a **Cajas y paletas estándar** en el menú **Ventana**, y luego seleccione la pestaña **Paletas**.

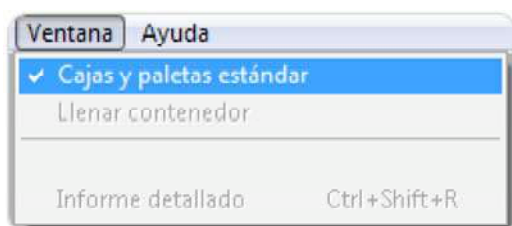

2

Para agregar una nueva paleta seleccione una de la lista y luego use la opción **Duplicar** del menú **Editar**. La nueva paleta estará al final de la lista.

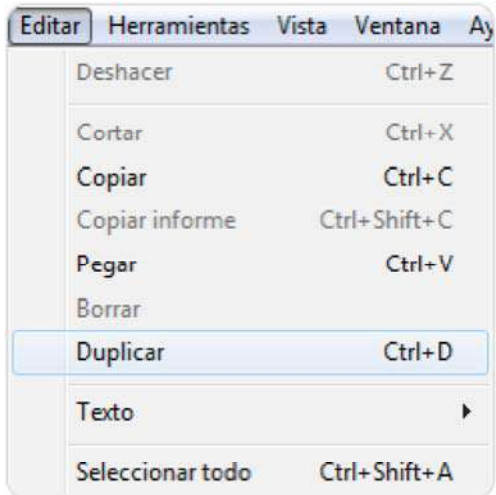

3

Seleccione la nueva paleta, haga doble clic sobre ella y escriba los nuevos valores. En la columna **Unidades** escriba **in** para pulgadas o **mm** para milímetros.

- 40x20x5 pulgadas, peso 30 kg.

NOTA: Para borrar un elemento de la lista, utilice las teclas delete o backspace de su teclado.

Cajas y paletas estándar

Cajas Paletas

Paleta predeterminada **CHEP 1200x1000** Contenedor predeterminado **Dry Cargo 20**

Nombre	Longit...	Ancho	Altura	Peso	Unidades
CHEP 1200x1000	1200	1000	145	30	mm
Euro pallet 1200x800	1200	800	145	30	mm
CHEP Pallet 48inx40in	48	40	4.875	66.15	in
GPC Pallet 48inx40in	48	40	5.375	66.15	in
Australian 1165x1165	1165	1165	150	30	mm
Int_NoPallet	0	0	0	0	mm
Paleta personalizada	40	20	5	30	in

Nombre	Int. Lo...	Int. An...	Int. Alt...	Puerta ...	Puerta ...	Peso
Dry Cargo 20	5.90	2.34	2.39	2.33	2.28	21778
Dry Cargo 40	12.03	2.34	2.39	2.33	2.28	26757
High Cube 40	12.01	2.33	2.69	2.33	2.69	25841
Dry Cargo 45	13.80	2.30	2.60	2.30	2.55	28390
Dry Cargo 48	14.50	2.50	2.70	2.30	2.65	25556
Dry Cargo 53	15.90	2.50	2.70	2.30	2.65	25841
Contenedor Nuevo	15.90	2.44	2.70	2.30	2.65	25841

Usar dibujo detallado de paleta

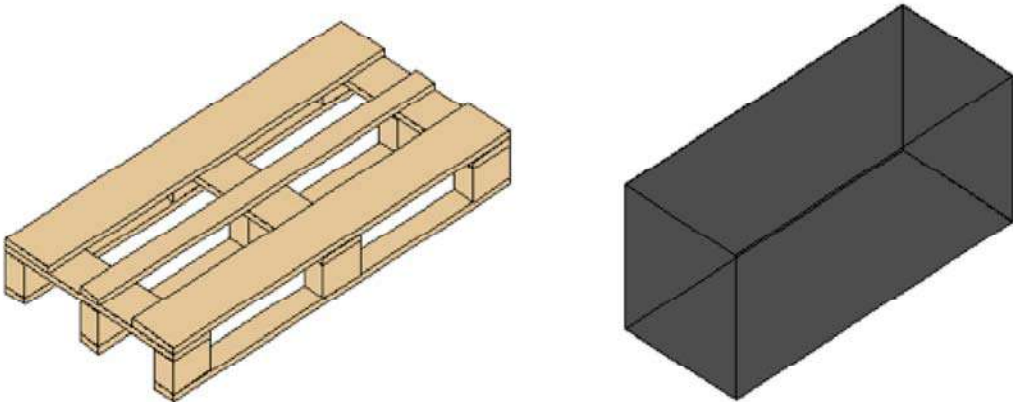

Requiere soporte?

Recuerde que el demo de Quick Pallet Maker le permite probar todas las funciones del software antes de comprarlo. Si tiene algún inconveniente, [contáctenos \(../support/index.html\)](http://../support/index.html).

Esta página fue creada usando [HTML5 Boilerplate \(https://github.com/h5bp\)](https://github.com/h5bp)

Quick Pallet Maker ©2000-2017 SCA Mecanica, S.A.
Derechos reservados.

QUICK PALLET MAKER

EJEMPLOS (../INDEX.HTML) DESCARGAR (../DOWNLOAD/INDEX.HTML)
SOPORTE (../SUPPORT/INDEX.HTML) COMPRAR (../BUY/INDEX.HTML)



Crear paleta con un espacio vacío en el medio

Este ejemplo describe como puede crear paletas y dejar un espacio vacío en el centro, utilizando Quick Pallet Maker. Esto podria responder a necesidades de manejo y almacenaje o simplemente para cumplir con el requerimiento de algún cliente.

1

Abra una nueva ventana de entrada de datos desde las dimensiones de la caja en **Archivo > Nueva hoja de datos > Caja a paleta**. Ingrese las dimensiones de la caja y presione el boton **Insertar caja**.

- 400x200x300 mm, peso 5 kg.

NOTA: para paletas *Ti-Hi* no es necesario ingresar ningun valor en el campo **Cantidad** (coloque cero), QPM llenará las paletas hasta que se cumplan las restricciones de llenado.

Datos de entrada - Sin título 2

Información de las caías Construcción: RSC - Regular Slotted Container
 125-250#B Flute Grosor del corrugado (Largo x Ancho x Alto): 6.35 X 6.35 X 12.7 mm

Dimensiones de la caja

Canti.	Longit.	Ancho	Altura	Peso	Cód.
0000	400	200	300	5.00	400

Longitud: Int. 394 Ext. 400 mm
 Ancho: 194 200 mm
 Altura: 287 300 mm
 Peso: 5 kg.
 Cantidad: 0
 Color:

Dimensiones permitidas verticales a la paleta:
 Longitud Ancho Altura

Optimizar secciones

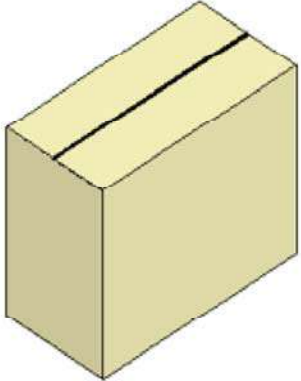

Dimensiones paleta: CHEP 1200x1000 Longitud: 1200 X Ancho: 1000 X Altura: 145 mm Peso: 30 kg.

Pruebe todas las paletas estándar

Propiedades de la carga (incluyendo paleta)

Dimensiones mínimas: Longitud 500 X Ancho 500 X Altura 150 mm Peso máximo: 1500 kg.
 Dimensiones máximas: Longitud 1200 X Ancho 1000 X Altura 1345 mm

Unidades en mm y en kg.

2

Seleccione **Recalcular** en el menú **Herramientas** para obtener los resultados. Como puede ver, ninguno de los tres arreglos tiene un espacio en el centro de la paleta, por lo que utilizaremos otras funcionalidades para tratar de conseguir una paleta con una caja en el medio.

Soluciones disponibles - Sin título 2

Paletas factibles 3

Número de paleta 0001

Número de cajas factibles 1

Número de cajas estándar N/A

Información de las cajas

Longitud de caja int./externa 394/400

Ancho int./externo de la caja 194/200

Altura de caja int./externa 267/300

Peso de caja llena 5.00

Inf. de cajas en la paleta

Cajas/Long. de paleta 3

Cajas por ancho de paleta 5

Cajas por altura de paleta 4

Cajas por nivel 15

Total de cajas por paleta 60

Paleta Eficiencia de area 100.00%

Paleta Eficiencia en volumen 100.00%

Optimizar Ir

Dimensiones de la carga

	Sin incluir la paleta	Incluyendo la paleta
Long. carga	1200	1200
Ancho carga	1000	1000
Alt. carga	1200	1345
Peso carga	300	330
Volumen de la carga	1.44 m3	1.61 m3

Agrandar cajas 400 X 200 X 300

Sol	L Caja	A Caja	Alt Caja	P caja	Area	CxLon	CxAnch	CxAlt	CxNiv	Total	Long. C	Anch..	Altura C	Peso C	Ef. Area	Ef. Vol	Código
0001	400	200	300	5.00	0.61	3	5	4	15	60	1200	1000	1200	330	100.00%	100.00%	1
0002	400	200	300	5.00	0.61	6	2	4	12	48	1200	800	1200	270	80.00%	80.00%	2
0003	400	200	300	5.00	0.61	-	-	4	15	60	1200	1000	1200	330	100.00%	100.00%	10

3

Elija cualquier paleta de la lista y use la opción **Mostrar longitud de caja** en el menú **Comandos de paleta**. Aun no encontramos la paleta deseada.

Mostrar longitud de caja

Ir

Soluciones disponibles - Sin título 2

Paletas factibles 4

Número de cajas factibles 1

Número de cajas estándar N/A

Núm.	Longit.	Ancho	Altura	L	W	H
0001	400	200	300	0	0	0

Número de paleta 0004
Información de las cajas
 Longitud de caja int./externa 394/400
 Ancho int./externo de la caja 194/200
 Altura de caja int./externa 287/300
 Peso de caja llena 5.00
Inf. de cajas en la paleta
 Cajas/Long. de paleta
 Cajas por ancho de paleta
 Cajas por altura de paleta 4
 Cajas por nivel 14
 Total de cajas por paleta 56
 Paleta Eficiencia de area 93.33%
 Paleta Eficiencia en volumen 93.33%

Optimizar Ir

Dimensiones de la carga	Sin incluir la paleta	Incluyendo la paleta
Long. carga	1200	1200
Ancho carga	1000	1000
Alt. carga	1200	1345
Peso carga	280	310
Volumen de la carga	1.44 m3	1.61 m3

Agrandar cajas 400 X 200 X 300

Sol	L Caja	A Caja	Alt Caja	P caja	Area	CxLon	CxAnch	CxAlt	CxNiv	Total	Long. C	Anch...	Altura C	Peso C	Ef. Area	Ef. Vol	Código
0001	400	200	300	5.00	0.61	3	5	4	15	60	1200	1000	1200	330	100.00%	100.00%	1
0002	400	200	300	5.00	0.61	6	2	4	12	48	1200	800	1200	270	80.00%	80.00%	2
0003	400	200	300	5.00	0.61	-	-	4	15	60	1200	1000	1200	330	100.00%	100.00%	10
0004	400	200	300	5.00	0.61	-	-	4	14	56	1200	1000	1200	310	93.33%	93.33%	14

4

Utilice la opción **Mostrar ancho de caja** con cualquiera de las tres primeras paletas. El resultados es el que buscabamos, el arreglo tiene cajas en el centro de la paleta.

Mostrar ancho de caja

Ir

Soluciones disponibles - Sin título 2

Paletas factibles 5

Número de paleta 0005

Información de las cajas

Longitud de caja int./externa 394/400
 Ancho int./externo de la caja 194/200
 Altura de caja int./externa 287/300
 Peso de caja llena 5.00

Inf. de cajas en la paleta

Cajas/Long. de paleta
 Cajas por ancho de paleta
 Cajas por altura de paleta 4
 Cajas por nivel 15
 Total de cajas por paleta 60

Paleta Eficiencia de area 100.00%
 Paleta Eficiencia en volumen 100.00%

Optimizar Ir

Número de cajas factibles 1
 Número de cajas estándar N/A

Núm.	Longit.	Ancho	Altura	L	W	H
0001	400	200	300	0	0	0

Dimensiones de la carga

	Sin incluir la paleta	Incluyendo la paleta
Long. carga	1200	1200
Ancho carga	1000	1000
Alt. carga	1200	1345
Peso carga	300	330
Volumen de la carga	1.44 m3	1.61 m3

Agrandar cajas 400 X 200 X 300

Sol	L Caja	A Caja	Alt Caja	P caja	Area	CxLon	CxAnch	CxAlt	CxNiv	Total	Long. C	Anch...	Altura C	Peso C	Ef. Area	Ef. Vol	Código
0001	400	200	300	5.00	0.61	3	5	4	15	60	1200	1000	1200	330	100.00%	100.00%	1
0002	400	200	300	5.00	0.61	6	2	4	12	48	1200	800	1200	270	80.00%	80.00%	2
0003	400	200	300	5.00	0.61	-	-	4	15	60	1200	1000	1200	330	100.00%	100.00%	10
0004	400	200	300	5.00	0.61	-	-	4	14	56	1200	1000	1200	310	93.33%	93.33%	14
0005	400	200	300	5.00	0.61	-	-	4	15	60	1200	1000	1200	330	100.00%	100.00%	15

5

Seleccione la paleta deseada y vaya a **Herramientas > Editor de niveles**. Verá la primera camada de la paleta. Haga clic sobre la caja del centro, su color cambiará a blanco, luego use la opción **Borrar** del menú **Editar** para borrarla.

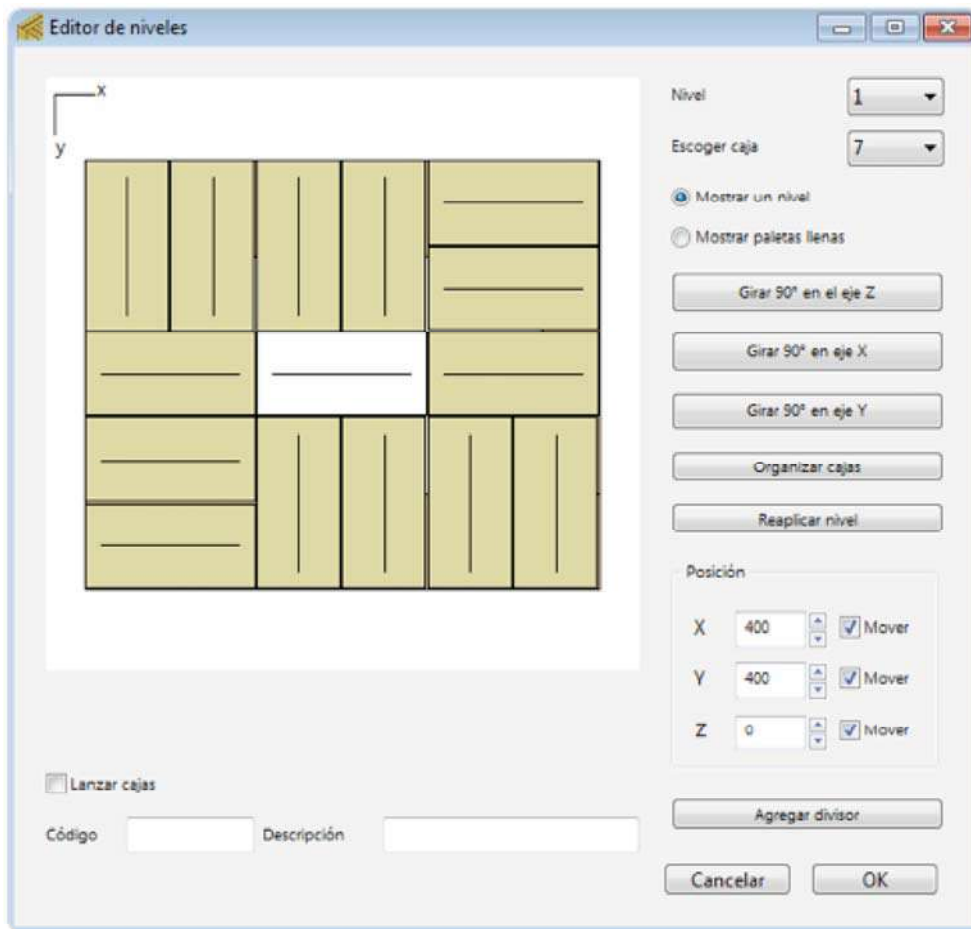

Editar	Herramientas	Vista	Ventana
	Deshacer		Ctrl+Z
	Cortar		Ctrl+X
	Copiar		Ctrl+C
	Copiar informe		Ctrl+Shift+C
	Pegar		Ctrl+V
	Borrar		
	Duplicar		Ctrl+D

6

Ahora que ya consiguió el espacio vacío en el centro, para copiar ese nivel a toda la paleta utilice el boton **Replicar nivel**.

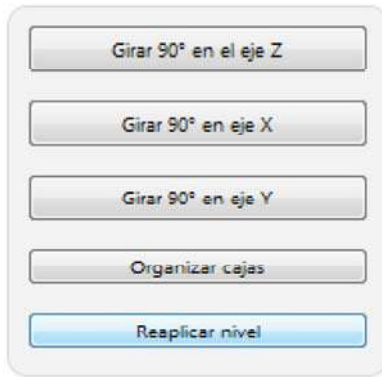

7

Para ver el nuevo arreglo cambie la vista a **Mostra paletas llenas** y **Cambiar vista de paleta** en el menú **Vista**.

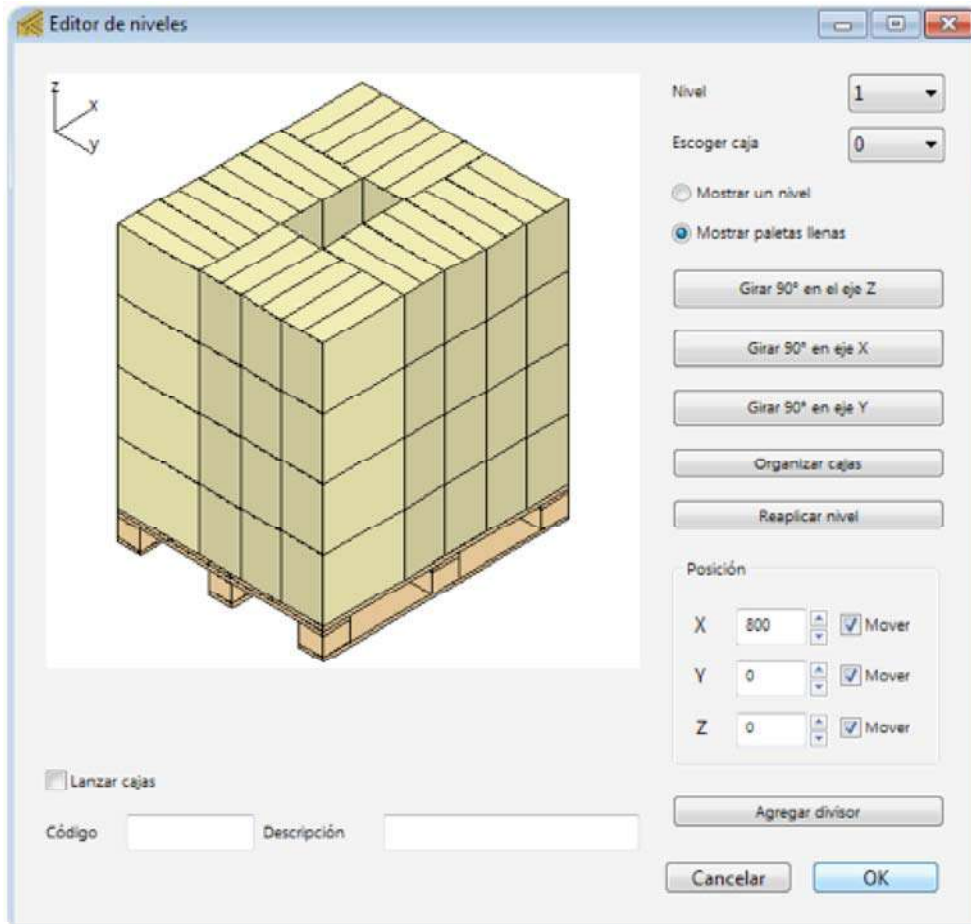

8

Guarde la paleta presionando **OK** y obtenga el reporte en **Ventana > Informe detallado**.

Informe detallado - CHEP 1200x1000

Informe Sencillo HTML Vistas de paletas RSC

Información de las cajas

Longitud de caja int./externa: 394/400 mm
 Ancho int./externo de la caja: 194/200 mm
 Altura de caja int./externa: 287/300 mm
 Corugado por caja: 0.61 m²
 Peso de caja llena: 5.00 kg.
 Compresión mínima final: 0 kg.
 Holgura int. en la long. caja: 0 mm
 Holg. int. en el ancho de caja: 0 mm
 Holg. int. en altura de caja: 0 mm
 RSC - Regular Slotted Container 125-250#B Flute
 Tipo de divisor interno: Ninguno
 Código:
 Descripción:

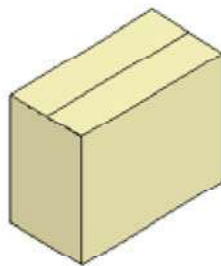

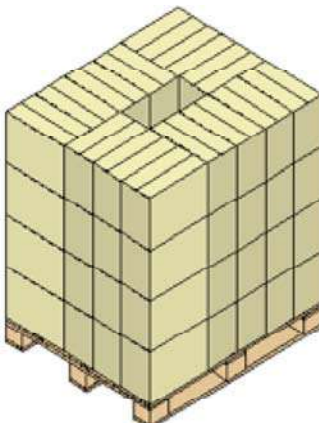

Número de paleta 0005 Tipo: CHEP 1200x1000 40

Inf. de cajas en la paleta

Cajas/Long. de paleta: 4
 Cajas por ancho de paleta: 4
 Cajas por altura de paleta: 14
 Cajas por nivel: 56
 Total de cajas por paleta: 56

Eficiencia del paletizado

Eficiencia de área: 100.00%
 Eficiencia en volumen: 93.33%
 Eficiencia en peso: 20.67%
 Cajas para máximo teórico: 4
 Total empaques primarios por paleta: 0

	Long. C	Ancho C	Altura C	Peso C	Volumen
Sin incluir la paleta	1200	1000	1200	280	1.34
Incluyendo la paleta	1200	1000	1345	310	1.61

Factor de Unidad Estadística: Unidades/UE 0 UE/Paleta

(Introduzca texto en este espacio.)

QuickPallet Maker. ©2016 SCA Mecanica, S.A.

Requiere soporte?

Recuerde que el demo de Quick Pallet Maker le permite probar todas las funciones del software antes de comprarlo. Si tiene algún inconveniente, [contáctenos \(../support/index.html\)](http://../support/index.html).

Esta página fue creada usando [HTML5 Boilerplate \(https://github.com/h5bp\)](https://github.com/h5bp)

Quick Pallet Maker ©2000-2017 SCA Mecanica, S.A.
Derechos reservados.

QUICK PALLET MAKER

EJEMPLOS (../INDEX.HTML) DESCARGAR (../DOWNLOAD/INDEX.HTML)
SOPORTE (../SUPPORT/INDEX.HTML) COMPRAR (../BUY/INDEX.HTML)



Crear paleta de exhibición

Un usuario quiere empacar cajas en una paleta de manera que la cara mas larga de la caja sea la que mas vea quien observe la paleta. Esto resulta especialmente util para promocionar marcas.

1

Abra una nueva ventana de entrada de datos desde las dimensiones de la caja en **Archivo > Nueva hoja de datos > Caja a paleta**.

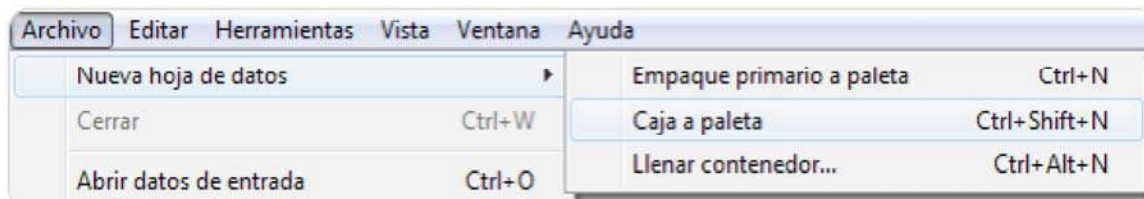

2

Trabajaremos con pulgadas y libras, si las unidades no estan configuradas de esa forma, puede cambiarlas en **Herramientas > Unidades > in/lbs**.

3

Ingrese las dimensiones de la caja utilizando las celdas que están a la izquierda de la ventana. Haga clic en el botón **Insertar caja** para añadirla a la lista. Escoja la paleta CHEP Pallet 48x40 pulgadas.

- 17x3x17 pulgadas, 12 libras.

Datos de entrada - Sin título 15

Información de las cajas Construcción RSC - Regular Slotted Container Grosor del corrugado (Largo x Ancho x Alto)
125-250#8 Flute 0.25 X 0.25 X 0.5 pulg.

Dimensiones de la caja

Canti..	Longit..	Ancho	Altura	Peso	Códi..
0000	17.00	3.00	17.00	12.00	178

Longitud Int. Ext. pulg.
16.75 17.00

Ancho 2.75 3.00 pulg.

Altura 16.50 17.00 pulg.

Peso 12 libras

Cantidad 0

Color  Optimizar secciones

Incluir caja Importar caja...

Dimensiones permitidas verticales a la paleta Longitud Ancho Altura

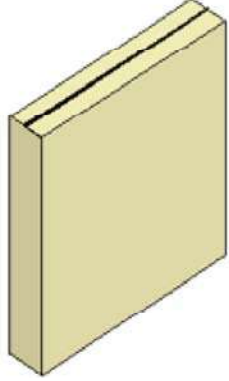

Dimensiones paleta CHEP Pallet 48inx40in Longitud Ancho Altura pulg. Peso 66.15 libras
48.00 X 40.00 X 4.88

Pruebe todas las paletas estándar

Propiedades de la carga (incluyendo paleta)

Dimensiones mínimas Longitud Ancho Altura pulg.
20 X 20 X 6

Dimensiones máximas Longitud Ancho Altura pulg.
48.00 X 40.00 X 70.00

Peso máximo 3000.00 libra

Unidades en pulgadas y en libras

Use la opción **Recalcular** del menú **Herramientas** para obtener los resultados.

Soluciones disponibles - Sin título 1

Paletas factibles: 3 Número de cajas factibles: 1

Número de paleta: 0001 Número de cajas estándar: N/A

Información de las cajas

Longitud de caja int./externa: 16.75/17.00
 Ancho int./externo de la caja: 2.75/3.00
 Altura de caja int./externa: 16.50/17.00
 Peso de caja llena: 12.00

Inf. de cajas en la paleta

Cajas/Long. de paleta: 2
 Cajas por ancho de paleta: 13
 Cajas por altura de paleta: 3
 Cajas por nivel: 26
 Total de cajas por paleta: 78

Paleta Eficiencia de área: 69.06%
 Paleta Eficiencia en volumen: 54.09%

Optimizar Ir

Dimensiones de la carga

	Sin incluir la paleta	Incluyendo la paleta
Long. carga	34.00	48.00
Ancho carga	39.00	40.00
Alt. carga	51.00	55.88
Peso carga	936.00	1002.15
Volumen de la carga	39.14 pies cúbicos	62.09 pies cúbicos

Agrandar cajas: 17.00 X 3.00 X 17.00

Sol	L Caja	A Caja	Alt Caja	P caja	Area	CxLon	CxAnch	CxAlt	CxNiv	Total	Long. C	Anch...	Altura C	Peso C	Ef. Area	Ef. Vol	Código
0001	17.00	3.00	17.00	12.00	0.00	2	13	3	26	78	34.00	39.00	51.00	1002.15	69.06%	54.09%	1
0002	17.00	3.00	17.00	12.00	0.00	16	2	3	32	96	48.00	34.00	51.00	1218.15	85.00%	66.57%	2
0003	17.00	3.00	17.00	12.00	0.00	-	-	3	36	108	48.00	40.00	51.00	1362.15	100.00%	78.32%	10

5

Seleccione la primera paleta y use la opción **Mostrar longitud de caja** del menú **Comandos de paleta** y presione **OK**. La paleta con la configuración deseada estará al final de la lista. Para imprimir el reporte de esta paleta, vaya a **Ventana > Informe detallado**.

Mostrar longitud de caja

Ir

Soluciones disponibles - Sin título 15

Paletas factibles 4

Número de cajas factibles 1

Número de cajas estándar N/A

Núm. Longit. Ancho Altura L W H

0001	17.00	3.00	17.00	0	0	0
------	-------	------	-------	---	---	---

Número de paleta 0004

Información de las cajas

Longitud de caja int./externa 16.75/17.00

Ancho int./externo de la caja 2.75/3.00

Altura de caja int./externa 16.50/17.00

Peso de caja llena 12.00

Inf. de cajas en la paleta

Cajas/Long. de paleta

Cajas por ancho de paleta

Cajas por altura de paleta 3

Cajas por nivel 36

Total de cajas por paleta 108

Paleta Eficiencia de area 95.63%

Paleta Eficiencia en volumen 76.34%

Optimizar Ir

Dimensiones de la carga

	Sin incluir la paleta	Incluyendo la paleta
Long. carga	48.00	48.00
Ancho carga	40.00	40.00
Alt. carga	51.00	55.88
Peso carga	1296.00	1362.15
Volumen de la carga	39.14 pies cúbicos	62.09 pies cúbicos

Agrandar cajas 17.00 X 3.00 X 17.00

Sol	L Caja	A Caja	Alt Caja	P caja	Area	CxLon	CxAnch	CxAlt	CxNiv	Total	Long. C	Anch...	Altura C	Peso C	Ef. Area	Ef. Vol	Código
0001	17.00	3.00	17.00	12.00	0.00	2	13	3	26	78	34.00	39.00	51.00	1002.15	89.06%	54.09%	1
0002	17.00	3.00	17.00	12.00	0.00	16	2	3	32	96	48.00	34.00	51.00	1218.15	85.00%	66.67%	2
0003	17.00	3.00	17.00	12.00	0.00	-	-	3	36	108	48.00	40.00	51.00	1362.15	100.00%	78.32%	10
0004	17.00	3.00	17.00	12.00	0.00	-	-	3	36	108	48.00	40.00	51.00	1362.15	95.63%	76.34%	14

Requiere soporte?

Recuerde que el demo de Quick Pallet Maker le permite probar todas las funciones del software antes de comprarlo. Si tiene algún inconveniente, [contáctenos \(../support/index.html\)](http://../support/index.html).

Esta página fue creada usando [HTML5 Boilerplate \(https://github.com/h5bp\)](https://github.com/h5bp)

Quick Pallet Maker ©2000-2017 SCA Mecanica, S.A.
Derechos reservados.

QUICK PALLET MAKER

EJEMPLOS (../INDEX.HTML) DESCARGAR (../DOWNLOAD/INDEX.HTML)
SOPORTE (../SUPPORT/INDEX.HTML) COMPRAR (../BUY/INDEX.HTML)



Crear paletas estables con cajas angostas y de multiples tamaños

El proposito de este ejemplo es mostrar como usar Quick Pallet Maker para crear paletas con multiples cajas empacadas en su lado mas estable, incluso si esto significa colocar las cajas angostas sobre sus lados.

1

Abra una nueva ventana de entrada de datos desde las dimensiones de la caja en **Archivo > Nueva hoja de datos > Caja a paleta**.

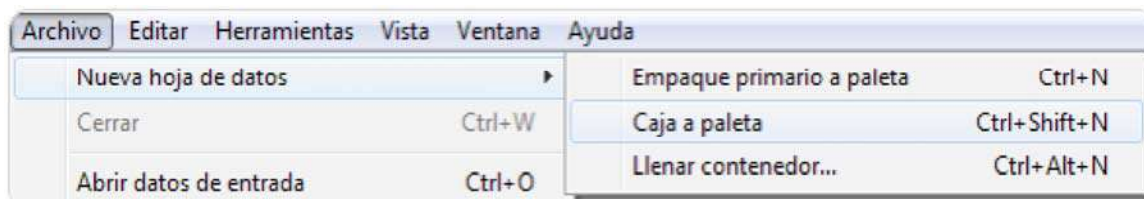

Para paletas Ti-Hi no es necesario ingresar ningun valor en el campo Cantidad (coloque cero), QPM llenará las paletas hasta que se cumplan las restricciones de llenado.

2

Cambie las unidades a pulgadas y libras en **Herramientas > Unidades > in/lbs.**

3

Por favor descargue la [lista de cajas \(../files/lista_de_cajas.xls\)](#) y pegue los datos en el ventana de entrada de datos.

NOTA: para mas información acerca de copiar y pegar datos, por favor visite: [pegar cajas desde hoja de cálculo para realizar cálculos de paleta \(134_pegar_cajas_de_hoja_de_calculo_para_paleta.html\)](#).

The screenshot shows the 'Datos de entrada' software interface. It is divided into several sections:

- Información de las cajas:** Includes 'Construcción' (RSC - Regular Slotted Container) and 'Grosor del corrugado' (125-250#8 Flute).
- Dimensiones de la caja:** Features input fields for 'Longitud', 'Ancho', and 'Altura' (both internal and external), 'Peso', and 'Cantidad'. A table lists various box types with their dimensions and weights. A 3D yellow box model is shown on the right.
- Dimensiones paleta:** Includes a dropdown for 'CHEP Pallet 48inx40in' and fields for 'Longitud', 'Ancho', and 'Altura' of the pallet, along with 'Peso'.
- Propiedades de la carga:** Includes fields for 'Dimensiones mínimas' and 'Dimensiones máximas' (Longitud, Ancho, Altura) and 'Peso máximo'.

At the bottom right, it states 'Unidades en pulgadas y en libras'.

4

Seleccione la paleta CHEP pallet 48x40 pulgadas en el menú **Dimensiones paleta**, y ajuste la altura máxima de carga a 60 pulgadas en **Dimensiones máximas**.

Dimensiones paleta

CHEP Pallet 48inx40in

Longitud: 48.00 X Ancho: 40.00 X Altura: 4.88 pulg

Pruebe todas las paletas estándar

Propiedades de la carga (incluyendo paleta)

Longitud: 20 X Ancho: 20 X Altura: 6 pulg

Dimensiones mínimas

Longitud: 48.00 X Ancho: 40.00 X Altura: 60.00 pulg

Dimensiones máximas

5

Si revisa la lista de cajas, verá algunas que son bastante angostas para ser colocadas verticalmente, además las **Dimensiones permitidas verticales a la paleta** están todas activas, por lo tanto esa caja puede colocarse sobre cualquiera de sus lados.

Dimensiones de la caja

Canti.	Longit.	Ancho	Altura	Peso	Códi.
0004	14.00	1.00	19.00	2.00	205986
0001	14.00	1.00	19.00	2.00	205987
0001	12.00	9.00	15.00	4.00	205988
0003	12.00	9.00	15.00	4.00	205989
0002	16.00	4.00	26.00	2.00	205990
0004	6.00	4.00	8.00	1.00	205991
0002	6.00	4.00	8.00	2.00	205992
0004	7.00	4.00	28.00	7.00	205993

Longitud: Int. 14 Ext. 14 pulg.

Ancho: Int. 1 Ext. 1 pulg.

Altura: Int. 19 Ext. 19 pulg.

Peso: 2 libras

Cantidad: 1

Color: Optimizar secciones

Incluir caja

Importar caja...

Dimensiones permitidas verticales a la paleta

Longitud

Ancho

Altura



6

Vaya a **Herramientas > Comandos de paleta > Generar paletas estables**. Esta funcionalidad sugiere el tipo de ubicación que las cajas deben tener, con el objetivo de hacer la paleta lo más estable posible. Esta operación utiliza el radio predeterminado de las cajas, para determinar si una caja colocada en una dirección es demasiado estrecha o muy alta.

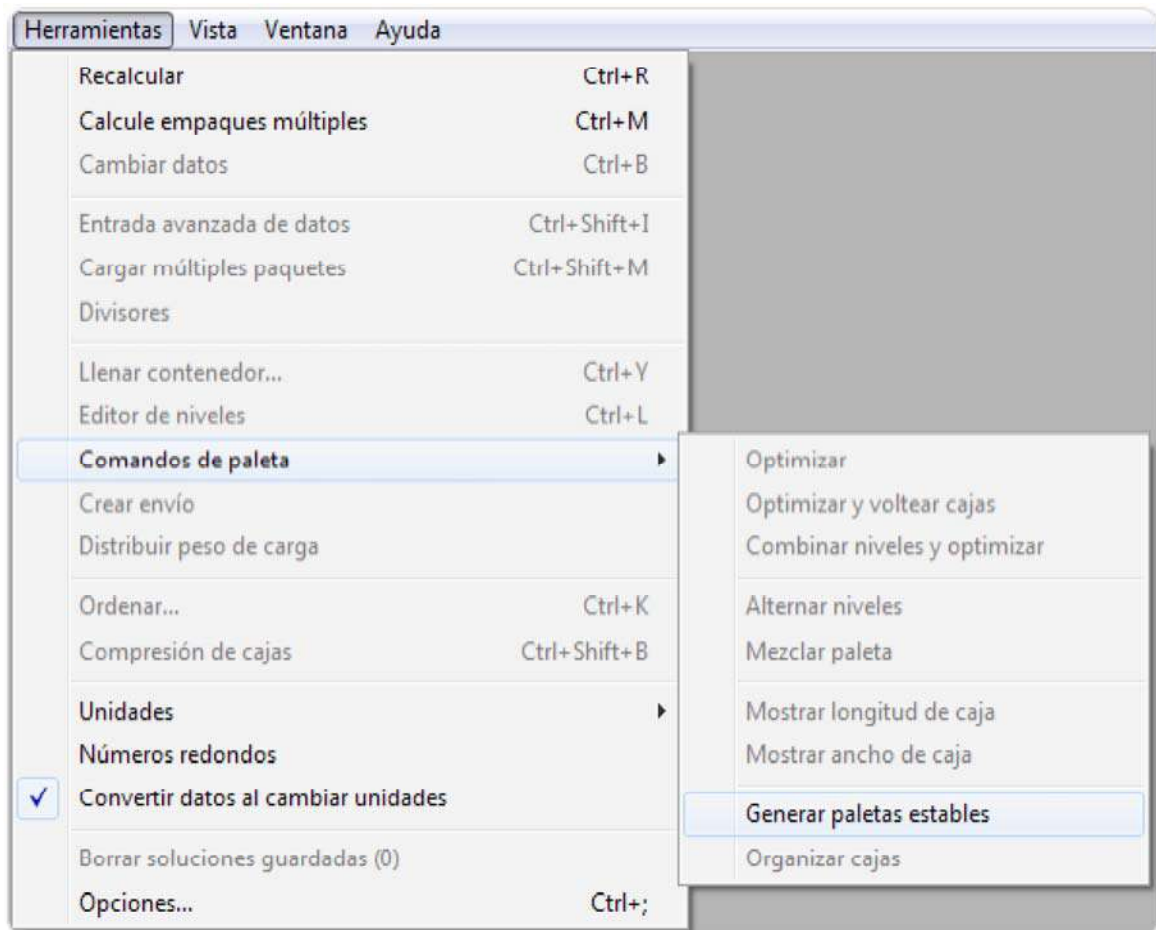

7

Ahora, si revisa las cajas notará que algunas tienen permitido colocarse sobre sus lados (con la longitud o ancho verticales a la paleta) mientras que otras no pueden colocarse verticalmente. El propósito de esto es evitar la caída de las cajas durante el traslado.

NOTA: es importante conocer de antemano si las cajas pueden ser colocadas sobre sus lados (acostadas). De no ser así, entonces usted deberá marcar las dimensiones permitidas.

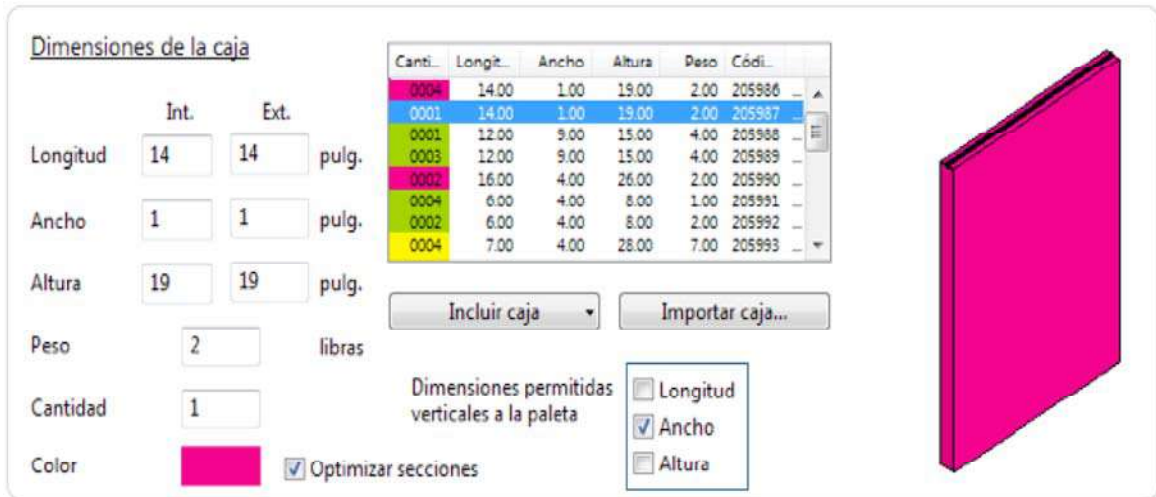

8

Utilice la opción **Calcule empaques múltiples** del menú **Herramientas** para obtener la paleta llena con todas cajas de diferentes tamaños.

NOTA: si necesita mover cajas y editar la paleta, utilice el **Editor de niveles**. Para mas información, por favor visite: [Utilizando el editor de niveles \(121 como usar el editor de niveles parte1.html\)](#).

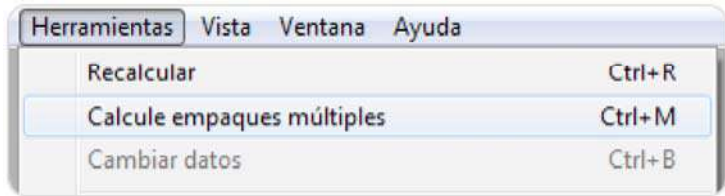

Soluciones disponibles - Sin título 4

Paletas factibles 1

Número de cajas factibles 20

Número de cajas estándar N/A

Número de paleta 0001

Información de las cajas

Longitud de caja int./externa 14.00/14.00
 Ancho int./externo de la caja 1.00/1.00
 Altura de caja int./externa 19.00/19.00
 Peso de caja llena 2.00

Inf. de cajas en la paleta

Cajas/Long. de paleta
 Cajas por ancho de paleta
 Cajas por altura de paleta 8
 Cajas por nivel 3
 Total de cajas por paleta 50

Paleta Eficiencia de área 97.92%
 Paleta Eficiencia en volumen 88.82%

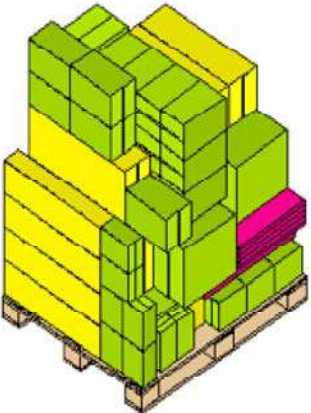

Optimizar Ir

Dimensiones de la carga

	Sin incluir la paleta	Incluyendo la paleta
Long. carga	47.00	48.00
Ancho carga	40.00	40.00
Alt. carga	50.00	54.88
Peso carga	185.00	251.15
Volumen de la carga	35.43 pies cúbicos	60.98 pies cúbicos

Agrandar cajas 14.00 X 1.00 X 19.00

Sol	L Caja	A Caja	Alt Caja	P caja	Área	CxLon	CxAnch	CxAlt	CxNiv	Total	Long. C	Anch.	Altura C	Peso C	Eff. Área	Eff. Vol	Código
0001	21.00	11.00	43.00	35.00	0.00	-	-	8	3	50	47.00	40.00	50.00	251.15	97.92%	88.82%	40

Requiere soporte?

Recuerde que el demo de Quick Pallet Maker le permite probar todas las funciones del software antes de comprarlo. Si tiene algún inconveniente, [contáctenos \(../support/index.html\)](http://../support/index.html).

Esta página fue creada usando [HTML5 Boilerplate \(https://github.com/h5bp\)](https://github.com/h5bp)

Quick Pallet Maker ©2000-2017 SCA Mecanica, S.A.
 Derechos reservados.

QUICK PALLET MAKER

EJEMPLOS (../INDEX.HTML) DESCARGAR (../DOWNLOAD/INDEX.HTML)
SOPORTE (../SUPPORT/INDEX.HTML) COMPRAR (../BUY/INDEX.HTML)



Exportar coordenadas de las cajas

En ocasiones es necesario conocer y exportar la ubicación de las cajas en Quick Pallet Maker para ser utilizados por equipos de paletizado automáticos y/o sistemas. Para esto QPM genera una lista con las coordenadas X, Y, Z, de las cajas y su orientación en un documento de texto delimitado por comas.

1

El punto de partida es la ventana de **Soluciones disponibles**. Seleccione la primera paleta.

NOTA: si usted no sabe cómo llegar hasta este punto, por favor visite: [calcular paletas con datos predeterminados desde el empaque primario \(114 calcular paletas con datos predeterminados.html\)](#).

Soluciones disponibles - Sin título 3

Paletas factibles 24

Número de cajas factibles 8

Número de cajas estándar N/A

Información de empaque pri...
 Empaque Primario Longitud 128
 Empaque Primario Ancho 113
 Empaque Primario Altura 175
 Empaque Primario Peso 1.00

Número de paleta 0001

Información de las cajas
 Empaques / Caja 6
 Longitud de caja int./externa 384/390
 Ancho int./externo de la caja 226/232
 Altura de caja int./externa 175/188
 Peso de caja llena 6.32

Inf. de cajas en la paleta
 Cajas/Long. de paleta 3
 Cajas por ancho de paleta 4
 Cajas por altura de paleta 6
 Cajas por nivel 12
 Total de cajas por paleta 72

Paleta Eficiencia de area 90.70%
 Paleta Eficiencia en volumen 85.12%

Optimizar Ir

Dimensiones de la carga

	Sin incluir la paleta	Incluyendo la paleta
Long. carga	1171	1200
Ancho carga	929	1000
Alt. carga	1126	1271
Peso carga	455	485
Volumen de la carga	1.23 m3	1.53 m3

Total empaques primarios por paleta 432

Agrandar cajas 390 X 232 X 188

Sol	L Caja	A Caja	Alt Caja	P caja	Area	CxLon	CxAn	CxAlt	CxNiv	Total	Long...	Anch...	Altura...	Peso C	Ef. Area	Ef. Vol	Código
0001	390	232	188	6.32	0.53	3	4	6	12	72	1171	929	1126	485	90.70%	85.12%	1
0002	390	232	188	6.32	0.53	5	2	6	10	60	1162	781	1126	409	75.58%	70.93%	2
0003	390	232	188	6.32	0.53	-	-	6	12	72	1171	929	1126	485	90.70%	85.12%	10
0004	345	262	188	6.34	0.55	3	3	6	9	54	1036	787	1126	372	67.95%	63.77%	1
0005	345	262	188	6.34	0.55	4	2	6	8	48	1049	691	1126	334	60.40%	56.69%	2
0006	345	262	188	6.34	0.55	-	-	6	11	66	1049	953	1126	448	83.34%	78.22%	10

2

Vaya a **Archivo > Exportar > Paleta > Coordenadas de cajas** y guarde el documento.

- La primera columna contiene el numero de la caja, iniciando desde cero.
- Las siguientes tres columnas contienen las coordenadas X, Y, Z, de abajo hacia arriba.
- La quinta columna representa la orientación de la caja (explicada en el proximo paso).
- Las últimas cuatro columnas son para datos personalizados.

	A	B	C	D	E	F	G	H	I	J	K
1	Coordenadas de cajas coordenadas de cajas.csv				Longitud	1171.05	Ancho	929.4	Altura	1126.2	
2	Box #	x	y	z	orient	code	description	X+	X-	Y+	Y-
3	0	0	0	0	0			0	0	0	0
4	1	0	232.35	0	0			0	0	0	1
5	2	0	464.7	0	0			0	0	0	1
6	3	0	697.05	0	0			0	0	0	1
7	4	390.35	0	0	0			0	1	0	0
8	5	390.35	232.35	0	0			0	1	0	1
9	6	390.35	464.7	0	0			0	1	0	1
10	7	390.35	697.05	0	0			0	1	0	1
11	8	780.7	0	0	0			0	1	0	0
12	9	780.7	232.35	0	0			0	1	0	1
13	10	780.7	464.7	0	0			0	1	0	1
14	11	780.7	697.05	0	0			0	1	0	1
15	12	0	0	187.7	0			0	0	0	0
16	13	0	232.35	187.7	0			0	0	0	1
17	14	0	464.7	187.7	0			0	0	0	1
18	15	0	697.05	187.7	0			0	0	0	1
19	16	390.35	0	187.7	0			0	1	0	0
20	17	390.35	232.35	187.7	0			0	1	0	1
21	18	390.35	464.7	187.7	0			0	1	0	1
22	19	390.35	697.05	187.7	0			0	1	0	1
23	20	780.7	0	187.7	0			0	1	0	0

3

Las cajas blancas muestran las diferentes orientaciones que pueden tener las cajas en Quick Pallet Maker.

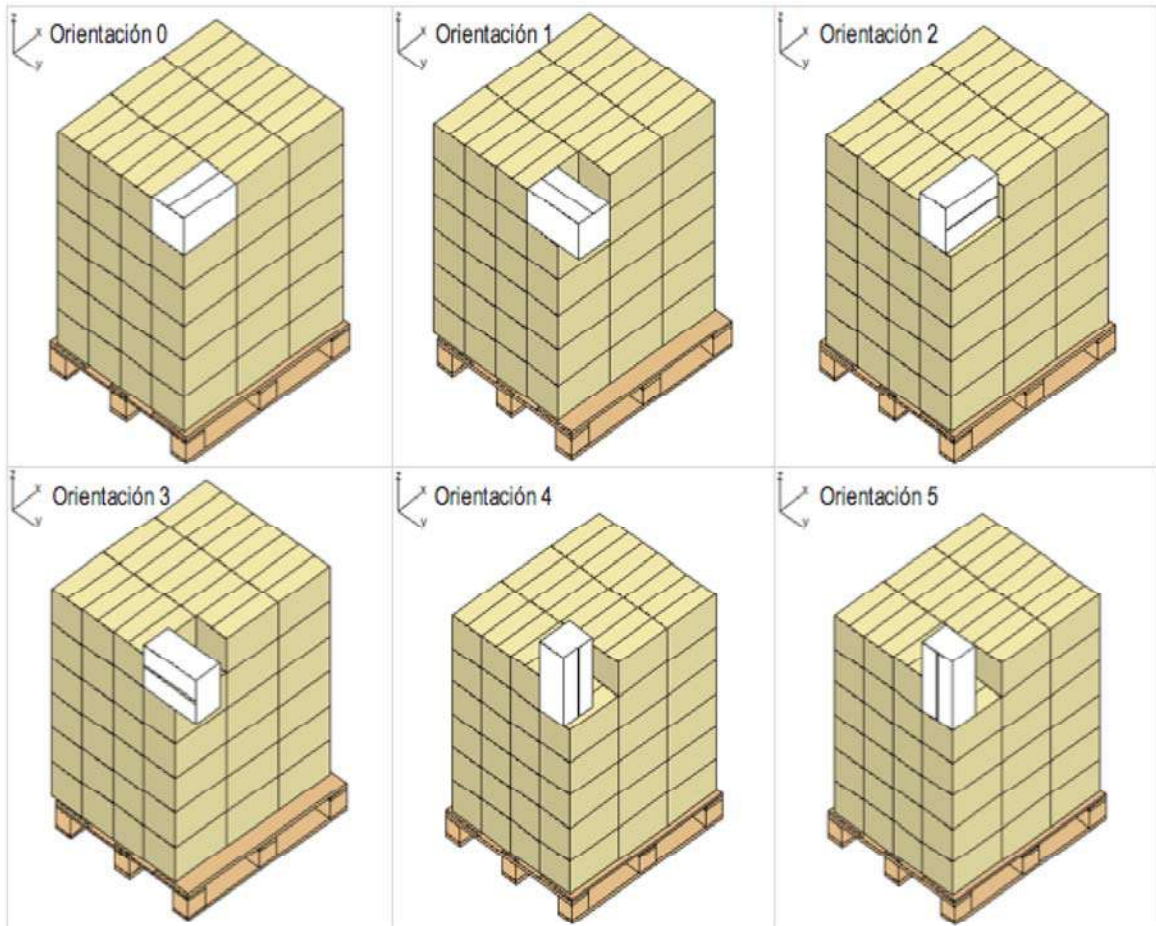

Requiere soporte?

Recuerde que el demo de Quick Pallet Maker le permite probar todas las funciones del software antes de comprarlo. Si tiene algún inconveniente, [contáctenos \(../support/index.html\)](http://../support/index.html).

Esta página fue creada usando [HTML5 Boilerplate \(https://github.com/h5bp\)](https://github.com/h5bp)

Quick Pallet Maker ©2000-2017 SCA Mecanica, S.A.
Derechos reservados.

QUICK PALLET MAKER

EJEMPLOS (../INDEX.HTML) DESCARGAR (../DOWNLOAD/INDEX.HTML)
SOPORTE (../SUPPORT/INDEX.HTML) COMPRAR (../BUY/INDEX.HTML)



Llenar bandejas con cilindros

En este ejemplo utilizaremos QPM para atender el requerimiento de un cliente. Necesita empacar cilindros de 155x100 mm en paletas, pero de manera tal que quepan la mayor cantidad posible por camada, sin ninguna limitación en la cantidad de cilindros por paleta. Es decir, quiere enviar cilindros a granel. Además de la solución que veremos, hay varias formas de atender este planteamiento.

1

Vaya a **Ventana > Cajas y paletas estándar** y cree una caja estándar con la misma área que la paleta que usará: 1200x800 mm y con una altura suficiente para que quepa una sola capa de cilindros. Escriba **Bandeja** en el campo **Tipo** para diferenciarla del resto de las cajas y ahorrar tiempo de cálculo.

NOTA: para conocer como crear cajas estándar, por favor visite: [cómo utilizar cajas estándar \(120 como usar cajas estandar.html\)](#).

Cajas estándar en unidades ISO - Dimensiones externas								
Usar	Longitud	Ancho	Altura	Tipo	Compresi...	Código	Descripción	Usada
<input checked="" type="checkbox"/>	400	300	400	Box	0.00			16
<input checked="" type="checkbox"/>	400	200	400	Box	0.00			9
<input checked="" type="checkbox"/>	300	200	300	Box	0.00			9
<input checked="" type="checkbox"/>	600	400	400	Box	0.00			16
<input checked="" type="checkbox"/>	600	200	300	Box	0.00			16
<input checked="" type="checkbox"/>	330	200	150	Box	0.00			9
<input checked="" type="checkbox"/>	400	240	300	Box	0.00			9
<input checked="" type="checkbox"/>	500	400	400	Boxes	0.00			7
<input checked="" type="checkbox"/>	420	320	170	custom	0.00			9
<input checked="" type="checkbox"/>	605	470	400	NB	0.00			9
<input checked="" type="checkbox"/>	1200	800	120	Bandeja	0.00			9

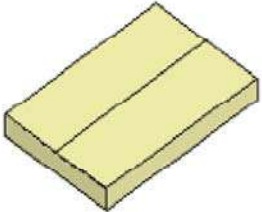

2

Abra una nueva ventana de entrada de datos desde el empaque primario en **Archivo > Nueva hoja de datos > Empaque primario a paleta**. Configure la ventana como sigue:

- **Forma del empaque:** cilindro.
- **Dimensiones externas:** 155x100 mm.
- **Construcción:** bandeja 2x2x2.
- **Tipo de caja:** bandeja.
- **Dimensiones paleta:** europallet 1200x800 mm.
- **Máxima holgura en la caja:** 200 mm.

Start from PP - Untitled 1

Primary Package Information

Package Shape: **Cylinder**

Dimensions Allowed Vertical to Pallet: Diameter Height

External Dimensions: Diameter **155** X Height **100** mm

Weight: **1** kg.

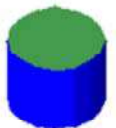

Case Information

Construction: **2x2x2 Tray**

Board Thickness (Length x Width x Height): **6.35** X **6.35** X **6.35** mm

Case Count: **6**

Case Constraints

	Minimum	Maximum		Minimum	Maximum
External Case Length	50	600	mm	Length/Width Ratio	1 3
External Case Width	50	600	mm	Length/Height Ratio	0.5 3
External Case Height	50	600	mm	Height/Width Ratio	0.5 3

Case Properties

Standard Cases

Type: **Bandeja**

Maximum Slack In Case (Length x Width x Height): **200** X **200** X **200** mm

Fill Standard Cases: **Fill Standard Cases**

Max. Int. Compression (Length x Width x Height): **0** X **0** X **0** mm

Pallet Dimensions

Europallet 1200x800

Length **1200** X Width **800** X Height **145** mm

Weight: **30** kg.

Load Properties (Including Pallet)

Min Load Dimensions: Length **500** X Width **500** X Height **150** mm

Max Load Dimensions: Length **1200** X Width **800** X Height **1345** mm

Max Load Weight: **1500** kg.

Ver. 4.8.4

All Units in mm and kg.

3

Una vez realizadas las configuraciones, utilice la opción **Recalcular** del menú **Herramientas**, para ver la lista de resultados.

Soluciones disponibles - Sin título 7

Paletas factibles 2

Número de cajas factibles 1

Número de cajas estándar 1

Información de empaque pri...
 Empaque Primario Diámetro 155
 Empaque Primario Altura 100
 Empaque Primario Peso 1.00

Número de paleta 0001

Información de las cajas
 Empaques / Caja 38
 Longitud de caja int./externa 1194/1200 37
 Ancho int./externo de la caja 794/800 19
 Altura de caja int./externa 114/120 14
 Peso de caja llena 39.47

Inf. de cajas en la paleta
 Cajas/Long. de paleta 1
 Cajas por ancho de paleta 1
 Cajas por altura de paleta 10
 Cajas por nivel 1
 Total de cajas por paleta 10

Paleta Eficiencia de area 100.00%
 Paleta Eficiencia en volumen 100.00%

Optimizar Ir

Dimensiones de la carga

	Sin incluir la paleta	Incluyendo la paleta
Long. carga	1200	1200
Ancho carga	800	800
Alt. carga	1200	1345
Peso carga	395	425
Volumen de la carga	1.15 m3	1.29 m3

Total empaques primarios por paleta 380

Agrandar cajas 1200 X 800 X 120

Sol	L Caja	A Caja	Alt Caja	P caja	Area	CxLon	CxAnch	CxAlt	CxNiv	Total	Long. C	Anch...	Altura C	Peso C	Ef. Area	Ef. Vol	Código
0001	1200	800	120	39.47	3.68	1	1	10	1	10	1200	800	1200	425	100.00%	100.00%	1
0002	1200	800	120	39.47	3.68	-	-	10	1	10	1200	800	1200	425	100.00%	100.00%	10

Requiere soporte?

Recuerde que el demo de Quick Pallet Maker le permite probar todas las funciones del software antes de comprarlo. Si tiene algún inconveniente, [contáctenos \(../support/index.html\)](http://../support/index.html).

Esta página fue creada usando [HTML5 Boilerplate \(https://github.com/h5bp\)](https://github.com/h5bp)

Quick Pallet Maker ©2000-2017 SCA Mecanica, S.A.
 Derechos reservados.

QUICK PALLET MAKER

EJEMPLOS (../INDEX.HTML) DESCARGAR (../DOWNLOAD/INDEX.HTML)
SOPORTE (../SUPPORT/INDEX.HTML) COMPRAR (../BUY/INDEX.HTML)



Llenar cajas estándar con empaques primarios

En este ejemplo vamos a llenar una caja estandar que tenemos en el almacen con pequeños empaques primarios.

1

Abra la ventana de **Cajas y paletas estándar** en el menu **Ventana**. Cree una caja en la tabla **Cajas estándar en unidades ISO - Dimensiones externas** que se encuentra en la parte inferior de la ventana, ya que trabajaremos con milímetros. Seleccione una fila de la tabla y dirijase a **Editar > Duplicar**.

Cajas estándar en unidades ISO - Dimensiones externas

Usar	Longitud	Ancho	Altura	Tipo	Compresi.	Código	Descripción	Usada
<input checked="" type="checkbox"/>	400	300	300	Box	0.00			14
<input checked="" type="checkbox"/>	400	200	200	Box	0.00			7
<input checked="" type="checkbox"/>	300	200	300	Box	0.00			7
<input checked="" type="checkbox"/>	600	400	200	Box	0.00			14
<input checked="" type="checkbox"/>	600	200	300	Box	0.00			14
<input checked="" type="checkbox"/>	330	200	150	Box	0.00			7
<input checked="" type="checkbox"/>	400	240	600	Box	0.00			7
<input checked="" type="checkbox"/>	500	400	600	Boxes	0.00			7
<input checked="" type="checkbox"/>	420	320	170	custom	0.00			9
<input checked="" type="checkbox"/>	605	470	400	NB	0.00			9

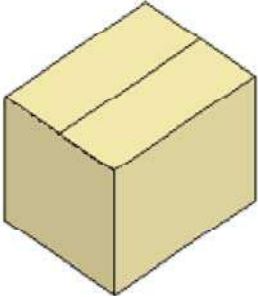

Editar Herramientas Vista Ventana Ay

- Deshacer Ctrl+Z
- Cortar Ctrl+X
- Copiar Ctrl+C
- Copiar informe Ctrl+Shift+C
- Pegar Ctrl+V
- Borrar
- Duplicar Ctrl+D
- Texto ▶
- Seleccionar todo Ctrl+Shift+A

2

Haga doble clic sobre las dimensiones de la caja para editarlas y asigne los siguientes valores:

- **Longitud:** 605.
- **Ancho:** 470.
- **Altura:** 400.
- **Tipo:** NB.

Cajas estándar en unidades ISO - Dimensiones externas

Usar	Longitud	Ancho	Altura	Tipo	Compresi.	Código	Descripción	Usada
<input checked="" type="checkbox"/>	400	300	300	Box	0.00			14
<input checked="" type="checkbox"/>	400	200	200	Box	0.00			7
<input checked="" type="checkbox"/>	300	200	300	Box	0.00			7
<input checked="" type="checkbox"/>	600	400	200	Box	0.00			14
<input checked="" type="checkbox"/>	600	200	300	Box	0.00			14
<input checked="" type="checkbox"/>	330	200	150	Box	0.00			7
<input checked="" type="checkbox"/>	400	240	600	Box	0.00			7
<input checked="" type="checkbox"/>	500	400	600	Boxes	0.00			7
<input checked="" type="checkbox"/>	420	320	170	custom	0.00			9
<input checked="" type="checkbox"/>	605	470	400	NB	0.00			9

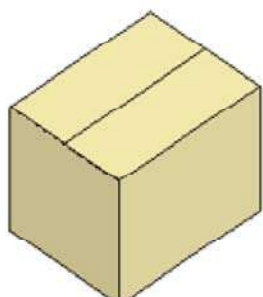

3

En **Herramientas > Opciones > Restricciones de las cajas**, revise que el **Máximo peso de caja** sea 100 kg, de lo contrario puede cambiarlo. Para finalizar presione **OK**.

Preferencias para Quick Pallet Maker

General | Color | Informe detallado | **Restricciones de las cajas**

Longitud máxima de empaque primario	<input type="text" value="2000"/>
Ancho máximo de empaque primario	<input type="text" value="2000"/>
Altura máxima de empaque primario	<input type="text" value="5000"/>
Peso máximo de empaque primario	<input type="text" value="50"/>
Longitud máxima de paleta	<input type="text" value="2000"/>
Ancho máximo de paleta	<input type="text" value="2000"/>
Altura máxima de paleta	<input type="text" value="5000"/>
Peso máximo de paleta	<input type="text" value="150"/>
Máximo peso de caja	<input type="text" value="100"/>
Relación largo/ancho	<input type="text" value="1"/> <input type="text" value="3"/>
Relación longitud/altura	<input type="text" value="0.5"/> <input type="text" value="3"/>
Relación Altura/Ancho	<input type="text" value="0.5"/> <input type="text" value="3"/>

Unidades en mm y en kg.

4

Abra una nueva entrada de datos desde el empaque primario en **Archivo > Nueva hoja de datos > Empaque primario a paleta**. El producto que necesitamos empaquetar tiene las siguientes dimensiones 40x16x0.4 mm y 0.023

kg. Por ser un producto tan pequeño multiplicaremos esas dimensiones por 4 para obtener packs de 4 unidades y disminuir el tiempo de cálculo.

- 160x64x1.6 mm, peso 0.092 kg.

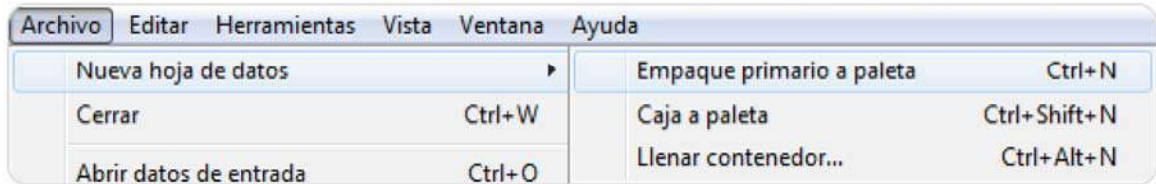

5

Configure el resto de la ventana como sigue:

- En el menú desplegable de **Cajas estándar** seleccione **Llenar cajas estándar** y en **Tipo** de caja elegiremos **NB**.
- Seleccione la paleta CHEP 1200x1000 y utilice las restricciones de paleta y caja que vienen predeterminadas.

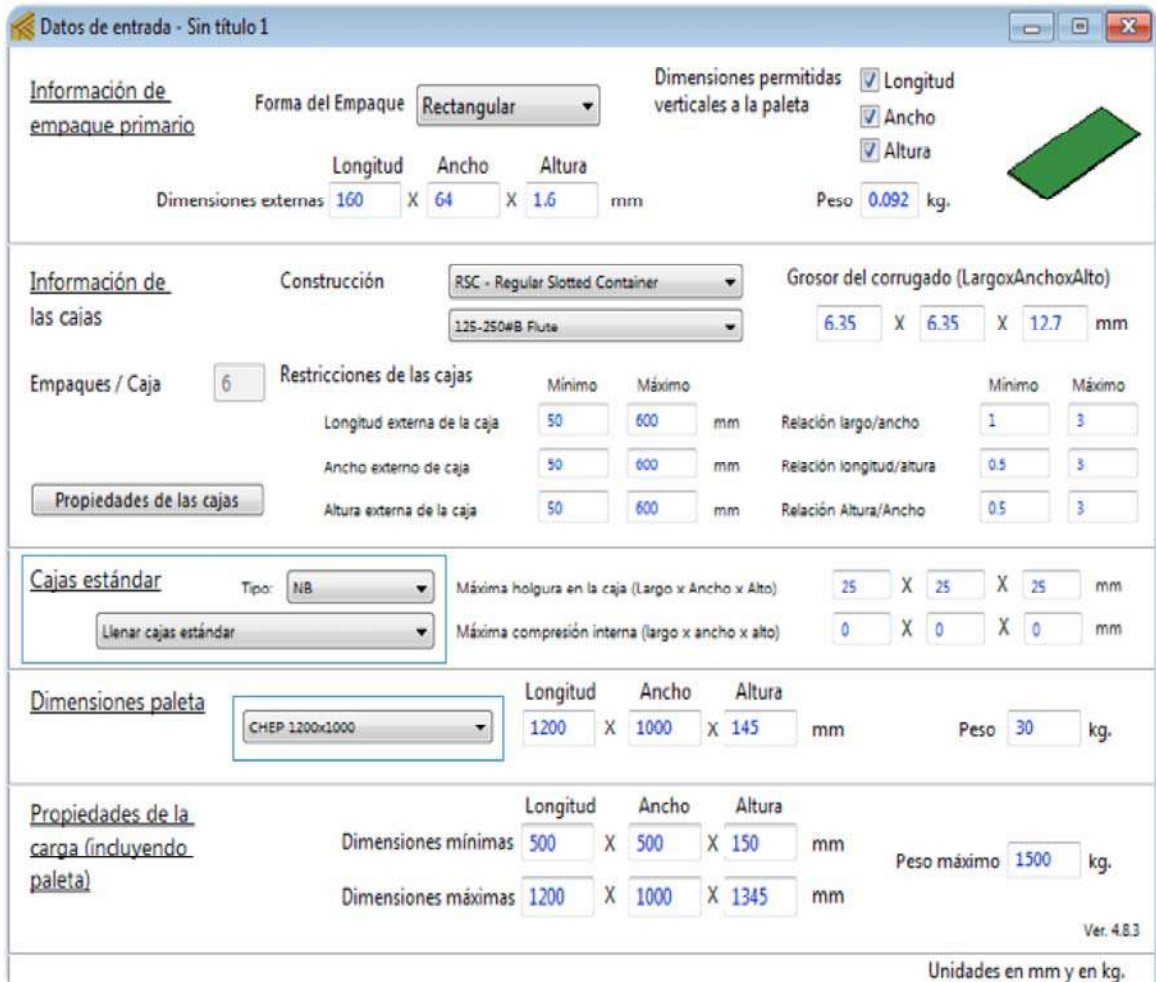

6

Use la opción **Recalcular** del menú **Herramientas** para obtener los resultados.

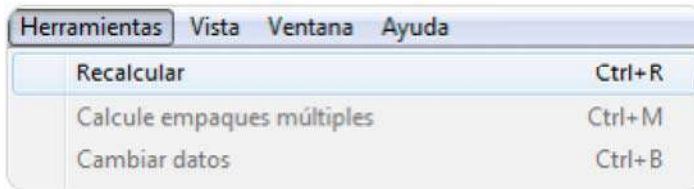

7

En la lista de cajas de la esquina superior derecha, observamos que solo se utilizó la caja tipo **NB** ya es la única con esa clasificación. El conteo de **Empaques/Cajas** es 1070 y como habíamos creados packs de 4 unidades al multiplicar 1070x4 tendremos el total de empaques por caja. Se alcanzó un peso por caja llena de 99.19 kg, si se aumenta el valor de **Máximo peso de caja** mayor sera el numero de empaques por caja en un próximo cálculo.

Soluciones disponibles - Sin título 1

Información de empaque pri...
 Empaque Primario Longitud 180
 Empaque Primario Ancho 64
 Empaque Primario Altura 2
 Empaque Primario Peso 0.09

Número de paleta 0003

Información de las cajas
 Empaques / Caja 1070
 Longitud de caja int./externa 599/605 439
 Ancho int./externo de la caja 464/470 177
 Altura de caja int./externa 387/400 3
 Peso de caja llena 99.19

Inf. de cajas en la paleta
 Cajas/Long. de paleta
 Cajas por ancho de paleta
 Cajas por altura de paleta 3
 Cajas por nivel 3
 Total de cajas por paleta 9

Paleta Eficiencia de area 84.21%
 Paleta Eficiencia en volumen 84.21%

Paletas factibles 3

Número de cajas factibles 1
 Número de cajas estándar 1

Núm...	Longit...	Ancho	Altura	L	W	H
0001	605	470	400	0	0	0

Optimizar Ir

Dimensiones de la carga

	Sin incluir la paleta	Incluyendo la paleta
Long. carga	1075	1200
Ancho carga	940	1000
Alt. carga	1200	1345
Peso carga	893	923
Volumen de la carga	1.02 m ³	1.61 m ³

Total empaques primarios por paleta 9630

Agrandar cajas 605 X 470 X 400

Sol	L Caja	A Caja	Alt Caja	P caja	Area	CxLon	CxAnch	CxAlt	CxNiv	Total	Long. C	Anch...	Altura C	Peso C	Ef. Area	Ef. Vol	Código
0001	605	470	400	99.19	1.88	1	2	3	2	6	605	940	1200	625	47.39%	47.39%	1
0002	605	470	400	99.19	1.88	2	1	3	2	6	940	605	1200	625	47.39%	47.39%	2
0003	605	470	400	99.19	1.88	-	-	3	3	9	1075	940	1200	923	84.21%	84.21%	10

8

Finalmente puede ver el informe de la paleta en el menú **Ventana > Informe detallado**.

Requiere soporte?

Recuerde que el demo de Quick Pallet Maker le permite probar todas las funciones del software antes de comprarlo. Si tiene algún inconveniente, contáctenos (../support/index.html).

Esta página fue creada usando [HTML5 Boilerplate](https://github.com/h5bp) (<https://github.com/h5bp>)

QUICK PALLET MAKER

EJEMPLOS (../INDEX.HTML) DESCARGAR (../DOWNLOAD/INDEX.HTML)
SOPORTE (../SUPPORT/INDEX.HTML) COMPRAR (../BUY/INDEX.HTML)



Llenar paleta con cajas de múltiples empaques

En este ejercicio explicaremos como seleccionar la mejor caja estándar del almacén para llenarla con empaques primarios de diferentes tamaños y luego utilizar esas cajas para una carga de paleta.

1

Vaya a **Ventana > Cajas y paletas estándar** y revise las cajas de la tabla **Cajas estándar en unidades ISO - Dimensiones externas** y asegúrese de que todas tengan las tres dimensiones. Para el ejercicio utilizamos 400 mm como altura de la mayoría de las cajas.

Cajas estándar en unidades ISO - Dimensiones externas								
Usar	Longitud	Ancho	Altura	Tipo	Compresi...	Código	Descripción	Usada
<input checked="" type="checkbox"/>	400	300	400	Box	0.00			15
<input checked="" type="checkbox"/>	400	200	400	Box	0.00			8
<input checked="" type="checkbox"/>	300	200	300	Box	0.00			8
<input checked="" type="checkbox"/>	600	400	400	Box	0.00			15
<input checked="" type="checkbox"/>	600	200	300	Box	0.00			15
<input checked="" type="checkbox"/>	330	200	150	Box	0.00			8
<input checked="" type="checkbox"/>	400	240	300	Box	0.00			8
<input checked="" type="checkbox"/>	500	400	400	Boxes	0.00			7
<input checked="" type="checkbox"/>	420	320	170	custom	0.00			9
<input checked="" type="checkbox"/>	605	470	400	NB	0.00			9

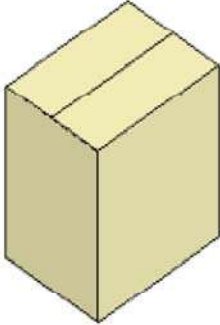

2

Abra una nueva ventana de entrada de datos desde el empaque primario en **Archivo > Nueva hoja de datos > Empaque primario a paleta**.

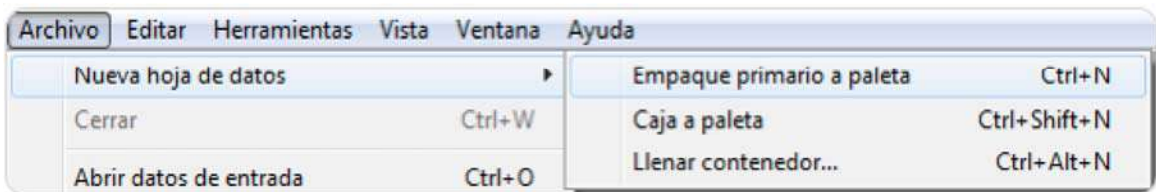

3

Seleccione **Cargar múltiples paquetes** del menú **Herramientas**. Esto le permitirá calcular múltiples empaque de diferentes tamaños en la misma caja.

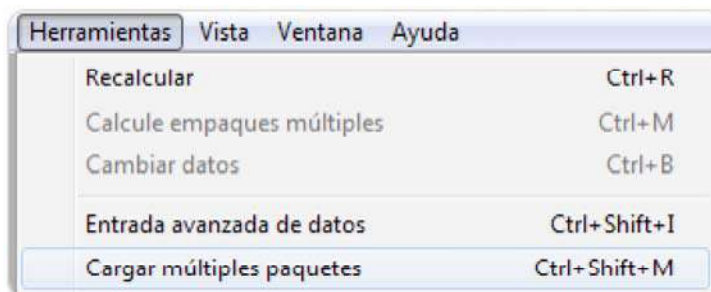

4

Ingrese las dimensiones de los empaques y presione el botón **Agregar empaque**. Asigne un color diferente para cada uno. Una vez haya finalizado, presione el botón **Listo**.

- 242x218x79 mm, peso 0.24 kg, cantidad 2.
- 143x121x50 mm, peso 0.24 kg, cantidad 4.

- 192x164x27 mm, peso 0.24 kg, cantidad 4.

Cargar múltiples paquetes

Cantidad Forma del Empaque

Dimensiones permitidas verticales a la paleta Longitud Ancho Altura

Dimensiones externas Longitud Ancho Altura
 X X mm

Peso kg.

Colores de empaques primarios ■ ■ ■ ■

#	Cantidad	Tipo	Longitud	Diámetro	Ancho	Altura	Peso	Col.	CoL.	CoL.	Co...
001	2	Rectangular	242.00		218.00	79.00	0.24				
002	4	Rectangular	143.00		121.00	50.00	0.24				
003	4	Rectangular	192.00		164.00	27.00	0.24				

5

Ahora volverá a la ventana de entrada de datos principal, en la que han quedado guardados los tres empaques que se usarán para llenar las cajas. Elija **Llenar cajas estándar** en el menú **Cajas estándar**.

Datos de entrada - Sin título 5

Información de empaque primario Forma del Empaque Dimensiones permitidas Longitud verticales a la paleta

Dimensiones externas Longitud X Ancho X Altura mm Peso kg.



Información de las cajas Construcción Grosor del corrugado (Largo x Ancho x Alto) X X mm

Empaques / Caja Restricciones de las cajas

	Mínimo	Máximo		Mínimo	Máximo
Longitud externa de la caja	<input type="text" value="50"/>	<input type="text" value="600"/>	mm	Relación largo/ancho	<input type="text" value="1"/> X <input type="text" value="3"/>
Ancho externo de caja	<input type="text" value="50"/>	<input type="text" value="600"/>	mm	Relación longitud/altura	<input type="text" value="0.5"/> X <input type="text" value="3"/>
Altura externa de la caja	<input type="text" value="50"/>	<input type="text" value="600"/>	mm	Relación Altura/Ancho	<input type="text" value="0.5"/> X <input type="text" value="3"/>

Cajas estándar Tipo: Máxima holgura en la caja (Largo x Ancho x Alto) X X mm

Máxima compresión interna (largo x ancho x alto) X X mm

Dimensiones paleta Longitud X Ancho X Altura mm Peso kg.

Propiedades de la carga (incluyendo paleta)

	Longitud	Ancho	Altura	
Dimensiones mínimas	<input type="text" value="500"/>	X <input type="text" value="500"/>	X <input type="text" value="150"/>	mm
Dimensiones máximas	<input type="text" value="1200"/>	X <input type="text" value="1000"/>	X <input type="text" value="1345"/>	mm

Peso máximo kg.

Ver. 4.8.4

Unidades en mm y en kg.

6

Seleccione **Recalcular** del menú **Herramientas** para ver los resultados, este proceso podría tardar unos minutos mientras QPM calcular y revisa como colocar los empaques en las cajas de la lista.

Soluciones disponibles - Sin título 5

Información de empaque pri...
 Empaque Primario Longitud 242
 Empaque Primario Ancho 218
 Empaque Primario Altura 79
 Empaque Primario Peso 0.24

Número de paleta 0001

Información de las cajas
 Empaques / Caja 10
 Longitud de caja int./externa 394/400 49
 Ancho int./externo de la caja 234/240 22
 Altura de caja int./externa 287/300 18
 Peso de caja llena 2.68

Inf. de cajas en la paleta
 Cajas/Long. de paleta
 Cajas por ancho de paleta
 Cajas por altura de paleta 1
 Cajas por nivel 0
 Total de cajas por paleta 1

Paleta Eficiencia de area 8.00%
 Paleta Eficiencia en volumen 2.00%

Paletas factibles 1

Número de cajas factibles 1
 Número de cajas estándar 1

Núm...	Longit...	Ancho	Altura	L	W	H
0001	400	240	300	0	0	0

Optimizar Ir

Dimensiones de la carga

	Sin incluir la paleta	Incluyendo la paleta
Long. carga	400	1200
Ancho carga	240	1000
Alt. carga	300	445
Peso carga	3	33
Volumen de la carga	0.03 m ³	0.53 m ³

Total empaques primarios por paleta 10

Agrandar cajas 400 X 240 X 300

Sol	L Caja	A Caja	Alt Caja	P caja	Area	CxLon	CxAnch	CxAlt	CxNiv	Total	Long. C	Anch...	Altura C	Peso C	Ef. Area	Ef. Vol	Código
0001	400	240	300	2.68	0.70	-	-	1	-	1	400	240	300	33	8.00%	2.00%	40

7

Para llenar una paleta con esta caja, solo seleccionela de la **Lista de cajas** en la esquina superior derecha y luego vaya a **Herramientas > Recalcular**.

Soluciones disponibles - Sin título 5

Información de empaque pri...
 Empaque Primario Longitud 242
 Empaque Primario Ancho 218
 Empaque Primario Altura 79
 Empaque Primario Peso 0.24

Número de paleta 0002

Información de las cajas
 Empaques / Caja 10
 Longitud de caja int./externa 394/400 49
 Ancho int./externo de la caja 234/240 22
 Altura de caja int./externa 287/300 18
 Peso de caja llena 2.68

Inf. de cajas en la paleta
 Cajas/Long. de paleta 3
 Cajas por ancho de paleta 4
 Cajas por altura de paleta 4
 Cajas por nivel 12
 Total de cajas por paleta 48

Paleta Eficiencia de area 96.00%
 Paleta Eficiencia en volumen 96.00%

Paletas factibles 3

Número de cajas factibles 1
 Número de cajas estándar 1

Núm...	Longit...	Ancho	Altura	L	W	H
0001	400	240	300	0	0	0

Optimizar Ir

Dimensiones de la carga

	Sin incluir la paleta	Incluyendo la paleta
Long. carga	1200	1200
Ancho carga	960	1000
Alt. carga	1200	1345
Peso carga	1.29	1.59
Volumen de la carga	1.38 m3	1.61 m3

Total empaques primarios por paleta 480

Agrandar cajas 400 X 240 X 300

Sol	L Caja	A Caja	Alt Caja	P caja	Area	CxLon	CxAnch	CxAlt	CxNiv	Total	Long. C	Anch...	Altura C	Peso C	Ef. Area	Ef. Vol	Código
0001	400	240	300	2.68	0.70	-	-	1	-	1	400	240	300	33	8.00%	2.00%	40
0002	400	240	300	2.68	0.70	3	4	4	12	48	1200	960	1200	159	96.00%	96.00%	1
0003	400	240	300	2.68	0.70	5	2	4	10	40	1200	800	1200	137	80.00%	80.00%	2

Requiere soporte?

Recuerde que el demo de Quick Pallet Maker le permite probar todas las funciones del software antes de comprarlo. Si tiene algún inconveniente, contáctenos (../support/index.html).

Esta página fue creada usando [HTML5 Boilerplate](https://github.com/h5bp) (<https://github.com/h5bp>)

Quick Pallet Maker ©2000-2017 SCA Mecanica, S.A.
 Derechos reservados.

QUICK PALLET MAKER

EJEMPLOS (../INDEX.HTML) DESCARGAR (../DOWNLOAD/INDEX.HTML)
SOPORTE (../SUPPORT/INDEX.HTML) COMPRAR (../BUY/INDEX.HTML)



Paleta de exhibición definiendo el número de cajas

En este ejercicio vamos a aprender cómo crear una paleta que puede servir de exhibición (se muestra la cara mas larga de la caja, generalmente es donde la marca y logo del producto son mas visibles) con un numero determinado de cajas por paleta.

1

Abra una nueva ventana de entrada de datos desde las dimensiones de la caja en **Archivo > Nueva hoja de datos > Caja a paleta**.

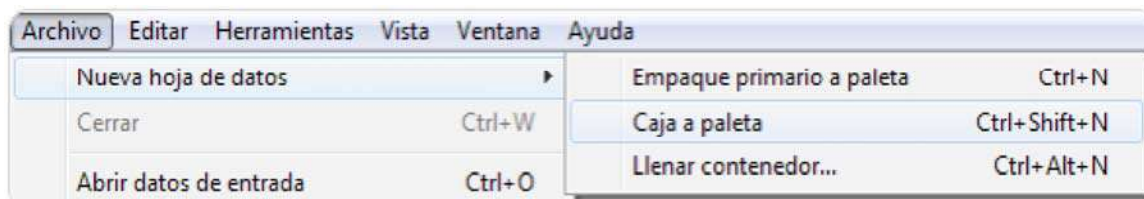

2

Configure las unidades a pulgadas en **Herramientas > Unidades > in/lbs**.

3 Ingrese las dimensiones de la caja en las celdas de la izquierda y haga clic en **Incluir caja**. Revise las **Dimensiones permitidas verticales a la paleta** y marque únicamente la **Altura**.

- 11.25x3x14.5 pulgadas, peso 2.5 libras, cantidad 150.

Dimensiones de la caja

	Int.	Ext.	
Longitud	11.00	11.25	pulg.
Ancho	2.75	3.00	pulg.
Altura	14.00	14.50	pulg.
Peso	2.5		libras
Cantidad	150		
Color	<input type="checkbox"/> Optimizar secciones		

Canti.	Longit.	Ancho	Altura	Peso	Códi.
0150	11.25	3.00	14.50	2.50	11.2

Dimensiones permitidas verticales a la paleta

Longitud
 Ancho
 Altura

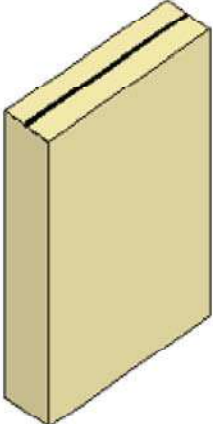

4 Cambie el tipo de paleta a CHEP 48x40 pulgadas en el menú **Dimensiones paleta** y asigne las siguientes **Dimensiones máximas** 47.24x39.37x52 pulgadas.

Dimensiones paleta

Longitud: 48.00 X Ancho: 40.00 X Altura: 4.88 pulg

Pruebe todas las paletas estándar

Propiedades de la carga (incluyendo paleta)

Dimensiones mínimas: Longitud 20 X Ancho 20 X Altura 6 pulg
 Dimensiones máximas: Longitud 47.24 X Ancho 39.37 X Altura 52.00 pulg

5 Utilice la opción **Calcule empaques múltiples** del menú **Herramientas** para obtener los resultados.

Herramientas	Vista	Ventana	Ayuda
Recalcular			Ctrl+R
Calcule empaques múltiples			Ctrl+M
Cambiar datos			Ctrl+B

Soluciones disponibles - Sin título 2

Paletas factibles 1 Número de cajas factibles 1

Número de paleta 0001 **Número de cajas estándar** N/A

Información de las cajas

Longitud de caja int./externa 11.00/11.25
 Ancho int./externo de la caja 2.75/3.00
 Altura de caja int./externa 14.00/14.50
 Peso de caja llena 2.50

Inf. de cajas en la paleta

Cajas/Long. de paleta
 Cajas por ancho de paleta
 Cajas por altura de paleta 3
 Cajas por nivel 50
 Total de cajas por paleta 150

Paleta Eficiencia de area 90.73%
 Paleta Eficiencia en volumen 83.76%

Optimizar Ir

Dimensiones de la carga

	Sin incluir la paleta	Incluyendo la paleta
Long. carga	45.00	48.00
Ancho carga	37.50	40.00
Alt. carga	43.50	48.38
Peso carga	375.00	441.15
Volumen de la carga	42.48 pies cúbicos	53.76 pies cúbicos

Agrandar cajas 11.25 X 3.00 X 14.50

Sol	L Caja	A Caja	Alt Caja	P caja	Area	CxLon	CxAnch	CxAlt	CxNiv	Total	Long. C	Anch.	Altura C	Peso C	Ef. Area	Ef. Vol	Código
0001	11.25	3.00	14.50	2.50	0.00	-	-	3	50	150	45.00	37.50	43.50	441.15	90.73%	83.76%	40

6

Ahora vaya a **Ventana > Informe detallado** para ver la información de la paleta.

Informe detallado - CHEP Pallet 48inx40in

Informe Sencillo HTML Vistas de paletas RSC

Información de las cajas

Longitud de caja int./externa	11/11 pulg.
Ancho int./externo de la caja	3/3 pulg.
Altura de caja int./externa	14/15 pulg.
Corrugado por caja	0.00 sq. in
Peso de caja llena:	2.50 libras
Compresión mínima final	0 libras
Holgura int. en la long. caja:	0 pulg.
Holg. int. en el ancho de caja:	0 pulg.
Holg. int. en altura de caja	0 pulg.
RSC - Regular Slotted Container 125x250#B Flute	
Tipo de divisor interno: Ninguno	
Código	
Descripción	

Número de paleta 0001 Tipo: CHEP Pallet 48inx40in 40

Inf. de cajas en la paleta

Cajas/Long. de paleta	40
Cajas por ancho de paleta	40
Cajas por altura de paleta	3
Cajas por nivel	50
Total de cajas por paleta	150

Eficiencia del paletizado

Eficiencia de área	90.73%
Eficiencia en volumen	83.76%
Eficiencia en peso	14.71%
Cajas para máximo teórico:	29
Total empaques primarios por paleta	0

	Long. C	Ancho C	Altura C	Peso C	Volumen
Sin incluir la paleta	45	38	44	375	42.48
Incluyendo la paleta	48	40	48	441	53.76

Factor de Unidad Estadística: Unidades/UE 0 UE/Paleta

(Introduzca texto en este espacio.)

Quick Pallet Maker, ©2016 SCA Mecanica, S.A.

Requiere soporte?

Recuerde que el demo de Quick Pallet Maker le permite probar todas las funciones del software antes de comprarlo. Si tiene algún inconveniente, [contáctenos \(../support/index.html\)](http://../support/index.html).

Esta página fue creada usando [HTML5 Boilerplate \(https://github.com/h5bp\)](https://github.com/h5bp)

Quick Pallet Maker ©2000-2017 SCA Mecanica, S.A.

QUICK PALLET MAKER

EJEMPLOS (../INDEX.HTML) DESCARGAR (../DOWNLOAD/INDEX.HTML)
SOPORTE (../SUPPORT/INDEX.HTML) COMPRAR (../BUY/INDEX.HTML)



Pegar cajas desde hoja de cálculo para realizar cálculos de paleta

En este ejercicio mostraremos como copiar y pegar cajas desde una hoja de cálculo o un archivo de texto delimitado por tabulaciones, a la ventana de entrada de datos **Caja a paleta**.

1

Vaya a la hoja de cálculo donde tiene los datos y copielos. El orden de las columnas es la siguiente:

1. Unidad (escriba 0 para mm/kg, 1 para cm/kg o 2 para pulgadas/libras).
2. Tipo (llene esta columna con el valor 1, que corresponde a cajas).
3. Longitud.
4. Ancho.
5. Altura.
6. Peso.
7. Color (hexadecimal).
8. Cantidad.
9. Código (opcional).

10. Descripción (opcional).

	A	B	C	D	E	F	G	H	I	J	K	L
1	Unidad	Tipo	Longitud	Ancho	Alto	Peso	Color	Cantidad	Código	Descripción		
2	0	1	450	350	250	2	#A9F5A9	100	B2	te verde		
3	0	1	380	300	250	3	#A9BCF5	60	B3	sillas		
4	0	1	400	300	200	2	#D0A9F5	100	C2			
5	0	1	300	200	200	2	#F2F5A9	50	D4			
6												
7												
8												

Cut ⌘X
Copy ⌘C
Paste ⌘V
Paste Special... ⌘⇧V

2

Abra una nueva ventana de entrada de datos desde las dimensiones de la caja en **Archivo > Nueva hoja de datos > Caja a paleta**. Pegue los datos en la ventana utilizando la opción apropiada del menú **Editar**.

NOTA: para paletas *Ti-Hi* no es necesario ingresar ningun valor en el campo **Cantidad** (coloque cero), QPM llenará las paletas hasta que se cumplan las restricciones de llenado.

Datos de entrada - Sin título 8

Información de las cajas Construcción: RSC - Regular Slotted Container Grosor del corrugado (LargoxAnchoxAlto): 0 x 0 x 0 mm
125-250#B Flute

Dimensiones de la caja

Int. Ext. mm

Longitud: 450 450 mm
Ancho: 350 350 mm
Altura: 250 250 mm
Peso: 2 kg
Cantidad: 100
Color:

Canti.	Longit.	Ancho	Altura	Peso	Códi.	
0100	450	350	250	2.00	B2	450...
0060	380	300	250	3.00	B3	380...
0100	400	300	200	2.00	C2	400...
0050	300	200	200	2.00	D4	300...

Incluir caja Importar caja...

Dimensiones permitidas verticales a la paleta: Longitud Ancho Altura

Optimizar secciones

Dimensiones paleta: CHEP 1200x1000 Longitud: 1200 mm Ancho: 1000 mm Altura: 145 mm Peso: 30 kg

Pruebe todas las paletas estándar

Propiedades de la carga (incluyendo paleta):
Dimensiones mínimas: 500 x 500 x 150 mm Peso máximo: 1500 kg
Dimensiones máximas: 1200 x 1000 x 1345 mm

Unidades en mm y en kg.

3

En este ejercicio calcularemos cajas de tamaños variados sobre una misma paleta. Vaya a **Herramientas > Calcule empaques múltiples**.

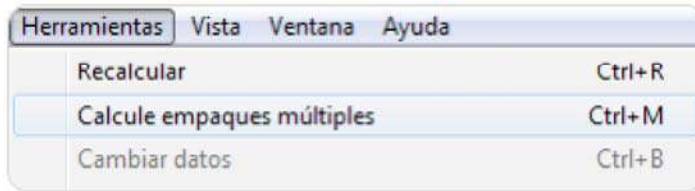

4

Después de calcular verá los resultados en la ventana de **Soluciones disponibles**, con la lista de paletas para las cantidades de cajas especificadas.

Soluciones disponibles - Sin título 8

Paletas factibles: 7

Número de cajas factibles: 4

Número de cajas estándar: N/A

Núm...	Longit...	Ancho	Altura	L	W	H
0001	450	350	250	0	0	0
0002	380	300	250	0	0	0
0003	400	300	200	0	0	0
0004	300	200	200	0	0	0

Información de las cajas:

Número de paleta: 0005

Longitud de caja int./externa: 450/450

Ancho int./externo de la caja: 350/350

Altura de caja int./externa: 250/250

Peso de caja llena: 2.00

Inf. de cajas en la paleta:

Cajas/Long. de paleta: 3

Cajas por ancho de paleta: 0

Cajas por altura de paleta: 0

Cajas por nivel: 0

Total de cajas por paleta: 56

Paleta Eficiencia de área: 100.00%

Paleta Eficiencia en volumen: 98.33%

Dimensiones de la carga:

	Sin incluir la paleta	Incluyendo la paleta
Long. carga	1200	1200
Ancho carga	1000	1000
Alt. carga	1180	1325
Peso carga	128	158
Volumen de la carga	1.42 m3	1.59 m3

Agrandar cajas: 400 X 300 X 200

Sol	L Caja	A Caja	Alt Caja	P caja	Area	CxLon	CxAnch	CxAlt	CxNiv	Total	Long. C	Anch...	Altura C	Peso C	Ef. Area	Ef. Vol	Código
0001	450	350	250	2.00	0.00	-	-	3	-	33	1200	1000	1150	96	100.00%	95.83%	40
0002	450	350	250	2.00	0.00	-	-	3	-	33	1200	1000	1150	96	100.00%	95.83%	40
0003	450	350	250	2.00	0.00	-	-	3	-	33	1200	1000	1150	96	100.00%	95.83%	40
0004	450	350	250	2.00	0.00	-	-	4	-	45	1200	1000	1200	164	100.00%	100.00%	40
0005	380	300	250	3.00	0.00	-	-	3	-	56	1200	1000	1180	158	100.00%	98.33%	40
0006	400	300	200	2.00	0.00	-	-	4	-	60	1200	1000	1200	150	100.00%	100.00%	40
0007	300	200	200	2.00	0.00	-	-	2	-	50	1200	1000	500	130	100.00%	41.67%	40