

# Palettenwechsler PW 800 K.

## Handbedienbarer Palettenwechsler, speziell geeignet für das Umpalettieren von stabilen Kunststoff- und Kartonboxen

Eine Palette wird mit hochgestellten Handhubwagen in den Palettenwechsler gestellt. Über ein pneumatisches Handhebelventil werden die Seitenwände der Palettenwechsellanlage parallel zur Ladung zusammengefahren bis der Anpressdruck die Ladung festhält. Der Handhubwagen wird abgesenkt und die leere Palette wird aus dem Palettenwechsler entfernt. Nachdem diese Palette gegen eine andere ausgetauscht wurde, wird die letztere mit dem Handhubwagen unter der Ladung im Palettenwechsler platziert und bis zur Ladung angehoben. Über das Handhebeventil werden die Seitenwände geöffnet, die Ladung sitzt nun auf der neuen Palette und kann ausgefahren werden.

### TECHNISCHE SPEZIFIKATIONEN

- Tragkraft Standard 1000 kg
- Bauseitiger Druckluftanschluss 6 bar  
Schutzart Standard IP54, andere Schutzarten, auch Ex-Schutz nach ATEX auf Anfrage
- Gerät in Normalstahl oder komplett in Edelstahl rostfrei 1.4301
- rein pneumatischer Steuerschrank mit Bedienungskonsolen in Edelstahl 1.4301, seitlich angebaut
- Nach GMP- und FDA-Richtlinien



## Layout (Disposition)

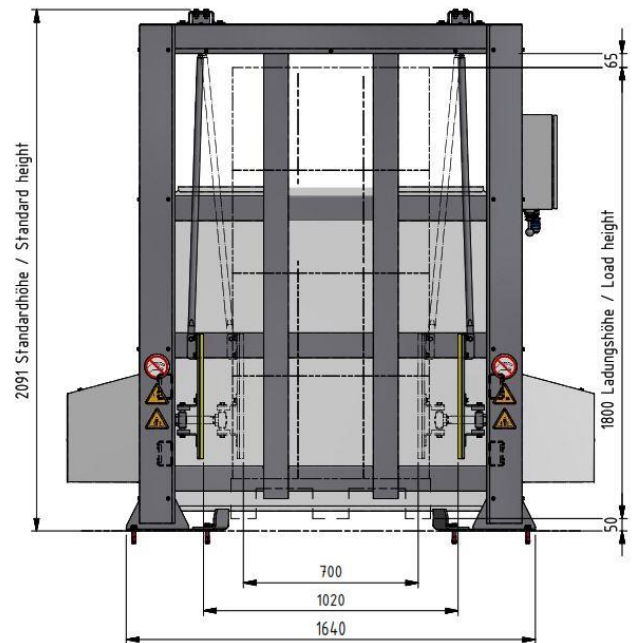
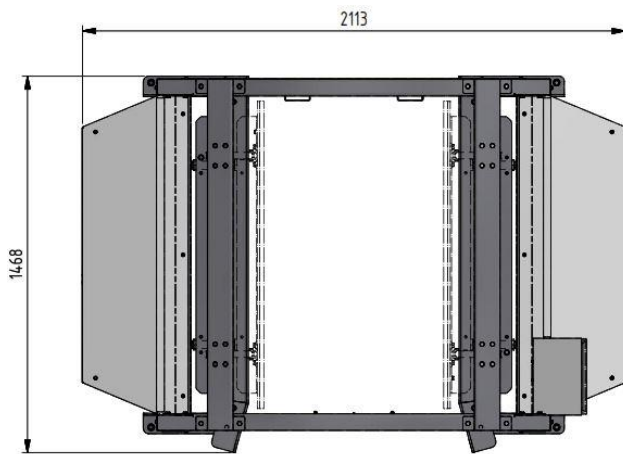

## Produktübersichtsmatrix

Typ	Zwischenblech	Palettengrösse	Ladehöhe	Palettentyp	Be- & Entladen	Ladungstyp
<b>Klemmen</b>						
PW 800 K	nein	800 x 1200 mm	1600 mm (optional bis 2200 mm)	Paletten mit und ohne Rand (Sicherheitspalette) Deckbrett längs oder quer	Handhubwagen Elektrohubwagen Gabelstapler	Homogene und klemm- fähige Ladung erforderlich. Z. B. Kartons, Kunststoffgebinde
PW 1000 K	nein	1000 x 1200 mm				
<b>Klemmen im Durchlauf</b>						
PW 800 K D	nein	800 x 1200 mm	1600 mm (optional bis 2200 mm)	Paletten mit und ohne Rand (Sicherheitspalette) Deckbrett längs oder quer	Handhubwagen Elektrohubwagen Gabelstapler	Homogene und klemm- fähige Ladung erforderlich. Z. B. Kartons, Kunststoffgebinde
PW 1000 K D	nein	1000 x 1200 mm				
<b>Abschieben</b>						
PW 800	ja	800 x 1200 mm	1600 mm (optional bis 2200 mm)	Paletten ohne Rand Deckbrett längs	Handhubwagen Elektrohubwagen	Variable Ladung möglich. Z. B. Kartons, Kunststoff- gebinde, zylindrische Fässer, Trays
	PW 800 ZB	1000 x 1200 mm				
PW 1200	ja	1200 x 1200 mm (Kombioption)				
<b>Abschieben im Durchlauf</b>						
PW 800 D	ja	800 X 1200	1600 (optional bis 2200)	Paletten mit und ohne Rand (Sicherheitspalette) Deckbrett längs oder quer	Handhubwagen Elektrohubwagen Gabelstapler	Variable Ladung möglich. Z. B. Kartons, Kunststoff- gebinde, zylindrische Fässer, Trays
	PW 800 D ZB	1000 X 1200				
PW 1200 D	ja	1200 x 1200 (Kombioption)				