

CATÁLOGO
2026



Nosotros somos V8, traemos velocidad, precisión y soluciones para la configuración de tu set de pedales.

Si hablamos de rapidez, ligereza y coordinación exacta este es tu catálogo.



Cuando comenzamos en el mundo de los doble pedales, la configuración de los diferentes componentes se vuelve muy complicada, por la disposición de ellos o por que precisamos removerlos constantemente para encontrar el punto justo.

Esto, sin una serie de mecanismos que conversen con nuestro objetivo y nos traigan soluciones, pone cuesta arriba el desarrollo de las técnicas que precisamos para tocar claro y fuerte.

Y para los que ya tocan, la posibilidad de reconfigurar todo de manera rápida y sencilla ayuda a poder ejecutar diferentes géneros musicales con más facilidad.



PEDALES

V8 Barrabás Demétrius

Con el V8 Barrabás Demétrius Series, la respuesta máxima con mínima inercia y velocidad quirúrgica llega con sólo poner el pie en la plantilla.

A la hora de que se active el trabajo en conjunto de los diferentes componentes, se ponen a prueba una y otra vez los cálculos de resistencia y pruebas de dinámica de manera precisa.

Esto devuelve estabilidad constante en la ejecución y claridad de sonido.

Que materiales utilizan las bestias:

Los pedales V8 se confeccionan con materiales de máxima calidad.

- Aluminio Ergal 60 (dureza brinell 95- 100 Hb).
- Carga a la rotura 30- 35 kg/ mm2/ límite elástico 25/ 30 kg/ mm2.
- Bases chapa semilla de melón de acero al carbono laminado en caliente (LAC) y de 3,2 mm de espesor.
- Rodamientos de alta velocidad SKF y otras marcas de iguales características.

Utilizamos tecnología de corte láser y mecanización cnc para obtener precisión exacta entre sus diferentes componentes. Se arman con mucha paciencia y minuciosidad, cada pieza lleva pegamento especial (Loctite/ Trabasil) para su bloqueo y anti vibración

Zapatear un V8 es tener TNT en las piernas.

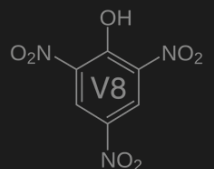

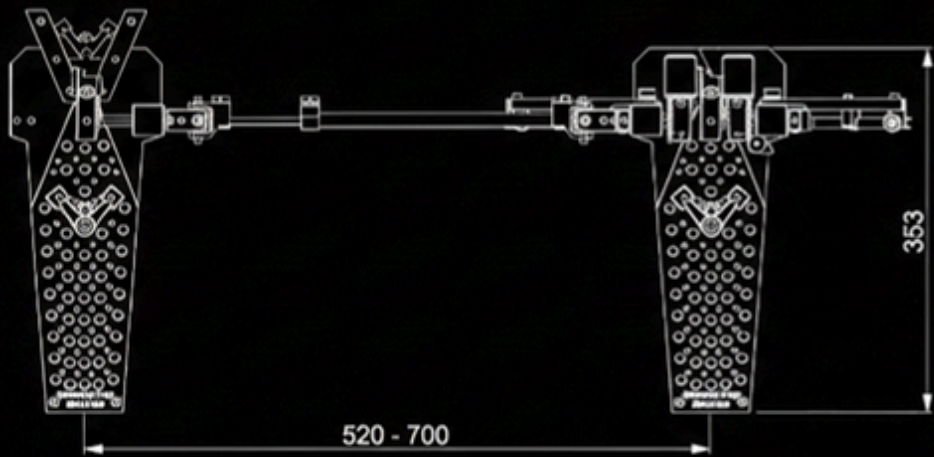
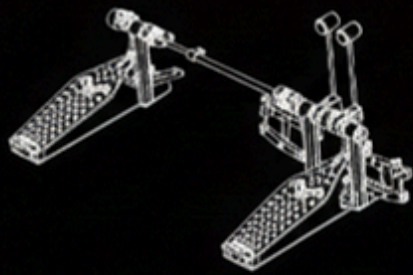
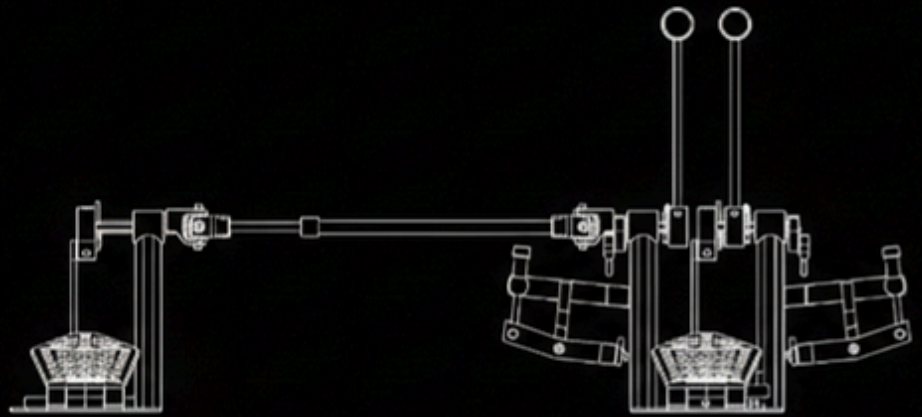
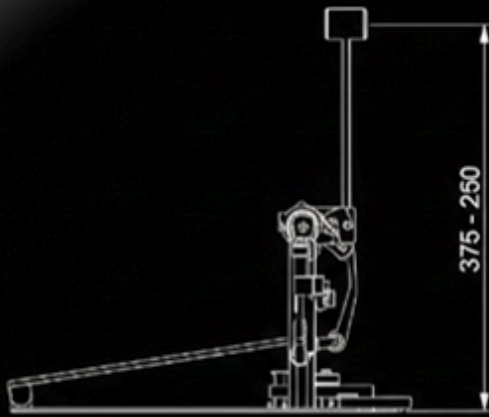

PEDALES

V8 Barrabás Demétrius

Los V8 disponen de transmisión directa por conector tipo biela y cardan con rodamientos de alta velocidad.

Almas móviles rebatibles multipunto de fácil anclaje y configuración.

Peso total: de 7kg

Construido con control numérico computarizado (cnc) para lograr la precisión exacta.

Fundimos y luego cortamos nuestras piezas con laser también.

Podes tocar algún género que requiere una configuración especial de componentes y pasar a

una re-configuración distinta con solo mover el quick release (tornillo abre fácil) y ajustar o desajustar el resorte desde la comodidad del trono (banqueta) por medio del ala retráctil.

Ej: Del metal extremo al pop u otro género con V8 es muy fácil su re-configuración de componentes.

V8 Barrabás Demétrius Series, un pedal acostumbrado a viajar a más de 280 bpm. Un pedal para toda la vida, indestructible y **ULTRA VELOZ.**



CARDAN V8

Construido con aluminio y acero
Sus horquillas están conectadas con las
crucetas a través de rodamientos
Diseñado para perno de 8mm



Estamos en el barrio de Victoria, partido de San Fernando,
Buenos Aires, Argentina.

Yo German (baterista y percusionista) me asocié hace algunos años con Darío (ingeniero mecánico) y nos propusimos traerle soluciones a los bateristas que aman el mundo del doble pedal.

En la actualidad tenemos un modelo con ajuste shifter y otro con ajuste de tuerca cuello largo dispuesto hacia arriba (para fácil acceso). Ambos tienen almas móviles rebatibles por medio de un quick release.



COMO TRABAJAMOS:

Si hay stock, recibimos el total del valor mediante transferencia o efectivo y lo enviamos por Vía Cargo en territorio argentino o FedEx (si es internacional).

En caso de que el stock esté agotado, se abona el 60% del valor anticipado y el saldo contra entrega a las 5 semanas.

CONTACTANOS



www.v8doublepedals.com



[@v8doublepedals](https://www.instagram.com/v8doublepedals)



+54 911 56530511

**Estás a un paso de tener el producto
que tanto soñaste en tus manos**



www.v8doublepedals.com