

Instrucciones de ensamblaje del horno universal

Se recomienda utilizar pegamento para garantizar la integridad estructural.

Ensamble primero los ENSAMBLES SUPERIORES e INFERIORES.

Antes del ensamble, instale los herrajes en las piezas como se muestra.

PRIMERAS tareas

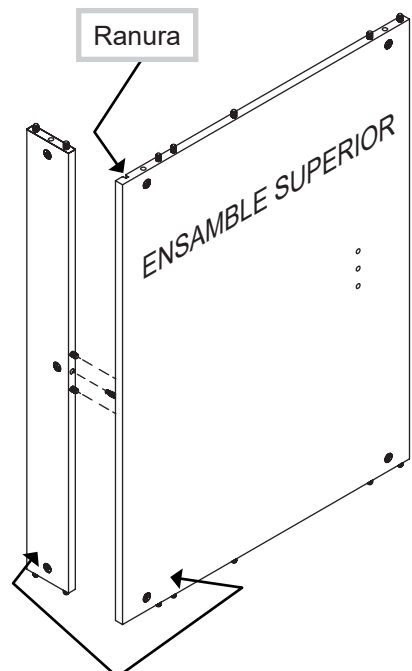

Superficie con ROSCAS DE SUJECIÓN OCULTAS

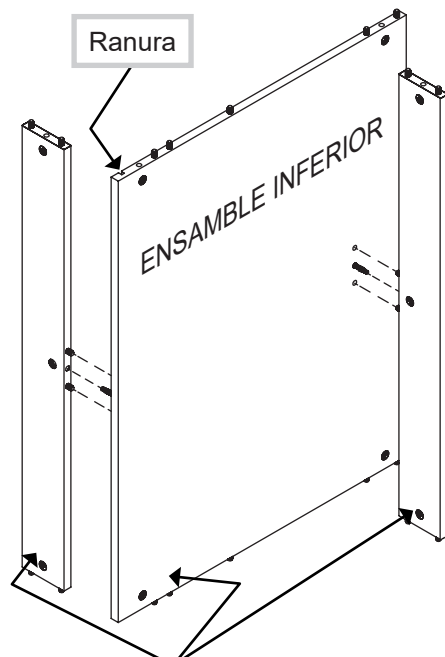

Superficie con ROSCAS DE SUJECIÓN OCULTAS

La placa de la bisagra debe apuntar hacia la ranura de la parte posterior.

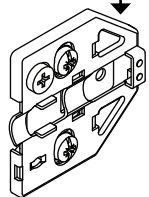

For the slide, start with this hole.

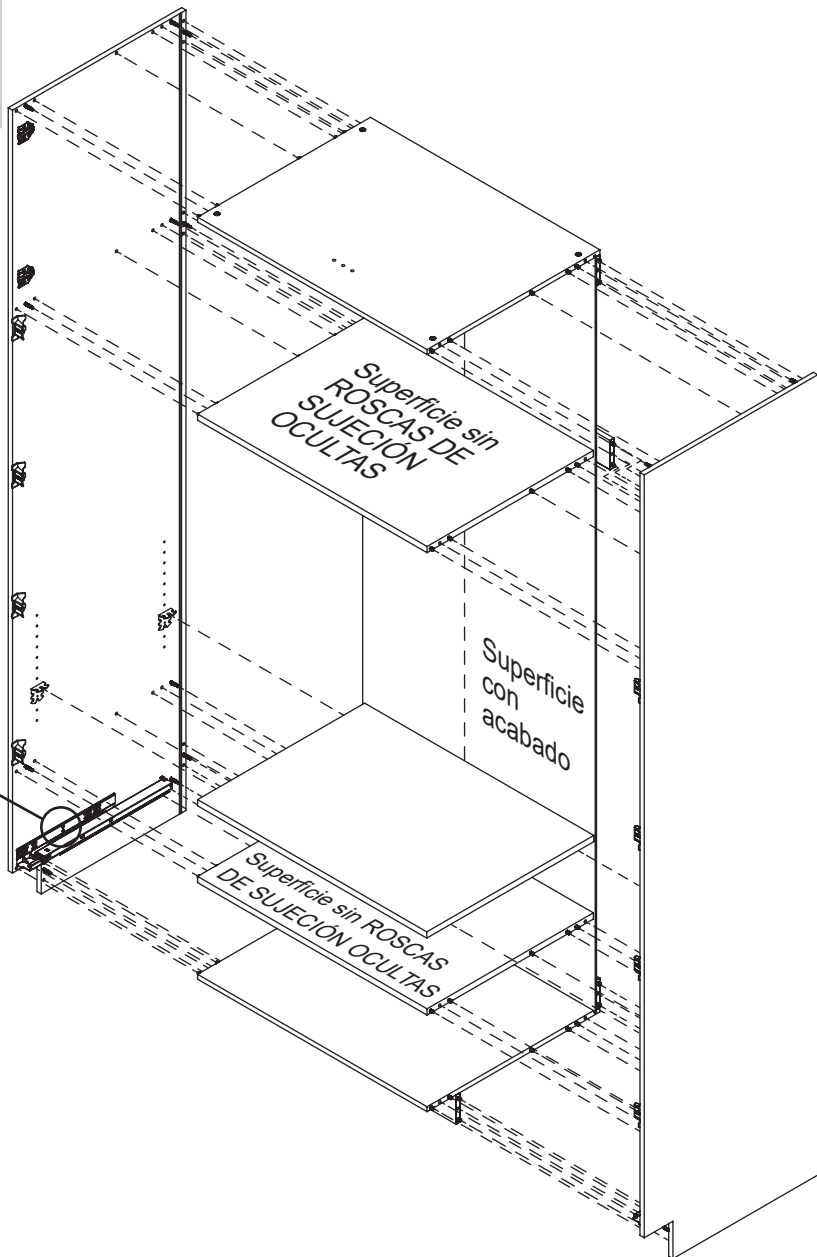
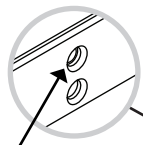

Apriete completamente

Máximo 210 grados

Flecha

Mínimo 190 grados

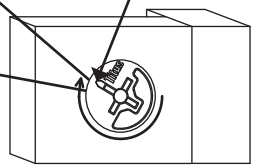

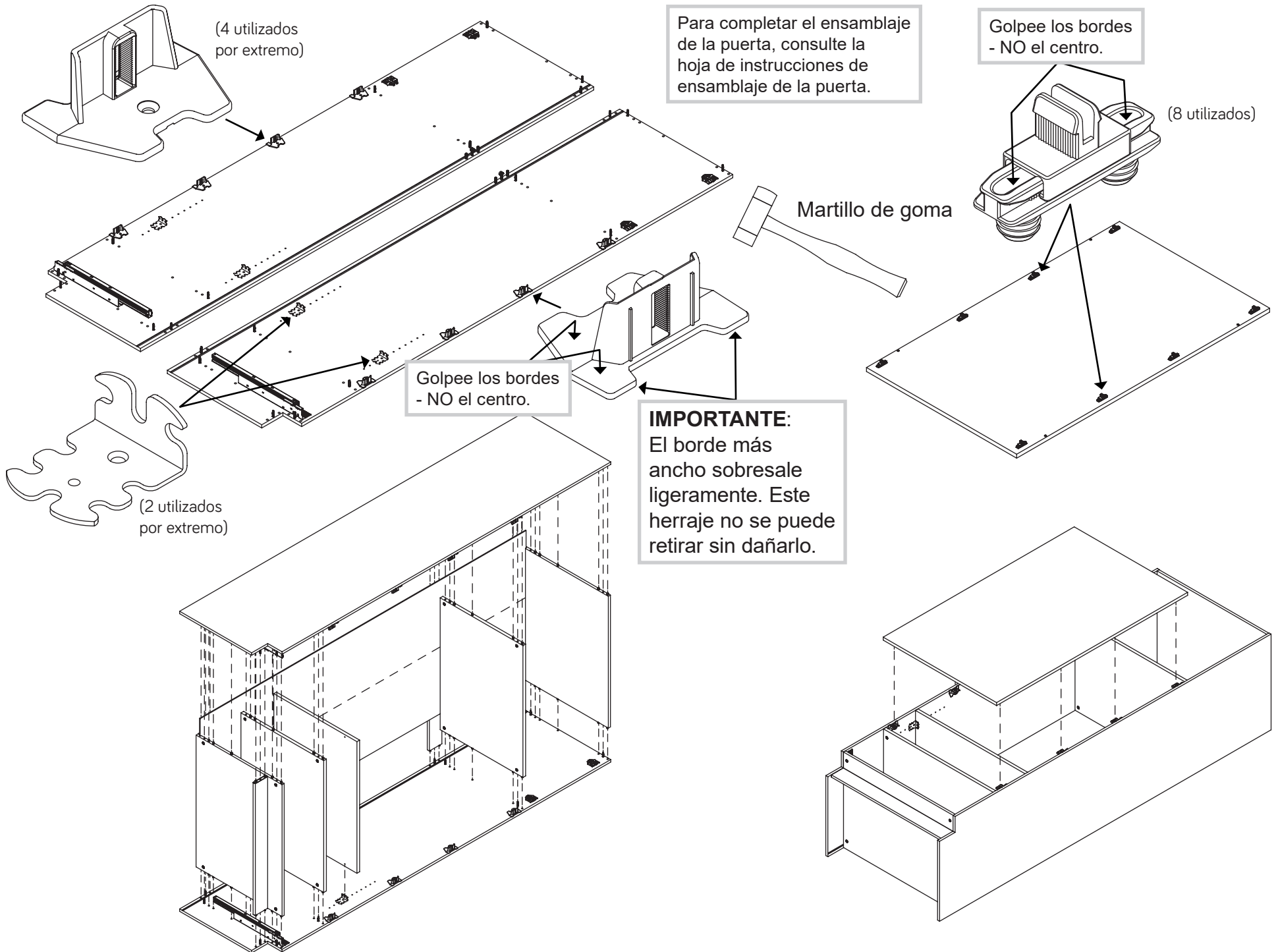

(4 utilizados por extremo)

Para completar el ensamblaje de la puerta, consulte la hoja de instrucciones de ensamblaje de la puerta.

Golpee los bordes - NO el centro.

(8 utilizados)

Martillo de goma

Golpee los bordes - NO el centro.

IMPORTANTE:
El borde más ancho sobresale ligeramente. Este herraje no se puede retirar sin dañarlo.

(2 utilizados por extremo)