



Belgium PowerChair Football

RÈGLEMENT

BPCF

**Règlement BELGIUM POWERCHAIR
FOOTBALL**

(Décembre 2023)

Les Lois du Jeu (FIPFA)

1





Belgium PowerChair Football

(Décembre 2010)

Table des Matières

1/CHAMPIONNAT BPCF/COUPE BPCF

1/1.Inscription des joueurs/Licence

1/2.Championnat / Organisation / Classement

1/3.Coupe de Belgique / Organisation / Classement

1/4.Calendrier

1/5.Forfait

1/6.Clubs qui reçoivent / Organisation / Obligation

1/7.Table des officiels / feuille de match

1/8. Arbitrage

1/9. Tenue des joueurs sur le terrain / Dossard

1/10. Droit à l'image

1/11. Election du meilleur joueur / buteur / fair play de la saison

1/12. Transfert





Belgium PowerChair Football

1/13. Classification

1/14. Sécurité des joueurs

1/15. Contrôle vitesse

1/16. Belgian RedWheels / Équipe nationale

1/18. Participation financière

1/19. Carton et suspension

2/RÈGLEMENT SPORTIF / Les lois du jeu (FIPFA)

3/SUPPLÉMENT TECHNIQUE / Spécifications techniques officielles (FIPFA) Août 2020 (traduction DeepI)

1/CHAMPIONNAT BPCF/COUPE BPCF

1/1.Inscription des joueurs/Licence

Tous les joueurs doivent posséder une licence auprès d'une fédération de leur régime linguistique. Ces fédérations deviendront les partenaires du développement de BPCF en Belgique. Ces fédérations seront choisies par la commission de BPCF.

Ces licences seront renouvelées chaque saison sportive. Chaque joueur devra fournir avant le début des compétitions et au plus tard fin septembre de la saison qui commence un certificat de "Non-contre-indication à la pratique du foot fauteuil en compétition" afin de valider sa licence.

BPCF se donne le droit de demander une vérification des licences auprès des fédérations partenaires du projet.





Belgium PowerChair Football

Un formulaire d'inscription comprenant la liste des joueurs et staff devra être constitué et déposé au plus tard pour le mois de septembre de la saison à venir. Ce formulaire fait office d'acceptation du règlement BPCF. Une fois cette liste déposée, elle sera mise en étude pour validation par la commission. Si la commission la valide, le club pourra alors participer aux compétitions. Si la commission émet un avis restrictif, il sera demandé au club de se mettre en ordre en tenant compte du délai qui leur sera imposé. Si la commission la refuse, le club ne pourra alors pas participer aux compétitions. La commission n'aura aucune obligation de justification bien que cela soit vivement souhaité.

En cas d'autorisation de participation, pleine ou restrictive, il sera alors demandé au club de déposer sa liste auprès de sa fédération.

Une modification de cette liste peut être faite en cours de saison (admission d'un nouveau joueur...). Une fois que cette liste sera modifiée, elle devra être soumise à la commission BPCF pour validation. Dès validation, une mise jour devra être faite auprès de la fédération au plus vite afin que les membres soient en ordre d'assurance. Et au plus tard 48h avant une compétition pour que le joueur y soit admissible.

La Féma donne la possibilité au club d'offrir 3 essais sans licence. Au-delà de cette période, c'est le club qui sera tenu responsable en cas d'accident.

Les joueurs ne remplissant pas les conditions ci-dessus ne pourront en aucun cas participer à une activité de compétition organisée par BPCF.

En s'engageant dans nos compétitions, le club accepte la prise en charge de l'organisation de minimum journée de compétitions dans la saison. Si les finances de BPCF le permettent, elles aideront de manière équitable à soutenir les clubs dans la location de leur salle de sport pour l'événement.





Belgium PowerChair Football

1/2.Championnat BPCF / Organisation / Classement

Le championnat BPCF se tiendra du mois de septembre au mois de juin de l'année suivante. Cette compétition se joue sous forme de deux rencontres entre chaque club composant le championnat.

Chaque rencontre se clôturera au bout de deux mi-temps de 20 minutes interrompues par un temps de repos de 5 minutes.

Les points accordés suite au résultat des matchs seront attribués sous forme suivante :

- 3 points pour une victoire.
- 1 point pour un match nul.
- 0 point pour une défaite.
- 0 point pour un forfait.

L'équipe cumulant le plus de points au bout du championnat (sous-entendu que tous les matchs du calendrier ont été joués) se verra attribuer le titre de **"Champion BPCF"**.

S'il devait y avoir une égalité de points à la clôture du championnat, le gagnant sera désigné sous cette forme et par ordre de priorité :

- L'équipe ayant marqué le plus de buts lors de la compétition.
- L'équipe ayant encaissé le moins de buts lors de la compétition.
- L'équipe ayant pris le moins de sanction(s) lors de la compétition (carte jaune/rouge).

Une coupe sera remise au vainqueur de cette compétition. Dans la mesure du possible, un trophée sera attribué aux équipes occupant les trois premières places.

!!Une fois le championnat officialisé auprès de la FIFPA et pour les équipes qui remplissent toutes les impositions administratives et réglementaires!! L'équipe ayant remporté la





Belgium PowerChair Football

compétition, pourra prétendre à participer soit à l'EUROPA CUP soit à LA CHAMPION CUP. Compétition organisée par l'EPFA pour déterminer qui sera le meilleur club européen.

BPCF (tous responsable) se réserve le droit d'exclure tous supporters adoptant un comportement inapproprié lors du Championnat BPCF /Coupe de BPCF ou autres événement organisé par celui- ci. Si ce supporter venait à ne pas suivre les consignes en rapport à son exclusion, c'est l'équipe qu'il supporte qui pourrait se voir sanctionner.

1/3.Coupe BPCF / Organisation / Classement

La coupe BPCF se tiendra du mois de septembre au mois de juin de l'année suivante. La coupe se joue sous forme de deux rencontres entre chaque club composant la compétition.

Chaque rencontre se clôturera au bout de deux mi-temps de 20 minutes interrompues par un temps de repos de 5 minutes.

Les points accordés à la suite des résultats des matchs seront attribués sous forme suivante :

-3 points pour une victoire.

-1 point pour un match nul.

-0 point pour une défaite.

-0 point pour un forfait.

L'équipe cumulant le plus de points au bout de la compétition (sous-entendu que tous les matchs du calendrier ont été joués) se verra attribuer le titre de **"Champion de la coupe BPCF"**.

S'il devait y avoir une égalité de points à la clôture du championnat, le gagnant sera désigné sous cette forme et par ordre de priorité :

-L'équipe ayant marqué le plus de buts lors de la compétition.

-L'équipe ayant encaissé le moins de buts lors de la compétition.

-L'équipe ayant pris le moins de sanction(s) lors de la compétition (carte jaune/rouge).

Le trophée remis à l'équipe qui remportera la coupe de BPCF sera remis en jeu lors de la saison suivante. Au fils des années figurera sur le trophée le nom des gagnants des années précédentes.





Belgium PowerChair Football

BPCF (tous responsable) se réserve le droit d'exclure tous supporters adoptant un comportement inapproprié lors du Championnat BPCF /Coupe de BPCF ou autres événement organisé par celui- ci. Si ce supporter venait à ne pas suivre les consignes en rapport à son exclusion, c'est l'équipe qu'il supporte qui pourrait se voir sanctionner.

1/4.Calendrier

Un projet d'organisation de journée sera proposé par BPCF. Le calendrier sera organisé et fixé par les présidents des différents clubs participant aux deux compétitions. Chaque club prendra à sa charge l'organisation d'une ou plusieurs de ces journées.

Le calendrier sera fixé au plus tard à la fin du mois de septembre de la saison en cours. Il pourra tenir compte des diverses activités des clubs. Il tiendra compte également des compétitions internationales (Nation cup, Europa cup, World cup, Champion cup,..). Afin de ne pas inutilement sanctionner les joueurs, le calendrier pourra tenir compte des dates imposées par d'autres championnats si un ou plusieurs joueurs y sont inscrits.

Dans le cas où un club est en attente d'autres dates (qui lui sont imposées), une demande peut être établie auprès de BPCF afin de rallonger la date butoir quant à la fixation du calendrier. Cette date butoir ne peut pas dépasser la fin du mois d'octobre. La demande devra être envoyée à BPCF par mail au plus tard le 15 septembre de la saison en cours.

Une fois tous ces éléments déterminés, le calendrier sera validé par la commission de BPCF. Après validation par BPCF, plus aucun changement ne sera admis dans le calendrier. A l'exception des circonstances reprises dans le point "Forfait".

1/5.Forfait

Une équipe sera déclarée forfait si elle ne se présente pas au match de compétition fixé par le calendrier de la saison en cours. Un forfait implique une défaite automatique de 3-0 ainsi que l'acquisition de trois points pour l'équipe adverse. Une fois la feuille de match signée par le représentant BPCF, aucun recours ne sera autorisé.





Belgium PowerChair Football

Amende :

-Forfait pour une journée de compétition en déplacement : en cas de forfait pour une journée de compétition à l'extérieur, c'est-à-dire qu'une équipe ne se présente pas lors d'une journée calendrier. La commission devra statuer sur une amende qui n'excédera pas la somme de 500 euros.

-Forfait pour une journée de compétition organisée à domicile : en cas de forfait pour une journée de compétition à domicile, c'est-à-dire que l'équipe qui reçoit annule la journée moins de 15 jours avant la date fixée par le calendrier et ce sans que la commission puisse statuer sur une raison valable. Cette même commission devra statuer sur une amende qui n'excédera pas la somme de 500 euros. Si les clubs participant à cette journée devraient déjà avoir avancé des frais de participations (location de véhicule,..), c'est au club qui annule la journée de s'acquitter de leur(s) frais.

-Forfait général : en cas de forfait général, c'est-à-dire qu'une équipe décide de se retirer de la saison de compétition dans laquelle elle s'est engagée. La commission statuera sur une amende n'excédera pas la somme de 1000 euros.

Exception : Afin d'éviter un forfait, une équipe est en droit de demander une exception auprès de BPCF seulement si ce demande est adressée par mail au plus tard 16 jours avant la tenue de celle-ci. Cette demande sera étudiée par une commission BPCF d'urgence. Si elle est accordée, les matchs seront remplacés ou une journée supplémentaire sera prévue en accord avec les autres présidents engagés dans la saison.. Dans le cas contraire, le club devra se conformer à l'avis de la commission.





Belgium PowerChair Football

1/6.Clubs qui reçoivent / Organisation / Obligation

Le club qui reçoit une journée de compétition devra pour le bon déroulement de la journée :

- Fournir un accès sécurisé aux joueurs.
- Fournir un terrain aux normes, poteaux de goal(s), coins de corner(s), ligne(s) de boîte, point de penalty bien définis. Le terrain sera vérifié par les arbitres. Dans le cas où il n'est pas au norme, c'est à l'équipe qui reçoit de modifier le marquage avant le début de la compétition. (Voir point « 3/ SUPPLÉMENT TECHNIQUE »).
- Fournir une table (chaises) située en bord (centre) de terrain pour les officiels. Un point électrique sera indispensable.
- Fournir un tableau de marquage (pour afficher le score) ainsi que les noms des équipes sur le terrain.
- Fournir une table par équipe qu'il reçoit. Table qui sera accompagnée du roll up représentant l'équipe (fournit par BPCF). Un point électrique par équipe est indispensable.
- Installer les différentes bâches et supports sponsoring (fournit par BPCF).
- Laisser un espace libre en bord de terrain pour installer la caméra qui filmera les matchs de compétitions. Une alimentation électrique sera indispensable.

1/7.Table des officiels / feuilles de match

La table des officiels (scorer's table) sera disposée au bord du terrain en son centre. Un officiel (membre de la commission) devra se tenir à la table durant toute la rencontre. Il sera tenu d'y remplir la feuille de match en mentionnant tous les faits de jeu s'y référant.

Un affichage du score clair y sera disposé afin que tous puissent suivre l'évolution du match.





Belgium PowerChair Football

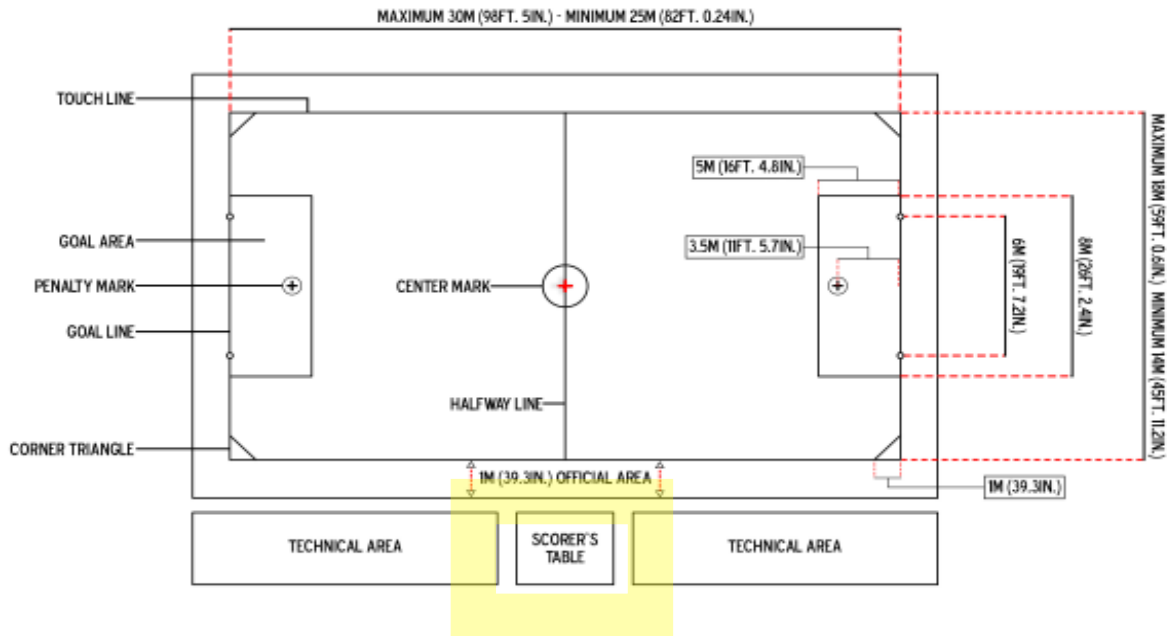

Une feuille de match devra être établie pour chaque rencontre. Elle devra être signée par l'arbitre principal, les capitaines et un membre de la commission BPCF n'étant pas en lien direct avec le match.

En cas de litige quelconque, il sera permis à une équipe de s'exprimer sur celui-ci en apposant quelques mots sur la feuille de match. Une réunion de commission sera mise en œuvre afin de juger sur les faits. Cette réunion pourra faire intervenir les acteurs de la plainte afin de les entendre. La commission statuera sur les bien-fondés ou non de la plainte et posera une décision. Une fois que la commission aura statué, aucun recours ne sera accordé.

Protocole de signature des feuilles de match (à la fin de la rencontre) :

-le capitaine visiteur





Belgium PowerChair Football

- le capitaine visité
- le coach visiteur
- le coach visité
- l'arbitre
- l'officiel BPCF

LA FEUILLE DE MATCH DEVRA ÊTRE SIGNÉE DANS CET ORDRE !

Une fois la feuille de match signée par l'officiel BPCF, plus aucun changement ne pourra y être apposé.

1/8. Arbitrage

L'arbitre sera assuré par le corps arbitral formé à cet effet par l'EPFA et validé par BPCF. Le chef arbitre sera chargé de l'agenda des arbitres et devra fournir un minimum de 3 arbitres par journée de compétition. Un 4ème arbitre est recommandé pour le bon déroulement des journées.

En cas d'absence d'un arbitre, il sera demandé à l'équipe qui reçoit de fournir un bénévole pour assurer la journée.

La rémunération des arbitres sera prise en charge par BPCF pour les événements organisés par BPCF.

1/9. Tenue des joueurs sur le terrain / Dossards

Chaque équipe devra être en possession de deux jeux de maillots différents lors des journées de compétition. Le gardien devant porter une couleur de maillot différente des joueurs de champ. Afin de ne pas soumettre les équipes à des achats de dernière minute, un jeu de chasubles pourra être toléré lors de la première saison de celle-ci en compétition.





Belgium PowerChair Football

L'équipe qui accueille (voir calendrier) le match sera prioritaire sur la tenue. L'équipe visiteuse devra donc changer de maillot si l'arbitre central l'exige. Dans le cas où une équipe ne serait pas en possession d'un jeu de maillot, elle serait susceptible de devoir déclarer forfait sauf si elle s'accorde sur un changement avec l'équipe qui reçoit. Ce changement doit être validé par l'arbitre centrale et un membre de BPCF.

Un dossard devra se tenir à l'arrière de la chaise, il devra mettre en évidence le numéro de chaque joueur. Si possible, le nom du ou de la joueuse pourra y figurer. Chaque joueur se verra attribuer un numéro pour la saison par son club, ce numéro ne pourra en aucun cas être modifié une fois que celui-ci aura été envoyé à la commission. Le joueur devra en toute circonstance porter son dossard et donc son numéro quand il entre sur le terrain. S'il venait à ne pas porter le bon numéro, l'équipe peut se voir sanctionnée d'un forfait pour faute technique.

Le dossard peut servir de support pour vos sponsors. Il ne pourra pas afficher de contenu ternissant l'image du foot fauteuil. BPCF se réserve le droit de le faire modifier si le contenu ne sert pas les intérêts du foot fauteuil.

Le dossard devra fournir un espace de 7cm x 7cm dans le coin en bas à droite pour y poser les stickers de classification.

1/10. Droit à l'image

La promotion et le développement de notre sport étant prioritaire, BPCF se réserve le droit de filmer, de diffuser et voir de distribuer tous les matchs amicaux, de tournoi ou de compétition organisés par celui-ci. Le contenu sera diffusé sur des plateformes de type Youtube, ...

Il est donc demandé au club d'avertir tous ses membres quant à une possible exploitation des images récoltées lors de ses événements. Dans le cas où l'un de vos membres refuserait cette règle, veuillez à ce qu'il ne participe pas à ces journées.





Belgium PowerChair Football

1/11. Election du meilleur joueur / buteur de la saison

Trois trophées individuels seront distribués lors de la dernière journée de compétition :

-Meilleur buteur : sera élu meilleur buteur, le joueur qui aura marqué le plus de buts lors des deux compétitions d'une même saison. Si des joueurs devaient comptabiliser le même nombre de buts, ils seront départagés par le nombre de cartes qu'ils auront reçu. Le joueur en ayant comptabilisé le moins se verra recevoir le prix. Si le décompte est encore identique, la commission les considérera exæquo et offrira deux trophées identiques.

CSC : un but sera considéré contre son camp si le joueur procède à un tir hors cadre et qu'un adversaire dévie la balle dans son goal.

-Meilleur joueur (Golden strike) : sera élu le meilleur joueur de l'année, le joueur ayant comptabilisé le plus de points sur les feuilles de matches. L'arbitre central ainsi que le coach adverse devront signaler sur chaque feuille de match le joueur qui lui a paru être le meilleur lors de la rencontre. Si des joueurs devaient comptabiliser le même nombre de buts, ils seront départagés par le nombre de cartes qu'ils auront reçues. Le joueur en ayant comptabilisé le moins se verra recevoir le prix. Si le décompte est encore identique, c'est à la commission BPCF d'établir qui sera élu Strike d'Or.

-Joueur le plus fair play : sera élu le joueur le plus fair play celui qui comptabilise le plus grand nombre de carte bleu durant la saison sportive.

1/12. Transfert

La saison sportive se déroule du 01 septembre au 30 juin. Un joueur est lié à son club durant cette saison sportive. Il peut cependant demander un transfert aux conditions suivantes :

Période de transfert :

-La période principale de transfert se tiendra donc du 01 Juillet au 31 Août.

-Une période secondaire de transfert se tiendra lors de la trêve hivernale du 20 Décembre au 10 Janvier.





Belgium PowerChair Football

Trois types de transferts :

- 1° Consentit : Tous les partis sont d'accord avec le transfert. Le club sortant, le club entrant et les joueurs ou ses parents. Les documents de transfert doivent être signés par tous les partis. Ce transfert peut se faire durant toute la saison.
- 2° Libre : Le joueur désire partir mais le club sortant n'est pas en accord. Le joueur est libre de partir durant la période de transfert d'été. Il devra donc remplir les documents et les envoyer avant le 31 août de la période de transfert en cours.
- 3° Litigieux : Le club sortant n'est pas en accord avec le transfert pour diverses raisons. Il peut donc refuser le transfert durant la saison afin de préserver les intérêts de son club. Le joueur sera donc libre de partir lors de la période de transfert principale.
- 4° Cas de force majeure : Afin de préserver l'intérêt du joueur, un transfert pour cas de force majeure peut être demandée. Il peut être un transfert consenti ou litigieux. Celui-ci nécessitera de passer en commission BPCF d'urgence. Le cas de force majeure doit être justifiée en conséquence (déménagement, scolaire, ...). La décision de la commission devra être respectée par tous les partis.

Tous les transferts devront faire l'objet d'une demande écrite adressée directement à BPCF et devront faire l'objet d'une validation par la commission BPCF.

1/13. Classification

Une classification annuelle de chaque joueur sera mise en place en début de saison et ce avant le premier match de compétition des équipes inscrites en championnat et en coupe de Belgique.

Cette classification sera assurée par les classificateur formé par l'EPFA et validé BPCF. Ceux-ci ont été formés afin de nous permettre de nous identifier au règlement international imposé par la FIPFA.

La rémunération des classificateurs sera assurée par BPCF pour un déplacement par club. En cas de déplacement supplémentaire, c'est au club de prendre en charge la rémunération des





Belgium PowerChair Football

officiels. Veuillez donc à ce que vos joueurs soient présents lors de la présence des classificateurs.

Une fois classifié, les joueurs trouveront leurs places dans 3 catégories différentes :

-PF1 : Joueur atteint des handicaps plus lourds et pouvant pratiquer le foot fauteuil dans les compétitions internationales.

-PF2 : Joueur atteint d'un handicap lui permettant pratiquer le foot fauteuil dans les compétitions internationales.

-NE : Non éligible. Ce joueur ne peut normalement pas jouer au foot fauteuil mais sera autorisé à jouer dans les compétitions Belge afin de permettre le développement de notre sport.

LA RÈGLE DE CLASSIFICATION POUR LES COMPÉTITIONS BELGES ORGANISÉE PAR BPCF SERA DE MAXIMUM UN "NE" SUR LE TERRAIN EN MÊME TEMPS SOUS PEINE DE FORFAIT. C'EST AU CORPS ARBITRALE DE VEILLER AU RESPECT DE CETTE RÈGLE. SI UNE ÉQUIPE VIENDRAIT À JOUER AVEC DEUX "NE" ET QUE LE FAIT N'EST PAS SIGNALÉ SUR LA FEUILLE DE MATCH AUCUN RECOURT NE SERA AUTORISÉ.

Il va sans dire que nous suggérons vivement au(x) club(s) d'essayer de respecter la règle internationale afin de s'y habituer dans ses combinaisons sportives. Pour rappel, il y a obligation de toujours avoir minimum 2 joueurs PF1 sur le terrain.

Important : Les classifications internationales prévalent sur les nationales.

1/14. Sécurité des joueurs

Dans le cadre de tout événement organisé par et avec le soutien de BPCF, la commission ainsi que les futurs arbitres officiels se réservent le droit de refuser l'accès au terrain à tout joueur étant considéré comme en danger par ceux-ci.

En tout temps, les joueurs doivent être suffisamment attachés pour leur propre sécurité.





Belgium PowerChair Football

Procédure en cas de problème de sécurité :

- Si l'arbitre constate un problème, il devra le faire savoir au responsable de club ainsi qu'à un officiel de BPCF présents le jour de l'événement. Si l'officiel valide les défauts de sécurité signalé par l'arbitre, s'en suit alors trois possibilités :
 - 1. Si le problème peut être résolu avant le début du match, le joueur pourra participer au match.
 - 2. Si le problème n'est pas résolu avant le match, le joueur ne pourra débiter le match. Une nouvelle inspection sera faite à la mi-temps et validée par le même officiel qui a constaté la première fois. Si le problème est arrangé, le joueur pourra participer à la deuxième mi-temps.
 - 3. Si le problème n'est pas arrangé durant la mi-temps, le joueur ne pourra pas participer au match.

1/15. Contrôle vitesse

Afin de respecter le mieux possible les obligations imposées par la FIPFA sur les contrôles vitesses d'avant match, il sera demandé aux clubs présents lors des journées de compétitions de se soumettre au contrôle vitesse sous l'œil de l'arbitre centrale et d'un représentant BPCF.

Ce contrôle vitesse s'effectuera de 2 manières :

-1. LE LASER : Dans l'idéal, il sera utilisé comme outil principal. Le joueur devra se présenter au départ du contrôle et rouler au maximum de la capacité de sa chaise tout au long de l'espace réservé au test. L'arbitre central devra accompagner chaque joueur au test et en valider les résultats. S'il juge que la chaise n'est pas apte ou qu'il soupçonne que le joueur n'a pas procédé au test dans sa pleine capacité, il peut demander à refaire le test. Si le joueur ne répond pas aux critères demandés lors des deux tests, il devra attendre la mi-temps pour repasser (deux fois maximum).

-2. LA COURSE : En cas d'absence du laser, une course doit être effectuée par l'arbitre pour chronométrer le joueur. Il devra parcourir 15 m en plus de 5.40 secondes. L'arbitre





Belgium PowerChair Football

central devra accompagner chaque joueur au test et en valider les résultats. S'il juge que la chaise n'est pas apte ou qu'il soupçonne que le joueur n'a pas procédé au test dans sa pleine capacité, il peut demander à refaire le test. Si le joueur ne répond pas aux critères demandés lors des deux tests, il devra attendre la mi-temps pour repasser (deux fois maximum).

TOUS LES CONTRÔLE VITESSES DEVRONT ÊTRE VALIDÉS PAR UN OFFICIEL BPCF

Pendant le cours du jeu, si un arbitre ou un officiel BPCF estime qu'un joueur ira trop vite, il doit le signaler à l'officiel qui se trouvera à la table de marque. Un contrôle vitesse sera alors fait après le match et ce avec les normes suivantes :

Les moteurs de certaines marques de fauteuils électriques sont plus rapides à l'échauffement. Une augmentation de 10% de la vitesse maximale est considérée comme acceptable pour les tests de vitesse après le match.

Le protocole pour les tests de vitesse après le match est le même que pour les tests avant le match, à l'exception de la vitesse autorisée.

Si un joueur échoue au test de vitesse initial d'après-match, il aura droit à une période de récupération de 15 minutes supplémentaires. Si le fauteuil échoue au test après les 15 minutes supplémentaires, il aura droit à 1 heure pour que le fauteuil revienne à la normale. A ce stade, le fauteuil ne doit pas dépasser la vitesse initiale de 10 km/h. En cas d'échec après le délai d'une heure, le joueur et l'équipe devront faire face à d'autres sanctions, comme indiqué dans le test de vitesse. Toute altération du fauteuil électrique sera considérée comme un test final raté. Conformément au règlement de la compétition, l'échec de ce test final d'après match entraîne des sanctions supplémentaires pour le joueur et l'équipe.

1/16.Belgian RedWheels / Équipe nationale.

1*Déplacement : Les joueurs convoqués pour les événements organisés autour de l'équipe nationale (entraînement, stage, compétitions...) ont à leur charge leur déplacement ainsi que le transport de





Belgium PowerChair Football

leur chaise de sport. Chaque évènement comprenant ces spécificités, chaque joueur sera tenu informé des conditions de participation et c'est avec ces paramètres qu'il acceptera ou non sa participation.

2* Matériel : En aucun cas, BPCF ne pourra être tenu comme responsable si la chaise d'un joueur devait être détériorée. Si la chaise appartient au club, c'est au joueur de trouver un accord avec ses responsables avant de se présenter aux évènements. Une mise au norme de la chaise pourra être faite par le mécanicien de l'équipe nationale afin de respecter les règles des tournois dans lesquels l'équipe pourrait s'inscrire. Si le joueur ou le club n'accepte pas ces changements, le joueur se verra alors retiré de la sélection.

3* Accompagnateur : Tout joueur devra être continuellement accompagné d'une personne nommée "Accompagnateur" qui prendra en charge ses besoins non sportifs. L'accompagnateur veillera à être présent pour le joueur à tout moment, même durant les sessions sportives. L'accompagnateur est chargé du bien-être du joueur et ce en toutes circonstances. L'accompagnateur devra signer dès sa première prestation "la charte de l'accompagnateur". Il s'engage à la respecter en tout temps, dans et en dehors de l'équipe nationale.

4* Participation financière : Il est possible qu'une contribution financière variable soit demandée au joueur et son accompagnateur pour les besoins organisationnels de chaque évènement. Cette contribution sera mentionnée dans la convocation que recevra le joueur.

5* Convocation : Une convocation sera envoyée au joueur pour sa participation aux événements. C'est au sélectionneur national et à ses assistants de gérer les convocations. Sur le document reçu figureront les informations en rapport direct avec l'évènement organisé. Ces informations seront validées par un membre de la commission. Le joueur sera tenu de répondre à la convocation dans le délai imparti par celle-ci. Il devra y mentionner sa réponse pour les trois critères suivants : participation sportive, participation financière et nom de l'accompagnateur. Notre sport nécessitant la participation active des accompagnateurs, BPCF autorise le sélectionneur national à décliner la présence d'un ou plusieurs accompagnateurs. Le sélectionneur étant à charge du sportif et de la gestion émotionnelle des joueurs, il peut prévenir de toute situation qui pourrait ternir un climat serein. Cependant, il ne peut mettre sa désapprobation que si et seulement si l'accompagnateur n'entre pas dans les critères de la "charte accompagnateur".





Belgium PowerChair Football

6* Licence : Tous les joueurs devront être détenteurs d'une licence auprès de la fédération de leurs régimes communautaires. Les joueurs inscrits dans les compétitions BPCF de la saison en cours seront détenteurs d'une licence par leur club. BPCF se réserve le droit de vérifier auprès de la fédération partenaire.

Pour les joueurs pratiquant à l'étranger, c'est BPCF qui leur prendra une licence en Belgique afin d'assurer les prestations au sein de l'équipe nationale. Le coût de cette licence sera équivalent à celui demandé par la fédération communautaire dans lequel il sera inscrit.

7* Supporter : BPCF (tout responsable) se réserve le droit d'exclure tout supporter adoptant un comportement inapproprié lors de tout événement en rapport avec l'équipe nationale.

8* Condition de sélection : Les joueurs pouvant être appelé en sélection doivent répondre au critère suivant :

-Porter la nationalité Belge ou résider en Belgique et participer activement aux activités d'un club Belge inscrit auprès de BPCF

9*Participation financière :

Ponctuel: une participation financière sera demandée lors de chaque événement de l'équipe nationale. Le montant de celle-ci sera définie dans la convocation envoyée au joueur. Dans la mesure du possible, BPCF tentera de diminuer les frais individuels de chacun.

Annuel: une participation financière sera demandée aux joueurs ne participant pas au compétition nationale. Le montant de cette participation ne pourra pas excéder 80 euros annuel, le montant sera défini par la commission durant le mois de septembre de la saison qui commence. Celle-ci permettra d'aider à couvrir les coûts directement liés à l'équipe nationale. L'acquittement de cette participation sera demandée lors de la première participation du joueur de la saison en cours.

1/17 La commission

La commission est chargée des affaires courantes concernant le Powerchair football en Belgique tant sur les aspects nationaux qu'internationaux. Elle statuera tout au long de la saison sur les nominations de poste, adhésion de nouveau membre, de club, elle fixera le calendrier sportif et prendra à sa charge ou non l'organisation de tout événement lié au powerchair football en Belgique et à l'étranger.





Belgium PowerChair Football

La commission foot fauteuil est élue par le conseil d'administration de BPCF. Afin d'initier la commission, le conseil d'administration de BPCF désigne ces trois administrateurs à savoir Caudron Robin, Hermans Michael, Rivola Patricia. Un président de la commission sera élu par ses pairs. Une fois mis en place, ce président prendra ses fonctions pour 4 ans.

La commission peut soumettre l'adhésion d'un nouveau membre à tout moment. Cette adhésion sera soumise au conseil d'administration de BPCF qui votera son admission. La commission peut soumettre la démission d'un de ces membres à tout moment. Cette démission sera validée par le conseil d'administration BPCF.

La commission n'a pas de limite en nombre de membres, cependant, elle ne peut être composée que de membre adhérent à BPCF. Elle peut également prendre l'avis de consultant extérieur si le besoin se fait sentir.

Lorsque qu'un point doit être passé au vote, la commission devra procéder comme suit : Le droit de vote n'est accordé qu'à la personne faisant partie de cette commission. Si la commission est composée d'un nombre impair, c'est à la majorité que les points seront votés. Si elle est composée d'un nombre pair et qu'un vote viendrait à être ex aequo, c'est au président de la commission de trancher.

Toute mise à jour du règlement doit être soumise à la commission, cette mise à jour sera alors votée. Une mise à jour de ce règlement peut être faite durant la saison creuse à savoir, du mois de juin au mois d'août. Cette mise à jour sera communiquée au président du club avant le début de la saison suivante.

Si le règlement venait à ne pas pouvoir répondre à une situation, c'est à la commission d'y répondre et ce dans l'intérêt du sport. Cette réponse pourra faire office de nouveau point dans le règlement dès sa mise à jour. La commission devra alors en informer les responsables de club inscrits auprès de BPCF par mail.

1/18 Participation financière/ Cotisation / Compétition nationale

1*Participation financière : Une participation financière pourra être demandée à chaque joueur pour son engagement dans la saison sportive future. Cette participation sera demandée aux clubs au moment de son inscription. Le montant de cette participation sera établi durant le mois de septembre en fonction du format de compétition choisi. Cette participation ne pourra pas excéder 80 euros par joueur. Le paiement de cette participation devra être acquitté pour le 30 septembre au





Belgium PowerChair Football

plus tard de la saison débutée. En cas de non-paiement de ce forfait, la commission pourra statuer sur l'exclusion du club n'ayant pas fait sa contribution.

2* Cotisation : BPCF n'oppose aucune restriction à ce que les clubs demandent une cotisation à leur membre pour les aider à couvrir les frais de leurs saisons. Cependant, nous invitons les clubs à pratiquer des montants raisonnables proportionnel aux services qu'ils offrent à leurs joueurs

3* Compétition nationale : En aucun cas, un club qui organise une compétition officiel ne sera en droit de demander des frais de participation aux joueurs, accompagnateur (1/joueur), staff et officiel (arbitre, membre de la commission, chargé de presse, chargé de communication).

Pour les compétitions dites amicales, le club qui organise sa propre journée et ce sans la participation de BPCF sera libre d'imposer des frais de participation du montant qui lui convient.

Bien que BPCF ne puisse l'interdire, nous conseillons fortement au club qui reçoit une journée de laisser libre accès aux spectateurs. Pour son développement, notre sport nécessite d'être connu. Sa notoriété mène à faciliter l'acquisition de subsides et de sponsoring pour les clubs.

1/19 Carton et suspension.

Carton :

-Carte Jaune : Une carte jaune sera donnée au joueur ayant commis un faute jugée dangeuse et ou ayant un comportement jugé anti sportif. Deux carte jaune lors d'un même match donneront lieu à l'exclusion du joueur. L'équipe du joueur sanctionné devra alors évoluer en infériorité numérique.

-Carte rouge : Une carte rouge sera donnée au joueur ayant commis une faute jugée violente et ou ayant un comportement agressif. Une carte rouge donne lieu à l'exclusion du joueur. L'équipe du joueur sanctionné devra alors évoluer en infériorité numérique.

-Carte bleue : Une carte bleue sera donnée au joueur ayant fait preuve évidente de fair play.

Suspension :

-Deux cartes jaunes lors d'un même match donneront lieu à l'exclusion du joueur. Cette exclusion aura pour effet la suspension du joueur pour le match de compétitions suivant. Cette sanction pourra être étendue sur la saison suivante.





Belgium PowerChair Football

-Une carte rouge donne lieu à l'exclusion direct du joueur. Cette exclusion aura pour effet une suspension déterminée pour la commission après consultation avec le corps arbitral. Cette décision sera d'application dès le match suivant du joueur. C'est au(x) membre(s) de la commission présent lors de la compétition d'établir la suspension. Les membres de la commission étant affiliés à un club inscrit en compétition ne pourront participer à l'établissement de la sanction. Cette sanction pourra être étendue sur la saison suivante.

-Trois cartes jaune cumulées lors de match de compétition différent par un même joueur donneront lieux à la suspension du match officiel suivant de ce même joueur. Cette sanction pourra être étendue sur la saison suivante.

2/RÈGLEMENT SPORTIF / Les lois du jeu (FIPFA)

Règlement validé par la FIPFA décembre 2010 (en annexe)

Modification le point Penalty (LOI 14)

TEXTE D'ORIGINE :

Le gardien de but de l'équipe qui défend :

- doit être celui qui était en place quand le penalty a été accordé (pas de changement autorisé).
- doit rester sur sa propre ligne de but, face au tireur, entre les poteaux de but, avec son fauteuil entièrement derrière la ligne de but jusqu'à ce que le ballon ait été frappé

NOUVEAU TEXTE :

Le gardien de but de l'équipe qui défend :

- doit être celui qui était en place quand le penalty a été accordé (pas de changement autorisé).
- doit rester derrière sa ligne de but, de face ou de côté entre les deux poteaux de but. Il peut être en mouvement mais ne peut franchir la ligne tant que le ballon n'a pas été touché.





Belgium PowerChair Football

3/SUPPLÉMENT TECHNIQUE / Spécifications techniques officielles (FIPFA) Août 2020

LE TERRAIN DE JEU

Dimensions

Les dimensions de base du terrain sur lequel le match sera joué sont :

De 28 m x15 m (91ft 10 in x 49 ft 3 in) (terrain de basket de taille standard) :

Longueur : Maximum 30 m (98 ft 5 in) Minimum 25 m (82 ft)

Largeur : Maximum 18 m (59 ft 1 in) Minimum 14 m (45 ft 11in)

Surface

La surface du terrain doit être dure, lisse et de niveau pour faciliter la manœuvre de l'engin motorisé.

L'utilisation de bois ou de matériaux artificiels est recommandée. Le béton ou le goudron sont à éviter.

Marquages

Le terrain est délimité par des lignes, qui appartiennent aux zones dont elles sont les limites.

Les deux lignes de délimitation les plus longues sont appelées lignes de touche. Les deux lignes les plus courtes sont appelées lignes de but.

Toutes les lignes ont une largeur minimale de 5 cm (2 in).

Le terrain est divisé en deux moitiés par une ligne médiane.

La marque centrale est indiquée au point médian de la ligne médiane. La marque peut consister en un "X" de 15 cm (6 in) fixé au sol à l'aide d'un ruban adhésif contrastant et non destructeur.





Belgium PowerChair Football

Zone de but

Une zone de but est marquée au centre de chaque extrémité du terrain, 8 m (26 ft 3 in) de large et 5 m (16 ft 5 in) de profondeur.

Marque de pénalité

Un point de réparation est placé à 3,5 m (11 ft 6 in) de la ligne de but et à équidistance de chaque montant de but pour indiquer l'emplacement du ballon lors des tirs au but coups de pied de réparation.

Le point de réparation peut consister en un "X" de 15 cm ou en une ligne fixée au sol par du ruban adhésif sur le sol avec du ruban adhésif contrastant et non destructif.

Poteaux de but

Les poteaux de but doivent être placés au centre de chaque ligne de but.

La distance entre les poteaux est de 6 m (19 ft 8 in).

Ils consistent en deux poteaux verticaux placés à équidistance des coins du terrain.

Le poteau de but doit être fabriqué dans un matériau durable qui peut résister au contact d'un fauteuil roulant dans des conditions normales de jeu, sans se briser ni se renverser.

Le poteau de but doit être constitué d'une barre verticale ronde, d'un diamètre de 5 cm (2 in) et d'une hauteur d'au moins 100 cm (39.4 in) et d'au plus 152.5 cm (60 in).

La barre verticale doit être marquée d'une couleur vive pour être bien visible.

Le montant du but doit comporter une bande horizontale de 50 mm (2 in) facilement visible de toutes les directions. Le sommet de cette bande de 50 mm (2 in) doit être exactement à 50 cm (20 po) du sol.

La barre verticale est placée sur une base plate, dont l'épaisseur ne dépasse pas 1 cm (0,4 in).





Belgium PowerChair Football

La base peut être triangulaire, ronde ou carrée, avec des dimensions comprises entre 40 cm (16 in) et 61 cm (24 in) de largeur.

Son poids doit permettre au poteau de bouger lorsqu'un fauteuil roulant heurte la barre verticale mais il ne doit pas être déplacé par l'impact de la balle.

Une poignée peut être utilisée sous la base, mais elle ne doit pas être plus grande que la base.

Spécifications des poteaux de but :

1. La base du but doit être suffisamment lourde pour ne pas bouger facilement si elle est frappée par le ballon. Le poids minimum sera de 15 livres avec un maximum de 27 livres.
2. La base du poteau de but peut être carrée, ronde ou triangulaire. Les dimensions latérales de la base. Les dimensions latérales ou le diamètre de la base doivent être d'au moins 18" et ne pas dépasser 24". Il doit avoir un matériau non marquant sur son fond pour protéger les sols des dommages. Le site épaisseur totale de la base avec le matériau non marquant ne doit pas être supérieure à que ½ pouce.
3. La base doit être munie d'un poteau métallique de 12 à 13 pouces dépassant vers le haut afin d'accepter une tige de plastique (PVC ou autre matériau durable) qui peut être glissé par-dessus ou à l'intérieur du poteau métallique. Ce poteau métallique peut être solide ou tubulaire. S'il est tubulaire, il doit être d'un calibre suffisamment épais pour ne pas se plier ou se bosseler s'il est heurté par un fauteuil électrique.
4. Si le poteau est situé au centre de la base, il doit y avoir des marques sur la base pour pouvoir le replacer facilement à la bonne position sur le terrain sur la ligne de but si le poteau se déplace.
8. Les cônes sont acceptables pour les matchs de club. Le règlement sur les poteaux de but dont il est question dans document concerne les exigences des tournois et des coupes.
9. Veuillez contacter le comité des spécifications de l'équipement pour toute question concernant les spécifications des poteaux de but.

L'arc de coin

Un triangle situé à 1 m (39 in) de chaque coin est tracé à l'intérieur du terrain de jeu.





Belgium PowerChair Football

Zone des officiels

Une zone d'au moins 1 m (39 in) de large est placée sur tout le périmètre du terrain de jeu qui permet la manœuvre des officiels.

Zones techniques

Les limites latérales de la surface technique vont de la ligne de but à la ligne médiane ou à 1m (39 in) de la table du marqueur et s'étendent vers l'avant jusqu'au bord de la zone des officiels.

La surface technique doit être suffisamment grande pour laisser de l'espace à tout le personnel et l'équipement de l'équipe autorisés conformément au règlement.

Les dimensions suivantes sont suggérées.

Personnel :

- 8 x Joueurs en fauteuils électriques
- 1 x Entraîneur
- 1 x Entraîneur adjoint
- 1 x médecin
- 1 x Soignant de l'équipe / Physiothérapeute / Infirmière
- 1 x Mécanicien d'équipe

Equipement :

- 2 x fauteuils électriques de rechange
- 8 x Chargeurs
- Une zone de 1 m de côté pour les outils et les pièces de rechange.

Des exigences et restrictions supplémentaires concernant la zone technique sont décrites dans la section Notes administratives des Lois du Jeu.





Belgium PowerChair Football

Table du marqueur

Une table de marqueur et des sièges doivent être prévus. Elle sera normalement située entre les deux zones techniques. Un espace suffisant et une alimentation électrique doivent être disponibles pour au moins deux marqueurs officiels et leur équipement.

Schéma du terrain de jeu

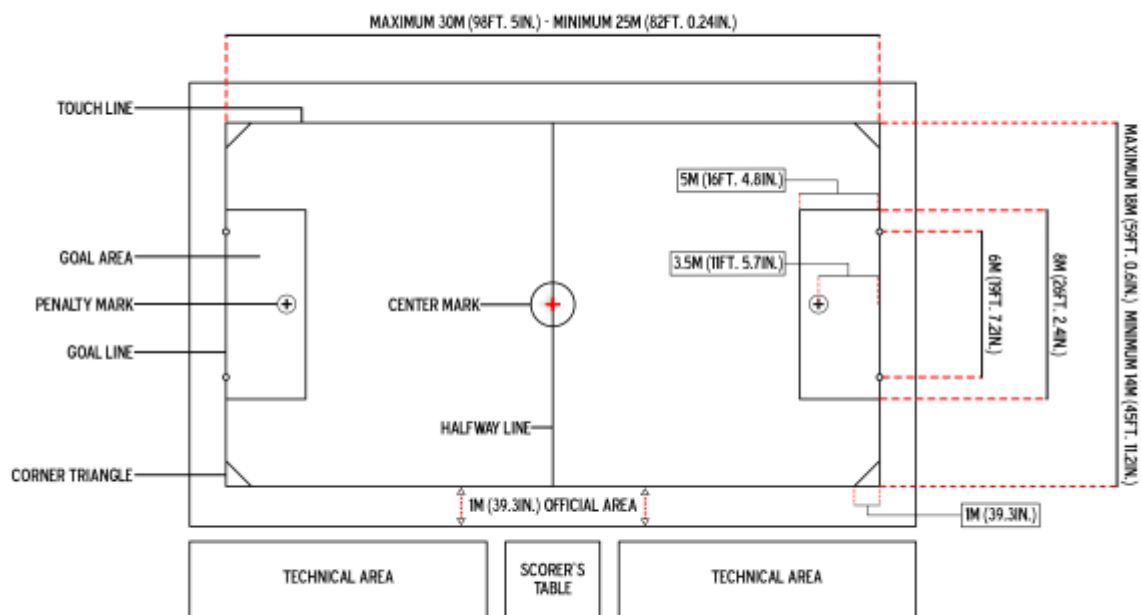



Belgium PowerChair Football

LA BALLE

Qualités et mesures

La balle est :

- Sphérique,
- Fait de cuir, de vinyle ou d'un autre matériau approprié, qui présente une faible friction et qui a un rebond réduit.
- 33 cm (13 in) de diamètre (pas plus de 35,6 cm (14 in) et pas moins de 30,5 cm (12 in)) pas moins de 30,5 cm (12 in)),
- Gonflé à une pression appropriée de manière à minimiser le rebondissement tout en empêchant les fauteuils électriques de rouler dessus.



Notes

Le ballon de jeu doit être inspecté avant le début du jeu et "poudré" pour réduire la friction du ballon si nécessaire.

Une attention particulière doit être accordée si le ballon est neuf ou presque neuf ou si vous jouez sur un terrain à forte adhérence.



Belgium PowerChair Football

La meilleure façon de poudrer le ballon est de le placer dans un grand sac en plastique avec une petite quantité de talc, puis en secouant.

L'ÉQUIPEMENT DES JOUEURS

Sécurité

Un joueur ne doit pas utiliser d'équipement ou porter quoi que ce soit qui soit dangereux pour lui-même ou pour un autre joueur.

Equipement de base

L'équipement de base obligatoire d'un joueur est le suivant :

- Un maillot ou une chemise,
- Tous les membres d'une équipe porteront des maillots de la même couleur contrastant avec ceux de leurs adversaires et un short ou un pantalon d'échauffement qui s'harmonise avec le reste de leur équipe,



- Un fauteuil roulant électrique,
- Une ceinture de sécurité ventrale,
- Un protège-pieds,



Belgium PowerChair Football

- Un numéro clair et visible sur l'arrière du fauteuil électrique et à l'avant du fauteuil électrique.

Gardiens de but

Chaque gardien de but portera des couleurs qui le distinguent des autres joueurs. Les couleurs distinctives peuvent être des maillots, des dossards, etc.

Le fauteuil électrique

- Les fauteuils électriques doivent avoir 4 roues ou plus,
- Les scooters à 3 ou 4 roues ou tout autre équipement similaire ne sont pas autorisés,
- La vitesse maximale autorisée pendant le match pour les fauteuils électriques est de 10 km/h (6,2 mph), en marche avant et arrière.
- Les sacs à dos, sacs, etc. ne sont pas autorisés à être attachés aux fauteuils électriques pendant le jeu (équipement essentiel accepté, par exemple, oxygène / alimentation / ventilateurs, etc.)
- Les fauteuils ne doivent pas avoir de surfaces coupantes ou d'objets qui pourraient s'emmêler avec d'autres fauteuils électriques. (y compris l'équipement essentiel),
- Les supports latéraux (accoudoirs) doivent être en place des deux côtés du fauteuil électrique.
- Des dispositifs de retenue supplémentaires appropriés sont nécessaires pour les athlètes qui en ont besoin, il peut s'agir de dispositifs de retenue pour la poitrine, l'épaule, la tête, le bras et/ou la jambe (si un officiel observe un problème qui affecte la sécurité de l'athlète ou de l'équipe), il peut être demandé à l'athlète de quitter le terrain de jeu jusqu'à ce que des dispositifs de retenue supplémentaires appropriés soient en place.
- Aucune partie du fauteuil ne doit être construite de manière à pouvoir piéger ou retenir le ballon.
- Une protection supplémentaire doit être ajoutée au fauteuil électrique pour empêcher le ballon de se coincer ou les roues de rouler sur le ballon.
- Une protection arrière peut-être ajoutée à un fauteuil pour protéger les moteurs et minimiser le piégeage possible de la balle.





Belgium PowerChair Football

Protection arrière

- La protection arrière doit être constituée d'un matériau incassable et être solidement fixée au fauteuil électrique.
- La partie inférieure de la protection ne doit pas être à plus de 10 cm (4in) et pas moins de 5 cm (2 in)) du sol.
- La protection arrière doit avoir une hauteur d'au moins 20 cm (8 in) mais pas plus de 45 cm (18 in) du sol.
- Les surfaces de protection doivent être solides et ne doivent pas être inclinées pour frapper le ballon vers le haut, qu'elles soient avant ou arrière elles doivent être construites de telle sorte que la protection arrière qui dépasse le plus soit à la même hauteur que le milieu de la balle. Les surfaces concaves ne sont pas autorisées. Aucune partie de la protection arrière ne doit être construite de manière à pouvoir piéger ou retenir la balle, ni à la retenir.
- La protection arrière ne doit pas comporter de surfaces tranchantes ou de protubérances,
- La protection arrière ne doit pas être plus large que le point le plus large du cadre, des roues motrices ou des pneus du fauteuil roulant électrique.

Porte-à-faux

- Aucune partie du fauteuil, du siège, de l'appui-tête ou du lecteur ne doit dépasser l'avant et l'arrière de la base du fauteuil.

L'avant et l'arrière de la base du fauteuil. Ceci afin d'éviter que les joueurs ne se blessent si un joueur se retourne contre un autre. Cela exclut les roues anti basculement qui peuvent dépasser l'arrière de la chaise. Si un joueur devait se retourner contre un autre joueur ou le mur, la base du fauteuil sera la première chose à entrer en contact et non le dossier ou l'appui-tête du joueur. Voir les diagrammes.



Belgium PowerChair Football

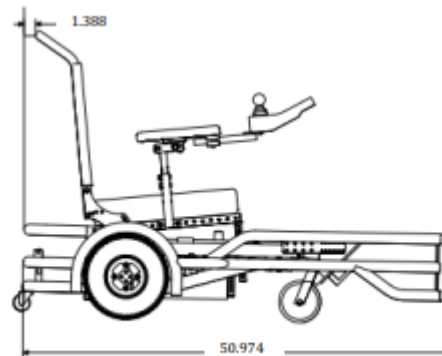
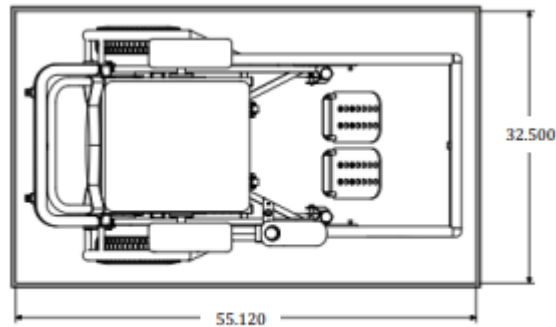

Protège-pieds

- Les protège-pieds doivent être constitués d'un matériau incassable et être solidement fixés au fauteuil électrique.
- Les joueurs doivent être en mesure de maintenir un contact visuel avec le ballon,
- Le bas des protège-pieds ne doit pas se trouver à plus de 10 cm (4in) (et pas moins de 5 cm (2 in)) du sol.
- L'avant des protège-pieds doit être à une hauteur d'au moins 20 cm (8 po), mais pas à plus de 45 cm (18 po) du sol mais pas plus de 45 cm (18 in) du sol et les joueurs doivent toujours être en mesure de maintenir un contact visuel avec le ballon.
- les surfaces des protège-pieds doivent être solides et ne doivent pas être inclinées pour frapper le ballon vers le haut, toutes les surfaces doivent être plates ou convexes (les attaches convexes,





Belgium PowerChair Football

qu'elles soient avant ou arrière doivent être construites de manière à ce que la section du garde-pieds qui dépasse le plus est à la même hauteur que le milieu du ballon). Les surfaces concaves ne sont pas autorisées. Aucune partie du garde-pieds ne doit être construite de manière à pouvoir piéger ou retenir le ballon.

- Les protège-pieds ne doivent pas dépasser de plus de 33 cm (13 in) l'avant des roues avant du fauteuil électrique.

Les protège-pieds ne doivent pas dépasser de plus de 33 cm (13 pouces) l'avant des roues avant du fauteuil électrique, lorsqu'il est inversé. Si les pieds d'un joueur sont trop proches du garde-pieds ou dépassent le garde-pieds, il est possible d'ajouter jusqu'à 10 cm (4 pouces) supplémentaires seront autorisés au-delà de l'extension la plus éloignée des orteils/pieds.

- Les protège-pieds ne doivent pas présenter de surfaces tranchantes ou de protubérances,

- Les protège-pieds ne doivent pas être plus larges que le point le plus large du cadre, des roues motrices ou des pneus du fauteuil électrique.

- Les protège-pieds ne doivent pas être plus étroits que les roulettes avant (ou les fixations) du fauteuil électrique.

- Des protections supplémentaires doivent être ajoutées sur le côté du protège-pieds et/ou des zones supplémentaires sur le fauteuil électrique (par exemple entre les roues principales) si une balle peut être coincée ou retenue entre les roues avant d'un fauteuil de jeu et le garde-pieds.

TESTS DE VITESSE

La règle

Les Lois du Jeu, les Règles Officielles et les Règlements de la FIPFA, approuvés en décembre 2010

Règlement, approuvé en décembre 2010 et le FIPFA Powerchair Football,

Supplément technique, Spécifications techniques officielles, v1 datée de juin 2011

déclarent :

"La vitesse maximale autorisée pendant le match pour les fauteuils électriques est de 10 km/h (6,2 mph), en marche avant et arrière".





Belgium PowerChair Football

Protocole de test de vitesse des fauteuils électriques avant le match

Avant le match, la vitesse maximale de tous les fauteuils électriques doit être testée.

Dans la mesure du possible, la vitesse doit être testée à la fois en marche avant et en marche arrière.

Tous les joueurs doivent se présenter dans un état de préparation au match, avec les protections sur le dos pour le match et pour le test de vitesse au moins 15 minutes avant le coup d'envoi. Chaque équipe peut avoir une personne désignée pour se tenir avec l'officiel chargé de l'enregistrement pour s'assurer que les résultats sont correctement enregistrés.

Conformément au règlement de la compétition, si une équipe dispose d'un ou plusieurs fauteuils électriques de rechange qui peut être utilisé pendant le match, ce fauteuil doit également être testé lors du test d'avant-match. Le fauteuil électrique ne doit pas être conduit pour le test de vitesse par le joueur qui pourrait être amené à le faire.

Ajustements de la vitesse

Les fauteuils électriques qui ont échoué au test de pré-comparaison doivent être ajustés avant de se représenter

Un nouveau test est autorisé une seule fois après l'échec initial. Si le joueur échoue après le test, il manquera la première mi-temps. Il est possible pour le joueur de rejoindre l'équipe en deuxième mi-temps après un test réussi au début de la mi-temps. Si ce test est raté, le joueur manquera l'ensemble du match.

Après qu'un fauteuil roulant ait terminé le test, il est interdit d'ajuster le programme de quelque manière que ce soit.

Pendant le match, le(s) contrôleur(s) de programme doit(vent) être placé(s) sur la table de sur la table de marque et laissés pour la durée du match, soit remis à un membre du public ne faisant pas partie de l'équipe ou de la délégation technique.

Infractions à la vitesse

Si, au cours du match, un arbitre estime que le fauteuil électrique d'un joueur dépasse la vitesse limite, ou si un entraîneur dépose une plainte auprès des arbitres avant la fin du match au sujet de la vitesse d'un joueur. L'arbitre mettra fin au match en autorisant le joueur à jouer. Le processus de valider la vitesse du/des fauteuil(s) électrique(s) pendant et/ou après un match sera défini par





Belgium PowerChair Football

l'autorité de la compétition ou du tournoi respectif. La section suivante décrit un format typique et doit être utilisée si l'autorité de la compétition n'a pas spécifié de processus.

Tout ajustement ou modification d'un fauteuil électrique qui affecte sa vitesse maximale après le test de vitesse avant le match et le test de vitesse après le match doit être notifié aux arbitres. Le fauteuil électrique doit être testé à nouveau avant de poursuivre le match.

Protocole de test de vitesse en fauteuil électrique après le match

Conformément au règlement de la compétition, immédiatement à la fin du match l'équipe arbitrale désignera un (ou plusieurs) joueur(s) de chaque équipe ainsi que le(s) joueur(s) visé(s) par le paragraphe sur les infractions à la vitesse ci-dessus. Ces joueurs doivent se rendre directement dans la zone de contrôle de vitesse. Les joueurs seront contrôlés de préférence par les mêmes officiels qui les ont contrôlés avant le match. Si un fauteuil électrique de réserve est choisi pour le test de vitesse d'après-match, la personne qui l'a utilisé pendant le match doit le conduire pour le test d'après-match.

Les moteurs de certaines marques de fauteuils électriques sont plus rapides à l'échauffement. Une augmentation de 10% de la vitesse maximale est considérée comme acceptable pour les tests de vitesse après le match.

Le protocole pour les tests de vitesse après le match est le même que pour les tests avant le match, à l'exception de la vitesse autorisée.

Si un joueur échoue au test de vitesse initial d'après-match, il aura droit à une période de récupération de 15 minutes supplémentaires. Si le fauteuil échoue au test après les 15 minutes supplémentaires, il aura droit à 1 heure pour que le fauteuil revienne à la normale. A ce stade, le fauteuil ne doit pas dépasser la vitesse initiale de 10 km/h. En cas d'échec après le délai d'une heure, le joueur et l'équipe devront faire face à d'autres sanctions, comme indiqué dans le test de vitesse. Toute altération du fauteuil électrique sera considérée comme un test final raté. Conformément au règlement de la compétition, l'échec de ce test final d'après match entraînera des sanctions supplémentaires pour le joueur et l'équipe.

Méthodes de test de vitesse

Il existe trois méthodes pour tester la vitesse des fauteuils électriques, avec leurs avantages et leurs inconvénients :



Belgium PowerChair Football

1. Un dispositif de route roulante, en plaçant les roues motrices du fauteuil électrique dans le dispositif.

Avantages : C'est la méthode préférée car elle permet de tester avec précision la vitesse dans les deux sens.

Contre : Encombrant et lourd, difficile à transporter. L'équipement doit être testé, vérifié et entretenu de manière adéquate pour garantir la sécurité de l'athlète et des arbitres. Ces appareils sont disponibles dans le commerce.

2. Un dispositif de chronométrage électronique qui utilise une lumière laser pour mesurer la vitesse du fauteuil électrique entre le départ et l'arrivée.

Avantages : Raisonnablement léger et facile à transporter. Peut tester la vitesse avec précision dans le sens de la marche.

Contre : Il est difficile de mesurer avec précision la vitesse en sens inverse. Ces dispositifs sont disponibles dans le commerce.

3. Disposez des portes de départ et d'arrivée, puis chronométrez chaque fauteuil électrique pendant qu'il court.

Avantages : Léger et très facile à transporter.

Contre : Il est difficile d'effectuer un test de vitesse précis en sens inverse. Le chronométrage peut entraîner une erreur humaine qui affecte les résultats.

Dispositif de route roulante (rouleau)

Le dispositif de route roulante doit être installé et utilisé conformément à ses instructions.

Généralement, 5 arbitres désignés et/ou des officiels formés pour les tests de vitesse seront nécessaires pour effectuer les tests de vitesse en douceur, en toute sécurité et rapidement.

L'officiel 1 aidera le joueur à mettre le fauteuil roulant en position. Cet officiel restera également derrière le fauteuil électrique pour assurer la sécurité du joueur et des officiels. Si nécessaire, le fauteuil électrique doit être fixé à l'avant et à l'arrière sur le dispositif de roulement de manière à ce qu'il ne bouge pas, mais pas au point de ralentir le fauteuil pendant l'essai.

Les officiels 2 et 3 utiliseront l'équipement pour mesurer la vitesse de chaque roue motrice.

L'officiel 4 s'assurera que le joueur maintient le joystick à la vitesse maximale pendant le test. Cet officiel annoncera également "3, 2, 1, MAINTENANT" afin que les officiels 2 et 3 puissent lire





Belgium PowerChair Football

simultanément sur "MAINTENANT" la vitesse du véhicule. L'officiel 5 sera l'officiel chargé de l'enregistrement qui enregistrera le score une fois qu'un test de vitesse réussi aura été effectué. Une fois l'épreuve de vitesse réussie. Cet officiel marquera également sur la feuille / support électronique le numéro auquel le joueur joue.

Après un test de vitesse réussi, le joueur qui a réussi le test sera guidé vers un point du terrain éloigné des joueurs qui attendent d'être testés.

Dispositif de chronométrage électronique (laser)

L'équipement doit être installé et utilisé conformément à ses instructions. Assurez-vous qu'il y a suffisamment d'espace à chaque extrémité pour permettre aux joueurs d'atteindre leur pleine vitesse avant de commencer et de s'arrêter en toute sécurité après avoir terminé.

Le principe de ce test de vitesse sera généralement le même que pour les barrières de départ et d'arrivée avec chronomètre, sauf que le chronométrage sera plus précis et reproductible. Notez qu'un officiel devra observer le joueur pour s'assurer qu'il maintient sa vitesse maximale.

Portes de départ et d'arrivée avec chronomètres (course)

Le parcours doit être tracé avec les portes de départ et d'arrivée marquées par des lignes (et des cônes facultatifs) avec suffisamment d'espace à chaque extrémité pour permettre aux joueurs d'atteindre leur vitesse maximale avant de franchir la ligne de départ et de s'arrêter en toute sécurité après avoir franchi la ligne d'arrivée.

Cours d'essai de vitesse en fauteuil électrique

Powerchair Speed Test Course

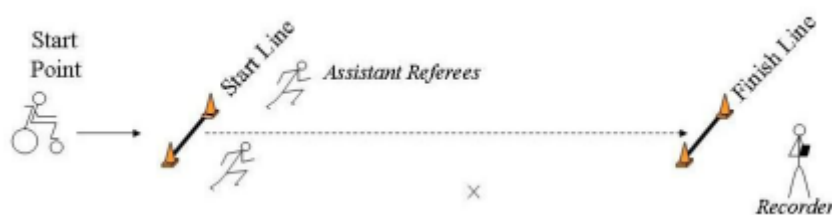



Belgium PowerChair Football

Chaque joueur effectue le parcours à pleine vitesse, chronométré par deux des arbitres désignés ou deux officiels formés au chronométrage. Les officiels de chronométrage observent également le joueur pour s'assurer qu'il maintient sa vitesse maximale. Le temps moyen ne doit pas être plus rapide que les temps indiqués dans le tableau ci-dessous. S'il y a une différence entre les deux chronomètres de plus de 0,25 seconde, le joueur doit refaire le test. Si le temps moyen est inférieur au temps minimum, le fauteuil électrique doit être ajusté et testé à nouveau.

Tableau d'information pour les tests de vitesse par les barrières de départ et d'arrivée avec chronomètres

Course Length	Minimum Time		
	Pre Match	Post Match	Post 1 Hour Wait
50 feet	5.49 seconds	4.99 seconds	5.49 seconds
15 metres	5.40 seconds	4.91 seconds	5.40 seconds

Les joueurs seront lancés à une certaine distance de la ligne de départ du parcours chronométré afin de chronométrée afin qu'ils franchissent la ligne à leur vitesse maximale et maintiennent leur vitesse tout au long du parcours, en ne ralentissant qu'après avoir franchi la ligne d'arrivée.

A la fin du parcours, un officiel enregistrera le numéro du joueur et son temps.

Tout fauteuil électrique dont le temps moyen est inférieur au temps indiqué est en train de dépasser la limite de vitesse doit être ajusté et testé à nouveau avant d'être autorisé à participer au match.