

Deshumidificador Consorb
CS-5, 5L



Capacidad de deshumidificación a 20°C / 60%RH

0,35 - 0,4 kg/h

Caudal de aire seco

65 - 90 m³/h

- ✓ Fácil manejo
- ✓ Muy silencioso
- ✓ Ligero
- ✓ Rotor lavable
- ✓ Sin pérdida de desecante
- ✓ Chasis en acero inoxidable
- ✓ Calentador auto-regulable
- ✓ Fácil mantenimiento
- ✓ Rotor de larga duración



DATOS TÉCNICOS

Modelo de deshumidificador	CS-5	CS-5L
Capacidad de secado ¹ (kg/h)	0,35	0,4
Caudal aire seco ² (m ³ /h)	65	90
Presión estática externa (Pa)	50	100
Caudal aire húmedo ² (m ³ /h)	30	50
Presión estática externa (Pa)	30 ³	30 ³
Potencia de la resistencia ³ [A]	2,8	3,5
Potencia total (kW)	0,7	0,85
Fusible de alimentación 230V / 50Hz (A)	10	10
Peso (kg)	9	9

¹ Válido para condiciones de entrada de 20°C / 60%RH. Para otras condiciones la capacidad se calculará usando el factor de corrección del diagrama de abajo.

² Caudal volumétrico de densidad 1,20 kg/m³. Free blowing.

³ El diseño del calentador PTC permite regular la potencia controlando el flujo de aire húmedo.

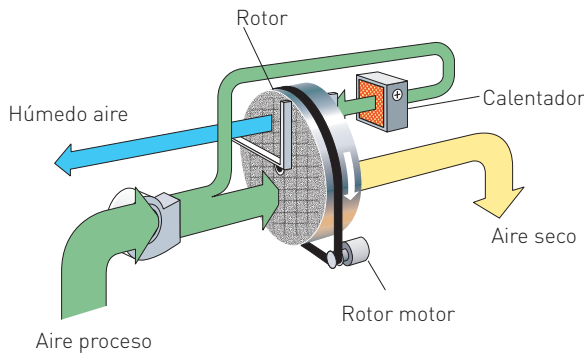

DIMENSIONES

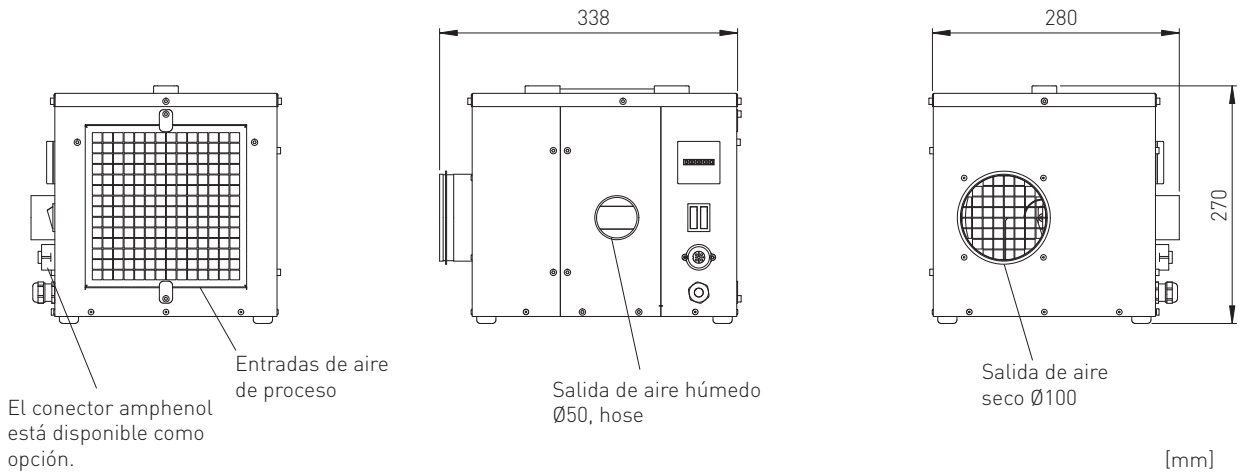

Sujeto a cambios sin notificación previa. Descargue los planos de instalación en www.dst-sg.com.

Seibu Giken DST AB

Avestagatan 33 | 163 53 Spånga, Sweden

Tel +46 8 445 77 20 | Fax +46 8 445 77 39

www.dst-sg.com | info@dst-sg.com

CONTACT US

(+52) 55 4324 7603 / 777 380 2414 / 777 420 2408

Rio Mayo 1477, Int. T1
Cuernavaca, Morelos 62290 - Mexico