

# CATÁLOGO GENERAL DE PRODUCTOS

EQUIPAMIENTO PARA PREFABRICADOS DE HORMIGÓN

DISEÑO  
FABRICACIÓN  
&  
INSTALACIÓN



UN SOCIO A LARGO PLAZO





**Moldtech**  
EQUIPMENT FOR PRECAST CONCRETE PLANTS



A hand is shown holding a glowing globe. The globe is composed of several interlocking gears of various sizes, some of which are semi-transparent, revealing a cityscape at night with illuminated buildings. The background is a warm, orange-to-yellow gradient. The text 'SOBRE NOSOTROS' is centered over the globe in a bold, white, sans-serif font.

## SOBRE NOSOTROS

En Moldtech estamos a su disposición para aportar soluciones innovadoras en el ámbito de moldes y maquinaria para la industria de prefabricados de hormigón desde equipos hechos a medida hasta plantas completas y servicios llave en mano.

Nuestra planta, de más de 15.000 m<sup>2</sup>, está equipada con la última tecnología y nuestro equipo humano se compone de personas con un alto nivel de formación y motivación. Disponemos de nuestro propio departamento de diseño y cálculo donde nuestros ingenieros crean nuevos productos o adaptan los actuales a las necesidades específicas de nuestros clientes.

Ofrecemos a nuestros clientes un enfoque de “servicio completo” que empieza en la fase de diseño pero incluye también aspectos como instalación en destino, producción prueba, servicio post-venta y logística de envío y transporte.

Hoy en día nuestros productos son exportados hacia 5 continentes y las ventas internacionales suponen el 95% del total de nuestros ingresos. Este catálogo le proporciona una primera orientación de lo que podemos ofrecer pero estamos encantados de proporcionarles más información con el fin de ver las posibilidades de una futura colaboración.



# ÍNDICE

## Introducción 08

Negocio	08
Cadena de valor	10
Proyectos	12
Key figures	14

## Industrial 18

Ejemplo de elementos prefabricados para edificaciones industriales	18
Equipos de elementos pretensados	20
Laterales para pistas universales	25
Moldes específicos	27
Moldes para vigas	32
Moldes para columnas	34
Ejemplos de naves y edificios industriales	36
Mesas basculantes para paneles industriales	38
Aplicaciones	39

## Residencial 42

Ejemplo de construcción con elementos prefabricados para edificaciones residenciales	42
Moldes para viviendas prefabricadas	44
Proceso de construcción de edificios residenciales con paneles portantes	45
Mesas para edificios residenciales	46
Mesas fijas para losa de suelo	48
Molde para muros dobles y de doble libro	49
Molde de batería vertical y molde de escaleras	50
Sistema de encofrado magnético	51
Construcción volumétrica 3D	54

## Obra civil 64

Elementos de puente	66
Sistema MT20 de alta productividad para marcos vibroprensados "Dry cast"	70
Molde ajustable para marcos en hormigón dormido	72
Molde de semi-marco	74
Volteador para marcos	75
Moldes para elementos 3D	78
Volteador a 180° para elementos 3D	81
Moldes de barrera New Jersey	82
Volteador de barrera New Jersey	83
Molde para impostas de puente y equipos para construcción de carreteras	84
Equipos para la construcción de carreteras	85
Sistema de carrusel para elementos prefabricados de hormigón	86

## Accesorios 88

## Logística e instalación 96

## Servicio técnico 98

## Calidad 101

## Seguridad 102



## NEGOCIO

DISEÑO, FABRICACIÓN E INSTALACIÓN DE EQUIPOS PARA PREFABRICADOS DE HORMIGÓN PARA



OBRA CIVIL



INDUSTRIAL



RESIDENCIAL

UNA EMPRESA COMPROMETIDA CON LA COMPETITIVIDAD, LOS PLAZOS DE ENTREGA Y EL SERVICIO PROFESIONAL PARA PROYECTOS A MEDIDA.

MOLDTECH ES UNA EMPRESA FAMILIAR CREADA EN 1986, PARA CONVERTIRSE EN UNA REFERENCIA MUNDIAL EN EL SECTOR DEL PREFABRICADO DE HORMIGÓN.

Reinvertimos los beneficios anuales para mejorar los métodos, el conocimiento y la capacidad para fortalecer la compañía de manera continua.



# CADENA DE VALOR

  
**INSTALACIONES  
 AVANZADAS**  
 + 15,000 M<sup>2</sup>

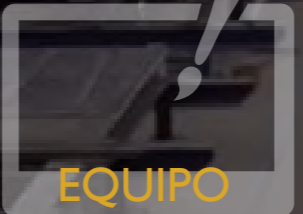
  
**EQUIPO  
 MULTIDISCIPLINAR  
 Y EXPERTO**

8,000 M<sup>2</sup> PRODUCCIÓN  
 1,500 M<sup>2</sup> MECANIZADO CNC



MOLDTECH DESARROLLA PROYECTOS FLEXIBLES E INTEGRALES ADAPTADOS A LOS MÁS ALTOS ESTÁNDARES DE CALIDAD, PRODUCTIVIDAD Y SEGURIDAD.

---

Nos esforzamos diariamente para servir a nuestros clientes con eficacia, proactividad y cercanía.



## PROYECTOS

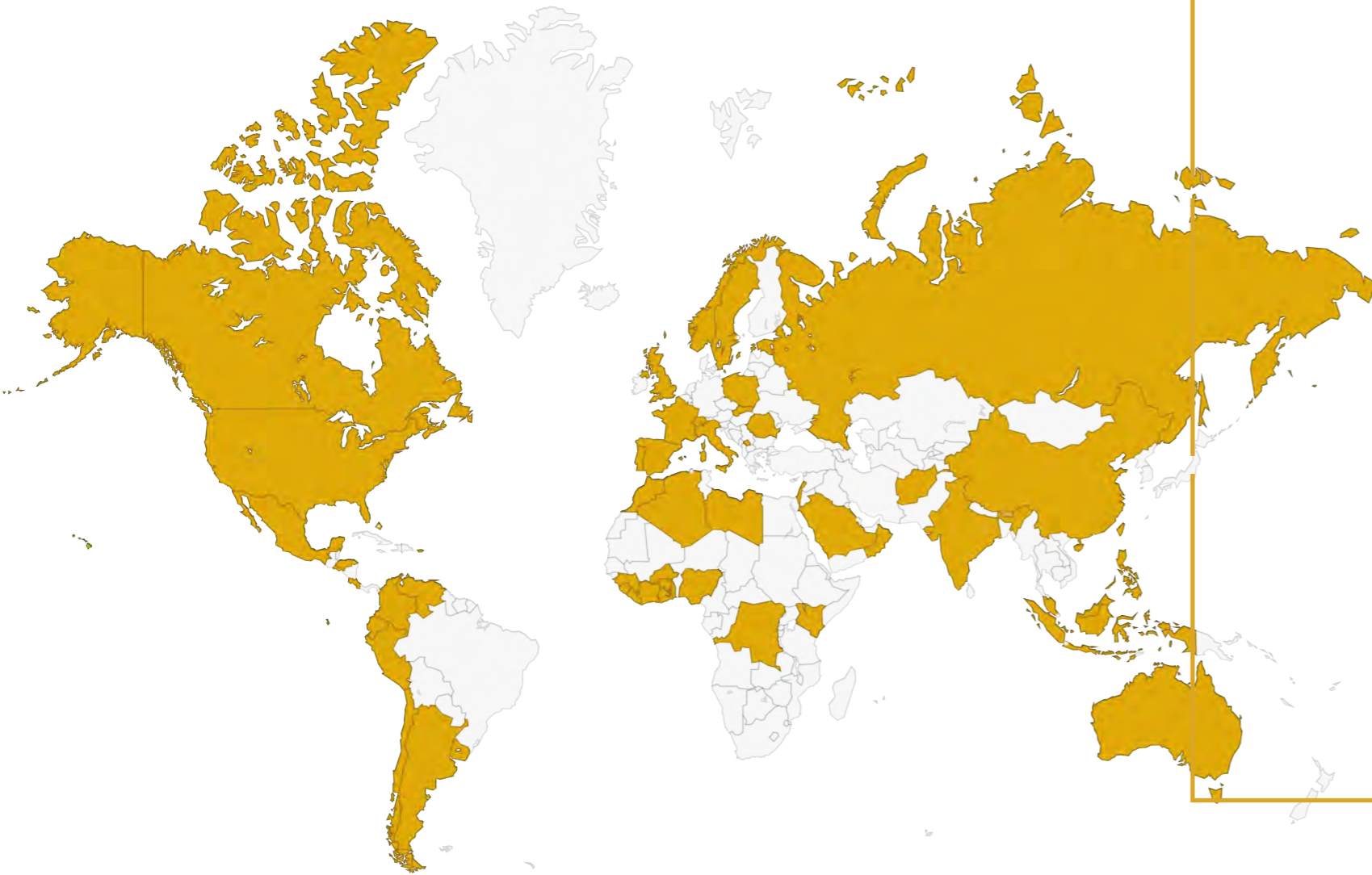

OFRECEMOS A NUESTROS CLIENTES  
TANTO EL DISEÑO BÁSICO, FABRICACIÓN  
Y MANTENIMIENTO DE MOLDES PARA  
PREFABRICADOS DE HORMIGÓN, COMO  
LA PUESTA EN MARCHA DE UNA PLANTA  
INTEGRAL DE PRODUCCIÓN.

---

Sistemas de moldes fijos y móviles.  
Moldes para prefabricados estructurales, muros y marcos.  
Moldes y equipos 3D.  
Moldes especiales para carreteras e infraestructuras ferroviarias.  
Equipos y accesorios de soporte para la fabricación.  
Fábrica totalmente equipadas para producción  
de prefabricados de hormigón.



# RESPUESTA GLOBAL

UN 95% DE NUESTRAS VENTAS SON DE ÁMBITO INTERNACIONAL, CON PROYECTOS EN 5 CONTINENTES.

## FIGURAS CLAVES

### # DE PROYECTOS

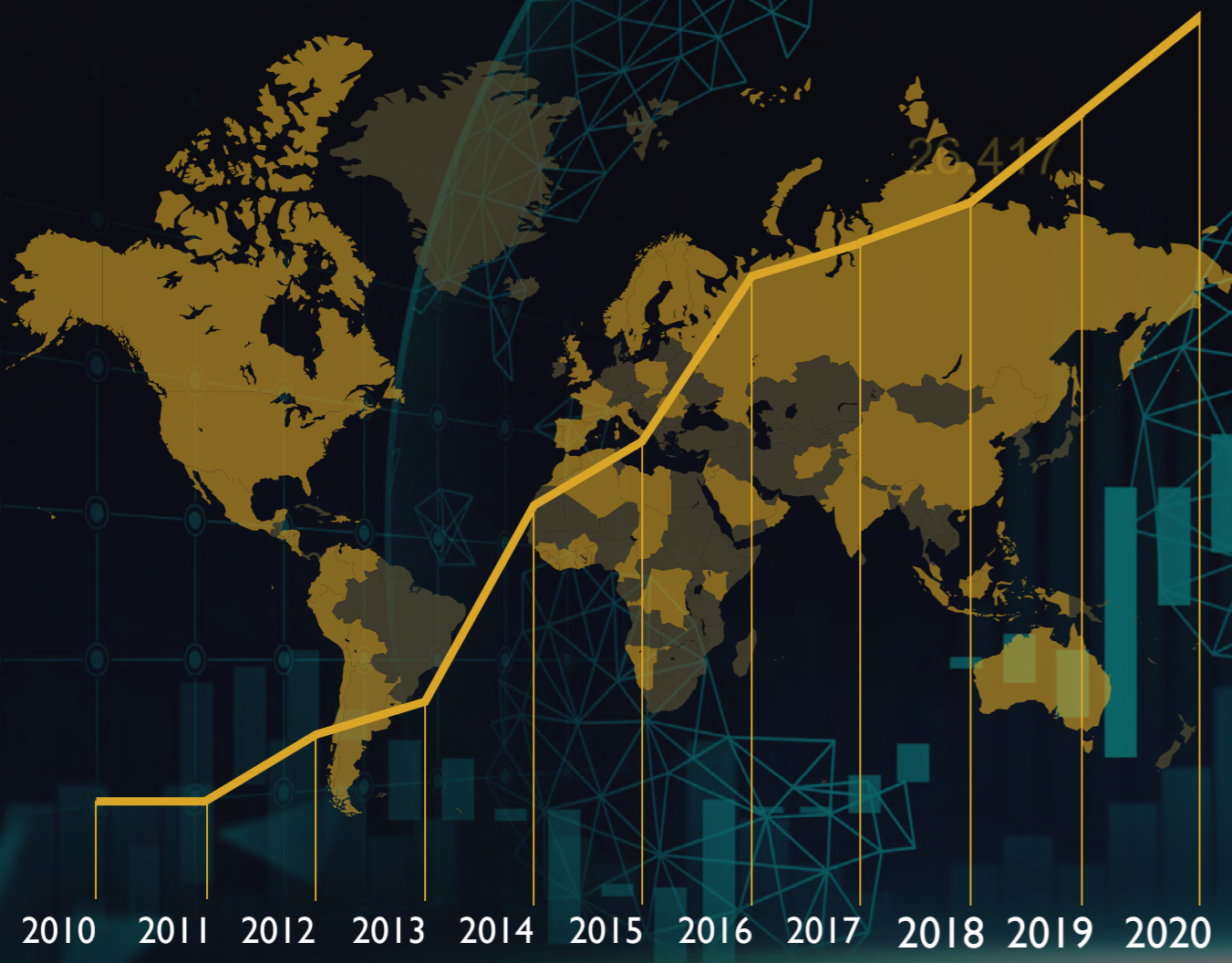

CANADÁ

EEUU

MÉXICO

COLOMBIA

BRAZIL

PERÚ

CHILE

BOLIVIA

URUGUAY

ARGENTINA

REINO UNIDO

IRLANDA

FRANCIA

ESPAÑA

PORTUGAL

MARRUECOS

ARGELIA

GUINEA

COSTA DE MARFIL

TOGO

BENIN

CAMERÚN

ANGOLA

NORUEGA

SUECIA

DINAMARCA

FRANCIA

ESPAÑA

PORTUGAL

MARRUECOS

ARGELIA

GUINEA

COSTA DE MARFIL

TOGO

BENIN

CAMERÚN

ANGOLA

FINLANDIA

POLONIA

BIELORRUSIA

ESLOVAQUIA

RUMANIA

AFGANISTÁN

ISRAEL

EGIPTO

ARABIA SAUDÍ

OMÁN

CHAD

CAMERÚN

ANGOLA

RUSIA

AFGANISTÁN

ISRAEL

EGIPTO

ARABIA SAUDÍ

OMÁN

INDIA

TAILANDIA

MALASIA

SINGAPUR

FILIPINAS

INDONESIA

AUSTRALIA





COMPROMETIDOS  
CON LA  
**INOVACIÓN**



# INDUSTRIAL

Esta sección describe nuestros principales equipos y moldes para la producción de elementos prefabricados de hormigón utilizados en edificios industriales y comerciales.

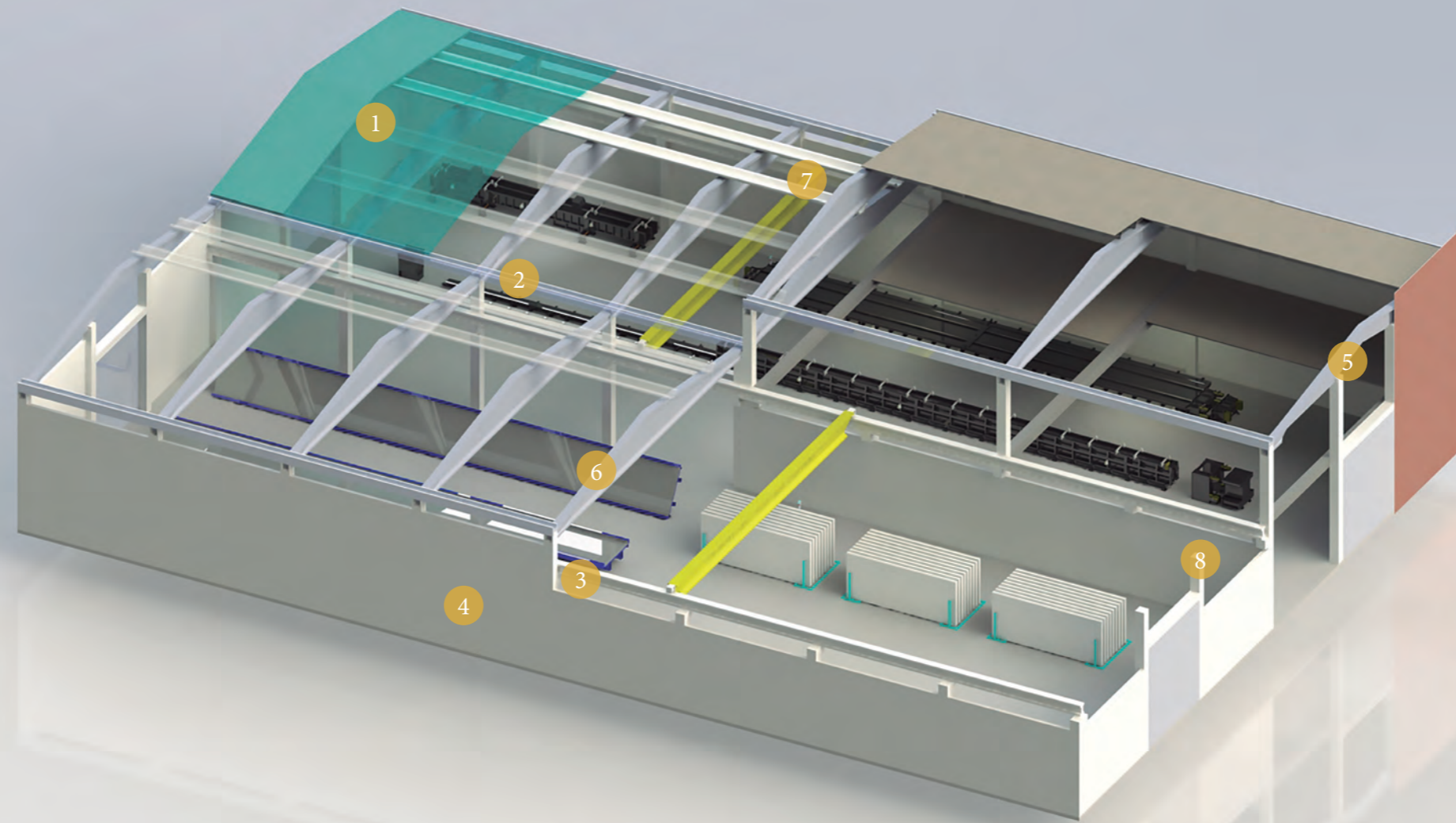

Ejemplo de elementos prefabricados para edificaciones industriales.

Molde y placa TT



1

Molde y viga H para canalón

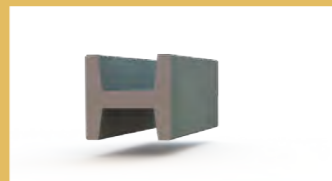

2

Molde y viga carril



3

Mesa basculante y panel de cerramiento



4

Molde y viga piñon peraltado



5

Molde y viga delta



6

Molde y correa



7

Molde y pilares con ménsula

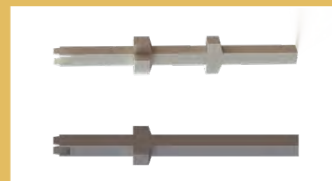

8



Sistema de pista universal



Los elementos pretensados son fabricados sobre un sistema de pista universal, con los moldes laterales para cada tipo de elemento a fabricar. Los cables son tendidos entre los cabezales de pretensado y posteriormente tensados para dar resistencia a la pieza. Los sistemas de pista universal se utilizan para la fabricación de cualquier tipo de elementos pretensados para estructuras industriales, residenciales o de obras públicas.



Tipos de sistema base



Sistema de base intercambiable



Sistema de base fija

Cabezales de tensado para foso de cimentación

Los cabezales de tensado de MOLDTECH son diseñados, calculados y construidos según las secciones de viga producir y para la totalidad de la tensión a aplicar. Los cabezales de pretensado incluyen caja de seguridad para encerrar las cuñas de anclaje de los cables y proteger al operador. El cabezal activo incluye un conjunto de cilindros hidráulicos para efectuar un destensado controlado.



Cabezal activo



Caja de seguridad



Cabezal activo de pretensado



Jaulas dispensadoras de cable de pretensado

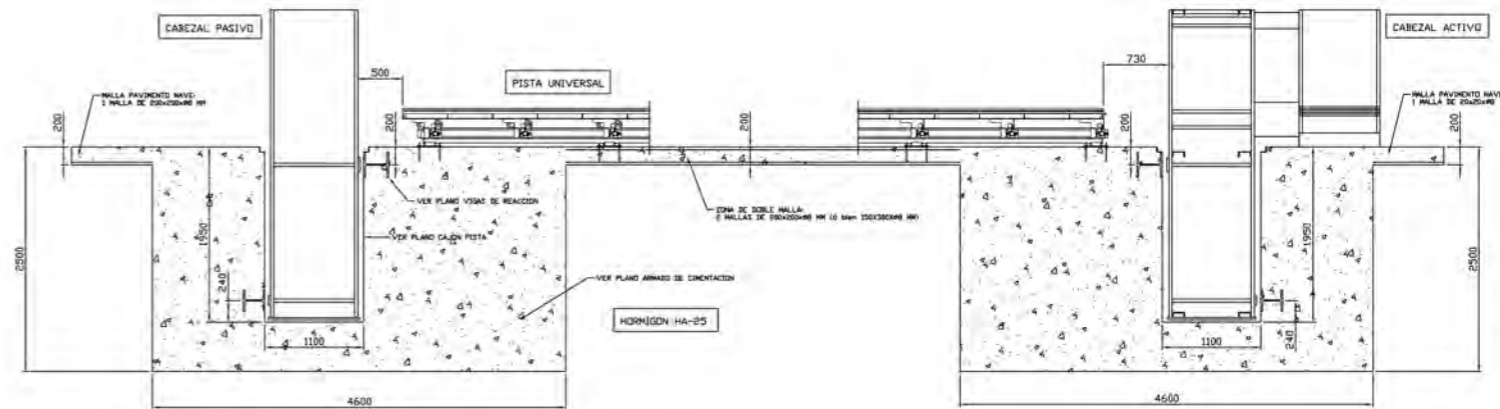

Ejemplo de fosos de cimentación para cabezales de tensado



### Estructura auto-portante de acero

Sistema auto-portante en el que la fuerza del pretensado de los cables es absorbida por vigas laterales con el fin de simplificar la obra civil requerida en la instalación. Este sistema es más adecuado para menores longitudes de pista universal, alrededor de 50 o 70 m.



Cabezal activo



Pista universal y laterales con estructura auto-portante de acero

### Estructura auto-portante de acero





Laterales de molde para elementos pretensados

Moldtech fabrica laterales de molde para cualquier tipo de viga o elemento pretensado para usar sobre distintos sistemas de pista universal.  
Los moldes son fabricados a medida para cumplir con cualquier necesidad o diseño del cliente y se pueden construir con modulación tanto en longitud como en altura para fabricar elementos con variación de medidas.



Laterales de molde para elementos pretensados



Laterales para viga TITL sobre pista universal



Producción sobre pista universal

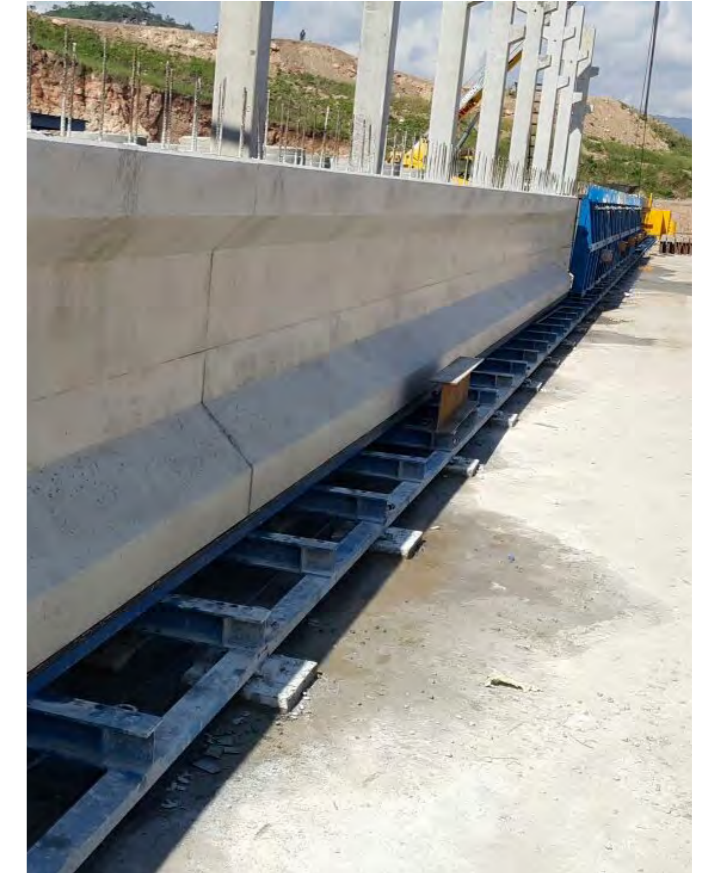

Jácena TITL pretensada





### Moldes laterales para elementos de pretensado



Moldes laterales para vigas de puente



Bridge girder



Vigas de techo Ipsilon



Moldes laterales para Ipsilon



### Laterales para placas y vigas tipo 'Omega'

Laterales y contramolde para elementos pretensados tipo 'omega', tales como placas de cubierta o incluso vigas 'omega' para viaductos. Este equipamiento es fácilmente integrable en instalaciones para producción de placa alveolar.





### Molde autoportante de placa TT



Molde autoportante de placas TT para techos y pre-losas de edificios industriales y comerciales como garajes de parking.



### Proceso de producción de placa TT

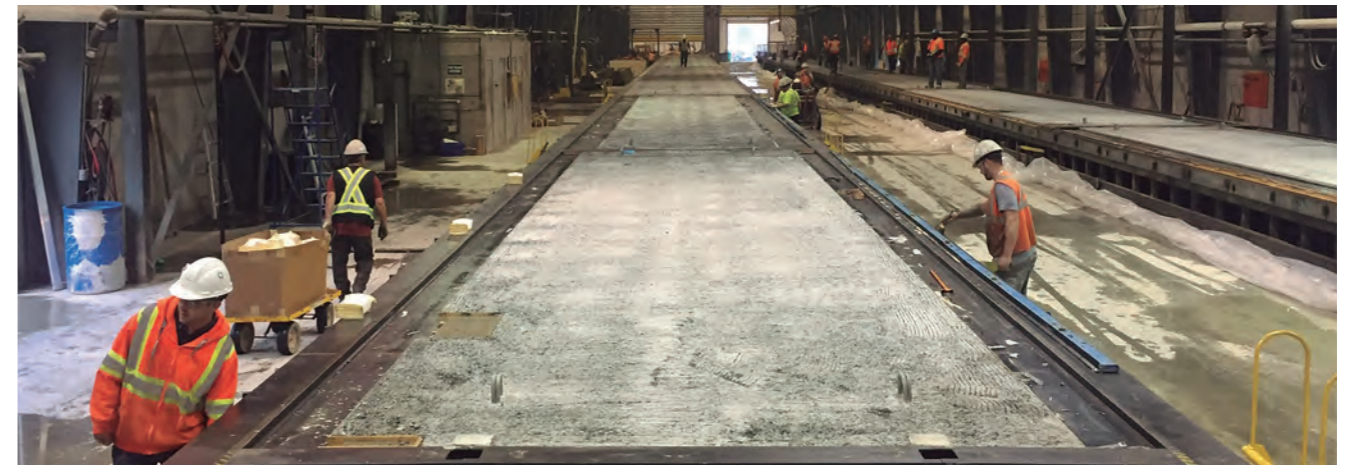



Molde de batería para viguetas pretensadas



Molde auto-resistente para la producción de viguetas pretensadas. Este molde cuenta con cabezales de tensado y sistema hidráulico para realizar con seguridad la operación de destensado de los cables.



Molde de viga H porta-canalón





Otros moldes de vigas armadas y jácenas



Molde de columnas doble hidráulico

Molde con 2 líneas de producción para fabricar varias columnas armadas de distintos tamaños a la vez. La altura de las columnas se ajustan usando separadores y el molde puede fabricar columnas con ménsulas hasta en 3 lados.



Molde de columnas doble hidráulico con tapes de extremo



Molde de columnas doble preparado con armadura



Detalle de ménsula superior



Tape de extremo preparado para conexión con viga





### Molde de columna versátil multiposición

Moldtech fabrica distintos tipos de moldes para columnas de hormigón armado. Moldes simples o dobles, de apertura manual o hidráulica, fabricamos moldes de acuerdo a las necesidades y especificaciones del cliente.

Este molde permite fabricar columnas con ménsulas en las 4 caras y colocarlas en cualquier posición de altura. El funcionamiento de apertura del molde es hidráulico.



Molde de columnas versátil

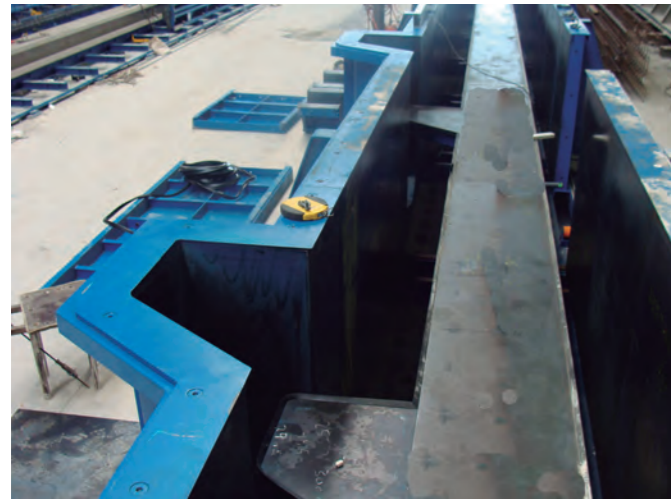

Detalle de la ménsula



Ejemplo de columnas con muchas ménsulas



Molde de columnas versátil



Columna con ménsulas

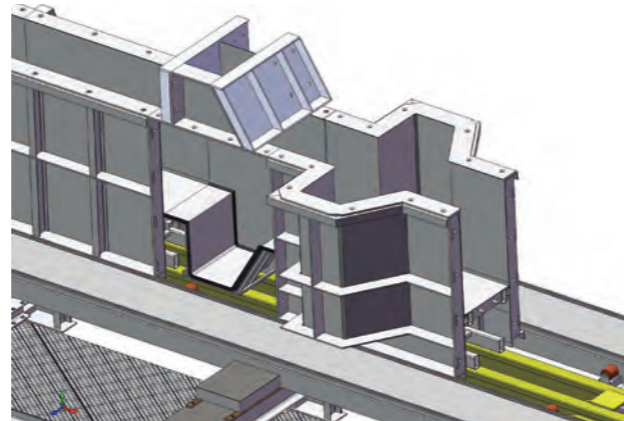

Sección del molde con 4 ménsulas

### Molde de columnas simple



Molde de columnas hidráulico



Columnas con 4 ménsulas

Moldes simples para fabricar una sola columna. Estos moldes pueden ser operados manualmente con laterales desmontables o abatibles, u operados hidráulicamente para abrir y cerrar el molde.

### Molde de columnas doble





### Uso de columnas prefabricadas en edificios industriales

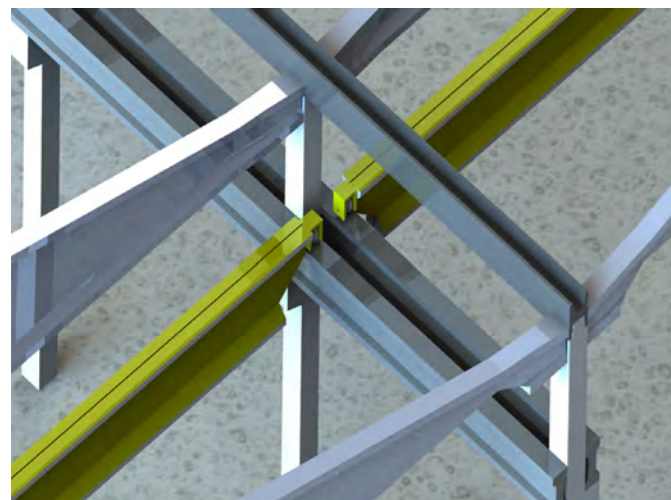

Detalle de uniones en edificio industrial



Edificio industrial con vigas delta y placas de cubierta

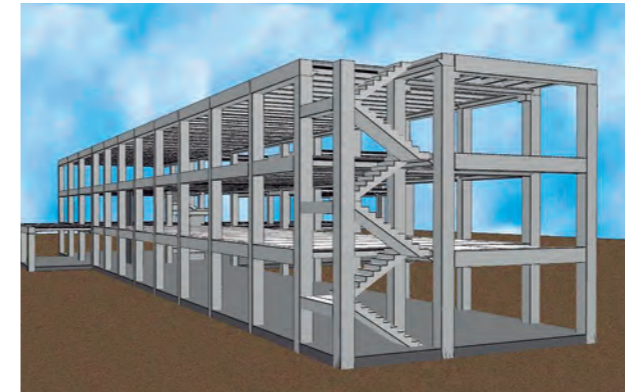

Edificio de oficinas



Edificio industrial con correas sobre viga delta



Nave industrial con placa TT para cubierta

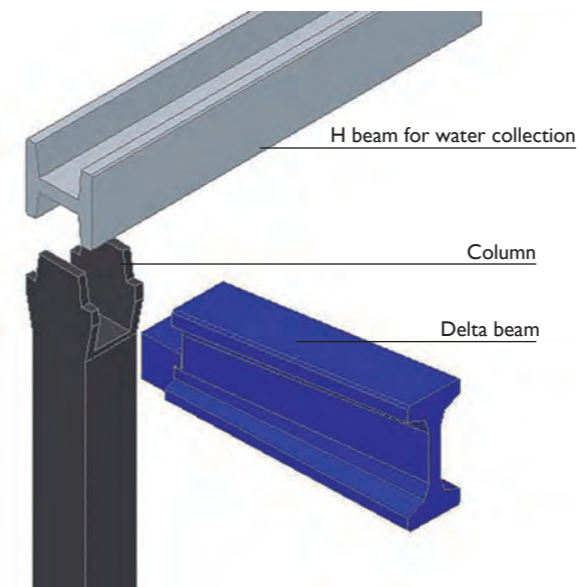

H beam for water collection

Column

Delta beam

Ejemplo de uniones en construcción

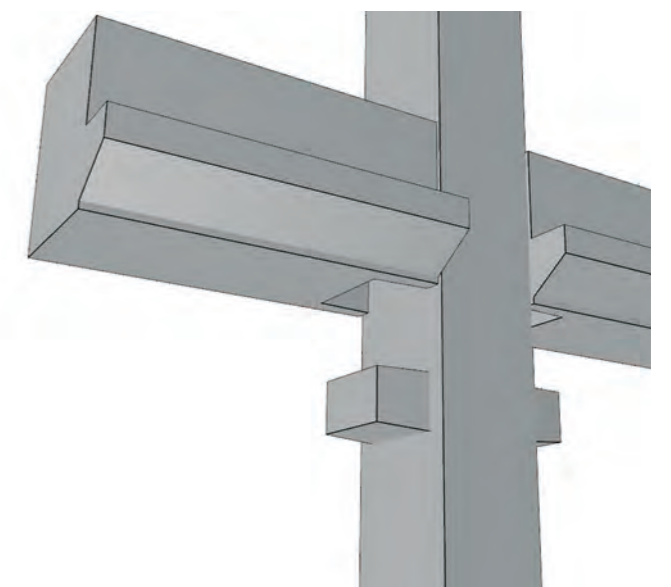

Ejemplo de unión de columna y jácenas



## Mesa basculante



Las mesas basculantes fabrican paneles prefabricados de hormigón destinados a cerramiento tanto de naves industriales como de edificios públicos y residenciales. Estas mesas se fabrican a la medida deseada por el cliente y normalmente suelen tener 2 bandas a una distancia fija para fabricar paneles de altura fija.



## Ejemplos de edificios con paneles prefabricados

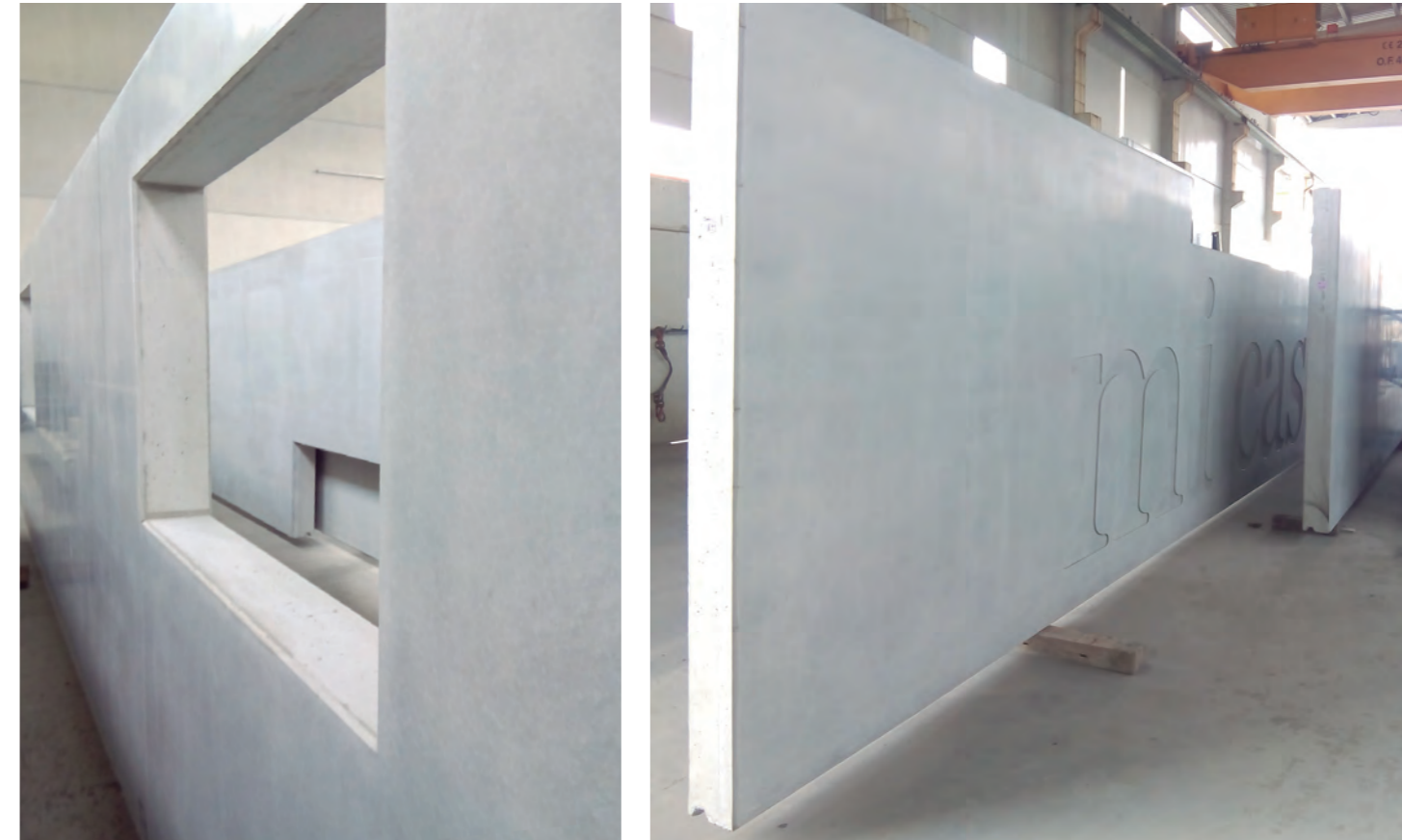

Panel con abertura de ventana







DISEÑAMOS  
**PARA VIVIR**



# RESIDENCIAL

Esta sección describe los moldes para la fabricación de elementos prefabricados de hormigón utilizados en edificios residenciales.

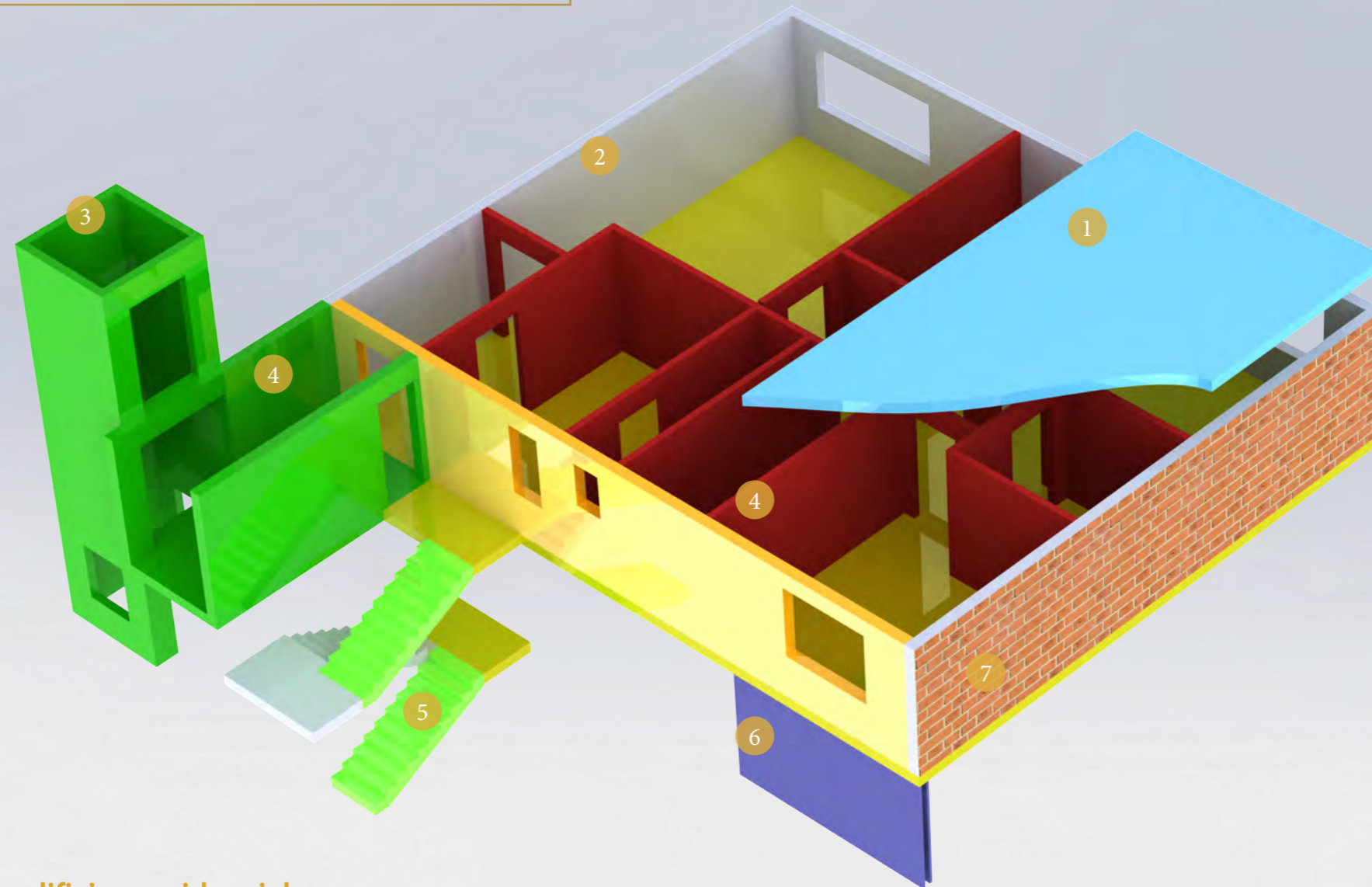

Ejemplo de construcción con elementos prefabricados para edificios residenciales.

Mesa fija y placa de forjado



1

Mesa basculante y panel



2

Molde y pieza 3h hueco ascensor



3

Molde batería vertical y panel interior



4

Molde escalera y pieza



5

Molde de pared doble y panel sandwich

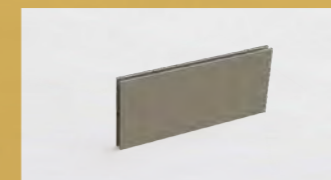

6

Molde doble libro y panel especial



7



Instalación de prefabricados para proyectos residenciales



Venezuela: complete installation for the production of 3.000 precast housing units per year, using tilting tables of 15.5 x 3 meters



India: instalación completa de más de 2km de moldes, para la producción de vigas prefabricadas para proyectos de viviendas

Proyecto de construcción residencial con elementos prefabricados



Proyecto en Venezuela: alzado de los edificios



Venezuela: vista de los edificios acabados



## Mesas basculantes



Las mesas basculantes de Moldtech están diseñadas para producir paneles prefabricados de hormigón en varios espesores para construcciones residenciales, comerciales e industriales. Su mecanismo de basculación permite retirar los paneles fácilmente en la posición vertical con menos tiempo de endurecimiento del hormigón.

Este mecanismo de volteo consiste en un conjunto de cilindros hidráulicos telescópicos y su número y capacidad de carga dependerá del tamaño y capacidad de carga de la mesa. Los cilindros se activan por medio de una central hidráulica con panel de control eléctrico que puede comandar una o varias mesas, según el proyecto.

Las mesas basculantes pueden incorporar una o más bandas laterales dependiendo del tipo de paneles a moldear.

Las bandas de las mesas basculantes pueden ser fijas, abisagradas o ajustables en altura. Además, el movimiento de las bandas puede realizarse de forma mecánica o de forma hidráulica.



Los paneles para construcciones industriales suelen moldearse con un tamaño estándar y, por tanto, utilizando una banda fija y una banda abisagrada, mientras que los paneles para proyectos residenciales pueden variar mucho en tamaño y forma y requieren soluciones más flexibles.

Las bandas incorporadas a las mesas basculantes son complementadas normalmente por sistemas flexibles de encofrado con imanes. Estos sistemas de encofrado se usan también para formar las aberturas de puertas y ventanas de los paneles.

Las mesas basculantes pueden incorporar un sistema de vibración consistente en una serie de vibradores que pueden ser eléctricos o neumáticos.

Otra opción para incrementar la producción de mesas basculantes es el sistema de tubo aleateado con lona de aislamiento para calefacción. Este sistema conduce agua caliente o vapor para acelerar el endurecimiento del hormigón.

Para garantizar un acabado fino y brillante de la superficie del panel, Moldtech puede darle a la superficie de moldeo de la mesa basculante un pulimentado óptimo que aporte un efecto espejo.

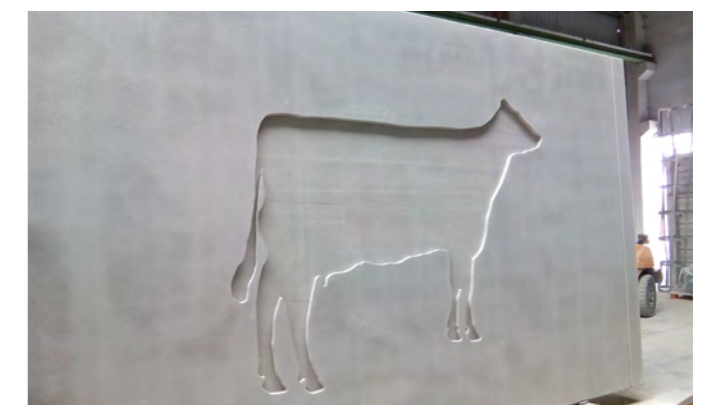

Detalle de panel residencial con aislamiento

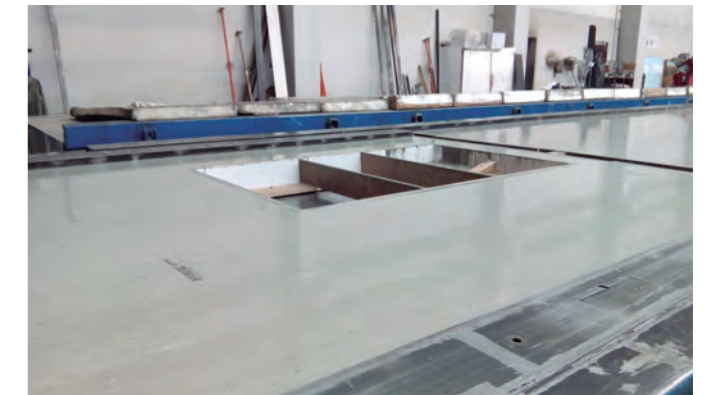

Edificio residencial con paneles prefabricados



## Mesas fijas para losas de suelo



Las mesas fijas están especialmente diseñadas y construidas para fabricar losas y prelasas de hormigón.

Las prelasas armadas con luces cortas se usan normalmente como encofrado perdido entre vigas puente, para la construcción de viaductos.

El uso de prelasas pretensadas con luces medias es más común en construcciones residenciales o industriales, en combinación con elementos aligerantes y aislantes.

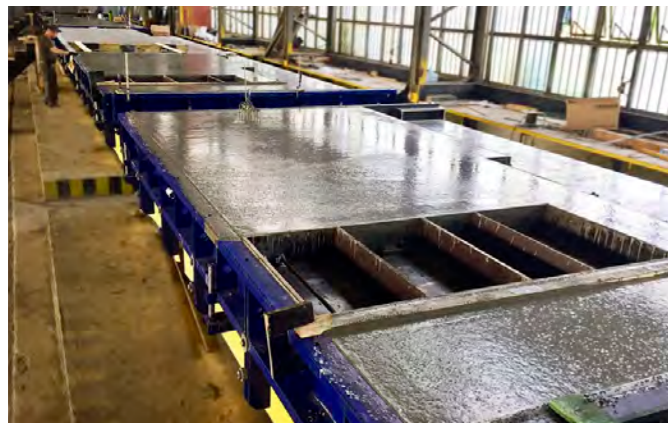

Las mesas fijas también pueden contar con sistema de vibración y sistema de calefacción para un mejor acabado del hormigón y un endurecimiento acelerado del hormigón.

Moldtech fabrica y suministra mesas fijas con o sin capacidad de pretensado para permitir a los prefabricadores hacer frente a todo tipo de proyectos basados en prelasas.

Las mesas fijas normalmente están equipadas con un lateral fijo y un abatible. Estas mesas se pueden fabricar de acuerdo con el ancho máximo requerido por el cliente y las dimensiones de la fundición se pueden ajustar mediante diferentes opciones de encofrado.





## Molde para muros dobles: Sandwich



Equipo utilizado para la producción de muros armados de tipo sandwich con dos capas de hormigón y por ejemplo una capa de material de aislamiento entre las dos. Su concepción permite fabricar paneles de distintos espesores y distintos grosores de relleno. Mediante encofrados accesorios, es posible ajustar huecos para ventanas y puertas.

## Molde doble libro

Este equipo es un híbrido entre una mesa basculante y un molde batería. Hay 2 superficies: una horizontal y otra vertical. En la cara horizontal uno puede colocar una primera capa con ladrillo, piedra natural o mármol, entre otros, y una segunda capa con hormigón armado y material aislante. Después de haber terminado la superficie horizontal esta es elevada formando una pieza con la parte vertical como si fuese una batería vertical. La parte vertical, en la cual previamente se ha colocado la armadura, guía de cables, cajas para enchufes, etc., se llena obteniendo una terminación fina de la otra cara de la pared.



Molde doble libro



Molde cerrado con el panel levantado



Detalle de separadores regulables

## Batería vertical de paneles

Esta máquina es especialmente útil para realizar paneles que requieran de acabado fino en ambas caras. El tamaño y la cantidad de paneles del molde puede ajustarse a los requerimientos del cliente, mientras que la vibración puede ser eléctrica o neumática. Por su diseño proporciona alta capacidad de producción en un mínimo espacio de trabajo.



## Molde de escalera

El molde escalera es un molde doble o simple que permite fabricar tramos de escalera. Las características del molde, (longitud de huella, altura de contrahuella, número de peldaños, descansillos, ancho de escalera) son todas de acuerdo a los requerimientos del prefabricador.

Los movimientos de apertura y cierre del molde pueden estar previstos para manipulación mecánica con grúa o para activación totalmente hidráulica desde una central con panel de control eléctrico.

El sistema de cierre rápido en la parte superior del molde está basado en barras Dywidag de fácil uso.

El molde puede suministrarse equipado con vibración externa.





Molde de escalera vertical

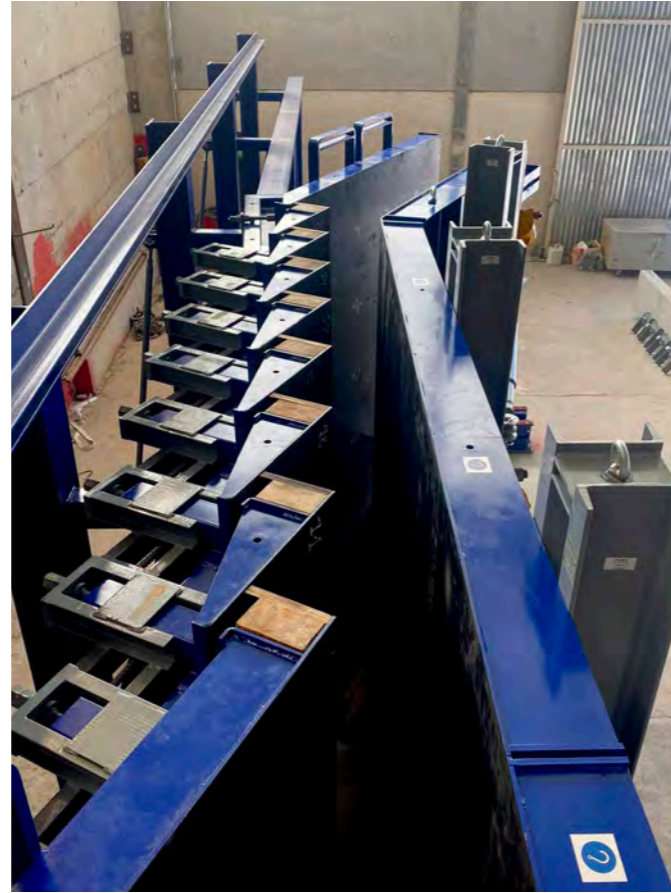

Encofrado magnético

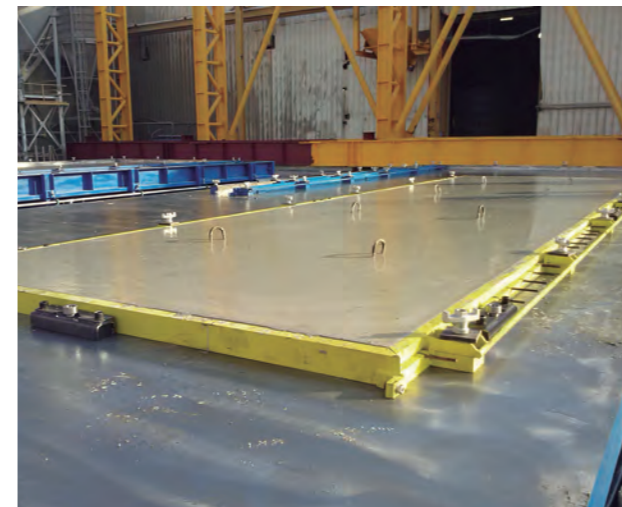
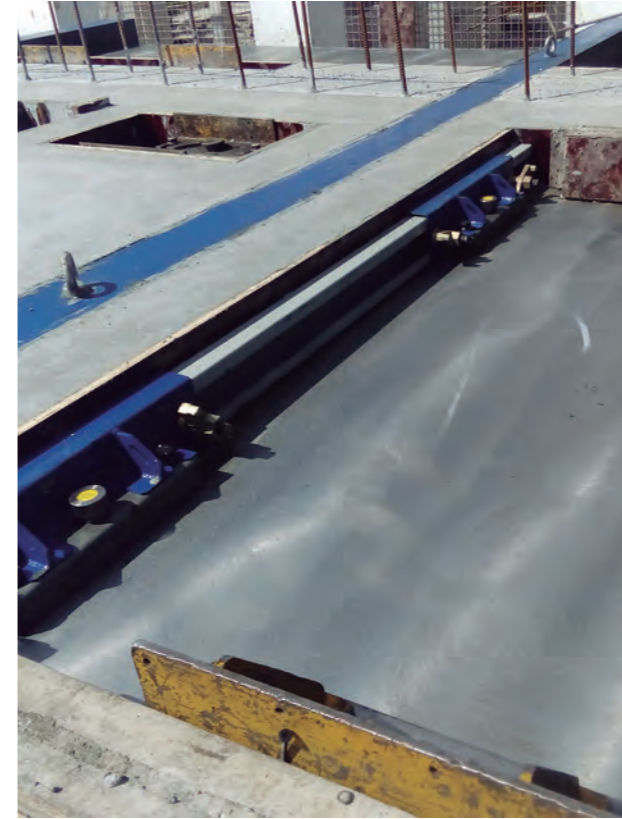

Encofrado con armaduras de espera

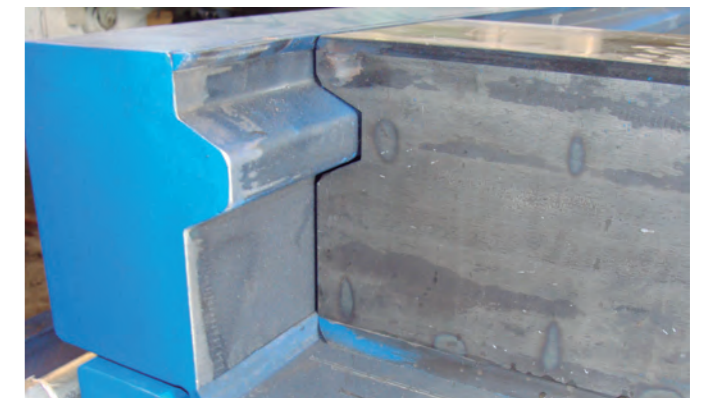



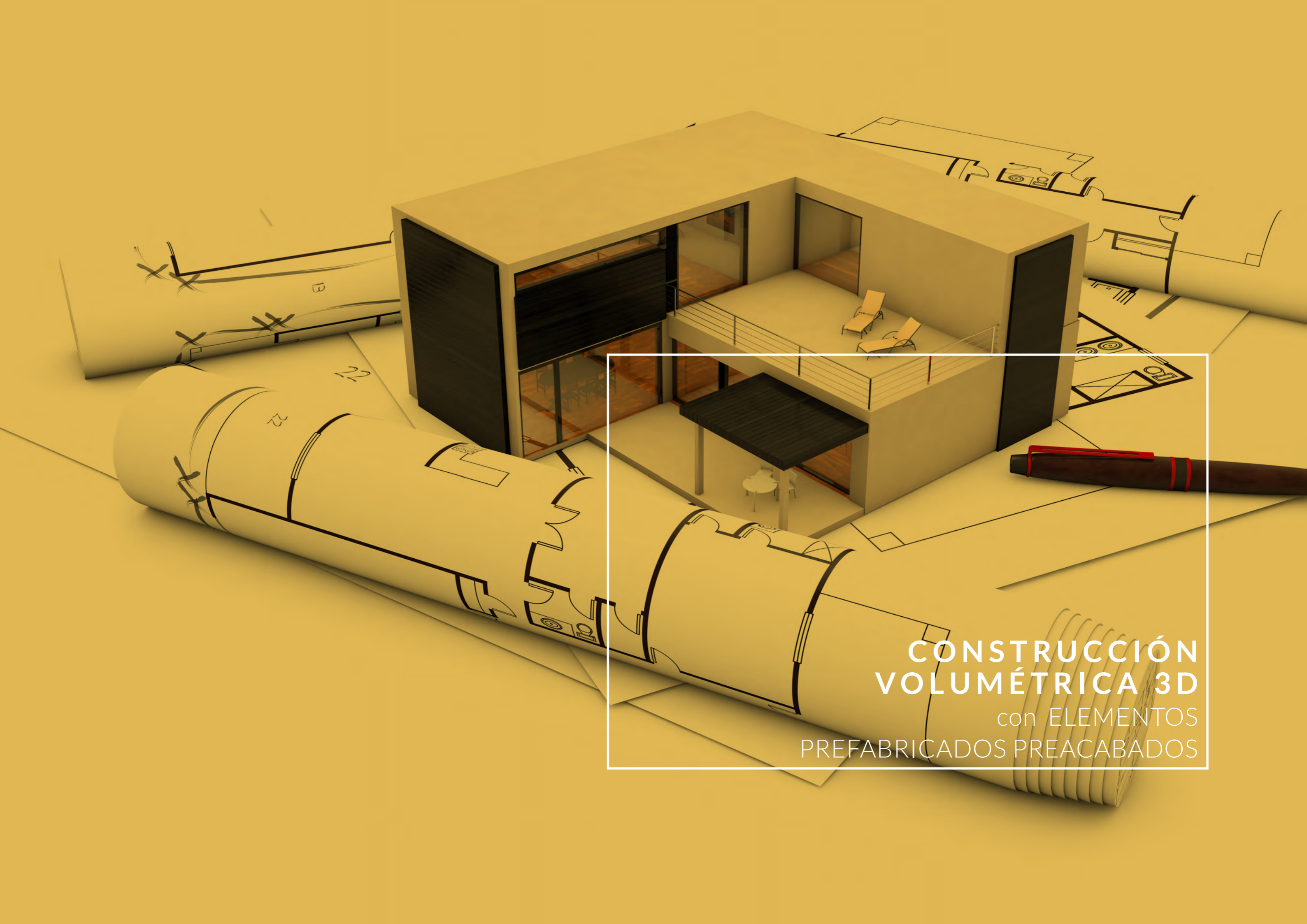

CONSTRUCCIÓN  
VOLUMÉTRICA 3D  
con ELEMENTOS  
PREFABRICADOS PREACABADOS



## Construcción industrializada

Esta nueva era en la que la agilidad y la flexibilidad para dar soluciones a las necesidades del mercado son factores esenciales, la industrialización se revela como un elemento clave, ya que se trata de una de las soluciones más atractivas para los promotores y también para los usuarios. Es necesario dejar de pensar de forma tradicional y aplicar el enfoque industrial.

### ALGUNAS DE LAS VENTAJAS:

- Casas más saludables, seguras y sostenibles, con menos necesidad de revisiones y los más altos estándares de calidad y diseño.
- Minimiza la huella ecológica y mejora el entorno de trabajo.
- Se reduce la actividad en obra y se incrementa en planta lo que, por un lado, logra una fabricación menos agresiva con el medio ambiente, disminuyendo el volumen de residuos y facilita un mejor aprovechamiento de materiales y, por otro, impacta de manera positiva en la siniestralidad laboral, los horarios y ubicación de los profesionales y la diversidad de perfiles demandados.
- Eliminación/reducción de las horas de trabajo perdidas por las inclemencias del tiempo.
- Aumento de la eficiencia mediante procesos claros de flujo de trabajo.
- El material puede ser estocado en la fábrica, cerca de la zona de trabajo por lo tanto se reduce el tiempo de espera y conseguimos una mayor eficiencia.



MOLDTECH no es un proveedor generalista de soluciones industrializadas, es una empresa especializada en el prefabricado de hormigón. Esto se traduce en un conocimiento profundo de las características del producto final y de las particularidades del proceso productivo.

El alto nivel de internacionalización y especialidad nos hace conocedores de las últimas tendencias en la construcción industrializada.

Disponemos de soluciones adaptadas a cada uno de estos escenarios y a las necesidades del cliente.

ADAPTABILIDAD Y GARANTÍAS DE MÁXIMA CALIDAD

## Baños prefabricados (PBU)

Molde para fabricación de piezas de hormigón con sistema 3D; esto es 4 paredes y el suelo en una única pieza monolítica de gran resistencia estructural.

Los moldes en su parte exterior son totalmente hidráulicos y posee un novedoso sistema de retracción de las paredes internas para el perfecto desmoldeo.

Junto a los moldes se suministran sistemas de volteo de 180 grados para facilitar la operación de giro de estas piezas.

Por todo ello este molde facilita los tiempos de montaje y colocación en obra.

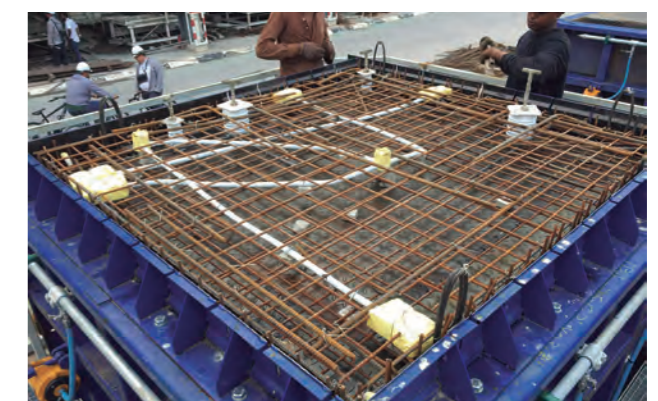
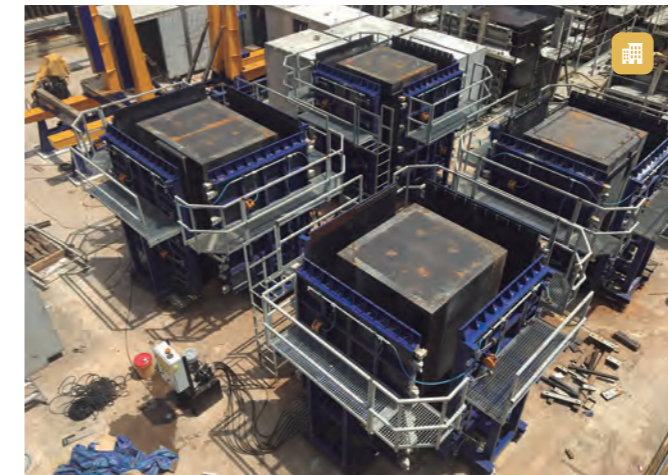



### Baños prefabricados (PBU)



### Elementos volumétricos prefabricados y precabados (PPVC)

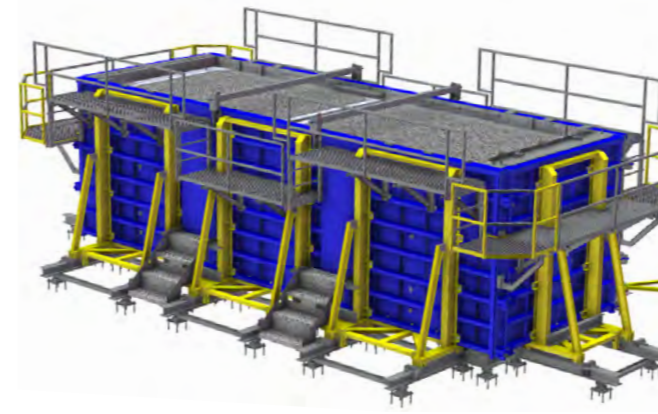



## Elementos volumétricos prefabricados y precabados (PPVC)



## Molde para hueco de ascensor



Sistema modular especialmente diseñado para fabricar piezas de hormigón semi-seco para construir huecos de ascensor. El tamaño y el espesor del marco pueden regularse con la inserción o eliminación de segmentos de adicionales para el ajuste.

Esto permite al molde producir marcos de ascensor compatibles con la mayoría de los fabricantes de ascensores. El uso de hormigón semi-seco permite desmoldear la pieza rápidamente, lo que permite fabricar muchas piezas al día.







CONSTRUYENDO  
**EL FUTURO**



# OBRA CIVIL

Esta sección describe ciertos moldes para la producción de elementos prefabricados de hormigón utilizados en obras públicas.





### Moldes y sistemas de pista universal para viga puente

Moldtech fabrica moldes y sistemas de pista universal para producir todo tipo de vigas para puentes de acuerdo a normativas como AASHTO, CPCI, NPCAA o cualquier otro estándar internacional.

Puede consultar las páginas 20-21 para más información sobre nuestros sistemas de pista universal.



### Moldes y sistema de pista universal para viga artesa pretensada

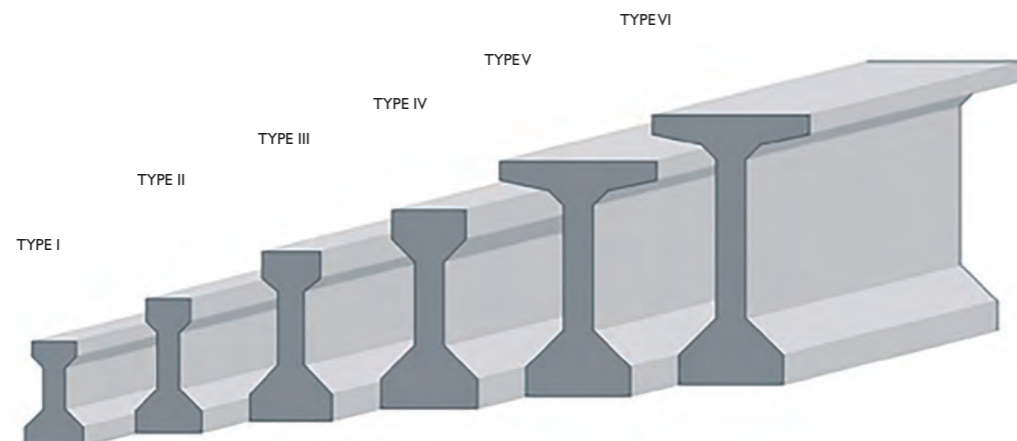



## Elementos prefabricados para carreteras y puentes

Moldtech ofrece moldes para elementos prefabricados de hormigón para carreteras y puentes como L0, L1, L2, L3, A0, A1, A2, A3, P1, P2, C1, C2, C3, CP2, C2, P2, T2, losas de hormigón pretensado y Alzados de hormigón armado.

Se producen de acuerdo con las normas europeas y los proyectos IPTANA.

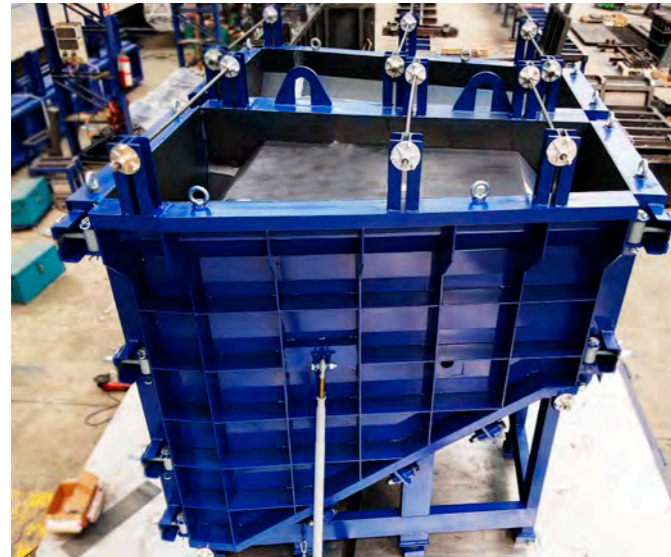

Reinforced concrete bridge wings (A0, A21, A2, A3)

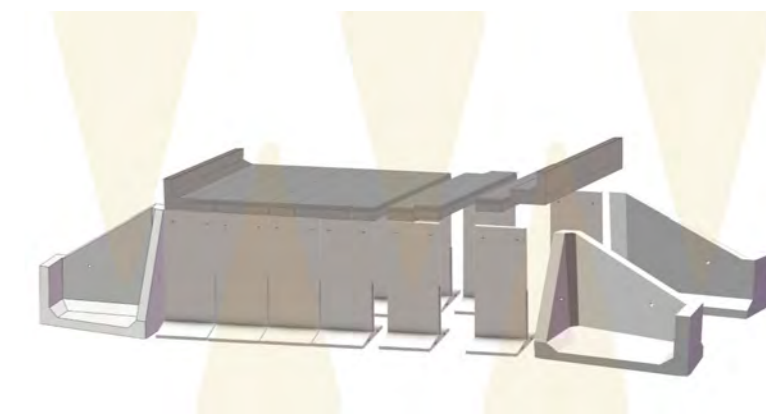
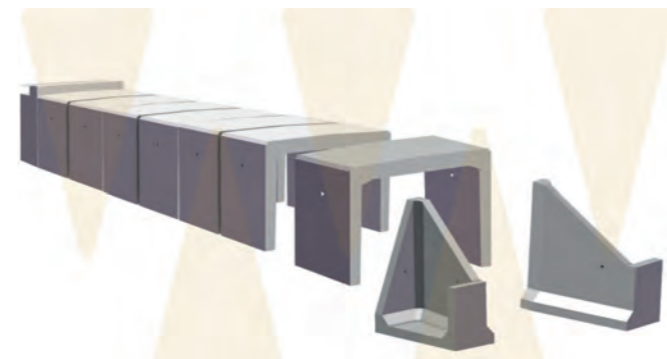
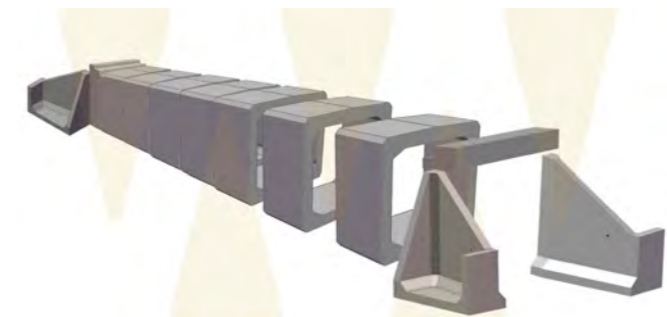
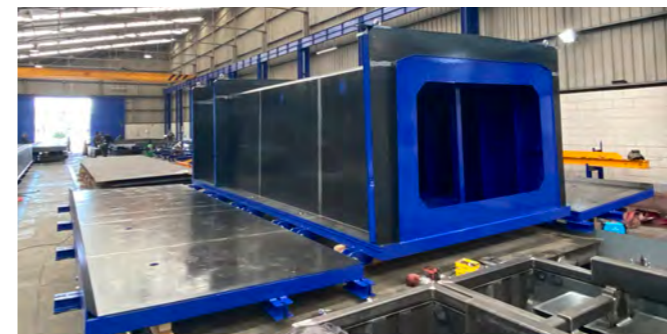
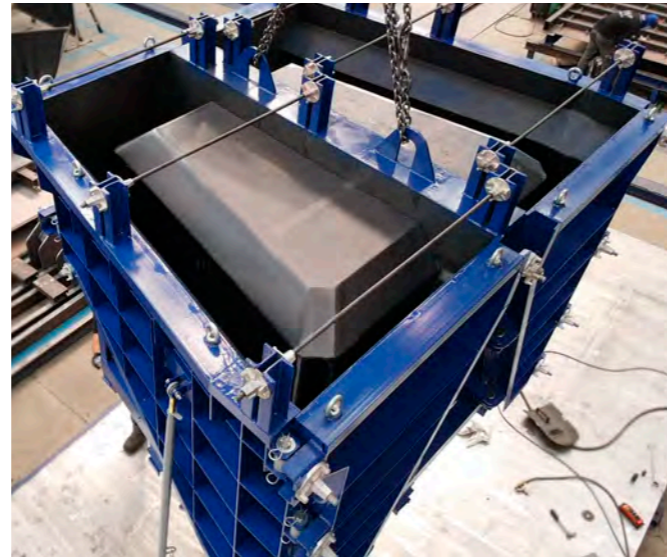



## Molde MT20 para marcos de hormigón semi-seco vibrocompactado



Sistema de marcos de alto rendimiento para fabricación de marcos en hormigón semiseco.

### Ventajas:

- Modulable para medidas desde 2 x2 hasta 4 x 3.
- Sin necesidad de foso ni obra civil.
- Preparado para varios espesores de marcos.
- Máxima robustez.
- Movimientos hidráulicos en todas sus funciones.
- Fácil traslado para trabajos a pie de obra.

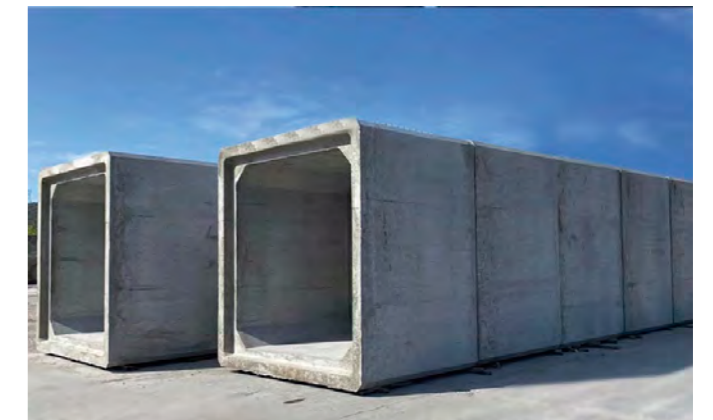
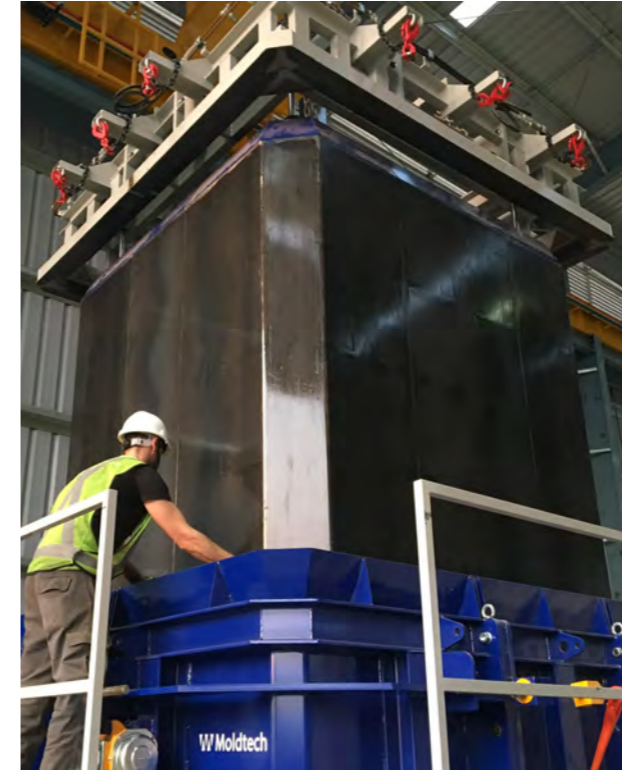



## Molde ajustable para marcos en hormigón dormido



Sistema manual para fabricar marcos de hormigón fluido "wet cast".

Este molde modular permite insertar ó quitar paneles para cambiar el tamaño y espesor de la pieza.

Simplicidad de uso que permite una operación de desmoldeo de pocos minutos.

Permite hacer piezas con o sin machihembrado.

Con dos juegos de bases el sistema permite hacer dos piezas al día.

Es fácilmente transportable y se puede instalar y operar a pie de obra.

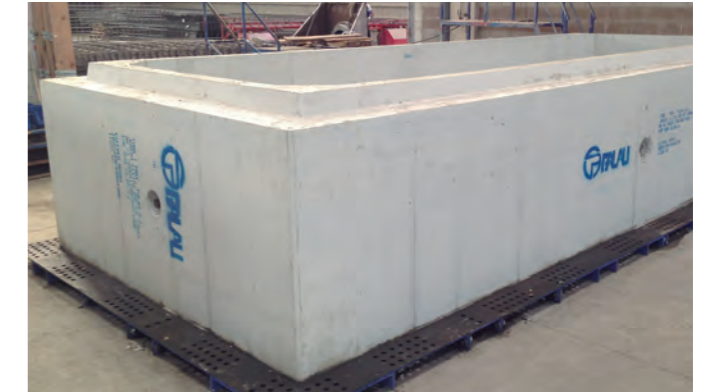

Colocación del producto acabado

## Separadores para la división de los marcos en dos mitades



Es posible insertar separadores para producir 2 semi-marcos con machihembrado.

Esta función permite producir piezas de hormigón de dimensiones más fáciles de manejar, almacenar y transportar.

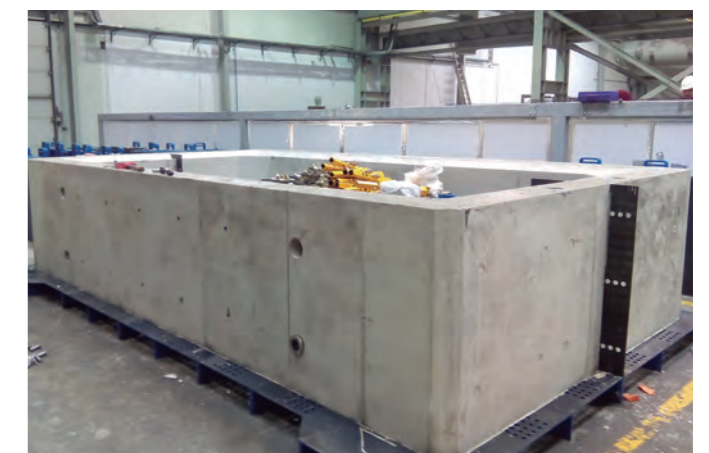



## Molde articulado para semi-marcos de gran tamaño

Es un molde ajustable y los movimientos de apertura y cierre pueden ser ejecutados mediante sistema hidráulico.

La base puede igualmente regularse en altura y permite hacer el machihembrado para el ensamblado de las piezas inferiores y superiores.

Un molde puede fabricar más de una pieza usando separadores que permiten también ajustar la profundidad de los semimarcos.

El molde incorpora un sistema de vibración, normalmente neumático. Igualmente puede incluir pasarela de trabajo y sistema de calefacción.



Colocación de semi-marcos para un paso inferior de autopista



## Volteador a 90° para marcos y tuberías



Este volteador para marcos y tuberías cuenta con marcado CE y está diseñado para voltear las piezas 90° a su posición final.

La máquina efectúa el movimiento por medio de un sistema hidráulico, que está compuesto de cilindros y de una unidad de control con cuadro eléctrico.

El volteador puede ser fácilmente transportado mediante puente grúa o carretilla elevadora.

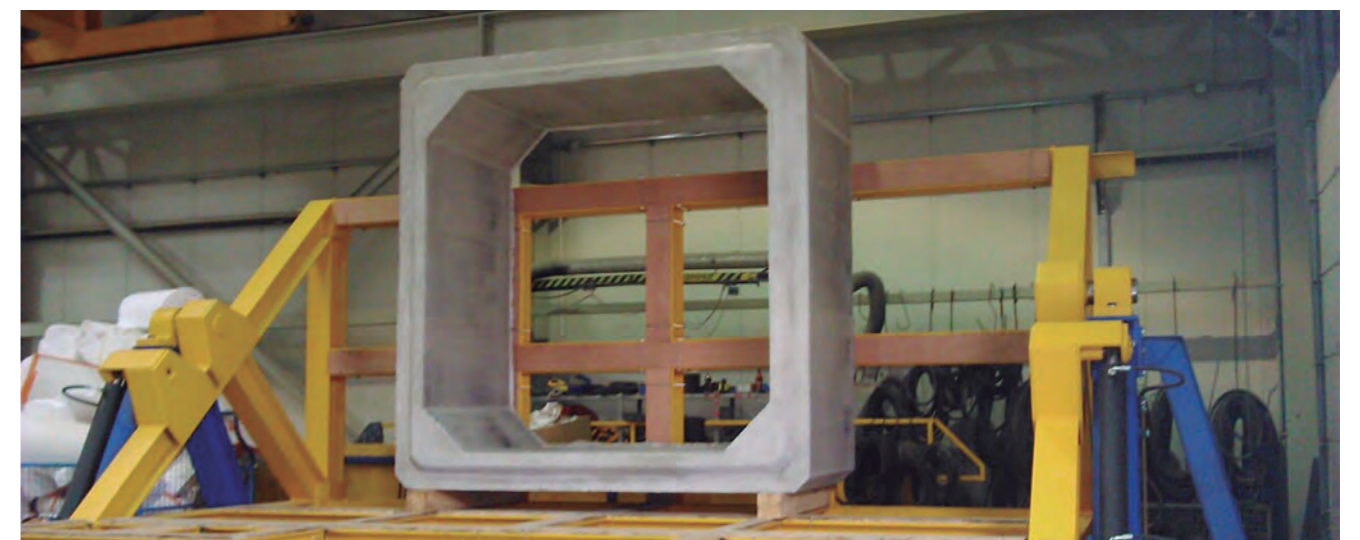



## Molde para celda penitenciaria



Este tipo de maquinaria permite fabricar piezas de cuatro paredes más techo o suelo, con lo que se evitan las uniones de varios de los elementos para conseguir la pieza final, tales como; los centros de transformación eléctrica, módulos para viviendas, celdas penitenciarias y módulos para contenedores soterrados, baños prefabricados, etc.

### Advantages:

- Calidades mínimas
- Desmoldeo hidráulico
- Sistema ultra-rápido de extracción de los laterales
- Fabricación a medida para el cliente



## Molde para centro de transformación eléctrica



## Moldes para contenedores y depósitos





Molde multi-celdas



Molde de canal de drenaje



Molde para nichos



Molde para nichos



Molde para nichos



Nichos



Moldes para arquetas

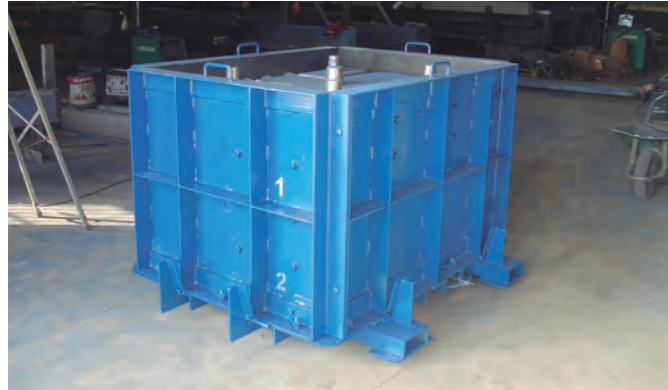

Molde para arqueta



Molde para embocadura



Arqueta



Embocadura

Instalaciones deportivas



Molde para gradas



Gradas

Volteador a 180° para elementos 3D



Esta máquina está diseñada para el volteo de elementos 3D, con movimientos automatizados en un total de 180°. Puede voltear contenedores soterrados, postes de transformación y otros elementos 3D que son moldeados a la inversa. El equipo utiliza cilindros hidráulicos telescópicos que se activan mediante una unidad de control y pueden voltear elementos de hasta 40TN.

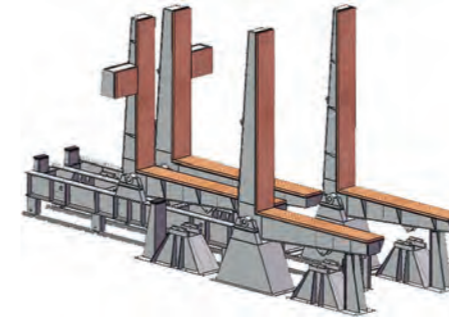



## Moldes de barrera New Jersey



Moldtech diseña y fabrica moldes para cualquier tipo de barreras y parapetos de hormigón. Los moldes son fabricados a medida y pueden diseñarse para cumplir con cualquier legislación o estándar de seguridad de cada país. Tenemos amplia experiencia en la fabricación de moldes de acorde a la normativa EN 1317-2 para test de barreras de contención y podemos fabricar moldes para producir barreras de acuerdo a cualquier requerimiento de seguridad.



Molde doble de barrera New Jersey

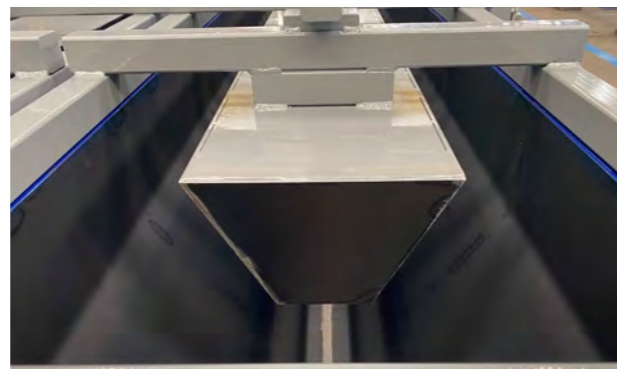

## Volteador de barrera New Jersey



Volteador para la extracción y volteo de barrera New Jersey. Este equipo puede utilizarse con carretilla elevadora y puede funcionar de forma autónoma generador diesel. Está equipado con telemando para manejo a distancia.



Detalle de volteador con elemento prefabricado





## Molde para impostas de puente

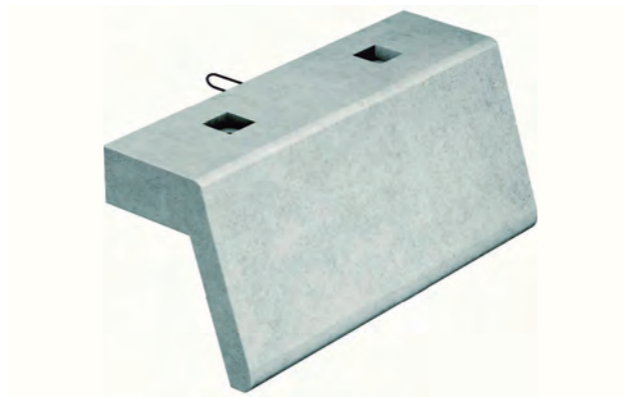
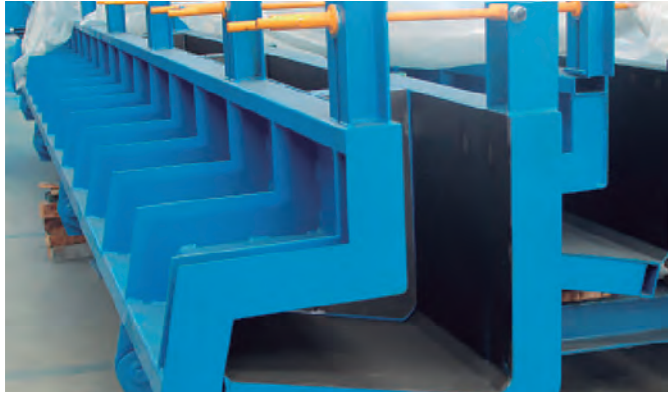

## Sistema de maquinaria para placas de carretera armadas y pretensadas

Sistema mecánico de alta productividad para fabricación de hormigón armado y placas pretensadas para proyectos de carreteras. Se trata de un procedimiento altamente automatizado que permite la fabricación de muchos metros de pista por día con poca necesidad de mano de obra.



## Molde para muro de contención de carreteras



Molde para fabricar piezas en forma de L para muro de contención en proyectos de carreteras. Su funcionamiento es similar al de una mesa basculante. Sistema de desmoldeo fácil para extraer las piezas con carretilla elevadora.

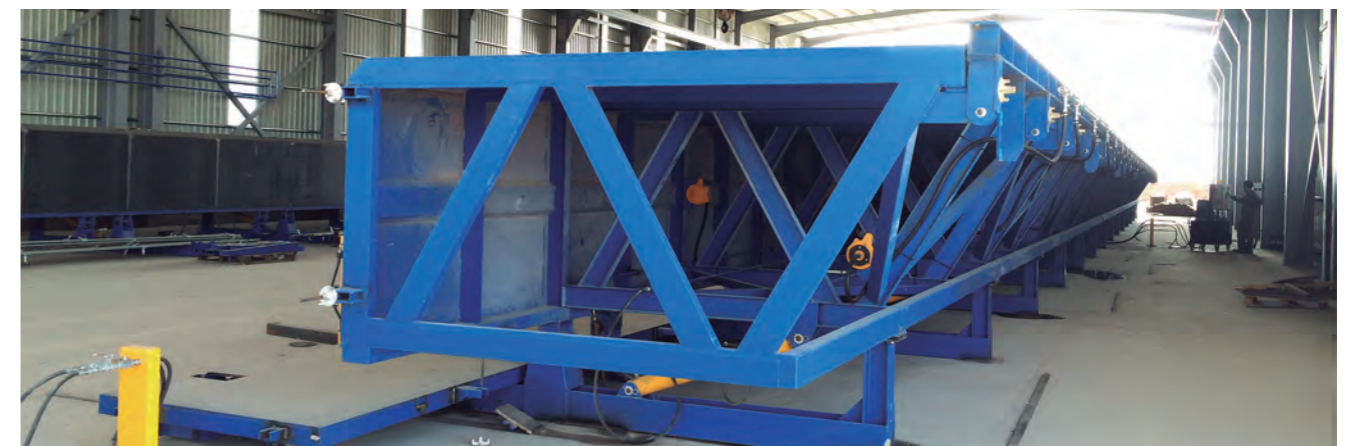
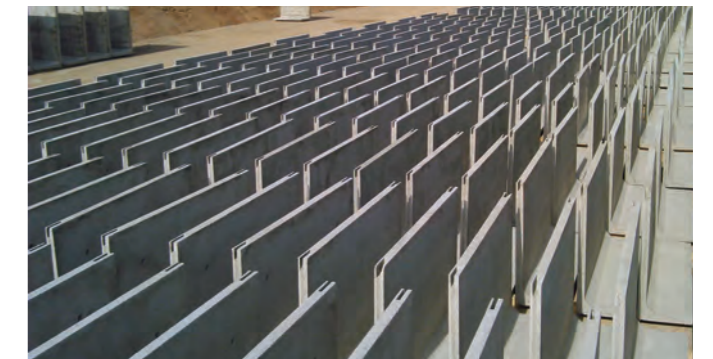



## Sistema de carrusel para elementos prefabricados de hormigón



Moldes listos para desmoldeo



Moldes en la estación de llenado

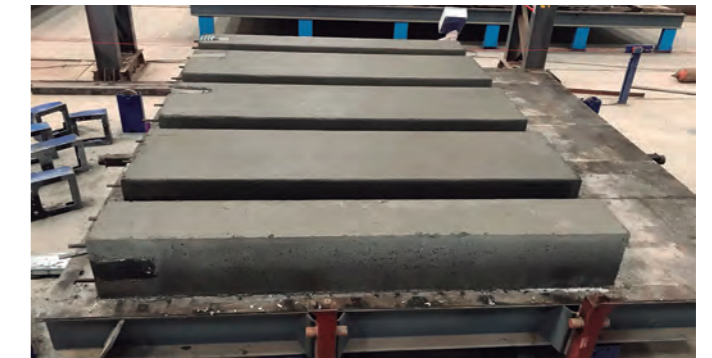

Centralita de control automático

Moldtech diseña y fabrica sistemas de carrusel para diferentes tipos de elementos prefabricados que requieren alta productividad, como canaletas de cables, arquetas, elementos decorativos, etc...  
El carrusel mueve los moldes por las diferentes estaciones del proceso, como llenado, curado asistido por vapor, desmoldeo y limpieza.  
El carrusel permite fabricar elevadas cantidades de elementos de forma continua.



Moldes en preparación para entrar en la estación de llenado



A close-up photograph of two hands holding several interlocking wooden puzzle pieces. The scene is bathed in a warm, golden light, creating a soft, focused atmosphere. The hands are positioned in the center-right of the frame, with the puzzle pieces being the primary subject. The background is blurred, showing more puzzle pieces and a person's torso in a dark shirt.

SERVICIOS  
INTEGRALES



# EQUIPOS AUXILIARES Y ACCESORIOS



Equipo automático para elevación de placas



Máquina para limpieza de pistas



Detalle agitador en interior de cuba



Detalle de cuba con agitador

## Cubilote



Detalle del sistema de apertura hidráulico



Equipo diseñado para trasladar el hormigón y llenar los moldes, con una capacidad de 2m<sup>3</sup> y 3m<sup>3</sup>. Cuenta con alimentación eléctrica autónoma o con conexión a red, apertura hidráulica de la compuerta y mando por cable.

## Almacenaje



Esterería de almacenaje para paneles



Caja dispensadora de cables para tensado



Distribuidor automático de hormigón



Máquina automática para distribuir el hormigón de forma uniforme sobre mesas basculantes y otros equipos en un proceso rápido y eficaz con elevado control de calidad.

La máquina se desplaza sobre railes y permite ajustar el ancho del vertido del hormigón así como ajustarlo a huecos de puertas y ventanas.

Todos los procesos se realizan con una eficiencia máxima de tiempo y esfuerzo.

Todos los movimientos están controlados por un trabajador mediante una pantalla táctil.



Utillaje de izado



Balancín para elementos 3D



Balancín para elementos 3D



Balancín para armaduras



Balancines para paneles

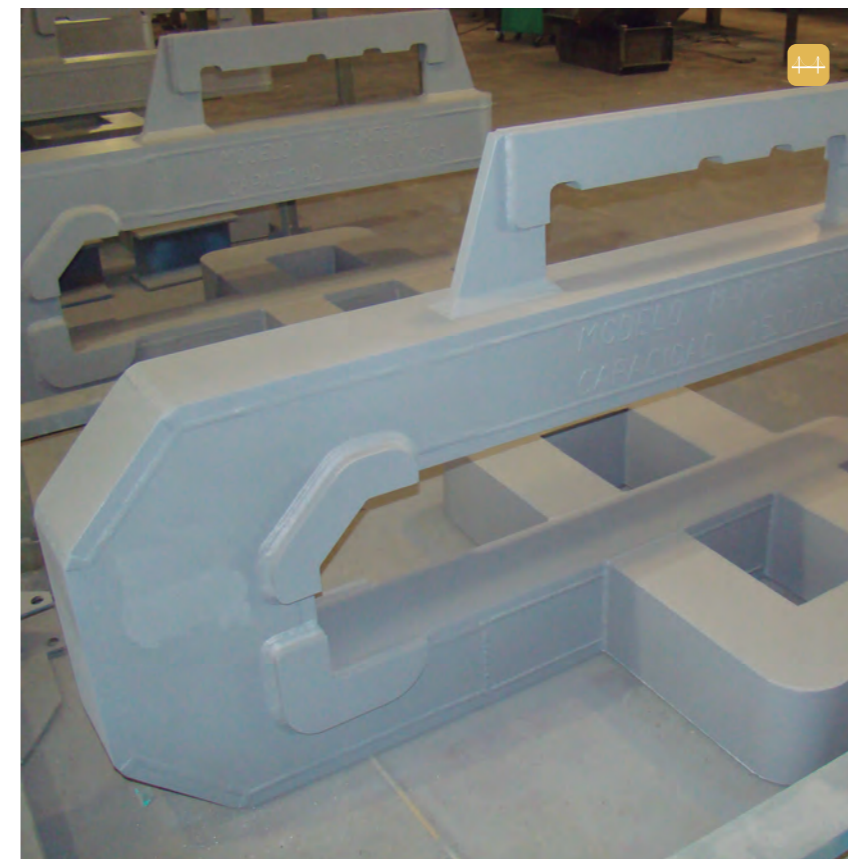



**Vehículo Giraffe**

EL EQUIPO PARA EL TRANSPORTE Y VERTIDO DEL HORMIGÓN



EQUIPO AUTOPROPULSADO - SISTEMA DE FRENO DE ESTACIONAMIENTO  
REFRIGERACIÓN DEL SISTEMA HIDRÁULICO POR RADIADOR

<b>DIRECCIÓN</b>	Hidráulica, delantera
<b>PESO</b>	Aproximadamente 9,500 Kg, según modelos
<b>CAPACIDAD DE LA TOLVA</b>	3 m <sup>3</sup>
<b>ÁNGULO MÁXIMO TRANSPORTADOR SINFÍN</b>	18° respecto al vertical
<b>VELOCIDAD MÁXIMA DE DESPLAZAMIENTO</b>	10 km/h
<b>MAXIMUM DISPLACEMENT SLOPE</b>	5°
<b>DIMENSIONES GENERALES</b>	Ver dibujo adjunto
<b>POTENCIA MOTOR</b>	Diesel 70 kw
<b>ROTACIÓN</b>	180° para 120S y 360° para 120
<b>RANGO DE TEMPERATURA</b>	-20 °C ≤ T ≤ 45 °C



EL EQUIPO PARA EL TRANSPORTE Y VERTIDO DEL HORMIGÓN



**Carro transportador de paneles**





# LOGÍSTICA E INSTALACIÓN

## Logística

Ya en la fase del diseño de los equipos, nuestro departamento técnico desarrolla la maquinaria teniendo en cuenta el mejor método logístico para el envío, velando por la seguridad del mismo y a la vez teniendo en cuenta ahorros en costes de transporte e instalación. Dependiendo de este análisis los equipos pueden ser enviados en contenedores normales, contenedores tipo "open top", carga directa en buque ó cualquier otra opción válida.

Al momento de buscar la optima ruta de envío obtenemos asesoramiento de profesionales de transporte externos que conocen nuestros productos y que tienen una probada experiencia práctica en el envío de maquinaria pesada y de grandes dimensiones.

Previo a su embalaje y preparación para su envío, la maquinaria es probada en nuestras instalaciones y puede ser inspeccionada por parte del cliente asegurando que cumple con todas las especificaciones previamente acordadas.



## Instalación de la maquinaria

Todos nuestros equipos se entregan a nuestros clientes terminados y listos para su uso. Para que el montaje se realice con éxito, Moldtech enviará al cliente con suficiente antelación los requisitos que debe cumplir el lugar de instalación e incluso puede facilitar asesoramiento sobre el "lay out" de la fábrica.

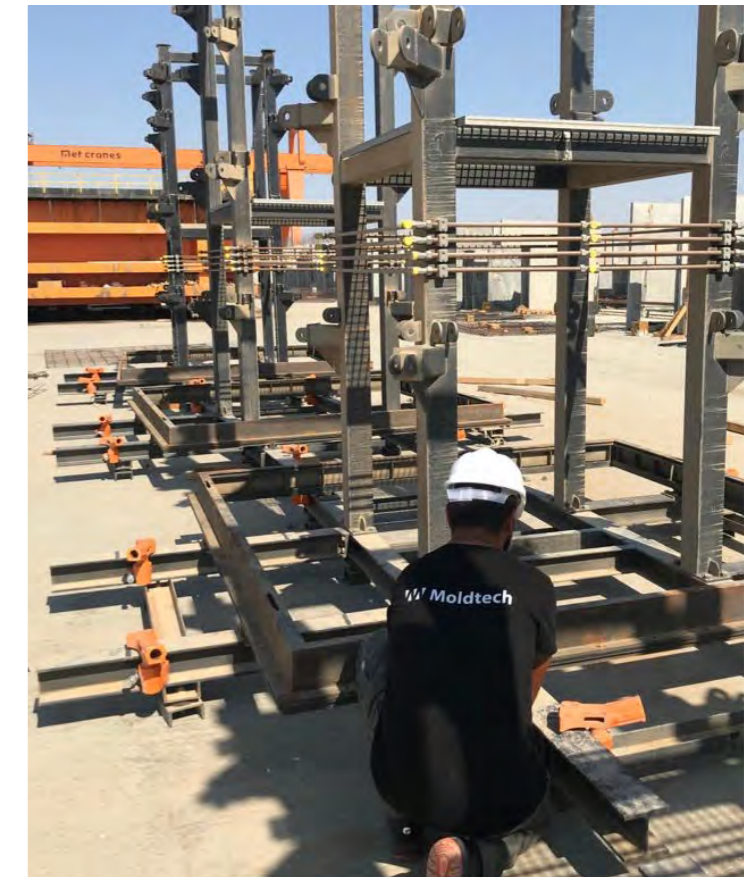

Todo el proceso de montaje lo realizan técnicos cualificados de nuestra empresa, desde la nivelación de los apoyos donde se colocan los moldes hasta las pruebas finales con hormigón. Nuestro personal puede asistir al cliente en distintos aspectos como pruebas de materia prima, selección de áridos, armaduras, etc... Igualmente nuestro personal ayudará con instrucciones sobre un correcto mantenimiento de los equipos. Los moldes se recepcionarán con el cliente una vez montados en su lugar de trabajo y cuando se hayan realizado todas las pruebas que garantizan una producción bajo los estándares acordados.



Todo nuestro personal se acogerá a un plan de seguridad laboral, portarán la documentación requerida en cuanto a prevención de riesgos laborales y seguros de responsabilidad civil y serán correctamente equipados con los elementos de seguridad que sean necesarios.



# SERVICIO TÉCNICO

## Servicio de asesoramiento técnico

Gracias a la experiencia acumulada durante más de 30 años en la industria, Moldtech es capaz de ofrecer servicios adicionales en el área del asesoramiento técnico. Dicha asistencia puede cubrir una variedad de áreas tales como:

- El diseño y el cálculo estructural de elementos prefabricados
- Cálculo del coste de producción de los elementos prefabricados
- Lay-out de fábrica, teniendo en cuenta una optimización de flujo de producción.
- Organización de turnos de trabajo en la planta de prefabricados
- Planes de seguridad y salud laboral
- Diseño de construcciones prefabricadas

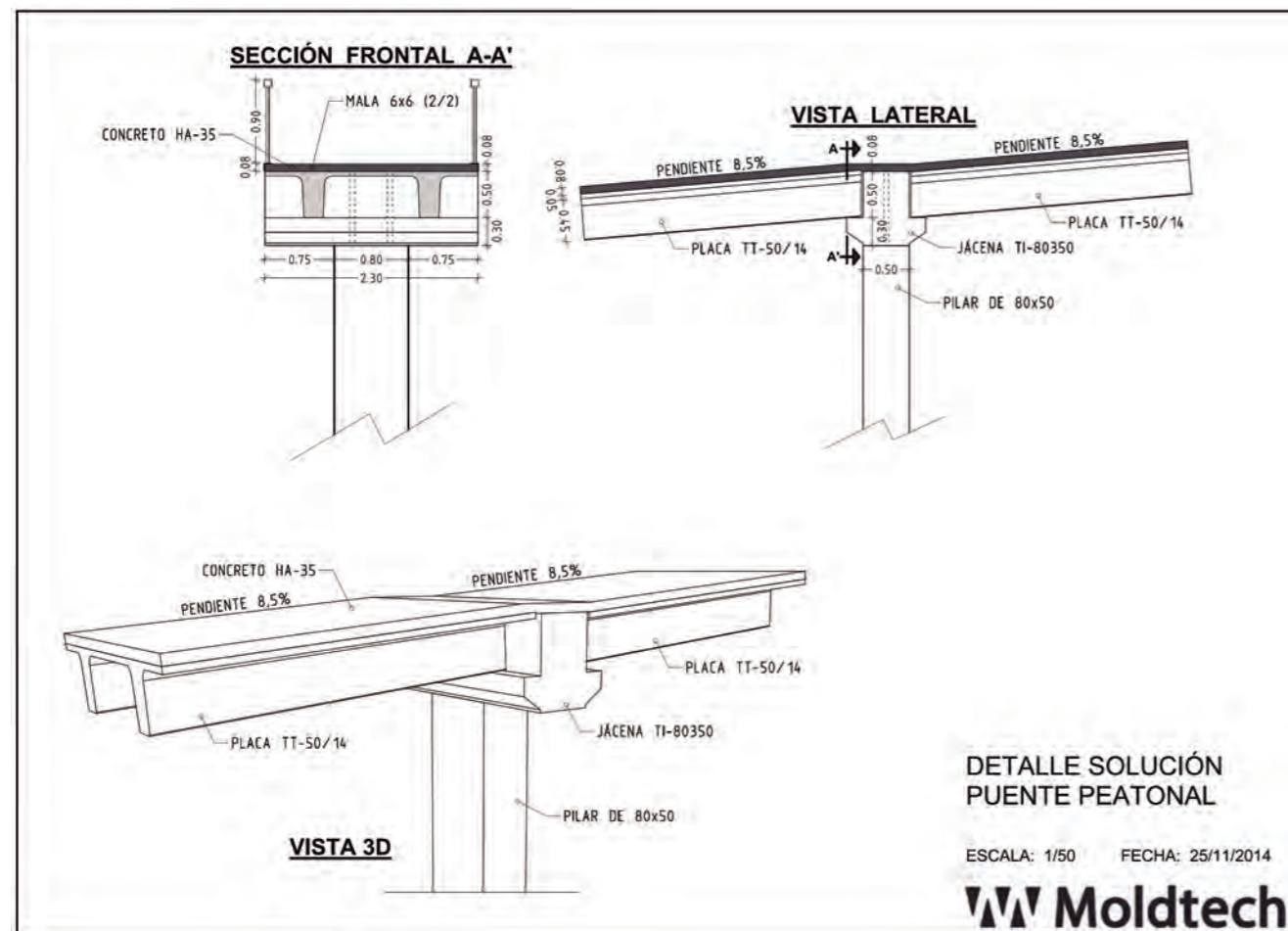

Nuestro asesoramiento puede empezar en la fase preliminar de la implantación de una factoría de prefabricados y acompañar al cliente a través del proceso completo de puesta en marcha de la producción.

Para asegurar la calidad de nuestros servicios, aplicamos las últimas técnicas de ingeniería y también formamos alianzas de cooperación estratégicas con especialistas externos en el sector.

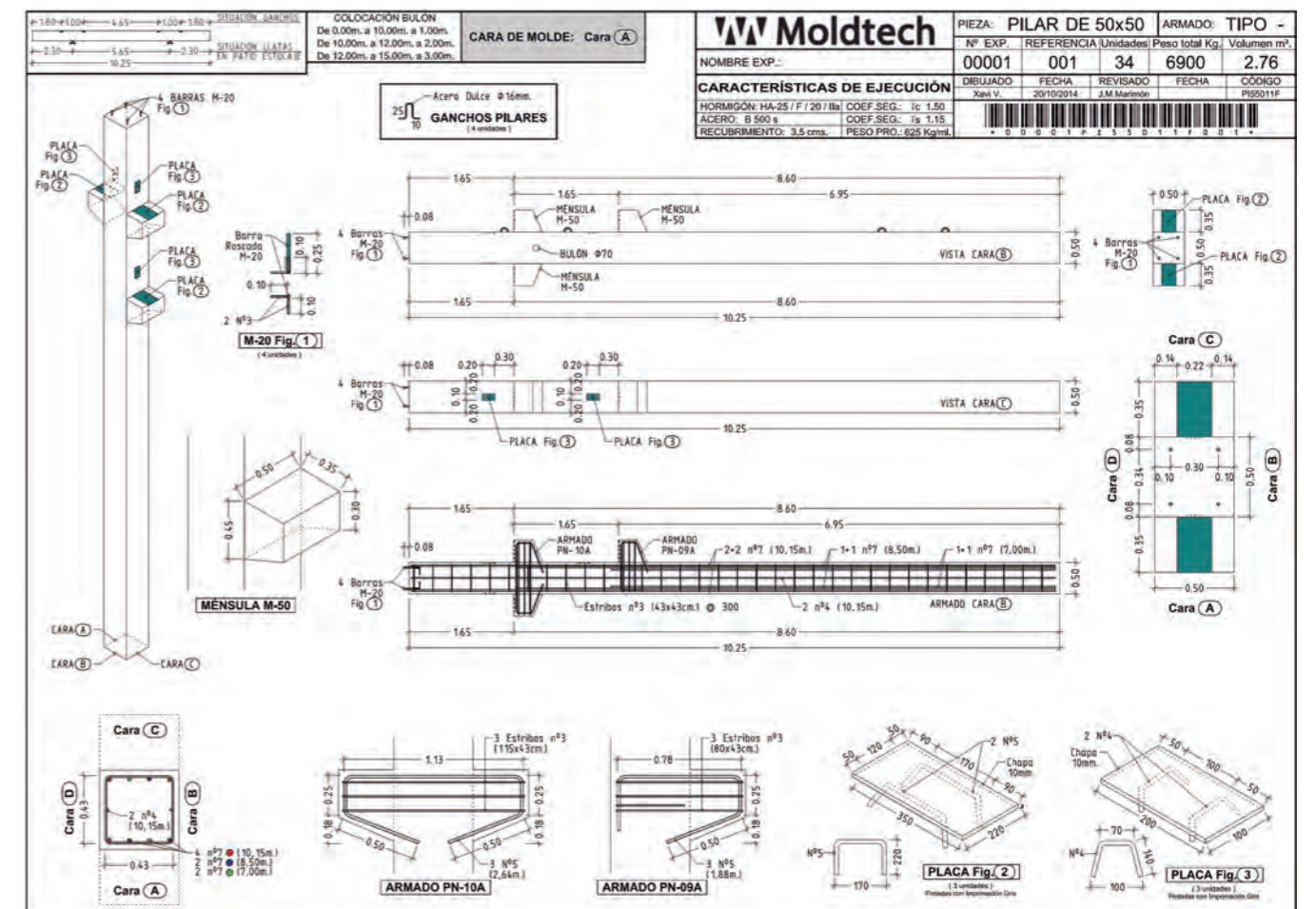



## Mantenimiento de equipos

En Moldtech cuidamos especialmente la formación de nuestros ingenieros, instaladores y técnicos que además, cuentan con una dilatada experiencia en la industria.

Estos profesionales están sobradamente preparados para sus funciones y tienen los conocimientos, habilidades y experiencia para asegurar que la instalación funcionará correctamente según lo previsto.

El robusto diseño de nuestros equipos, combinado con una tecnología probada, garantiza escasos costes de mantenimiento y mínimas horas de trabajo perdidas por interrupciones de la producción.

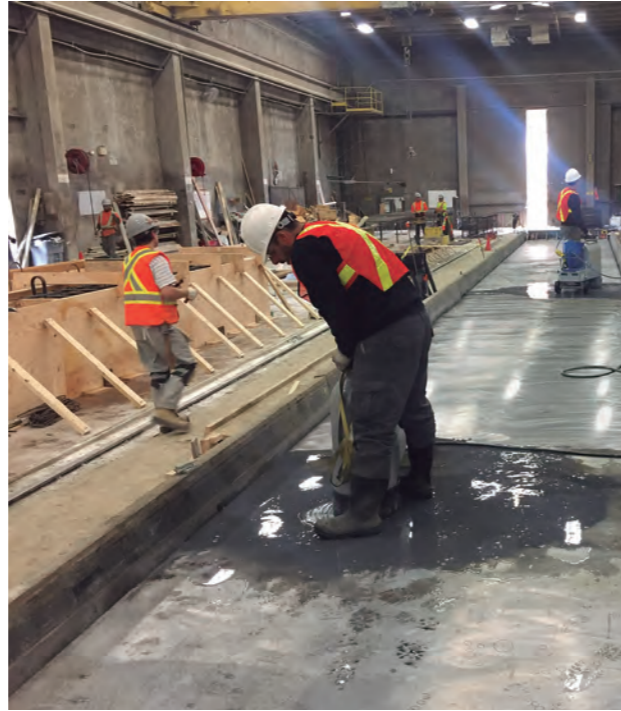

## Oficina técnica

Moldtech diseña y desarrolla sus propios productos mediante un equipo técnico altamente cualificado y con las últimas herramientas CAD/CAM/CAE para:

- Diseño 3D
- Cálculo estructural
- Mecanizados y conformados por CNC
- Control de la producción



# CALIDAD

## Proyectos llave en mano

Montar una fábrica nueva para elementos prefabricados de hormigón es una tarea complicada ya que intervienen muchos factores y todo debe estar bien coordinado para garantizar un resultado final óptimo. Esto implica localizar a los distintos proveedores, diseño de la fábrica, controlar el tiempo de ejecución, los costes y la calidad, por mencionar algunos de los factores.

En Moldtech, junto con nuestros socios podemos aportar una solución global que incluye:

1. Servicios de ingeniería;
2. Servicios de consultoría y de supervisión;
3. Localización de maquinaria y su instalación;
4. Automatización y control;
5. Puesta en marcha;
6. Formación;
7. Control de calidad.





# SEGURIDAD

## Señalización y Seguridad

Hoy en día la seguridad en la maquinaria es una de las cuestiones más importantes que hay que tener en cuenta a la hora del desarrollo y diseño de esta.

En Moldtech damos una prioridad absoluta a diseñar nuestras máquinas con la mayor ergonomía para los trabajadores que tendrán a diario que hacer sus funciones en ella, así como a colocar en la misma todos los dispositivos que garanticen la seguridad de las personas.

Nuestro departamento de seguridad e higiene es el responsable de incorporar al diseño todos los elementos que hay que tener en cuenta, como protecciones, barandillas y la señalética adecuada.

En el plano eléctrico, mecánico e hidráulico todos los equipos Moldtech van equipados cumpliendo las más estrictas normas a nivel mundial.

Otra cuestión muy importante es la colocación de elementos de anclaje para la descarga y colocación de la máquina en su posición de trabajo final, así como las exigencias al cliente de disponer de una buena cimentación y una guía y planos para que la base de trabajo sea implantable.

La competitividad existente, la agresividad comercial y la competencia local de empresas que pueden fabricar o copiar equipos nos obliga a ser creativos desarrollando soluciones pero sin olvidar que lo más importante es la seguridad de las personas y en Moldtech es nuestra principal preocupación.

## Soluciones de identificación y seguridad

En Moldtech disponemos de impresoras y software de identificación de instalaciones y seguridad profesional que nos permiten diseñar letreros, etiquetas y tags exclusivos para equipos de tensado, basculantes y demás moldes.

De igual forma nuestros completos manuales, que se adjuntan con la máquina, brindan al cliente un análisis detallado de todos los componentes, certificados y repuestos para el correcto uso de nuestras máquinas.



## Principio de seguridad

Moldtech ha desarrollado su sistema de gestión entorno a los principios y prácticas recogidos en la norma UNE-EN ISO 12100. Su modelo estructura y guía la toma de decisiones para que el diseño, fabricación, puesta en servicio y comercialización de sus equipos permita producir máquinas seguras para su uso previsto y durante todo su ciclo de vida.

La aplicación de estos principios requiere de una fuerte inversión en un equipo humano multidisciplinar, con profundo conocimiento en el uso de las máquinas, los procesos productivos relacionados con el hormigón, la historia de accidentes y antecedentes en relación con la salud, las técnicas y tecnologías disponibles en cada momento, así como el marco legal en el que se va a utilizar cada máquina.

## Certificado de calidad pintura

En Moldtech disponemos de cabina de granallado y sistemas de aplicación de pintura que nos permiten certificar el grado de protección frente a la corrosión y garantizar una durabilidad determinada de la pintura de acuerdo con la norma UNE-EN ISO 12944-5:2020.

## Protección de seguridad

Moldtech, en su afán de satisfacer a sus clientes, procura anticiparse a los cambios tecnológicos destinando todos los medios necesarios que permitan diseñar equipos con las mismas prestaciones, pero con riesgos más bajos.

Con el objetivo de prevenir los daños de cualquier tipo, Moldtech incorpora sistemas de seguridad que garantizan el máximo de seguridad en el puesto de trabajo.

Las soluciones orientadas a la seguridad de Moldtech incluyen:

1. Resguardos fijos (pantallas protección) y móviles (cajas protección)
2. Dispositivos de enclavamiento
3. Dispositivos de consignación
4. Dispositivos de mando sensitivo
5. Dispositivos de retención mecánica
6. Dispositivos sensibles de detección mecánica
7. Dispositivos sensibles de protección no mecánica (barreras fotoeléctricas)
8. Dispositivos limitadores de parámetros peligrosos:
  - Sensor final de carrera/cambio automático velocidad
  - Válvula antirretorno pilotada
  - Válvula paracaídas

## Mapa de riesgos

Desde el Departamento de Calidad de Moldtech, responsable de la ingeniería de seguridad, se generan mapas de riesgo o layout de señalización de seguridad, que facilitan la rápida identificación de riesgos residuales de los equipos.

Para facilitar la conservación de la señalización de seguridad de las máquinas, se incluye el Layout en los manuales de uso y mantenimiento.

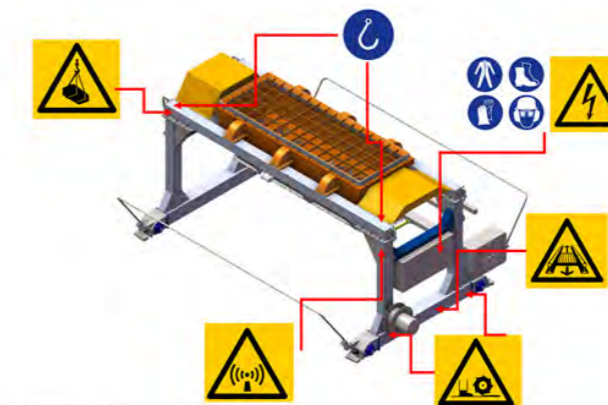



DISEÑAMOS, DESARROLLAMOS  
Y FABRICAMOS  
PROYECTOS FLEXIBLES  
ADAPTADOS A LAS  
NECESIDADES  
DE CADA CLIENTE.

## CONTRACT

The contract can be found in any kind of business. Further to this evidence that the market is not efficient, other studies of capital markets have pointed out that the market is not efficient. Studies have compared the share prices of companies that were fully and instantaneously adjusted to their correct levels, thus concluding that the market was not efficient. The market's ability to efficiently respond to a short term and widely publicized event such as a takeover announcement is not necessarily an indicator of a market efficient at pricing.

Another observed discrepancy between the theory and real markets is that at the end of a market, the market is driven by irrational behavior. In the case of a bull market, the market is driven by buyers who take little notice of the underlying value. Towards the end of a market, the market is driven by buyers who take little notice of the underlying value. This is indicated by the large differences in the value of companies represented from positions regardless of the underlying value. This is compared to bear markets (such as forward price to earnings ratios) in which or artificial participants should always immediately take advantage of the market. This is observed not in general, enough to prevent participants from developing. It may be inferred that many rational participants are not willing to drive the market as far as they will, and only take advantage of the market when they have more than merely fundamental reasons that the market is overvalued.

Measuring market performance is a difficult task. It is not enough to simply discover new opportunities. It is necessary to determine what products and services are being developed and what is being sold. It is also necessary to determine that markets are not overvalued and are not overvalued. Some economists have argued that markets are not overvalued and are not overvalued.







**Moldtech**

EQUIPMENT FOR PRECAST CONCRETE PLANTS



# Moldtech

EQUIPMENT FOR PRECAST CONCRETE PLANTS

## SEVILLA, ESPAÑA, EUROPA

C/ Polysol Uno, 40  
Pol. Industrial Piedra Hincada  
41500 Alcalá de Guadaira, Sevilla

TL\_ +34 955 44 41 90  
E\_ info@moldtechsl.es

[www.moldtechsl.es](http://www.moldtechsl.es)

[in](#) [@](#) [▶](#)

