

DOWINX

LS-6650 SERIES

ASSEMBLY INSTRUCTIONS

English

Deutsch

日本語

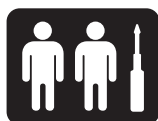
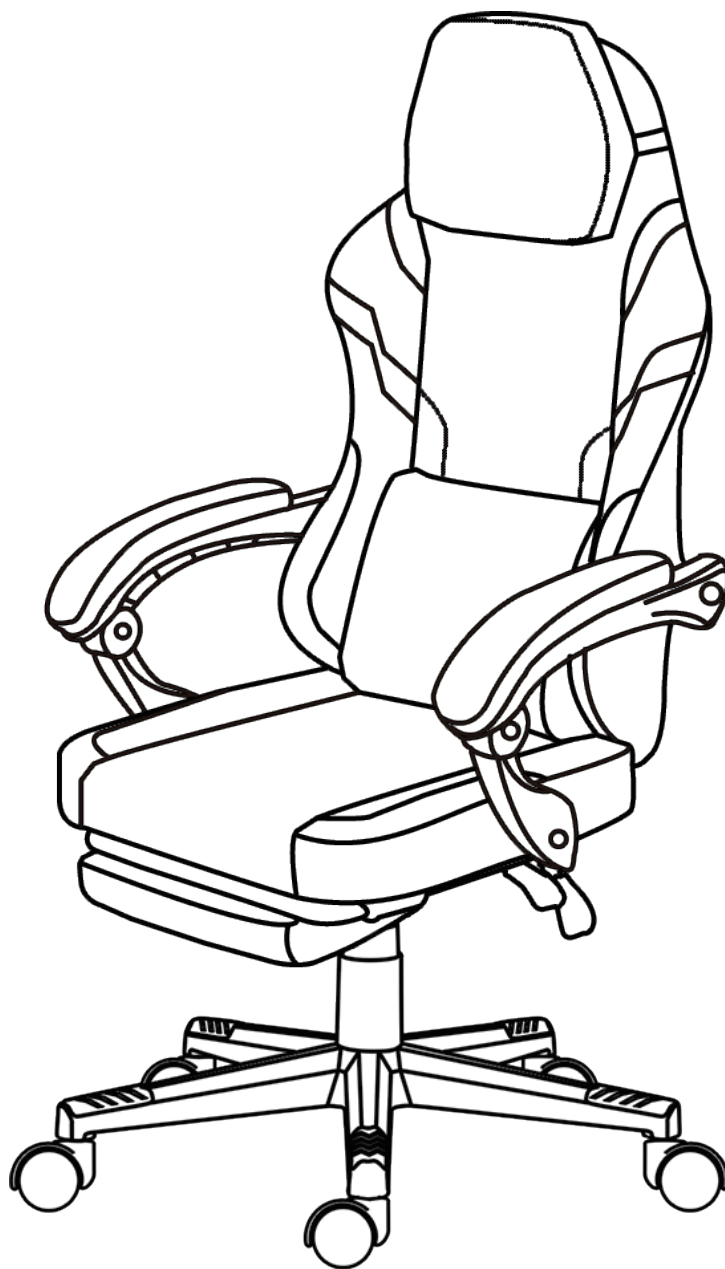

Recommended number of installers: 2

Empfohlene Anzahl von Personen, mit denen Sie arbeiten sollten: 2

お勧めの作業人数: 2人

Book Ver. 1.1

Product Ver. sn1.1

(All illustrations are for illustrative purposes only)

(Alle Abbildungen dienen nur zur Veranschaulichung.)

(イラストはすべてイメージです)

TABLE OF CONTENTS

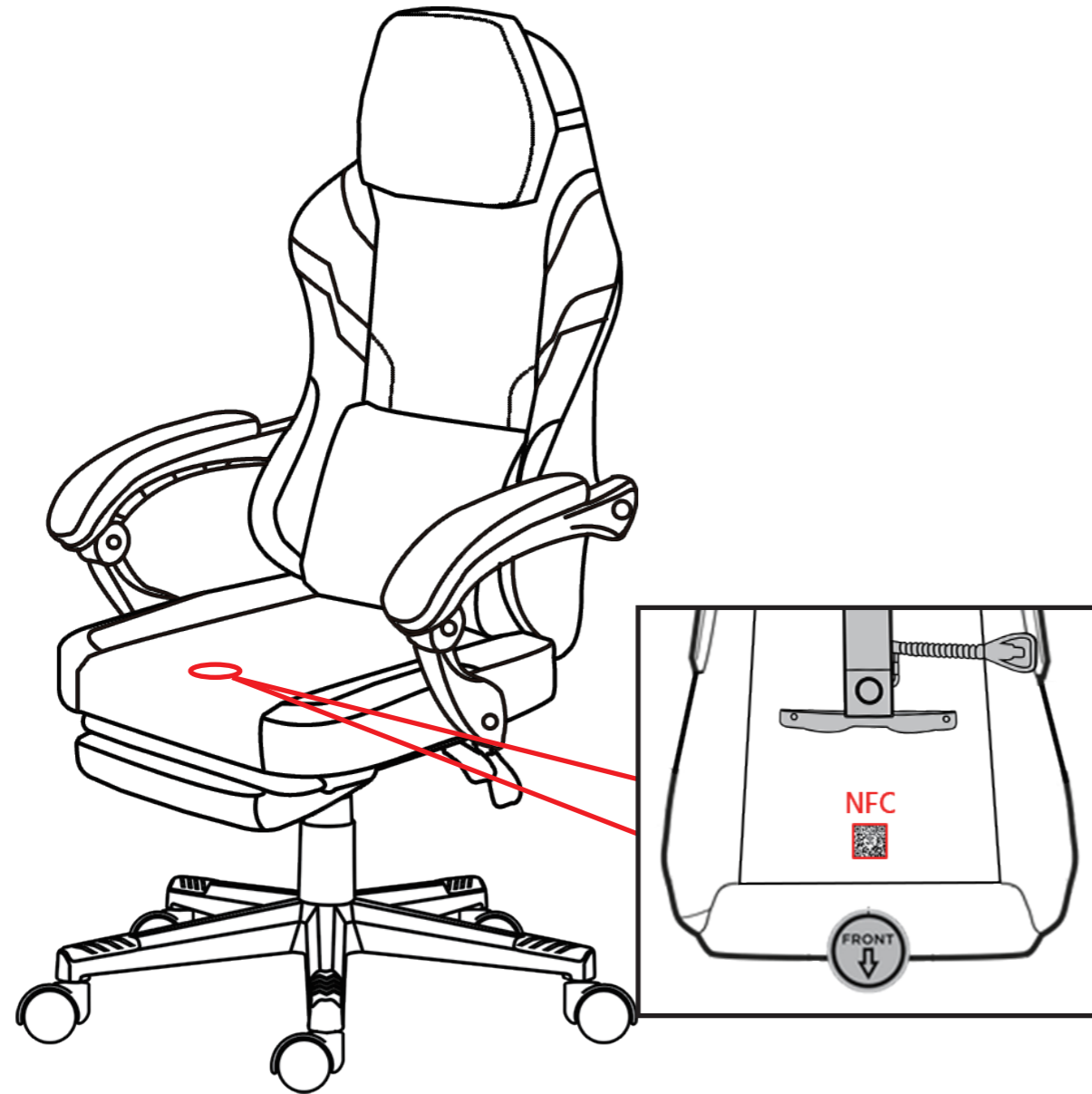

※Recognize the authenticity of the chair and extend the warranty by scanning the QR code or getting close to NFC.

※Erkennen Sie die Echtheit des Stuhls und verlängern Sie die Garantie, indem Sie den QR-Code scannen oder in die Nähe von NFC kommen.

※QRコードをスキャンして、もしくはスマートフォンをQRコードにかざすだけで真偽鑑定と保証期間延長することができます。

Safety Precautions

01

After-sale Policy

02

Point of Assembly

03

Parts Checking

04

Assembly①

05

Assembly②

06

Assembly③

07

Function Description

08



Safety Precautions

The precautions written here are to prevent harm or damage to you or others. All of these are important contents for safe use, so be sure to observe them.



WARNING

Ignoring this instruction and using the product incorrectly may result in serious injury.



ATTENTION

Ignoring this instruction and using the product incorrectly may result in injury or property damage.



WARNING

CAUSE OF SUFFOCATION

Do not cover your head with the plastic bag used for packaging.

CAUSE OF EXPLOSION

Do not disassemble or lubricate the gas cylinder.
Do not put the gas cylinder into fire.
Do not incinerate.

CAUSE OF FALL

Do not stand on the chair, use it as a stepping stone, or place it in an unstable position.
Do not sit on the armrests or lean on the backrest, or sit on only part of the seat.
Do not use the chair on slippery floors.

CAUSE OF POISONING

Incineration may produce toxic gases.



ATTENTION

CAUSE OF INJURY OR DAMAGE

Be sure to assemble on a stable, flat surface.
Be careful not to get your hands or fingers caught in the casters or reclining parts.
When turning the chair, pay attention to your surroundings
Do not use it for anything other than its intended purpose.

CAUSE OF DISCOLORATION AND DEFORMATION

This product is for indoor or indoor use.
Outdoor use or getting wet may cause malfunction, rust or discoloration.
Avoid using the product in a place exposed to direct sunlight or heat such as a stove, or in a place with significant humidity or dryness.
※In addition to the above, please be sure to avoid other dangerous behaviors.

Care of Upholstery:

Gently scrub the surface with a soft brush, or use a vacuum cleaner to remove dust from seams and crevices.
If it gets dirty, just dab it with a soft cloth dampened with a small amount of diluted neutral detergent. Then, wipe off the cleaner with a towel dampened with a little water.

Care of Metal and Resin Parts:

Wipe with a soft dry cloth. If it gets dirty, wipe it with a diluted neutral detergent, then wipe it with a wrung cloth, and then wipe it with a dry cloth to completely remove the detergent and water.

After-sale Policy

[Manufacturer warranty]

(1) 365 days quality assurance

- ① Within 365 days from the date of order, if there is a failure or breakdown under the conditions of use in accordance with the instruction manual, we will replace the parts for free, or replace the product at our discretion.
- ② The following cases are not covered by the warranty even within the warranty period (paid maintenance).

- a. Damage caused by transportation, movement, drop and other reasons after delivery.
- b. Malfunctions caused by failure to observe the precautions or specified conditions stated in the instruction manual, labels, packaging, etc., or malfunctions caused by incorrect use exceeding the limits.
- c. Product damage repaired by anyone other than our company or the designated supplier.
- d. Damage caused by natural disasters such as earthquakes, fires, lightning strikes, wind disasters, floods, salt damage, or other external factors.
- e. If the warranty card or order number is presented, the warranty period cannot be confirmed.
- f. Leather (fabric) wear, synthetic leather hydrolysis or hardening, genuine leather discoloration or cracking, sun fading, etc.
- g. Abrasions, scratches, stains, discoloration, etc. caused by daily use.
- h. Wear on casters, etc.
- i. In the case of other defects caused by the negligence of the customer.

(2) 30-day Return and Money Back Guarantee

(Non-Amazon orders follow the rules of the corresponding platform)

Refunds will be processed automatically upon return of the product to Amazon's designated location within 30 days of the date of your order, as long as you follow Amazon's return policy instructions.

※Please refer to the above link for the return method and return conditions.

※Original manufacturer packaging is required for returns. Please do not discard the original boxes.

[Other notes]

- The warranty information on this page promises to repair the product free of charge within the warranty period and conditions specified in the instruction manual.
- The warranty information provided on this page does not limit your legal rights, so if you have any questions about repairs after the warranty period, please contact us by email.
- 365-day quality assurance is a service that provides support (guarantee) for 365 days from the date of your order. After ordering a new replacement product, the warranty period will not be extended again.
- When lending or transferring our products to a third party, be sure to attach the order number and instruction manual together. In addition, we are not responsible for any trouble caused by the act of lending or transferring.
- After-sales service rights such as return and replace are applicable only to the customer who purchased the product. After-sales service rights are not transferred even if the product is lent or transferred to a third party.
- When replacing parts or products, we may use alternatives with a different appearance.
- If the warranty has expired, we will provide after-sales service, but the customer will bear the freight and other costs.
- The warranty information on this page is valid only in NA.
- Except for special circumstances, the warranty provided on this page is valid only for the personal use of the product.
- If you would like to replace the product under warranty, you must return the original product to us. After confirmation by our customer support, you need to return the product within a certain period of time. Please note that if you change the time of return without contacting us in advance, you may not be covered by the warranty.
- We do not provide repair services.
- We do not sell assembled products.

About Your Personal information

The Company and its affiliated companies (hereinafter referred to as "the Company") will handle personal information (hereinafter referred to as "personal information") such as the customer's name and address provided by the customer as follows.

1. We will use your personal information to respond to inquiries about our products, repair and confirm them, develop new products, etc., and keep a record of the contents of your consultation for these purposes. there is.
2. Personal information will not be disclosed or provided to third parties outside the company, except when the company entrusts a cooperative company to carry out maintenance, it is necessary to perform business or exercise the authority stipulated by laws and regulations, or there are other legitimate purposes
3. When the person requests disclosure of personal information, we will disclose it to the person without delay. If you wish to be notified of the purpose of use of personal information, correct, add, delete, stop using, or stop providing to third parties, please contact us at our email address.

Point of Assembly

How to tighten screws

Do not tighten the screws from the beginning

- Tighten all the screws only in halfway at the beginning of the assembly, otherwise the screws might not be aligned with the screw holes and cause further distortion of the chair.

1 Temporarily tighten all screws to 80%

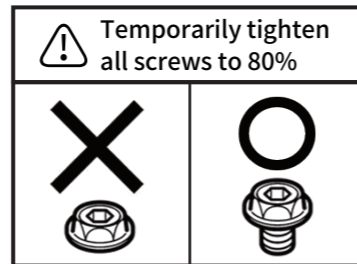

2 Finally, tighten all the screws firmly.

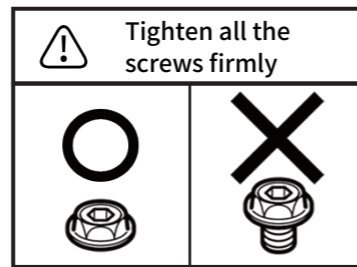

How to tighten the diagonal screws

- ① Install the first screw into any hole and then install the second screw diagonally.
- ② Install the remaining screws.

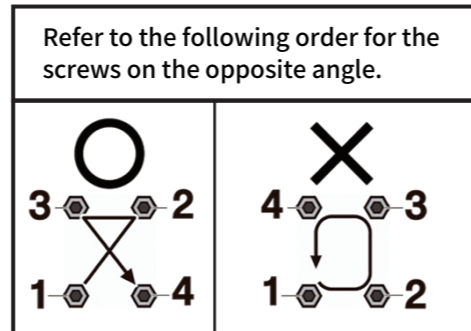

Please lay the carpet

To protect the floor, place a rug under the unit as shown in the illustration.

- Thick cloth
- Packing cardboard, etc.



Parts Checking

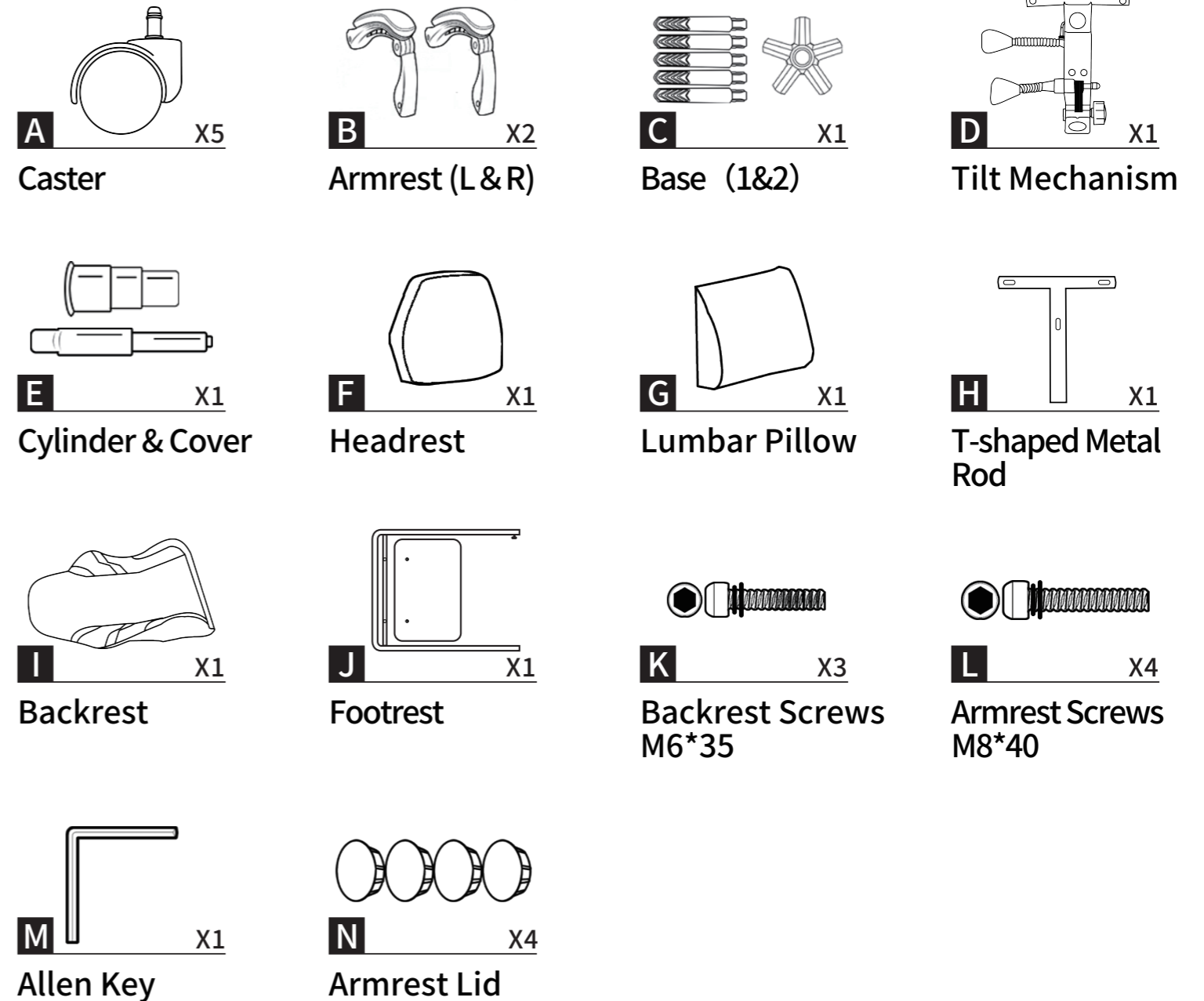

- ※The cushion screws are already pre-installed so they won't be lost in transit. J footrest screws have been pre-installed on the footrest and steel pipe respectively
- ※In case of missing accessories or defective products, please contact our customer service.

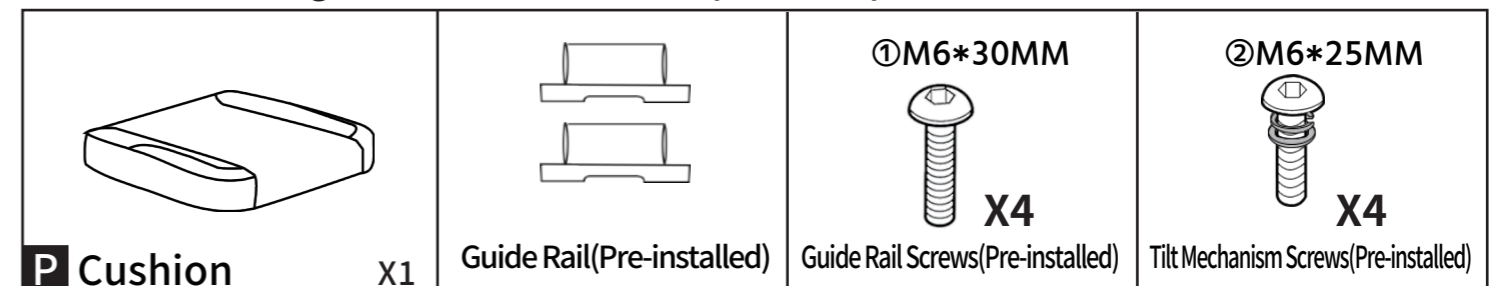

Assembly ①

1 Installation of Base

- Insert the Base-2 to Base-1 as shown.
- ※ Base-1: part like a pentagram, Base -2: slender rod
- ※ First, loosely insert the Base-2 into the correct position. Please do not fully insert the Base-2 yet to avoid pinching your fingers. Then press the base -1 from above and securely install the base -2.

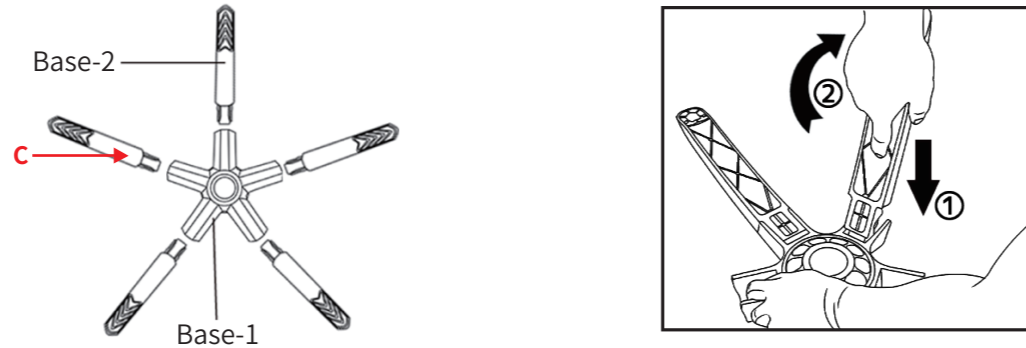

2 Installation of Casters, Gas Cylinder and Cover

- Turn the base over and insert the casters firmly.
- Insert the gas cylinder and cover into the base as shown.
- ※ To prevent the wheels from coming off, it is a bit difficult to insert.
- ※ The cylinder coated with lubricating oil. Be careful not to get your hands, clothed, or floor dirty.

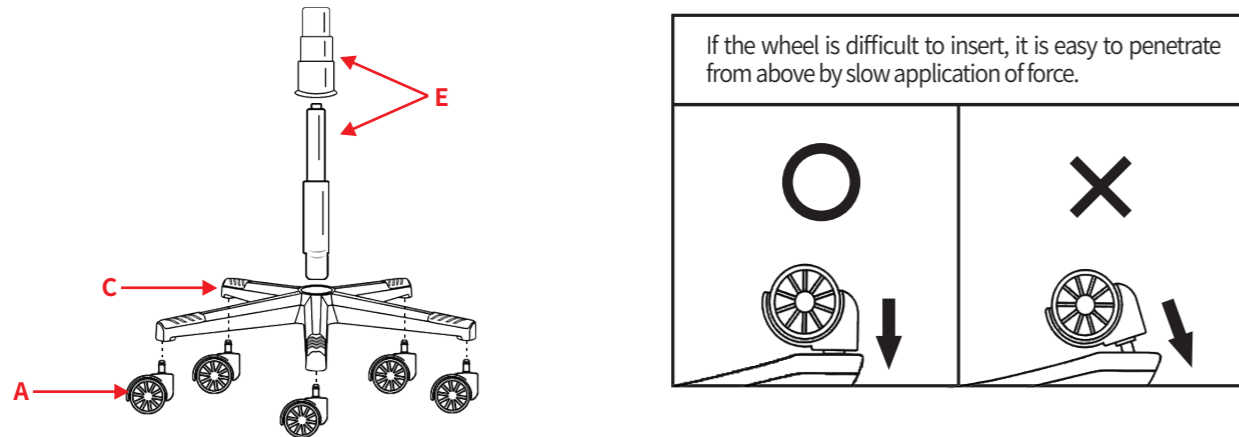

3 Install the tilt mechanism

- Place the seat on a stable place such as a table, remove the pre-installed screws, attach the tilt mechanism, and then tighten the screws.
- ※The screws are already pre-installed so that they will not be lost during transportation.

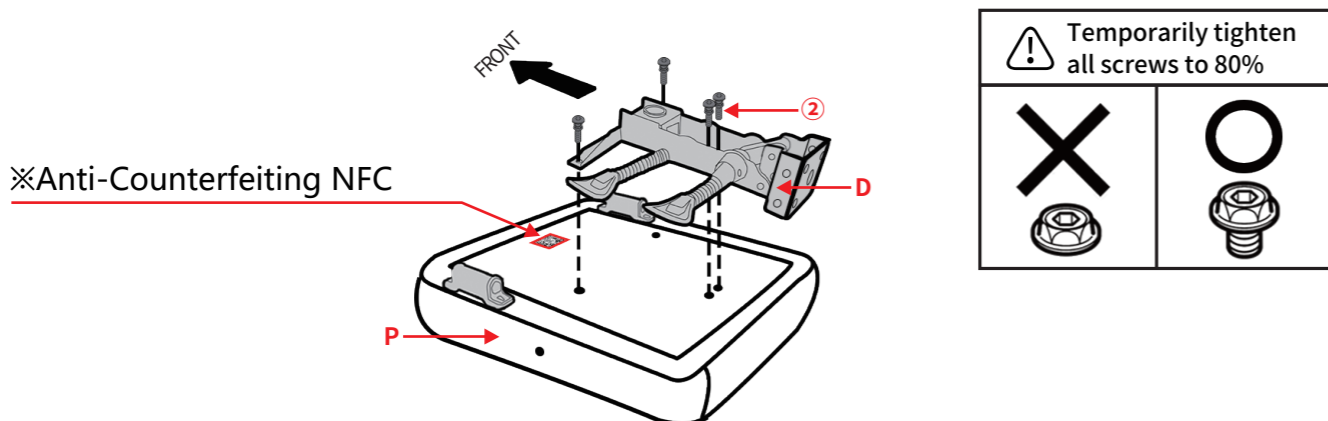

Assembly ②

4 Installation of Footrest

- Turn over the footrest, remove the screws installed in advance, install the footrest steel pipe, and screw the screws back in place.
- First remove the pre-installed steel pipe screws and insert the footrest into the guide rail by referring to the picture.
- ※ The guide rail is pre-installed at the bottom of the cushion
- ※ If the movement is not smooth, loosen the screw on the guide rail and adjust its angle. After confirming that the movement is smooth, tighten the screws on the guide rail and then screw back the steel pipe screws.
- ※ Please note that there is discrimination between the front and back of the footrest.

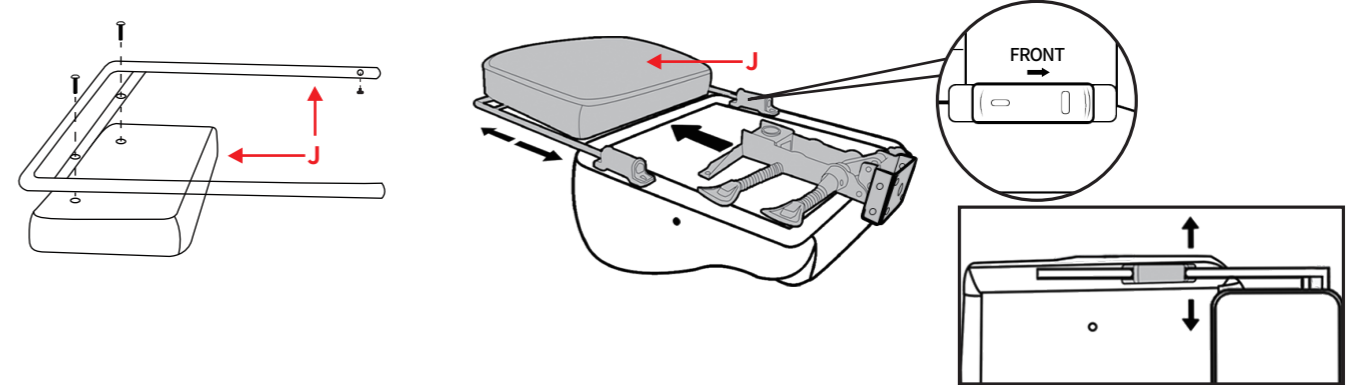

5 Installation of Cushion

- Assemble the upper and lower parts of the chair as shown.
- ※ If lack of energy, or install it by yourself, please place the upper side of the chair on the ground, insert the gas cylinder into the tilt mechanism, and pick up the chair.

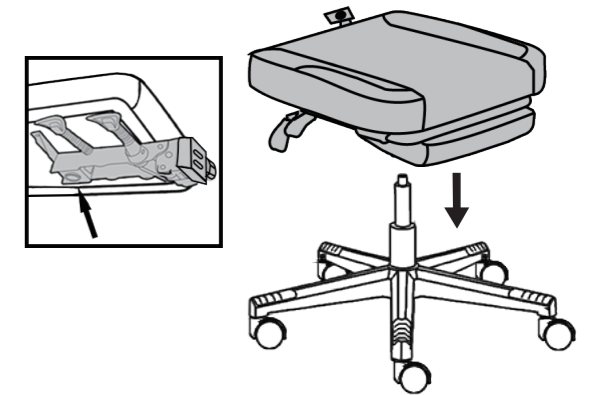

6 Installation of Backrest

- As shown in the picture, first remove the pre-installed steel pipe screws, install the T-shaped metal rod on the backrest and tighten the three screws.
- Then insert the lower end of the backrest rod into the socket of the tilt mechanism and tighten the nut of the tilt mechanism.

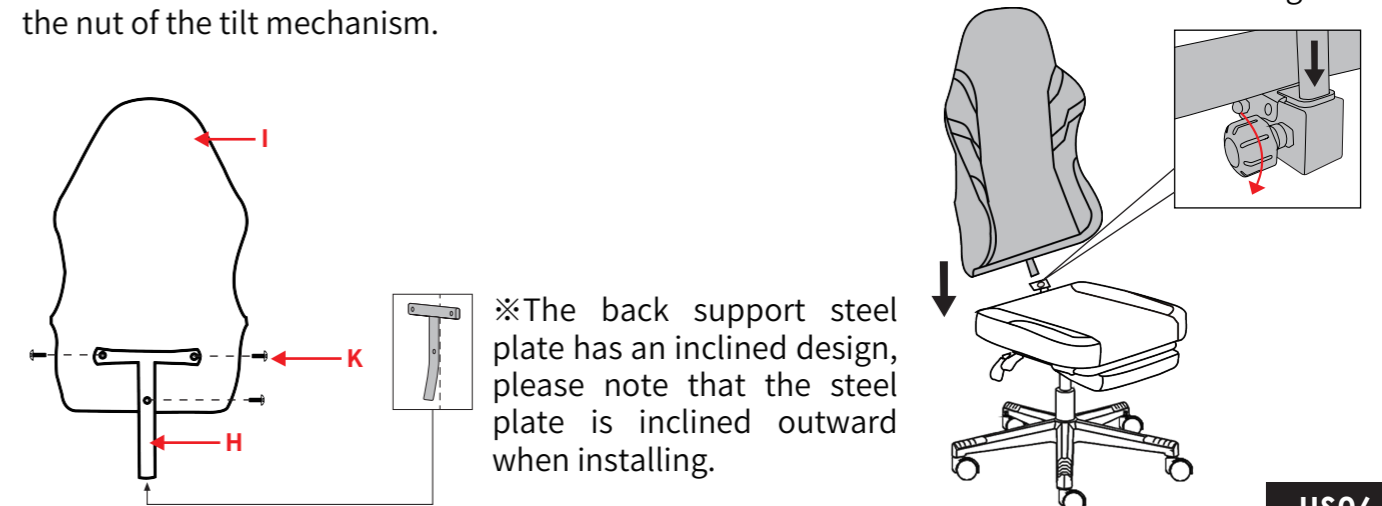

Assembly ③

7 Installation of Armrest

- Attach the armrest to the main body as shown.
- ※ Please note the strength of screwing, if the backrest does not tip over, the armrest screws may be too tight.
- ※ Armrest screws are stored in the screw pack.

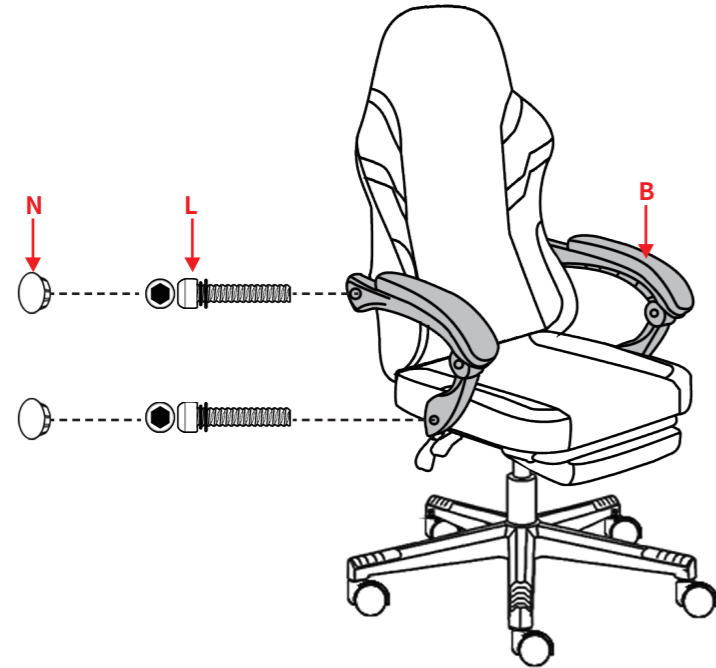

8

- Fix the headrest and lumbar pillow as shown.

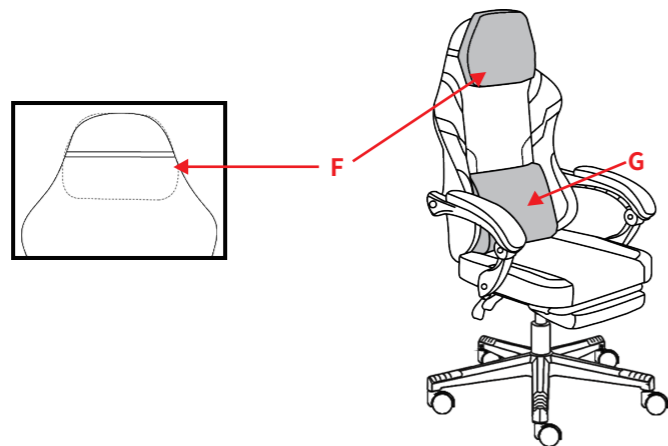

9 Note

- This concludes the assembly. Please confirm whether there is shaking, deformation, etc. Then tighten all screws.

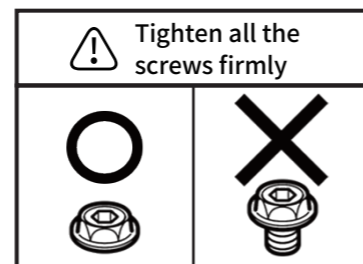

Function Description

height adjustment

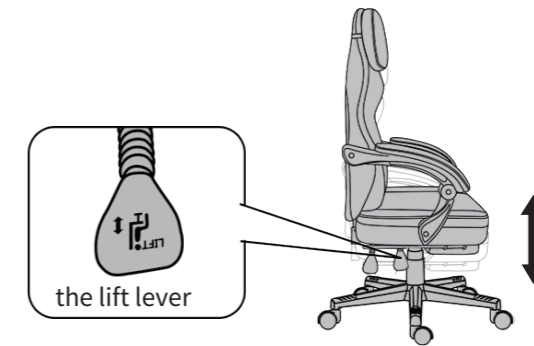

<p>lower the seat height</p>	<p>raise the seat height</p>
<p>raise the lift lever while sitting</p>	<p>raise the lift lever and lift your hips</p>
<p>Precautions</p> <ul style="list-style-type: none"> ● light weight people may have difficulty lowering the seat. In that case, please sit on the seat and try a few more times. 	

reclining function

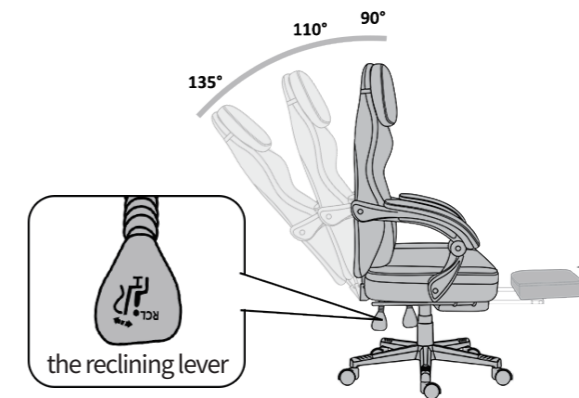

Backrest Angle Adjustment Function

- When adjusting the angle of the backrest, sit on the chair and operate the reclining lever.
- Pull the lever up to release the reclining function, and tilt it back to increase the angle of the backrest. If it is the other way around, it will decrease.
 - Push the lever down to fix the backrest at the current angle.

When you lie down



When you reduce the backrest angle



Please note

- Do not apply backward force to the backrest until you have pulled the lever. This may cause structural damage. When you adjust the backrest angle significantly, please support the backrest with your hand to avoid hitting yourself with the rotation speed.
- When using it for the first time, it may be difficult to adjust, please pull the lever upward vigorously once.

Customer service : ✉Dowinx@vip.126.com

We will get back to you as soon as possible.

Please be sure to provide us with the necessary information above.

※ We will properly handle the personal information we receive, please check the policy (page.02) for details.

If you have any questions about our products or our policies, please feel free to contact us.

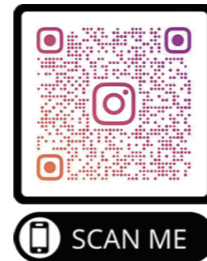

DOWINX

Inhaltsverzeichnis

Sicherheitsvorkehrungen	01
Unsere Politik	02
Versammlungsort	03
Teileprüfung	04
Montage①	05
Montage②	06
Montage③	07
Beschreibung der Funktion	08



Sicherheitsvorkehrungen

Die hier aufgeführten Vorsichtsmaßnahmen sind wichtig, um Schäden zu vermeiden, und müssen beachtet werden.

WARNUNG	Unsachgemäße Handhabung bei Nichtbeachtung dieses Zeichens kann zum Tod oder zu schweren Verletzungen führen.	VORSICHT	Unsachgemäße Handhabung bei Nichtbeachtung dieses Zeichens kann zu Verletzungen oder Sachschäden führen.
----------------	---------------------------------------------------------------------------------------------------------------	-----------------	----------------------------------------------------------------------------------------------------------

WARNUNG

URSACHEN DES ERSTICKENS

Tragen Sie keine Plastiktüten, die zum Einpacken von Materialien verwendet werden, auf dem Kopf.

URSACHE DER EXPLOSION

Die Gasflasche darf nicht zerlegt oder geschmiert werden.
Legen Sie die Flasche nicht in ein Feuer.
Nicht verbrennen.

URSACHEN VON STÜRZEN

Stellen Sie sich nicht auf den Stuhl, benutzen Sie ihn nicht als Leiter, und hängen Sie ihn nicht in einer instabilen Position auf.
Stützen Sie sich nicht auf die Ellbogen oder die Rückenlehne, und sitzen Sie nicht nur halb auf dem Sitz.
Nicht auf rutschigen Böden verwenden.

URSACHEN FÜR VERGIFTUNGEN

Nicht verbrennen. Es können giftige Dämpfe entstehen.

VORSICHT

URSACHEN FÜR VERLETZUNGEN UND SCHÄDEN

Montieren Sie das Gerät immer auf einer stabilen, ebenen Fläche.
Achten Sie darauf, dass Sie sich nicht die Hände oder Finger an den Rollen oder liegenden Teilen einklemmen.
Achten Sie auf Ihre Umgebung und drehen Sie das Produkt vorsichtig.
Verwenden Sie das Produkt nicht für andere als die vorgesehenen Zwecke.

URSACHEN FÜR VERFÄRBUNGEN UND VERFORMUNGEN

Nicht im Freien verwenden. Halten Sie den Sitz von direkter Sonneneinstrahlung, Hitze oder Wind von Heizgeräten fern.
Stellen Sie keine heißen oder nassen Gegenstände direkt auf den Sitz, und legen Sie kein Vinyl oder Glas für längere Zeit auf den Sitz.
*Es ist wichtig, alle anderen potenziell gefährlichen Tätigkeiten zu vermeiden, die oben nicht aufgeführt sind.

Pflege von Polstermöbeln:

In der Regel sollte die Oberfläche leicht mit einer weichen Bürste gebürstet oder abgesaugt werden, um Staub aus Fugen und Ritzen zu entfernen. Bei Verschmutzung geben Sie eine kleine Menge verdünntes neutrales Reinigungsmittel auf ein weiches Tuch und wischen es vorsichtig ab. Wischen Sie das Reinigungsmittel anschließend mit einem in wenig Wasser getränkten Handtuch ab.

Pflege von Metall- und Kunststoffteilen:

Normalerweise mit einem weichen Tuch abtrocknen. Bei Verschmutzung mit verdünntem Neutralreiniger abwischen und dann ein trockenes Tuch verwenden - Reinigungsmittel und Wasser gründlich entfernen.

Unsere Politik

[Garantie des Herstellers]

(1) 365 Tage Qualitätssicherung

- ① Tritt innerhalb von 365 Tagen ab Bestelldatum bei bestimmungsgemäßem Gebrauch ein Fehler oder Defekt auf, so ersetzen wir das Teil oder nach unserem Ermessen das Produkt unentgeltlich.
- ② Folgende Fälle fallen nicht unter die Garantie, auch wenn sie innerhalb der Garantiezeit liegen (bezahlte Reparaturen).

- a. Defekte oder Schäden, die durch Transport, Bewegung oder Fallenlassen nach der Lieferung verursacht wurden.
- b. Versagen aufgrund der Nichtbeachtung der in der Gebrauchsanweisung, auf dem Etikett, auf der Verpackung usw. beschriebenen Vorsichtsmaßnahmen und festgelegten Bedingungen oder Versagen aufgrund einer unsachgemäßen Verwendung außerhalb der Grenzwerte.
- c. Fehler oder Schäden an den Waren, die nachweislich von einer anderen Person als dem Unternehmen oder dem von ihm benannten Lieferanten repariert oder verändert worden sind.
- d. Ausfall oder Beschädigung aufgrund von Erdbeben, Feuer, Blitzschlag, Wind, Salz und anderen Naturkatastrophen oder anderen externen Faktoren.
- e. Wenn keine Garantiekarte oder Bestellnummer vorgelegt wird und der Garantiezeitraum nicht überprüft werden kann.
- f. Abnutzung des Oberflächenmaterials (Stoff), Hydrolyse und epidermale Verhärtung von Kunstlederteilen, Verfärbung und Rissbildung des Leders, Ausbleichen durch Sonneneinwirkung usw.
- g. Abnutzung, Kratzer, Flecken, Verblässen usw., die durch den täglichen Gebrauch verursacht werden.
- h. Abnutzung der Rollen usw.
- i. Sonstige Mängel, die auf die Nachlässigkeit des Kunden zurückzuführen sind.

(2) 30 Tage Geld-zurück-Garantie

(Nicht-Amazon-Bestellungen folgen den Regeln der entsprechenden Plattform)

Die Rückerstattung erfolgt automatisch, sobald das Produkt an den angegebenen Amazon-Standort zurückgeschickt wurde, vorausgesetzt, dass die Anweisungen zur Rückgabepolitik von Amazon innerhalb von 30 Tagen ab dem Datum der Bestellung befolgt wurden.

- *Bitte beachten Sie auch den obigen Link für Informationen über die Rückgabe des Produkts und die Bedingungen für die Rückgabe.
- *Sie benötigen die Originalverpackung des Herstellers, um das Produkt zurückzusenden. Bitte werfen Sie den Karton nicht weg.

[Sonstige Anmerkungen]

- Die auf dieser Seite beschriebene Garantie ist eine Zusage für eine kostenlose Reparatur im Rahmen der in der Betriebsanleitung angegebenen Garantiezeit und -bedingungen.
- Die auf dieser Seite enthaltenen Angaben zur Garantie schränken Ihre gesetzlichen Rechte nicht ein. Wenn Sie Fragen zu Reparaturen nach Ablauf der Garantiezeit haben, Bitte kontaktieren Sie uns per E-Mail.
- Die 365-Tage-Qualitätsgarantie ist ein Service, der 365 Tage lang ab dem Bestelldatum Unterstützung (Garantie) bietet. Die Garantie wird nicht verlängert, nachdem ein neues Ersatzprodukt bestellt wurde.
- Bei Verleih oder Weitergabe unserer Produkte an Dritte geben Sie bitte unbedingt die Bestellnummer und die Bedienungsanleitung mit an. Wir sind nicht verantwortlich für Probleme, die durch das Ausleihen oder Übertragen verursacht werden. Bitte beachten Sie dies im Voraus.
- Das Recht auf Kundendienst, wie Rückgabe und Umtausch, gilt nur für den Kunden, der das Produkt gekauft hat. Wird ein Produkt ausgeliehen oder an einen Dritten übertragen, geht das Recht auf Kundendienst nicht über.
- Wenn wir ein Teil oder ein Produkt ersetzen, können wir ein Ersatzprodukt mit einem anderen Aussehen verwenden.
- If the warranty has expired, we will provide after-sales service, but the customer will bear the freight and other costs.
- Die auf dieser Seite angegebenen Garantien sind nur in Europa gültig.
- Außer in Ausnahmefällen gilt die auf dieser Seite angegebene Garantie nur, wenn das Produkt vom Kunden selbst verwendet wird.
- Wenn Sie die Produktauswahlgarantie in Anspruch nehmen möchten, müssen Sie das Produkt zum Austausch an uns zurückschicken. Wir bitten Sie um Ihre Mithilfe bei der Rücksendung des Produkts an uns innerhalb einer bestimmten Frist, nachdem Sie die Annahme der Garantie durch unseren Kundendienst bestätigt haben. Bitte beachten Sie, dass Sie keinen Anspruch auf Garantieleistungen haben, wenn Sie Ihre Rückgabestelle ohne vorherige Ankündigung ändern.
- Wir bieten keinen Reparaturservice an. Wir verkaufen keine vormontierten Produkte.

Wie wir Ihre personenbezogenen Daten verarbeiten

Das Unternehmen und die mit ihm verbundenen Unternehmen (im Folgenden als "das Unternehmen" bezeichnet) behandeln personenbezogene Daten wie Namen und Adressen von Kunden (im Folgenden als "personenbezogene Daten" bezeichnet), die von Kunden zur Verfügung gestellt werden, auf folgende Weise.

1. Wir können Ihre persönlichen Daten verwenden, um Ihre Anfragen zu unseren Produkten zu beantworten, um Reparaturen durchzuführen und zu bestätigen und um neue Produkte zu entwickeln, und wir können den Inhalt Ihrer Anfragen für diese Zwecke aufbewahren.
2. Personenbezogene Daten werden nicht an Dritte außerhalb des Unternehmens weitergegeben oder zugänglich gemacht, es sei denn, die Wartung oder deren Überprüfung wird an einen Unterauftragnehmer des Unternehmens ausgelagert, ist für die Ausführung von Arbeiten oder die Ausübung von Befugnissen nach dem Gesetz erforderlich oder dient anderen legitimen Zwecken.
3. Wenn Sie darüber informiert werden möchten, zu welchen Zwecken Ihre personenbezogenen Daten verwendet werden, oder wenn Sie wünschen, dass Ihre personenbezogenen Daten berichtigt, ergänzt, gelöscht, nicht mehr verwendet oder Dritten nicht mehr zur Verfügung gestellt werden, wenden Sie sich bitte an unsere E-Mail Adresse.

Versammlungsort

Anziehen von Schrauben

Bitte ziehen Sie die Schrauben nicht direkt an!

- Installieren Sie alle Schrauben, bevor Sie sie festziehen. Andernfalls können die Löcher anderer Schraubenlöcher falsch ausgerichtet sein und die Montage kann nicht abgeschlossen werden. Gleichzeitig besteht eine hohe Wahrscheinlichkeit, dass der Stuhl nach der Montage schief steht.

1 Ziehen Sie alle Schrauben mit ca. 80% an.



2 Zum Schluss alle Schrauben über Kreuz festziehen.



So ziehen Sie die Schrauben auf der Diagonale an

- ① Installieren Sie die erste Schraube in einem beliebigen Loch und installieren Sie die zweite Schraube in der gegenüberliegenden Ecke.
- ② Bringen Sie die restlichen Schrauben an.

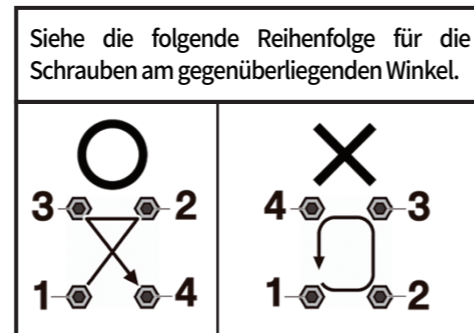

Verlegen Sie den Teppich und montieren Sie ihn

Um den Boden zu schützen, legen Sie einen Teppich unter das Gerät als in der Abbildung gezeigt.

- Dickes Tuch
- Verpackungskarton usw.



Teileprüfung

A Stuhlrollen X5	B Armlehnen (links & rechts) X2	C Stuhlbasis (1&2) X1	D Kippmechanismus X1
E Gaszylinder & dreiteiliges Set X1	F Kopfstütze X1	G Gürteltasche X1	H T-förmige Metallstange X1
I Rückenlehne X1	J Fußstütze & vorinstallierte Schrauben X1	K Rückenlehne Schraube M6*35 X3	L Handlaufschraube M8*40 X4
M Sechskant-Schraubendreher X1	N Handlaufabdeckung X4		

※ Um Schraubenverluste zu vermeiden und die Schraubenaugen zu kontrollieren, sind die Schrauben des Sitzkissens in den Schraubenlöchern des Sitzkissens vormontiert. Die Fußrastenschrauben sind an der Fußrastenplatte bzw. am Stahlrohr vormontiert.
 ※ Bei fehlendem Zubehör oder Problemen mit dem Produkt selbst, wenden Sie sich bitte an unseren Kundenservice.

P Stuhlkissen X1	Schienen (vorinstalliert)	① M6*30MM X4	② M6*25MM X4
		Schienenschrauben (vorinstalliert)	Kippmechanismus (vorinstalliert)

Montage ①

1 Installation of Base

• Setzen Sie die Stuhlbasis-2 wie abgebildet in Stuhlbasis-1 ein. Zunächst werden die fünf Stuhlbasis-2 locker in die richtige Position gesteckt, bitte stecken Sie die Stuhlbasis-2 noch nicht vollständig ein, um zu vermeiden, dass Sie Ihre Finger kneifen. Drücken Sie dann die Stuhlbasis-1 von oben, um die Stuhlbasis-2 sicher zu installieren.

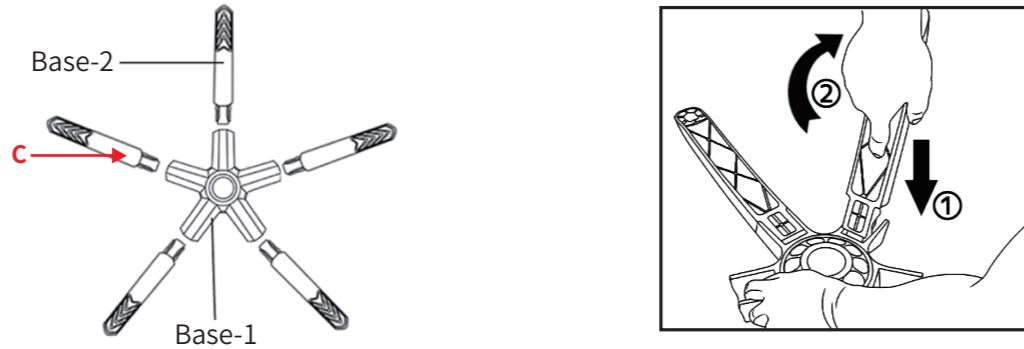

2 Installieren Sie Gasstangen und Räder

• Setzen Sie den Gaszylinder und die drei Teile wie abgebildet in den Sternfuß ein.
• Drehen Sie den Sternfuß um und setzen Sie die fünf Räder fest ein.
※ Die Räder lassen sich schwieriger einsetzen, um ein Herunterfallen zu verhindern.
※ Gasflaschen sind geschmiert. Achten Sie darauf, dass Ihre Hände, Kleidung, Böden usw. nicht schmutzig werden.

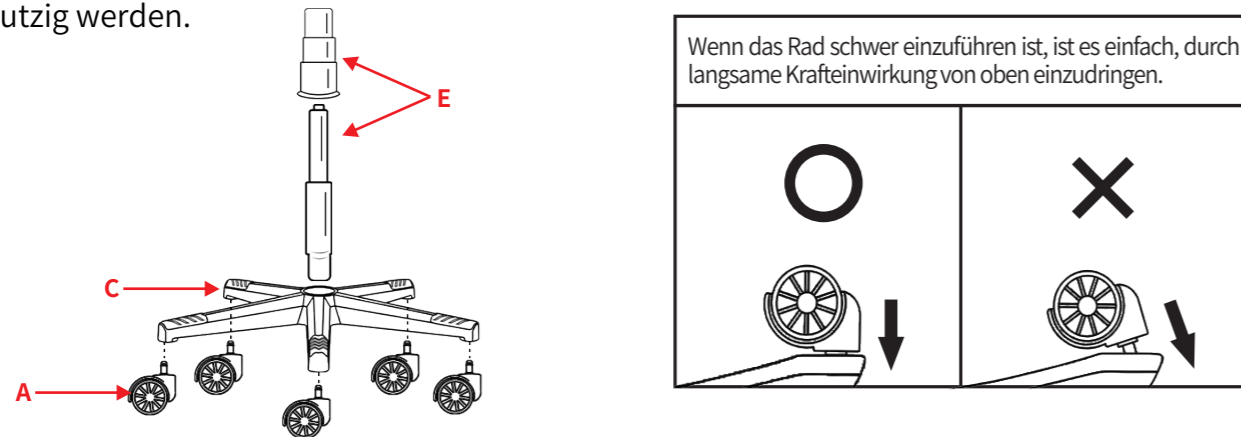

3 Halterungen und Schienen montieren

• Drehen Sie das Sitzkissen um, entfernen Sie die vorinstallierten Schrauben, installieren Sie das Tablett und die Führungsschienen und schrauben Sie die Schrauben wieder an ihren ursprünglichen Positionen fest.
※ Beachten Sie die Ausrichtung der Schienen. Stellen Sie sicher, dass das horizontale ovale Loch nach vorne zeigt.

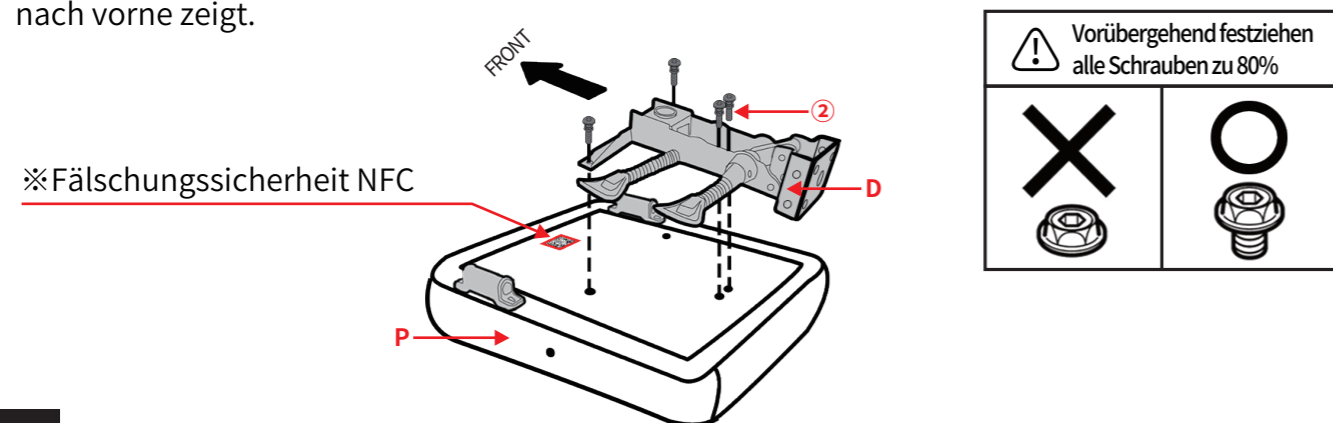

Montage ②

4 Installieren Sie die Fußstütze

• Drehen Sie die Fußstütze um, entfernen Sie die vorinstallierten Schrauben, installieren Sie das Fußstützen-Stahlrohr und schrauben Sie die Schrauben wieder fest.
• Entfernen Sie zunächst die vorinstallierten Stahlrohrschrauben und setzen Sie die Fußstütze gemäß der Abbildung in die Führungsschiene ein.
※ Die Führungsschiene ist an der Unterseite des Kissens vorinstalliert.
※ Wenn das Einsetzen nicht glatt ist, gehen Sie bitte zurück zum vorherigen Schritt und lösen Sie die Schrauben der Führungsschiene, um den Winkel der Führungsschiene einzustellen. Wieder einfügen. Stellen Sie sicher, dass es glatt ist, ziehen Sie dann die Schienen-schrauben fest und schrauben Sie dann die Stahlrohrschrauben wieder fest.
※ Bitte beachten Sie, dass es Vor- und Nachteile der Fußstütze gibt, achten Sie bitte auf die Unterscheidung.

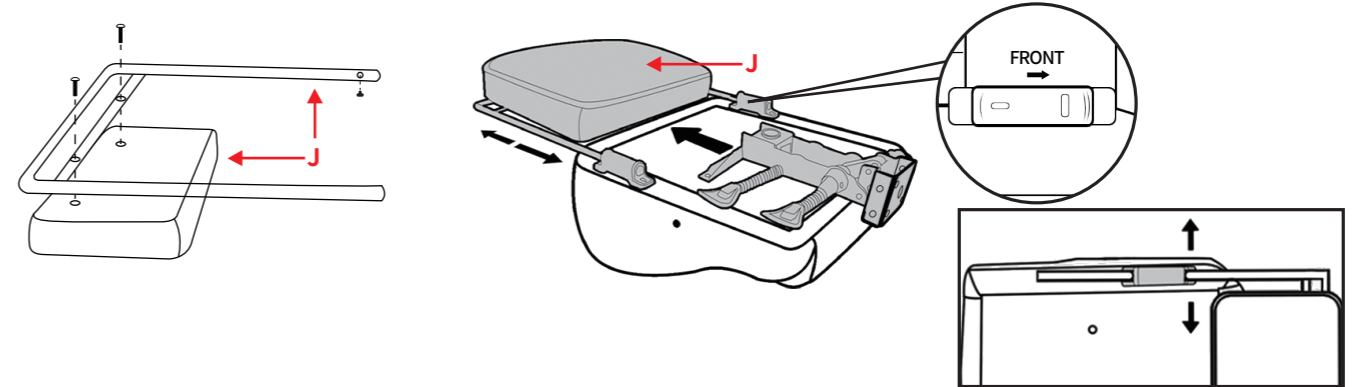

5 Installation des Kissens

• Bauen Sie die oberen und unteren Teile des Stuhls wie abgebildet zusammen.
※ Wenn Sie nicht genug Kraft haben oder es selbst installieren, stellen Sie die Oberseite des Stuhls auf den Boden, führen Sie die Gasflasche in den Neigungsmechanismus ein und heben Sie den Stuhl an.

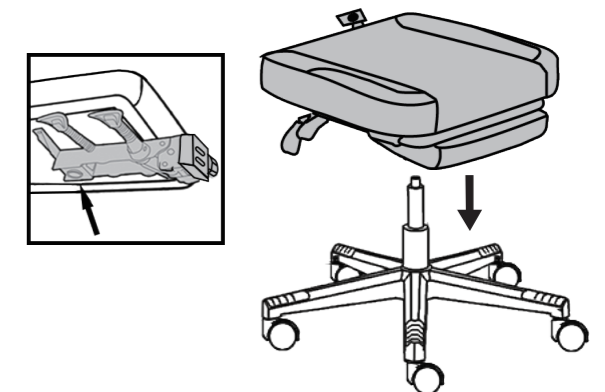

6 Installieren Sie die Rückenlehne

• Bringen Sie zunächst die T-förmige Metallstange an der Rückenlehne an und ziehen Sie die drei Schrauben fest, wie in der Abbildung gezeigt.
• Stecken Sie dann das untere Ende der Rückenlehnenstange in den Sockel des Kippmechanismus und ziehen Sie die Mutter des Kippmechanismus fest.
※ Diese 3 Schrauben sind in der Schraubenpackung enthalten.

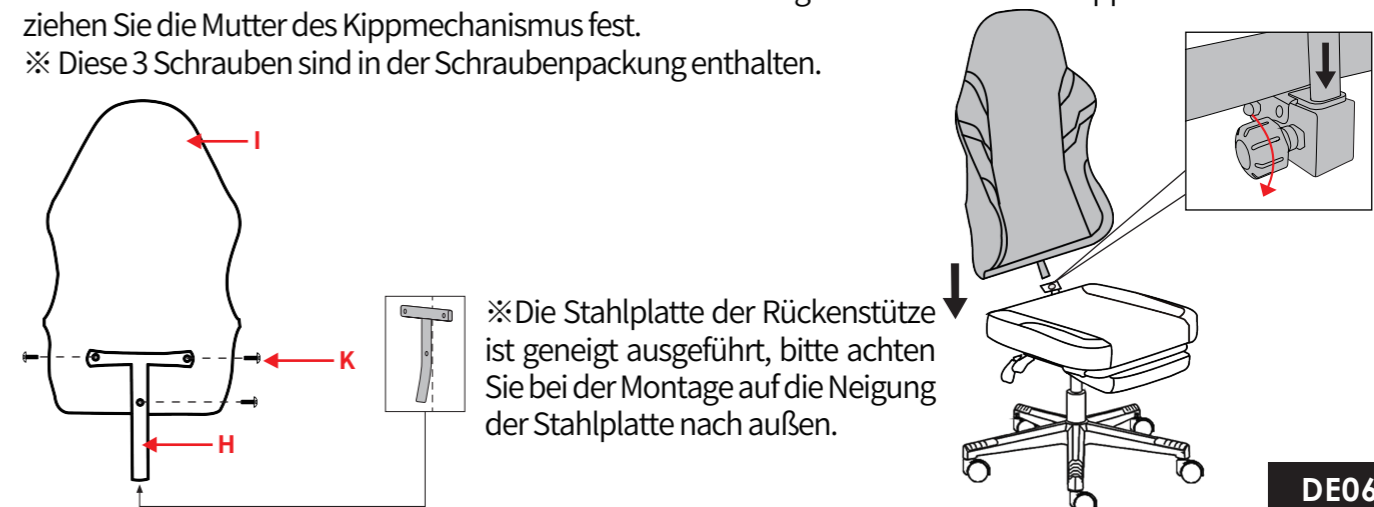

Montage ③

7 Installation der Armlehne

- Befestigen Sie die Armlehne wie abgebildet am Hauptkörper.
- ※ Bitte beachten Sie die Stärke der Verschraubung, wenn die Rückenlehne nicht umkippt, sind die Armlehnschrauben evtl. zu fest angezogen.

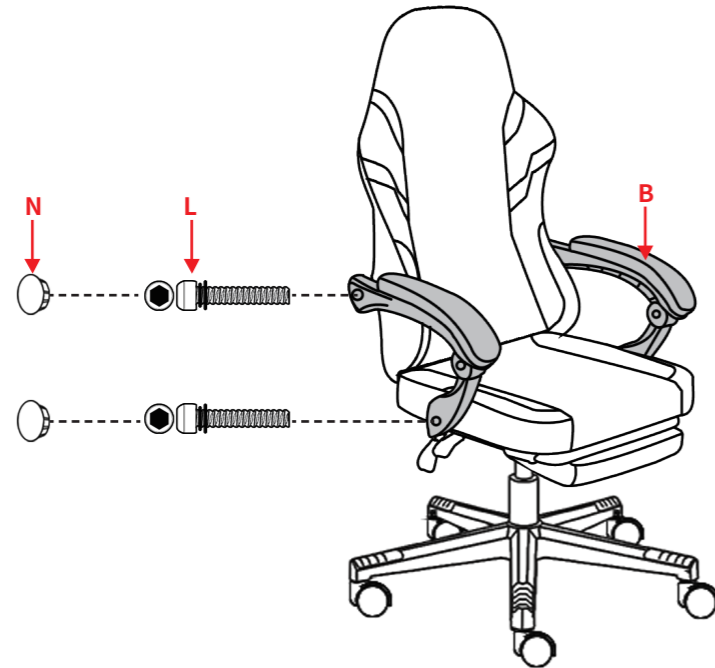

8 Installation von Kopf- und Lendenkissen

- Befestigen Sie die Kopfstütze und das Lendenkissen wie abgebildet.

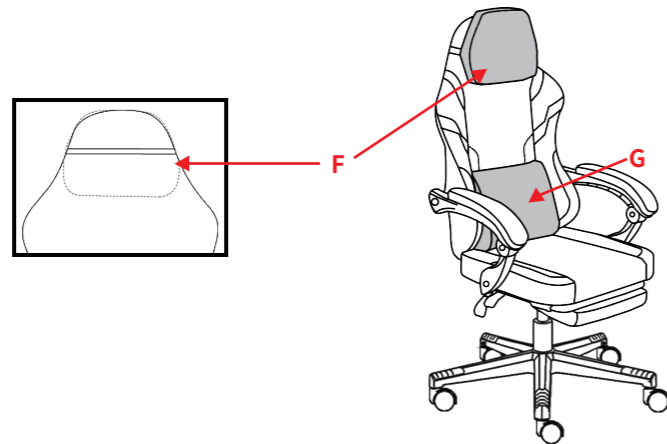

9 Anmerkung

- Damit ist die Versammlung beendet. Bitte bestätigen Sie, ob es Schütteln, Verformungen usw. gibt, und ziehen Sie dann alle Schrauben fest.



Beschreibung der Funktion

Höhenverstellung

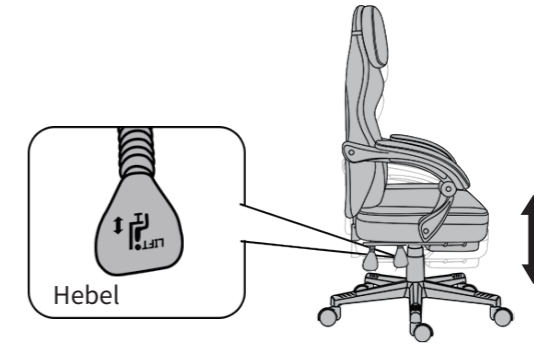

<p>Absenken des Sitzes</p>	<p>Anheben des Sitzes</p>
<p>Heben Sie den Hebel im Sitzen an</p>	<p>Heben Sie den Hebel an, indem Sie den Rücken anheben</p>
<p>Vorsichtsmaßnahmen</p> <ul style="list-style-type: none"> ● Wenn Sie leichter sind, kann es schwierig sein, die Sitzfläche abzusenken. Sollte dies der Fall sein, setzen Sie sich erneut auf den Sitz und üben Sie mehrmals Kraft aus. 	

Liegefunktion

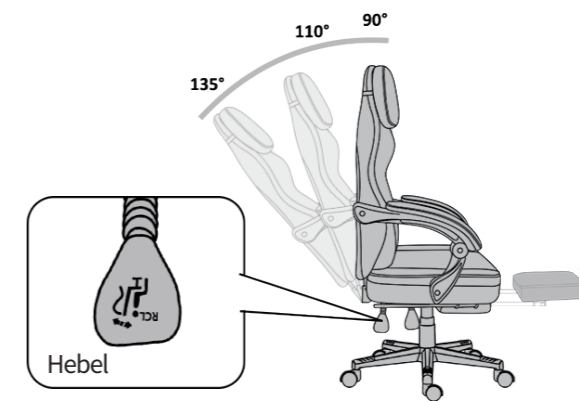

<p>Funktion zur Einstellung des Rückenlehnenwinkels</p> <p>Um den Winkel der Rückenlehne zu verstellen, setzen Sie sich auf den Stuhl und betätigen Sie den Verstellhebel.</p> <ul style="list-style-type: none"> • Ziehen Sie den Hebel nach oben, um die Liegefunktion zu entriegeln. Wenn Sie ihn nach hinten bewegen, vergrößert sich der Winkel der Rückenlehne. • Drücken Sie den Hebel nach unten, um die Rückenlehne im aktuellen Winkel zu arretieren. 	
<p>Wenn Sie sich zum Ausruhen</p>	<p>hinlegen Wenn Sie die Rückenlehne wieder aufstellen</p>
<p>Bitte beachten Sie</p> <ul style="list-style-type: none"> ● Üben Sie keine Kraft nach hinten auf die Rückenlehne aus, bevor Sie den Hebel nach oben gezogen haben. Dies kann zu strukturellen Schäden führen. Wenn der Winkel der Rückenlehne stark nach oben gezogen wird, stützen Sie die Rückenlehne mit den Händen ab, um zu vermeiden, dass Sie sich durch zu schnelles Drehen stoßen. Ziehen Sie den Hebel einmal kräftig nach oben, da er bei der ersten Benutzung möglicherweise nicht verstellbar ist. 	

Kundenbetreuung : ✉Dowinx@vip.126.com

Wir möchten Ihre Anfrage so schnell wie möglich beantworten. Wenn Sie sich mit uns in Verbindung setzen, stellen Sie bitte sicher, dass Sie die erforderlichen Informationen wie oben beschrieben angeben.

※ Wir werden Ihre persönlichen Daten verwalten, weitere Informationen finden Sie in der Datenschutzerklärung (Seite 02).

Es gibt verschiedene Möglichkeiten, wie Sie mit uns in Kontakt treten können, um unsere Produkte und Politik zu besprechen.



SCAN ME



SCAN ME



SCAN ME



DOWINX

目次

取り扱い上のご注意

01

弊社のポリシー

02

組み立てのポイント

03

部品の確認

04

組み立て①

05

組み立て②

06

組み立て③

07

機能説明

08



取り扱い上のご注意

ここに示した注意事項は、危害や損害を未然に防止するために重要な内容ですので、必ず守ってください。



警告

この表示を無視して誤った取り扱いをしますと、死亡または重傷を負う可能性があります。



注意

この表示を無視して誤った取り扱いをしますと、傷害または物的傷害が発生する可能性があります。



警告

窒息の原因

梱包材のビニール袋を頭にかぶったりしないでください。

爆発の原因

ガスシリンダーは分解、注油しないでください。
ガスシリンダーは火に入れないでください。
焼却処分はしないでください。

転倒の原因

イスの上に立ったり、踏み台代わりに使ったり、不安定な姿勢でかけたりしないでください。
ひじや背もたれの上にかけてのったり、座面の一部だけに座らないでください。
すべりやすい床面で使わないでください。

中毒の原因

焼却処分はしないでください。有毒ガスが発生することがあります。



注意

けが、破損の原因

組み立てや設置の際は、必ず安定した平らな場所で行ってください。
キャスターやリクライニングパーツに手や指などを挟まないように注意してください。
周囲に注意押して回転させてください。
本来の用途以外では使わないでください。

変色や変形の原因

屋外でのご使用はご遠慮ください。直射日光や熱、暖房器具の風が直接当たらない場所に置いてください。
座面の上に直接熱いものやぬれたものを置いたり、ビニールやガラスを長時間放置したりしないでください。
※上記内容以外の危険と思われる行為も必ずご遠慮ください。

張地のお手入れ:

通常は毛足の柔らかいブラシで表面を軽くただくか、掃除機で縫い目や隙間に入ったホコリを吸い取ってください。汚れた場合には、薄めた中性洗剤を柔らかい布に少量撮り、軽くただくようにして拭き取ってください。その後は、少量の水で濡らしたタオルで洗剤分を取り除いてください。

金属部・樹脂部のお手入れ:

通常は柔らかい布で乾拭きしてください。汚れた場合には、薄めた中性洗剤を使用して拭き取り、その後は固く絞った布〜乾いた布の順で拭き、洗剤分と水分を完全に間い除いてください。

弊社のポリシー

【メーカー保証について】

(1) 365日間の品質保証

- ご注文日から365日間は、取扱説明書に準じた使用状況で故障や不具合が生じた場合は無償でパーツ交換、又は当社の判断により製品交換させていただきます。
- 以下のような場合は保証期間内でも保証対象外(有償修理)となります。

- お届け後の輸送・移動・落下等による故障、損傷。
- 取扱説明書・タグ・パッケージ等に記載の注意事項や指定条件をお守りいただけなかったことが原因による故障、限度を超えた誤った使用方法による故障。
- 取扱説明書・タグ・パッケージ等に記載の注意事項や指定条件をお守りいただけなかったことが原因による故障、限度を超えた誤った使用方法による故障。
- 地震・火災・落雷・風水害・塩害等の天変地異、その他外的要因による故障、損傷。
- 保証書またはご注文番号のご提示がなく、保証期間の確認が取れない場合。
- 表皮材(生地)の擦り切れ、合皮部分の加水分解や表皮硬化、本革の色変化やひび割れ、日光等による退色等。
- 日常使用によって生じた摩耗、傷、汚れ、退色等。
- キャスター等の消耗。
- その他、お客様過失による不具合の場合。

(2) 30日間の返品返金保証 (Amazon以外のご注文は当該ショップの規定に従う)

ご注文日から30日間は、Amazon返品ポリシー注に準じた場合は、Amazon指定の場所に製品をご返品後、返金が自動的に実施されます。
(注: amazon.co.jp/gp/help/customer/display.html?nodeId=GKM69DUUYKQWKWX7)
※返送方法、返品条件なども上記リンクにてご確認ください。
※返品するために、元のメーカー梱包が必要となります。段ボール箱を捨てたりしないようお願い申し上げます。
なお、上記(1)(2)の保証は、販売者がDowinx-ドウィンクス株式会社の場合に限ります。

【その他の注意事項】

- 本ページにてご案内の保証は、取扱説明書に明示した保証期間、条件において無償で修理をお約束するものです。
- 本ページにてご案内の保証内容によってお客様の法律上の権利を制限するものではございませんので、保証期間経過後の修理について、ご不明の場合は、お電話又はメールにて弊社までお問い合わせください。
- 365日間品質保証は、ご注文日から365日間のサポート(保証)を提供させていただきサービスです。交換品の新品をお手配後、再度保証期間が延長されることはございません。
- 当社の商品を第三者に貸与したり譲渡する場合は、必ずご注文番号、取扱説明書を一緒に添付してください。また、貸与・譲渡の行為によるトラブルにつきましては、弊社は一切責任を負いかねます。予めご了承ください。
- 返品・交換等のアフターサービスの権利につきましては、商品をご購入いただいたお客様本人のみ適用可能となります。商品を第三者に貸与したり譲渡してもアフターサービスの権利は移転されません。
- パーツ交換・製品交換の際、外見の異なる代替品を使用させていただく場合がございます。
- 保証切れの場合は、アフターサービスをご提供いたしますが、運賃等の諸経費はお客様にご負担いただきます。ご了承ください。
- 本ページにてご案内の保証は日本国内においてのみ有効です。
- 特別な状況を除き、本ページにてご案内の保証は製品をお客様個人がご使用になった場合のみ有効です。
- 製品交換の保証をお受けいただく場合、お客様には交換対象製品を弊社に返送いただく必要がございます。お客様におかれましては、弊社カスタマーサポートを通じて保証をお受けいただくことが確定した後、一定期間以内に当該製品を返送いただけますよう、ご協力をお願いいたします。なお、事前にご連絡なく返送時点を変更する場合、保証サービスをお受けいただけない場合がございますので、あらかじめご了承ください。
- 弊社では修理対応を行っておりません。
- 弊社では組立済み製品の販売を行っておりません。

お客様の個人情報のお取り扱いについて

当社及び当社関係会社(以下「当社」)は、お客様よりお知らせ頂いたお客様の氏名・住所等の個人情報(以下「個人情報」)を、下記の通りお取り扱いします。

- 当社は、お客様の個人情報を、当社製品のご相談への対応や修理及びその確認、新製品開発等にご利用させていただき、これらの目的のためにご相談内容の記録を残すことがあります。
- 修理やその確認業務を当社の協力会社に委託する場合、法令に基づく業務の履行又は権限の行使のために必要となる場合、その他正当な利用がある場合を除き、当社以外の第三者に個人情報を開示・提供いたしません。
- 当社は、本人から個人情報の開示を求められたときには、遅滞なく本人に対しこれを開示します。個人情報の利用目的の通知や訂正、追加、削除、利用の停止、第三者への提供の停止を希望される方は、当社メールアドレスまでご連絡ください。

組み立てのポイント

ネジの締め付け方法

ねじは最初からきつく締めないでください

- 最初からねじをきつく締めるとほかのねじ穴の位置が合わず、組立できません。また、全体の歪みの原因になります。

1 すべてのねじを8割くらいに仮締めする



2 最後にすべてのねじをしっかりと締め付ける

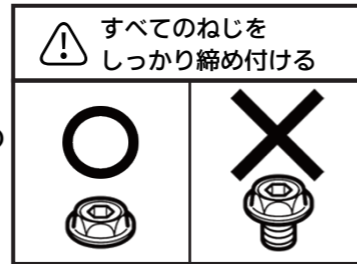

対角上にあるネジの締め付け方法

- ① 最初のねじを任意の場所に取り付け、その対角の位置に2番目のねじを取り付ける
- ② 残りのねじを取り付ける

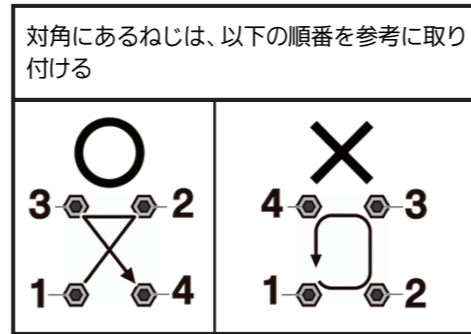

敷物を敷いて組み立てる

床面保護のため、敷物を図のように本体の下に敷く

- ・厚手の布
- ・梱包用のダンボールなど



部品の確認

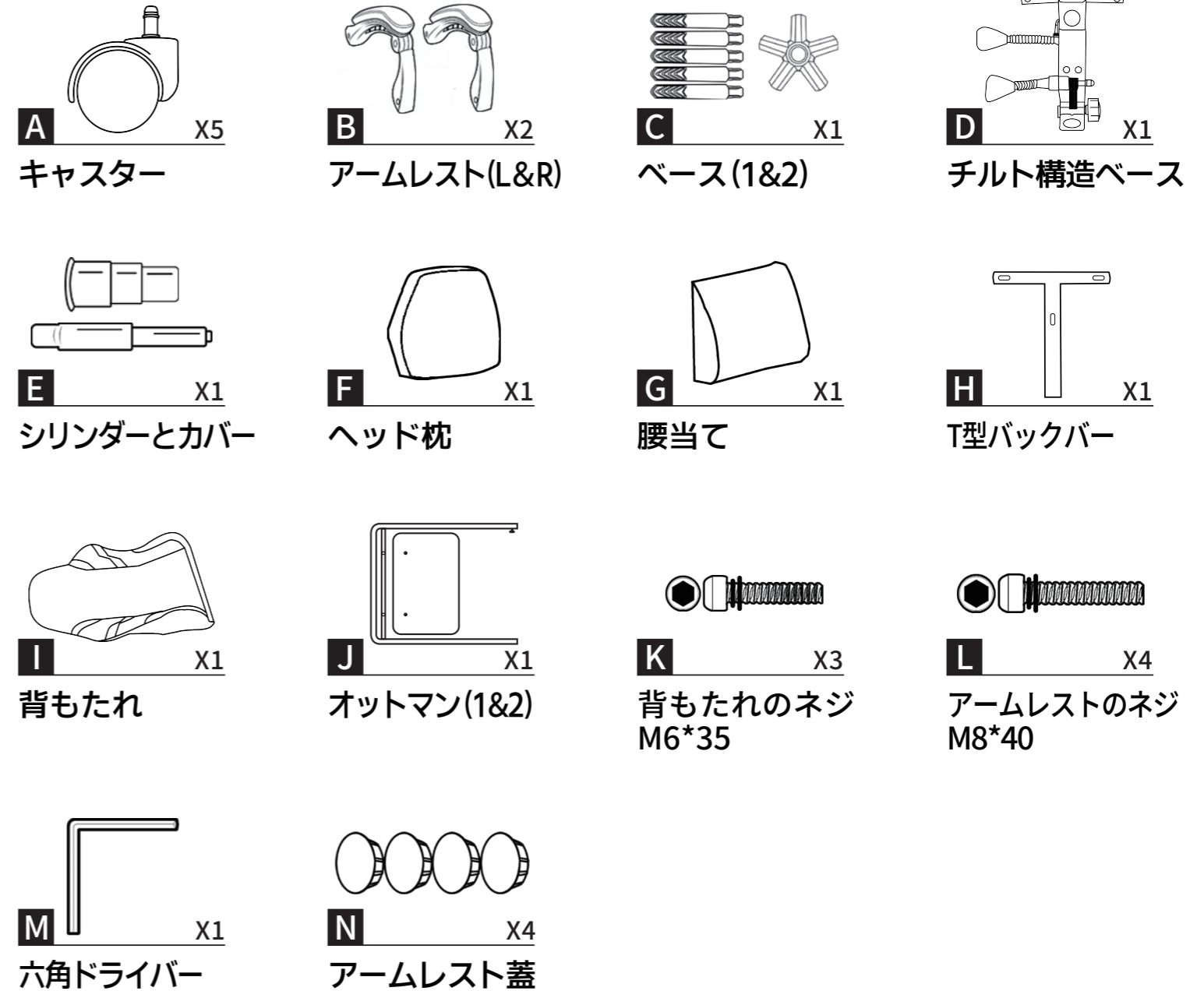

※輸送途中で紛失しないように、座面クッションのネジは事前に仮止めしています。Jオットマンのネジは、鋼管とオットマンクッションにそれぞれ仮止めしています。万一部品の不足や初期不良の場合があれば弊社のカスタマーサポートにご連絡ください。

組み立て①

1 ベースの取付け

- ・ベース-2を図のようにベース-1に差し込みます。
- ※ベース1:五芒星のようなもの ベース2:細長い棒。
- ※指挟み防止のため、最初はベース2を完全に差し込まないでください。五つのベース2をすべて正しい位置にゆるく差し込んでから、上からベース1を押せば、ベース2はしっかりとはめられます。

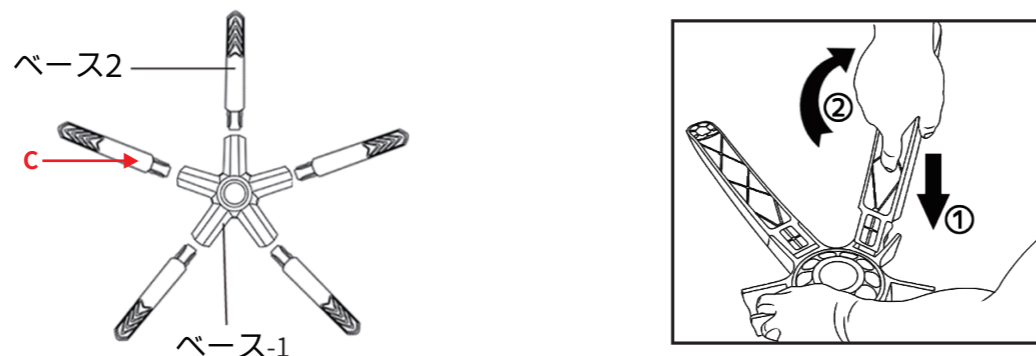

2 脚の組立て

- ・ベースを裏返し、キャスターを奥までしっかりと差し込みます。
- ・シリンダーとカバーを図のようにベースに差し込みます。
- ※脱落防止のため、キャスタの差し込みが多少固くなっています。
- ※シリンダーは、潤滑油が塗ってあります。手や服、床などを汚さないように、気を付けてください。

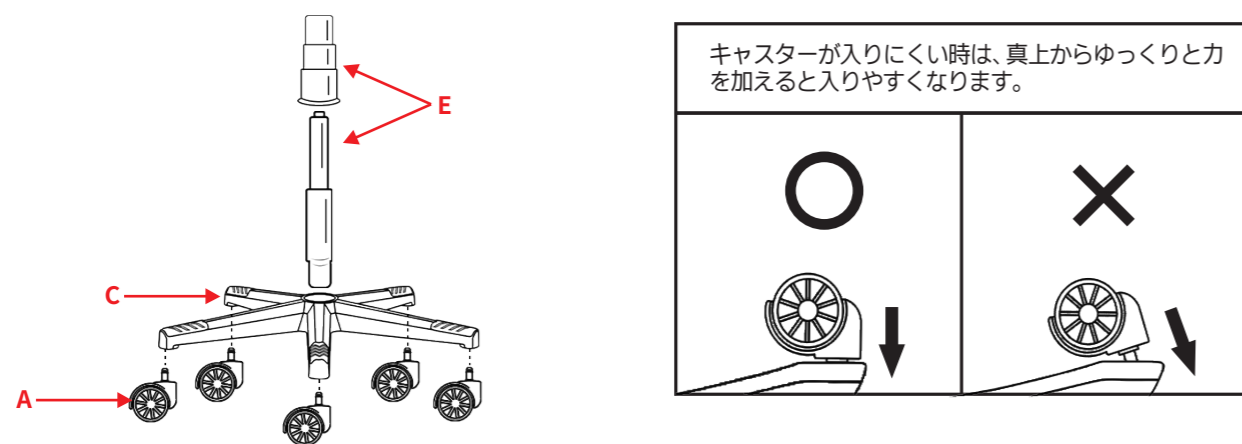

3 傾斜構造ベースの取付け

- ・座面を台など安定した所へ裏返しに置き、事前に取り付けられたネジを取り外し、チルト構造ベースとを取り付けてから、ネジを元の位置に締めます。
- ※紛失防止のため、座面クッションのネジは事前に仮止めしています。ご了承ください。

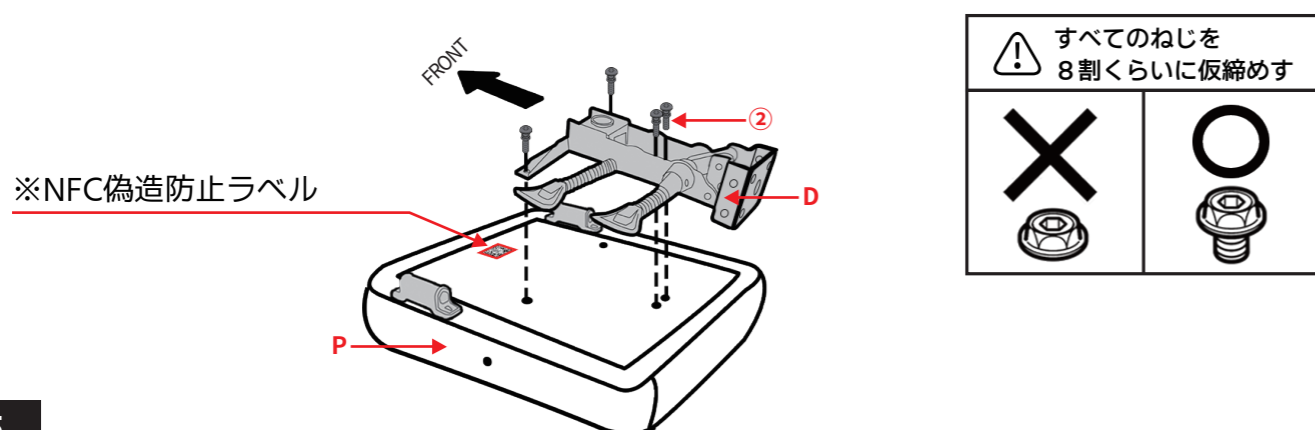

組み立て②

4 フットレストの取付け

- ・オットマンクッションの仮止めネジを外し、鋼管をオットマンクッションに取り付けてください。
- ・鋼管の仮止めネジを取り外し、画像を参照してオットマン部分をガイドレールに挿入してください。
- ※スムーズに差し込めない場合は、前のステップに戻り、レールのネジを緩めて、レールの角度を調整して後再度差し込んで、スムーズに挿入されることを確認し、レールのネジを締めて、次に、鋼管のネジを締めてください。
- ※正しく取り付けるために、フットレストの前面と背面を区別するように注意してください。

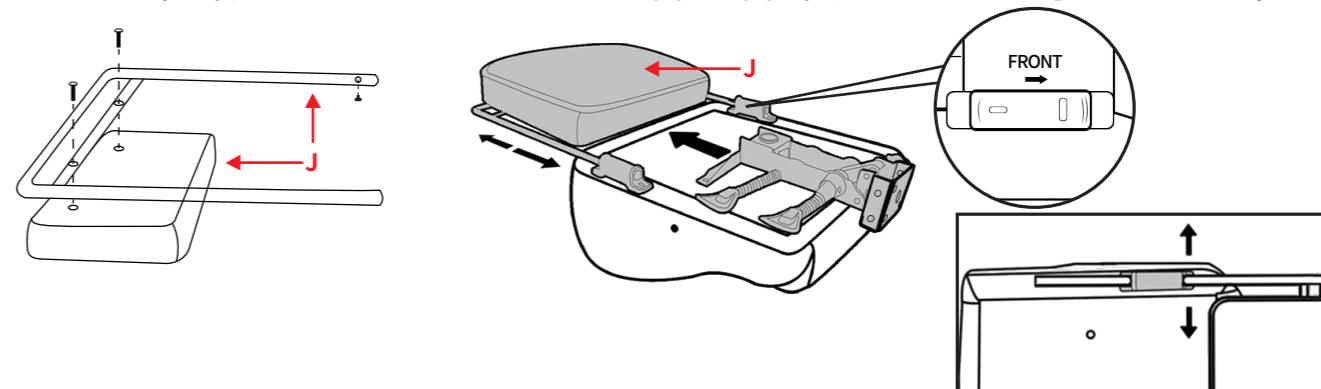

5 座面クッションの取付け

- ・図のように、椅子の本体と足を組み立てます。
- ※椅子の上半部は重いので、お取り付けの際は、椅子上半部を逆さまにして、ガスシリンダーを垂直に差し込むのがより楽です。

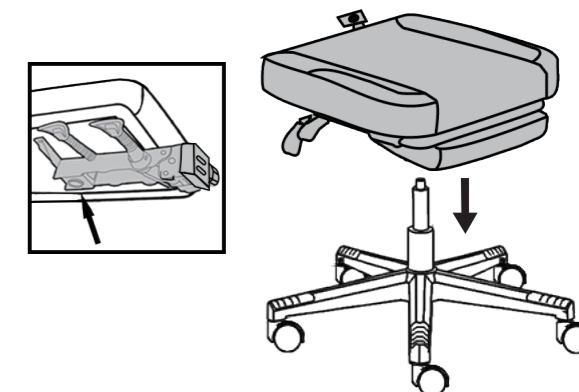

6 背もたれの取付け

- ・図に示すように、まず背もたれにT型のバックバーを取り付け、3つのネジを締めてください。
- ・その後、背もたれのバックバーの下端をチルト構造ベースの差し込み口に差し込み、チルト構造ベースのナットを締めてください。
- ※こちらの三本のネジはネジパッケージに入れています。

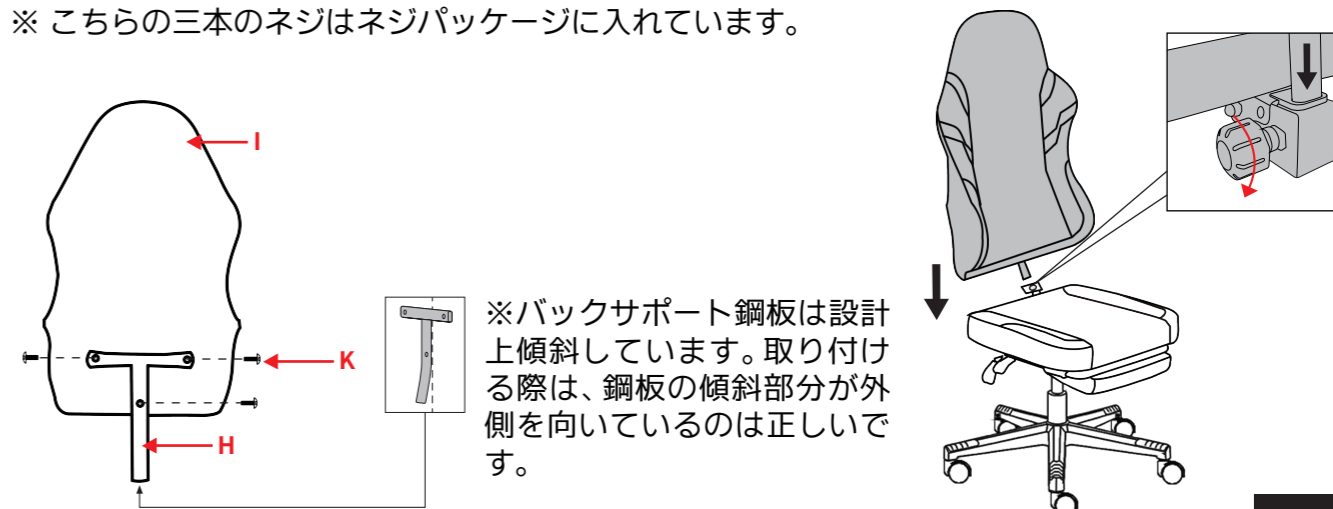

組み立て③

7 アームレストの取付け

・図のように、アームレストを本体に取り付けます
 ※ねじ込みの強さに注意してください、背もたれが倒せない場合は、アームレストのネジがきつすぎている可能性があります。

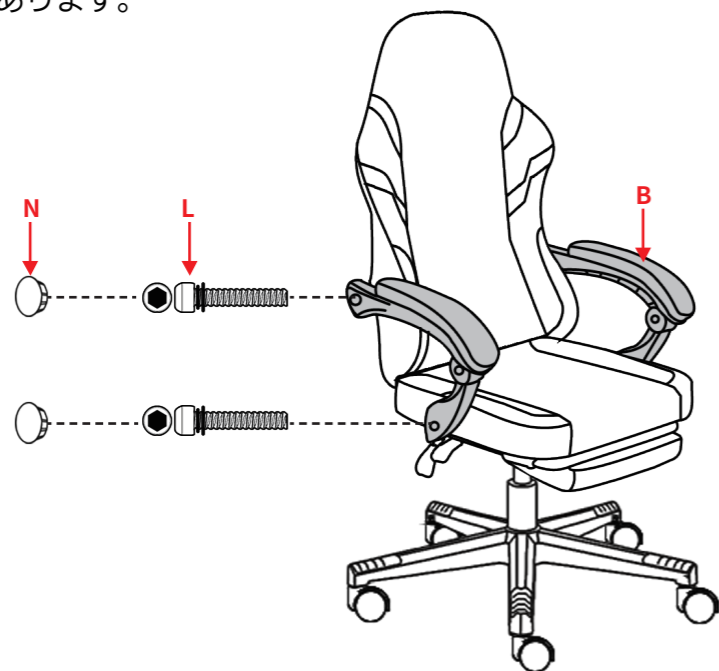

8 ヘッド枕と腰当ての取付け

・図のようにヘッドレストと腰枕を固定します。

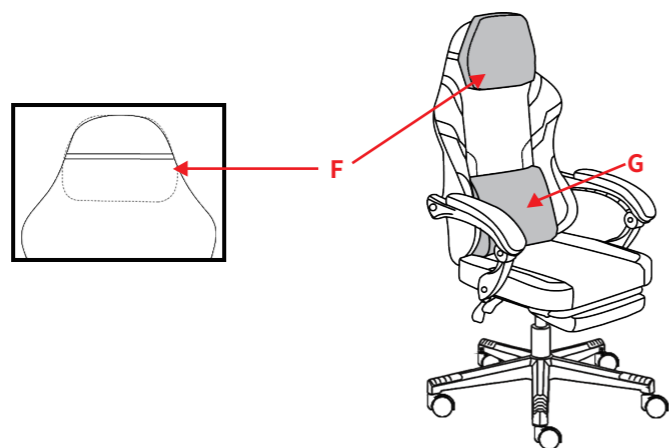

9 組立完了後の確認事項

・組み立てはこれで完了となります。揺れ・歪み等ないかを確認してから、すべてのネジをしっかり締め付けてください。



機能説明

高さ調節

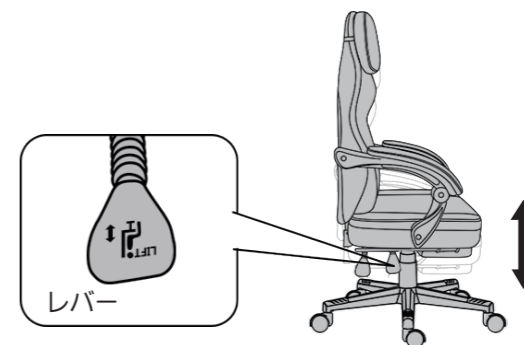

座面を下げたいとき 	座面を上げたいとき
座ったままレバーを上げる 	腰を浮かせてレバーを上げる
ご注意 ●体重の軽い方は、座面が下がりにくいことがあります。その場合は、再度座面に座り、何度か力を加えてください。	

リクライニング機能

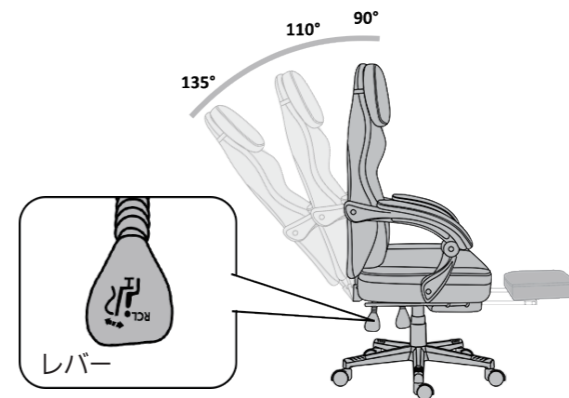

背もたれの角度調整機能 背もたれの角度調節する時は、チェアに座ってリクライニングレバーの操作をしてください。 ・レバーを上へ引くとリクライニング機能がロック解除します、後ろに倒せば背もたれの角度は増えます。逆なら減ります。 ・レバーを下へ押すと今の角度で背もたれが固定されます。	
横になって休憩をとる時 	背もたれを戻す時
ご注意 ●レバーを引き上げる前に背もたれに後ろ向きの力を加えないでください。構造的な損傷を引き起こす可能性があります。背もたれ角度が大幅に起き上がる時は、回転速度によって自分に当たらないように、背もたれを手で支えてください。	

保証書

保証期間中、弊社保証内容により、無料または有料のアフターサービスをご提供いたします。

機種名			
注文番号			
ご購入日	年 月 日	保証期間	ご購入より 年間
お名前	店名		
ご住所	ご住所		
お電話番号	お電話番号		
カスタマーサービス: ✉Dowinx@vip.126.com より素早くご対応いたしたく存じますので、 お問い合わせの際には、必ず上記必要情報をお伝えください。 <small>※頂いた個人情報は弊社が管理いたします、詳しくはポリシー(page.02)をご確認ください。</small>			

商品・弊社方針に関するご相談は、各種手段にてご連絡いただけます。



新製品情報やクーポン情報をお届け
Dowinx公式アカウント



SCAN ME

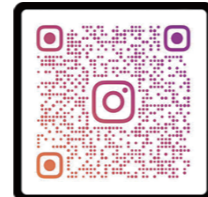

SCAN ME



SCAN ME



ドウインクス株式会社
DOWINX Co.,Ltd.

〒232-0021
神奈川県横浜市南区真金町2-22-12
Mail:dowinxjp@vip.126.com
(TEL)045-550-7040



DOWINX

© 2024 Dowinx Components, Inc. All rights reserved.

Dowinx and the language logo are registered trademarks in the United States and/or other countries.

The appearance patent of LS-6650 has been registered in the United States, Europe and Japan.

Product may vary slightly from those pictured.