

alpha

alpha

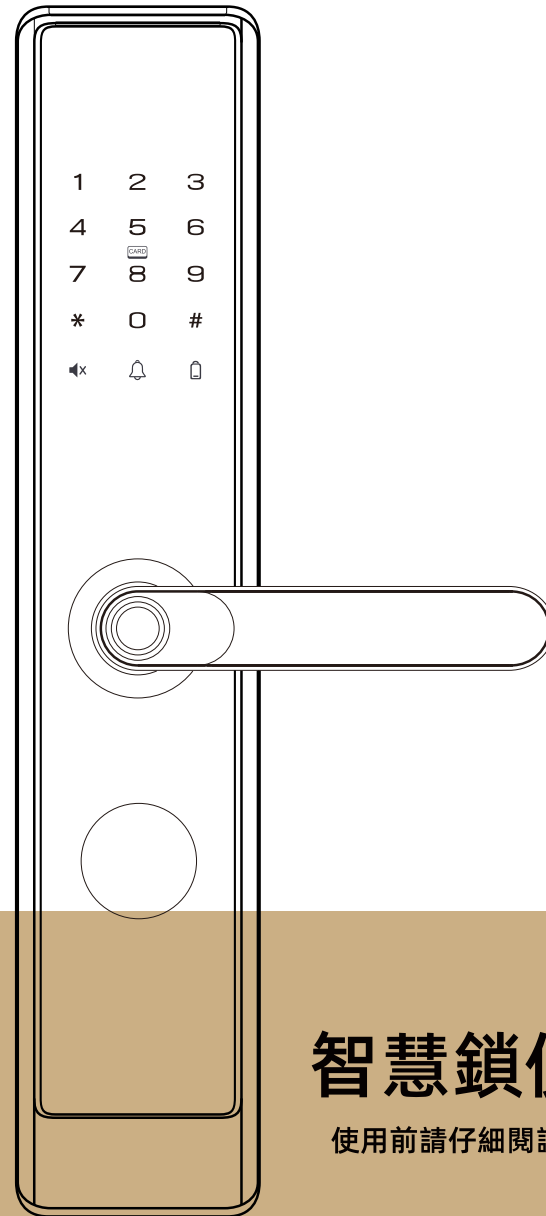

智慧鎖使用說明書

使用前請仔細閱讀本說明書，並妥善保管

目錄

一	使用前注意事項.....	1	五	微信小程序.....	11
1.1	產品部位名稱.....	1	六	售後服務卡.....	12
1.2	產品規格.....	2			
1.3	產品配件.....	2			
1.4	判斷開門方向.....	3			
1.5	鎖體方向更換.....	3			
1.6	恢復出廠設定.....	3			
1.7	安裝示意圖.....	4			
1.8	安裝步驟.....	5			
二	基礎功能說明.....	7			
2.1	門鈴.....	7			
2.2	恢復出廠設定.....	7			
2.3	用戶類型說明.....	7			
2.4	編號關係說明.....	7			
三	門鎖-設定操作.....	7			
3.1	管理設定選單.....	7			
3.2	新增普通用戶.....	8			
3.3	新增管理員.....	8			
3.4	刪除用戶.....	8			
3.5	系統管理.....	9			
四	使用方法說明.....	9			
4.1	在常用模式下.....	9			
4.2	應急開啟方法.....	10			
4.3	常開功能.....	10			
4.4	試開凍結功能.....	10			
4.5	門鎖定.....	11			
4.6	電池電量檢測.....	11			
4.7	防貓眼撥扭.....	11			

一 使用前注意事項

1.1 產品部位名稱

感謝您選擇alpha智能電子門鎖。

新款alpha智能電子門鎖使用最新科技讓您的生活更方便。

本使用說明書讓您更了解並且安全使用本產品。

使用前敬請詳閱本說明書。

alpha in your Life!

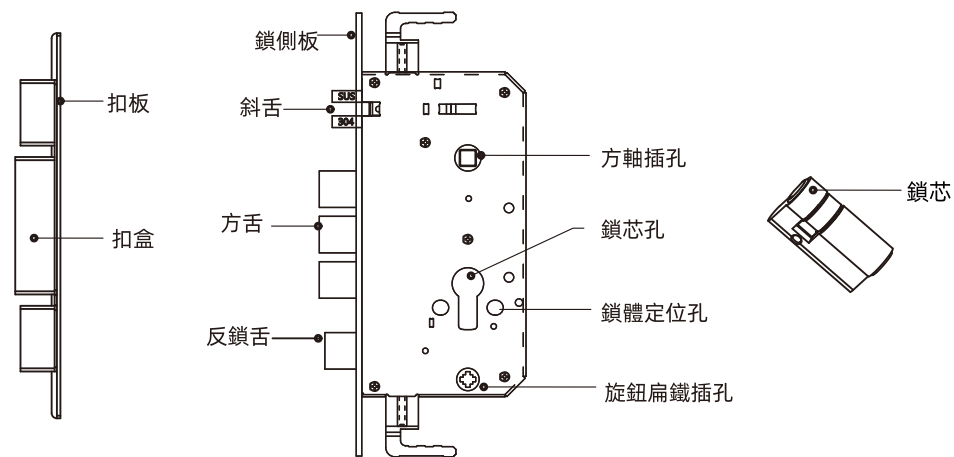
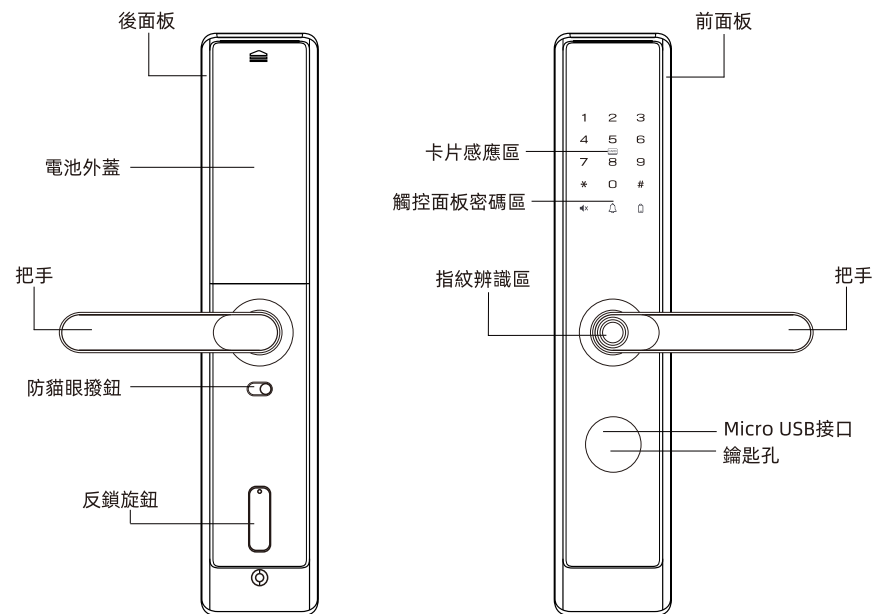

! 注意

因安裝環境不同, 本產品鎖配鎖體可能與下圖所示有所不同。

1.2 產品規格

序號	項目	明細	技術參數描述
1	工作電源	工作電壓	DC6V 4節AA電池供電
		備用電源	5V1A Micro USB接口
2	電力消耗	靜態電流	≤70μA
		動態電流	≤250mA
3	開門記錄	迴圈儲存	500條
4	指紋採集頭	指紋頭類型	半導體指紋頭
		感測器類型	電容式
		驗證比對時間	<1秒
		工作溫度	-25°C-70°C (不含電池)
		工作濕度	15%-93%無結霜 (不含電池)
		拒真率(FRR)	<0.1%
		認假率(FAR)	<0.001%
		比對方式	1:N
5	管理員數量	密碼/卡片/指紋	管理員(密碼、卡片、指紋)混合共5個
		指紋識別	指紋數量40組
6	開鎖方式數量	密碼(6-12位)	密碼數量上限50組
		卡片(M1卡)	卡片數量上限50張

1.3 產品配件

序號	名稱	數量	序號	名稱	數量
1	前面板組件	1個	7	鑰匙	2把
2	後面板組件	1個	8	開孔紙規	1張
3	鎖體組件	1個(選配)	9	說明書	1本
4	門扣盒	1個(選配)	10	M1卡	2張
5	門扣板	1個(選配)	11	4節AA電池	1組
6	配件包	1包			

! 注意

安裝前，請務必檢查並仔細核對以上清單，如發現缺少配件，請及時向銷售商索取!

1.4 判斷開門方向

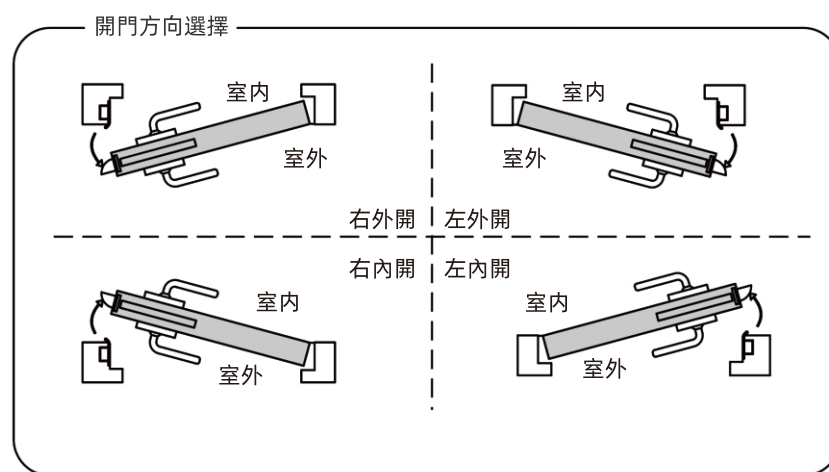

1.5 鎖體方向更換

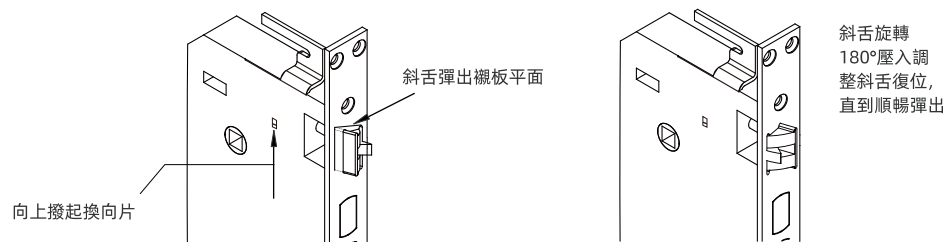

1.6 恢復出廠設定

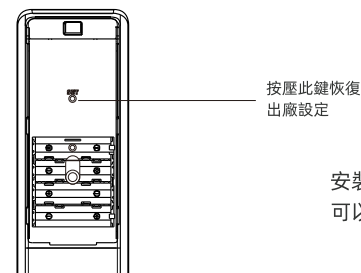

安裝後，如果管理員無法驗證進入管理模式，
可以拆下電池蓋恢復出廠設定

! 注意

恢復出廠設定後，之前設定的所有開門指紋/密碼/卡片/人臉將被清空。

1.7 安裝示意圖

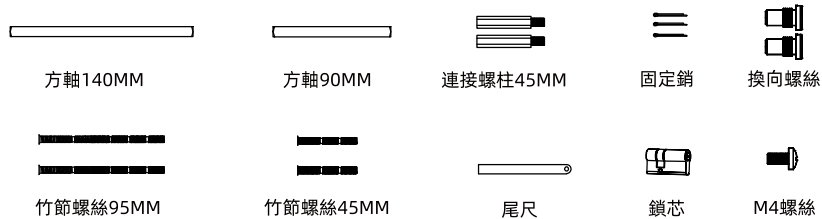
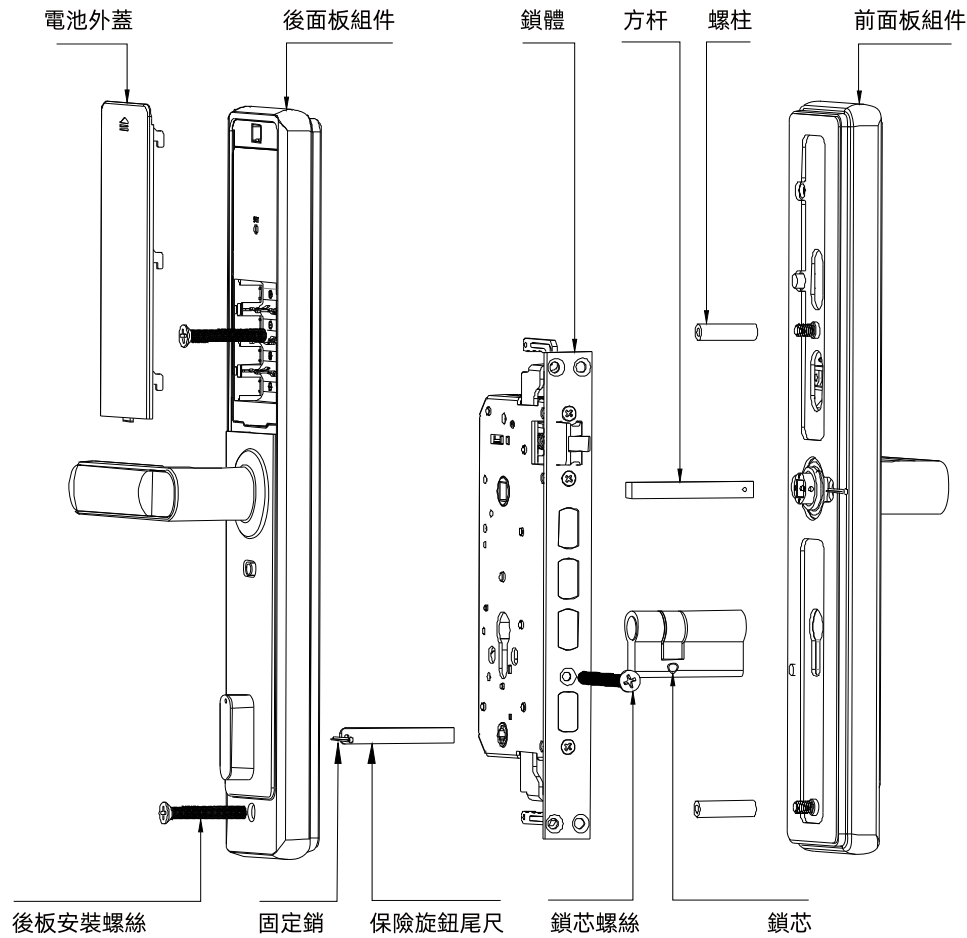

1.8 安裝步驟

(1) 安裝鎖體

將鎖體放入已開好門孔的門內，並固定好鎖體。
將鎖芯插入鎖體內（注意正反面），並通過螺絲固定。

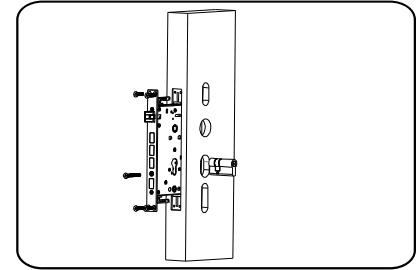

(2) 前把手換向

如要換向安裝，要將外面板背面的換向螺絲鬆開（如圖），再將把手旋轉180度後擰緊換向螺絲。

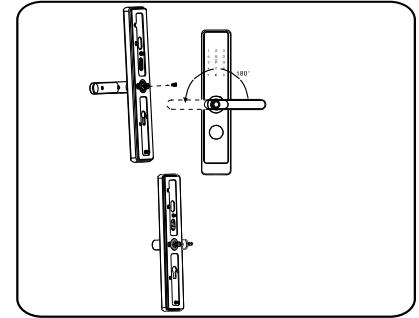

(3) 後把手換向

如要換向安裝，要將內面板背面的換向螺絲鬆開（如圖），再將把手旋轉180度後擰緊換向螺絲，後將M4盤頭螺絲固定與換向螺絲對應的“L、R”標識字樣的孔位。

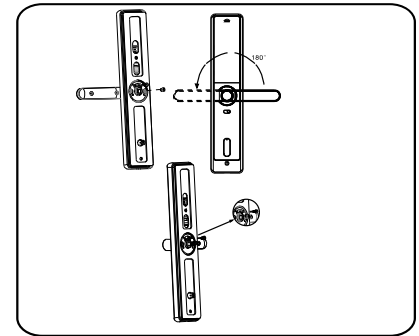

(4) 切割定位柱等配件

在外面的無頭螺柱。上擰緊兩顆連接螺柱，將方鋼裁剪為合適長度後，放入到前面板的方孔用開口銷固定。

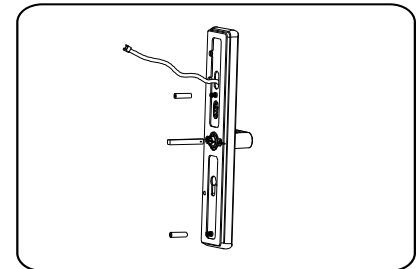

(5) 安裝固定外面板

將外面板連接線穿過最上端的過線孔。
將外面板上的方鋼穿過鎖體的方孔，
內面板緊貼門外側。

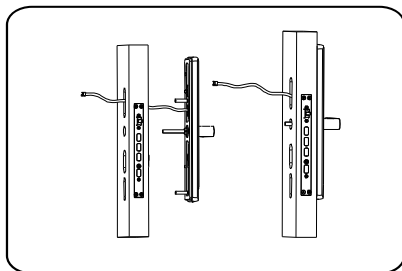

(6) 安裝內面板

- 1、將內面板連接線端子和外面板端子連接起來。
- 2、將旋鈕撥片進行裁剪，其長度短於門厚度5-10mm,插入內面板反鎖旋鈕槽口內，並用開口銷固定。

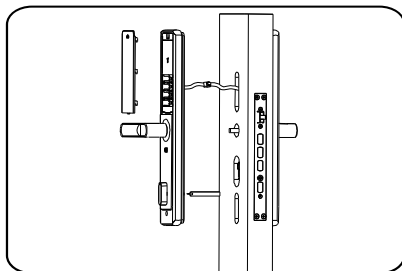

(7) 固定內面板

將內面板緊貼門內側，並用兩顆面板固定螺絲固定。

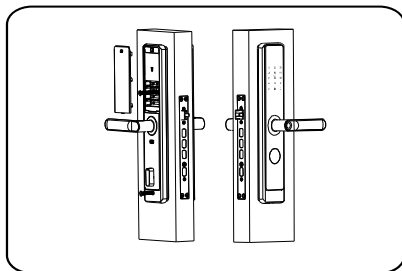

(8) 測試智能鎖

- 1、裝上電池和後板 電池蓋。
- 2、操作內外執手、保險旋鈕和機械鑰匙，檢查各各連部件是否工作正常。

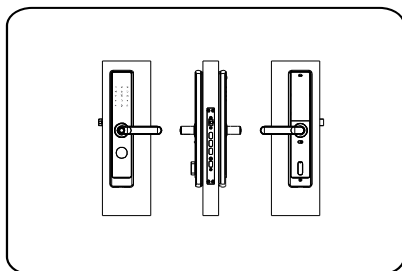

二 基礎功能說明

2.1 門鈴

用手指輕觸前面板上的 鑰匙，門鈴即會響起。

2.2 恢復出廠設定

按住門後的出廠設定按鍵5秒鐘，根據提示“即將恢復出廠狀態，按#號鍵確認，退出請按*號鍵”，按#號鍵確認後，稍等幾秒即可收到“初始化成功”的提示。

出廠狀態下，指紋庫為空，此時任何指紋、感應卡均可開門，輸入出廠密碼“123456”即可開鎖。如果有用戶註冊，出廠密碼將自動失效。

2.3 用戶類型說明

管理員：指紋、密碼、感應卡。

密碼、指紋或感應卡可自由選擇，最少1個管理員，最多5個管理員（可刪除任何一個管理員，但至少需保留一個管理員）

普通用戶：指紋、密碼、感應卡。

容量：50組，長度6~12位，具有虛偽密碼功能（連續輸入最長30位數字），只要有正確的密碼即可通過驗證，一次輸入超過30位數字則不識別。

2.4 編號關係說明

一個編號只能註冊一種類型的用戶，編號範圍001-999。

例如：註冊了8號指紋，就不能夠註冊8號密碼了。編號自動遞增分配。

三 門鎖-設定操作

3.1 管理設定選單

觸摸指紋頭金屬環喚醒產品後，依次按下“*” “#” 鍵或者短按一次門後設定鍵進入管理設定。如果識別管理員失敗，語音播放“輸入錯誤”。如果識別成功，直接進入設定主選單，按*號鍵可退出，按相應的數字則進入子選單。

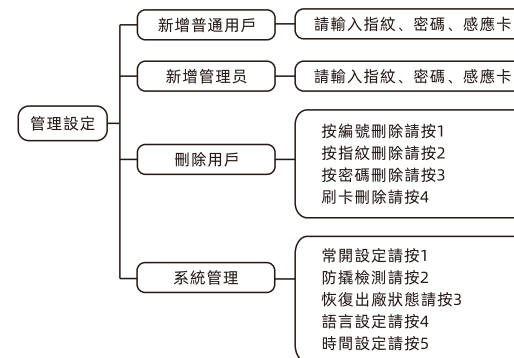

! 注意

上述操作過程中，全語音提示，您可以按照語音提示操作。

3.2 新增普通用戶

進入新增普通用戶，語音播放“請輸入指紋、密碼、感應卡”，根據用戶按手指、輸入密碼還是刷卡來決定新增的是指紋、密碼還是感應卡。

(1) 新增指紋

如果用戶按下第一次指紋，語音播放：“請再按手指”用戶按下第二次指紋，重複此步驟，連續按下8~15次指紋，如果指紋新增成功，語音播放：“xxx成功”。否則，語音播放“失敗”。

(2) 新增密碼

如果用戶輸入密碼，按#鍵，語音播放：“請再輸入新密碼，用戶再輸入密碼，如果兩次密碼一樣，語音播放：“XXX成功”，否則，語音播放：“輸入錯誤”。

(3) 新增感應卡

如果用戶刷卡，語音播放“XXX成功”。否則，語音播放“輸入錯誤”。

(4) 用戶已滿

如果指紋/密碼/感應卡已滿，語音播放“指紋/密碼/感應卡已滿”。
如果指紋/密碼/感應卡已註冊，語音播放“指紋/密碼/感應卡已存在”。
如果用戶已註冊滿，語音播放“用戶已滿”。

3.3 新增管理員

進入新增管理員，語音播放“請輸入指紋、密碼、感應卡”根據用戶按手指、輸入密碼還是刷卡來決定新增的是指紋、密碼還是感應卡，其它操作流程同 4.3新增普通用戶。

3.4 刪除用戶

進入刪除用戶，語音播放“按編號刪除請按1,按指紋刪除請按2,按密碼刪除請按3,刷卡刪除請按4”。

a.按1，按編號刪除，語音播放“請輸入編號”輸入用戶編號後，按#號鍵確認。如果刪除成功，語音播放：“刪除管理員/普通用戶XXX成功”。可繼續輸入編號，進行刪除，返回上一級選單按*鍵。

b.按2，按指紋刪除，語音播放“請按手指”錄入正確指紋，語音播放“刪除管理員/普通用戶xxx成功”，可繼續輸入指紋，進行刪除，返回上一級選單按*鍵。

c.按3，按密碼刪除，語音播放“請輸入原密碼，按#號鍵確認，退出請按*鍵”，輸入對應的用戶密碼，語音提示“刪除管理員/普通用戶xxx成功”，可繼續輸入密碼，進行刪除，返回上一級選單按*鍵。

d.按4，刷卡刪除，播放語音“請刷卡”刷卡對應的用戶感應卡，語音提示“刪除管理員/普通用戶xxx成功”，可繼續刷卡，進行刪除，返回上一級選單按*鍵。

如果指紋密碼/感應卡並未註冊，語音播放“用戶不存在，沒有感應卡用戶”跳轉到上一步。

3.5 系統管理

進入系統管理，語音播放“常開設置請按1,防撬檢測請按2,恢復出廠狀態請按3,語言設置請按4,時間設置請按5,退出請按*鍵”。

常開設定：語音播放“打開常開請按1，關閉常開請按2”。

恢復出廠狀態：語音播放“即將恢復出廠狀態，按#號確認，退出請按*鍵”。

防撬檢測：語音播放“打開防撬檢測請按1，關閉防撬檢測請按2，退出請按*鍵”。

語言設定：語音播放“選擇中文請按1，選擇英文請按2”。

時間設定：根據語音提示分別輸入年、月、日、時、分、秒。

隨季節環境變化，指紋特徵點會存在清晰度的偏差，導致識別率變化，當用戶使用識別率降低時，可重新錄入對應的指紋。

四 使用方法說明

4.1 在常用模式下

(1) 密碼開鎖

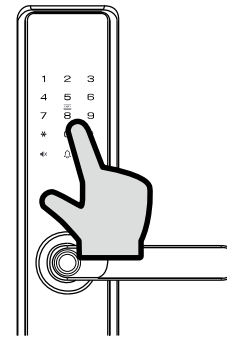

a、輸入已添加的密碼，按#號確認，密碼驗證成功語音提示“叮鈴鈴，請按把手開門”。

b、向下壓執手開鎖。

注意用戶密碼前後可任意新增虛位密碼，包含虛位密碼在內的長度不要超過30位，徹底消除開門密碼洩露的風險。

(2) 指紋開鎖

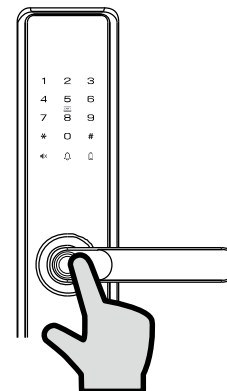

a、將已添加的指紋以正確的方式放在指紋採集器上，指紋驗證成功語音提示“叮鈴鈴，請按把手開門”。

b、向下壓執手開鎖。

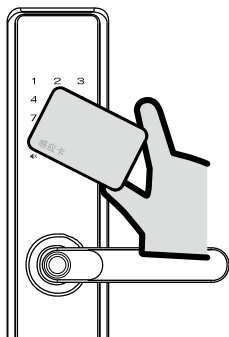
(1) 密碼開鎖

- a、將已添加的感應卡靠近或者貼在鍵盤區，感應卡驗證成功語音提示“叮鈴鈴，請按把手開門”。
- b、向下壓執手開鎖。

4.2 應急開啟方法**(1) 機械鑰匙開啟**

若出現忘記密碼，電池電量耗盡或系統無法運作等緊急情況，可使用備用機械鑰匙開鎖。

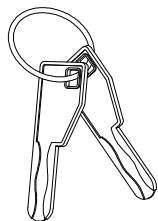

- a、將機械鑰匙插入鎖具下方的備用機械鑰匙口。
- b、轉動鑰匙後，下壓把手，即可開鎖。

(2) USB緊急供電

當電池耗盡且沒有帶鑰匙的情況，可外接充電寶或5V1A電源緊急供電，按正常的操作步驟開門即可。應急電源開門後請及時更換鎖內電池。

注意請勿將不同型號、新舊電池混用。

4.3 常開功能**(1) 常開功能**

當舉行會議或其他集體活動時，可將門鎖設定成常開狀態，設定成功後無需其它操作，扳下把手就可以開門。

(2) 常開功能設定方法

進入系統設定，按1號鍵進入常開設定模式，根據語音提示選擇打開常開。

4.4 試開凍結功能

當指紋、密碼、感應卡在5分鐘內錯誤次數連續≥3時，發出聲光報警；5分鐘內錯誤次數連續≥5次時，系統凍結95秒，95秒內不可再識別指紋、密碼、感應卡。

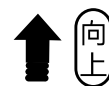
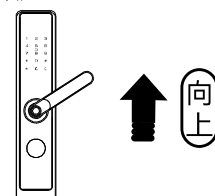
4.5 門鎖定**(1) 外部鎖定**

室外執手向上提鎖定。

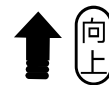
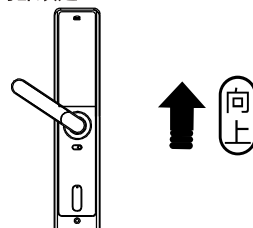
(2) 內部鎖定

室內執手按壓按鈕向上鎖定。

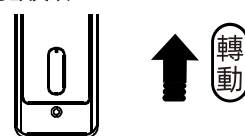
(3) 內部反鎖

旋轉按鈕，進行反鎖，此時從室外無法正常開啟，需室內解鎖。

4.6 電池電量檢測

當電池電壓在4.5V-4.8V之間時，可正常識別，每次開鎖前都會語音提示：“電量不足，請更換電池”當電池低於4.5V時，每次喚醒面板時喇叭響五聲，不執行開鎖。

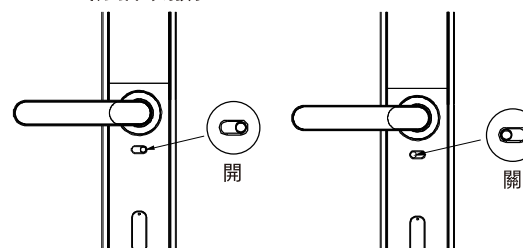
4.7 防貓眼撥扭

撥鈕撥向右邊，防貓眼功能開啟
(此時在門內下壓把手不能開門)
撥鈕撥向左邊，防貓眼功能關閉
(此時在門內下壓把手開門)

五 微信小程序

- 1、在微信上搜索小程序“智能鎖臨時鑰匙”，輸入管理員密碼，如：123123；
- 2、在鎖上按“0#”產生隨機數，並輸入在小程序上；
- 3、點擊“生成密碼”生成一組臨時密碼；
- 4、在鎖上輸入這組臨時密碼，按#號確認，即可開鎖成功。

以下表格可協助管理員記錄註冊信息，僅供參考

姓名	指紋編碼	密碼編碼	卡片編碼	註冊日期	簽名	備註

售後服務

- 1·本產品保固時間為兩年。
- 2·本產品在購買或安裝時，務必在經銷商處填寫保修卡，以保修卡填寫的購買日期開始計算，未填寫保修卡訊息，本公司僅能對該產品提供有償維修。
- 3·本產品在購買兩年內出現任何產品的品質問題（非人為因素），可憑保修卡聯繫當地經銷商維修。
- 4·以下任何情況而導致的故障（包括保修期內）需向用戶收取相關維修費：
 - ① 因使用者未依據說明書要求安裝及使用門鎖及配套產品。
 - ② 若門鎖並非由本公司授權的服務人員修理或拆卸而引起的故障。
 - ③ 因火災、地震、水災等不可抗力引起的故障或損壞。
 - ④ 門的斷裂或破裂、門的潮濕或乾燥引起的變形、電源問題、產品的存放不當、磕碰、未進行所需的預防性維護及因使用非公司供應的配套產品和零部件、組件引起的故障或損壞。

保修卡

用戶資料			
客戶名稱		聯繫電話	
聯繫地址			
郵政編碼		產品編號	
產品型號		購買日期	

代理商經銷商資料			
經銷商名稱		聯繫電話	
聯繫地址			
郵政編碼		產品編號	
產品型號		銷售日期	
代理商經銷商蓋章 年 月 日			

故障描述

感謝使用我們的產品，請在保修期內委託修理時，出示本保修卡和發票或收據本保修卡遺失不補，請您妥善保管

保修指引

- 1·如果您的門鎖出現了故障，請按說明書中的常見故障排除進行操作，如仍不能排除，請與我們公司或當地代理經銷商聯繫並提供以下信息：
 - ① 門鎖的型號
 - ② 購買日期
 - ③ 您的聯繫電話、傳真、詳細地址
 - ④ 產品故障情況（詳細描述將能得到更快解決）
 - ⑤ 您的意見或建議
- 2·請用戶配合回答維修專員或客服人員的詳細詢問，包括現場情況、故障表現、是經常或偶發性故障、操作程序是否有誤等，以便維修專員了解故障及分析原因。
- 3·如果仍無法解決問題，維修專員可提供上門服務。
- 4·維修專員上門服務時，請您詢問並確認其是否為我公司人員。
- 5·維修完成後請檢驗維修結果，如果故障未能徹底排除，您可以拒絕在《客戶服務維修記錄表》簽字。
- 6·門鎖恢復正常後，請您配合維修專員辦理相關手續。