

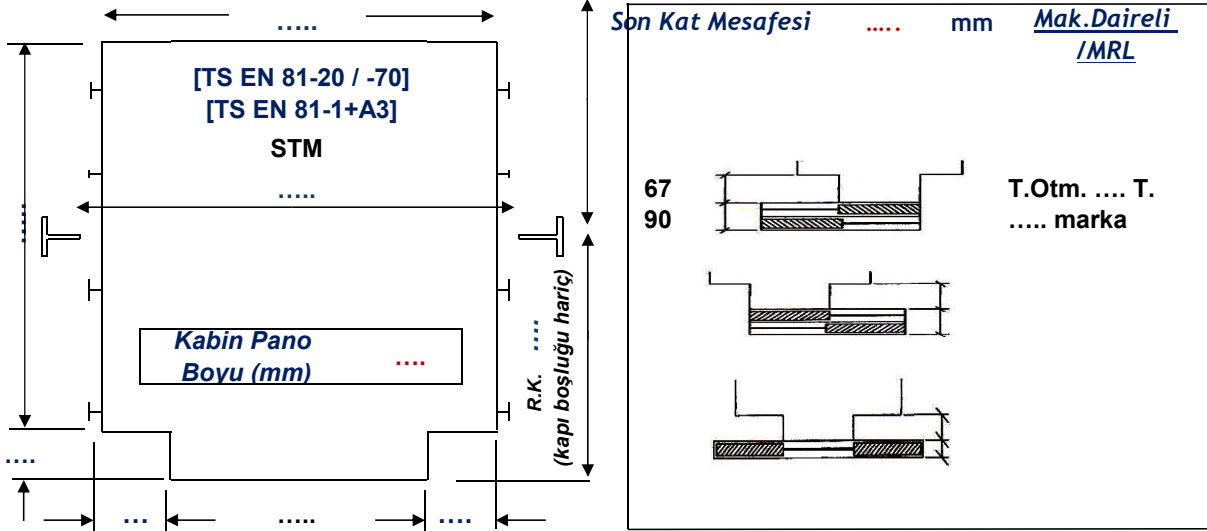

KABİN SİPARİŞ FORMU

FİRMA
REFERANS
SİPARİŞ TARİHİ
TESLİM TARİHİ
SİPARİŞ NO	0



TEKNİK ÖZELLİKLER

Adet (.....)	Kabin Modeli
Ana Raylar Arası (STM)	Tavan Modeli
Ana Raylar	Yer Döşemesi
Kabin Genişliği	Kabin Kaplama Cinsi/Rengi
Kabin Derinliği	Aksesuar
Kabin Giriş Ebatları*.....	Ayna Özellikleri	-
Halat Adedi ve Çapı	...*Ø...	Küpeşte
Kapı Kaçıklık Mesafesi mm	Kabin Kum. Paneli yeri
Kapı Toplama Yönü	T.Otm. T.	Kaset Kasa Ölçüleri
Kapı Cinsi marka	Aspiratör	Salyangoz fan
Ağırlık Yeri	Aşırı Yük Tertibatı	Std. (mekanik)
Süsp. Dikme Boyu	Kabin Kapasitesi (Q) kg
Fren Tertibatları	Denge zinciri yeri	Yok
	0	Gergi tiji	Yok
Kabin Üstü Korkuluk h:	700/1100 mm	Seperatör Sacı Temini	...
Aşırı Yük Tert. Temini	Çağın	Sandıklama	...

AÇIKLAMALAR

ONAY/KAŞE-İMZA

Kabin Rayları mm, MRL/MR
.....:1 Askı, m/s
..... marka kaymalı tip fren kullanılacak.

.... adet kg '.....' model kabin,
tabanlı, KKP duvarda ortasında; KKP'nin iki yanında ve arkada
biri adet (Ø38) küpeşte olacak.



SÜSPANSİYON SİPARİŞ FORMU

FİRMA
REFERANS
SİPARİŞ TARİHİ kg
TESLİM TARİHİ
SİPARİŞ NO	#VALUE! 0

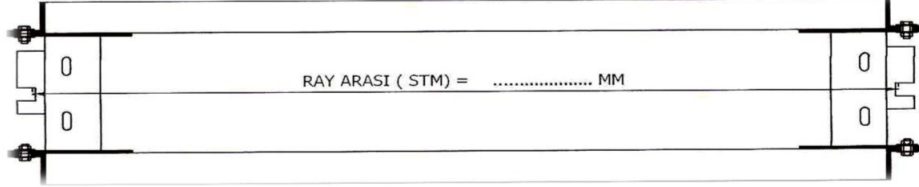

Adet	...	
Ana Raylar Arası (STM)	mm
Ana Raylar	
Kullanılan Dikme	4 mm saç	
Süsp. Dikme Boyu	mm
Kabin Genişliği	mm
Kabin Derinliği	mm
Gergi tiji	Yok	
Ağırlık Yeri	
Çarpma Plakası	Standart	
FREN TERTİBATI (KAYMA FREN)	Marka	Seri No
	0	
Halat Adedi ve Çapı	...*Ø...	
Palanga Kasnakları temini	...	
SEPERATÖR SACI TEMİNİ	...	

[TS EN 81-20]

Son Kat Mesafesi (mm)

Mak.Daireli

Kabin Pano Boyu (mm)

/MRL

AÇIKLAMALAR	ONAY / KAŞE
<p>Kabin Rayları mm, MRL/MR:1 Askı, m/s marka kaymalı tip fren kullanılacak.</p> <p>Kabin 2 adet*....*.... mm palanga kasnağı kullanılacak. İki kasnak arası içten içe mesafe mm'dir. (bkz. Proje)</p>	<p>İMZA</p>

ONAYLANMAYAN SİPARİŞ FORMLARI İMALAT PROGRAMINA DAHİL EDİLMEZ.



AĞIRLIK KARKASI SİPARİŞ FORMU

FİRMA
REFERANS kg
SİPARİŞ TARİHİ
TESLİM TARİHİ	#VALUE!
SİPARİŞ NO	0

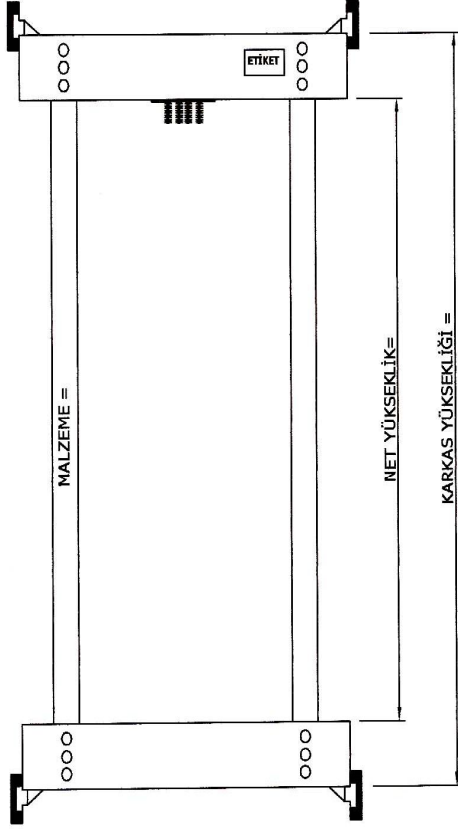

AÇIKLAMALAR

..... mm A.Raylarına göre;

.....:1 Askı, m/s

Tek sıra '.....' ağırlık kullanılacak.

A.Karkası üzerinde adet*.....*Ø.... mm kasnak olacak.

ONAY	KAŞE	İMZA

ONAYLANMAYAN SİPARİŞ FORMLARI İMALAT PROGRAMINA DAHİL EDİLMEZ.



YARI OTOMATİK KAPI
SİPARİŞ FORMU

FİRMA
REFERANS
SİPARİŞ TARİHİ
TESLİM TARİHİ
TESİSAT NO	0

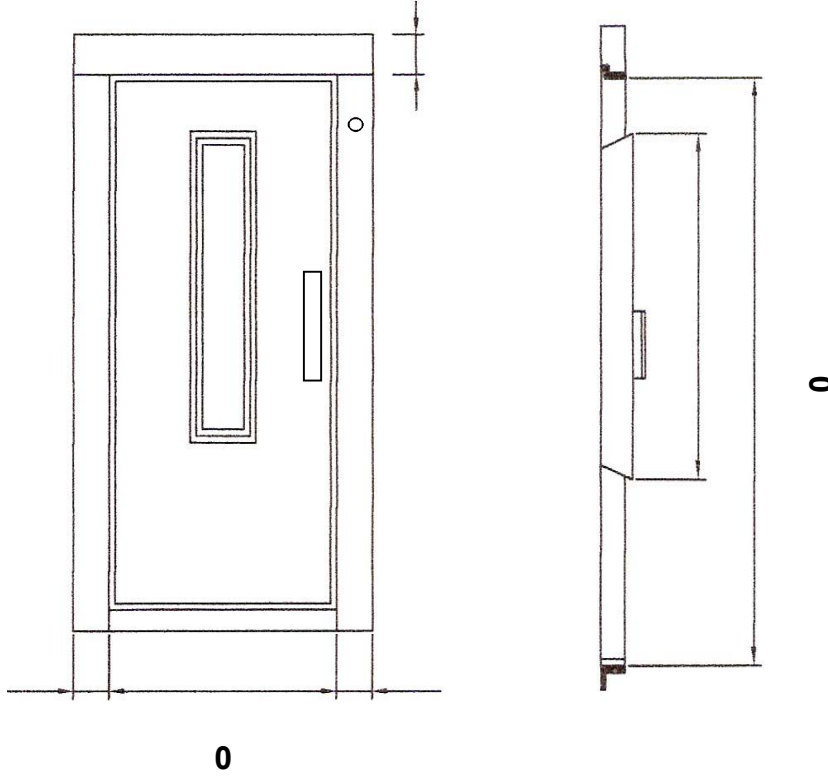

TEKNİK ÖZELLİKLERİ

ADEDİ	0	KAPI KOL RENGİ	
KAPI GİRİŞ ÖLÇÜSÜ	0	ÇERÇEVE RENGİ	
KAPLAMA CİNSİ	0	KASA RENGİ	
KASA KALINLIĞI	0	KANAT RENGİ	
KANAT GENİŞLİĞİ	0	CAM ÖLÇÜSÜ	0
KİLİT - AMORTİSÖR		MENTEŞE YÖNÜ	0

AÇIKLAMALAR		ONAY / KAŞE
		İMZA

ONAYLANMAYAN SİPARİŞ FORMLARI İMALAT PROGRAMINA DAHİL EDİLMEZ



**TAM OTOMATİK KAPI
SİPARİŞ FORMU**

FİRMA
REFERANS
SİPARİŞ TARİHİ
TESLİM TARİHİ
TESİSAT NO	0

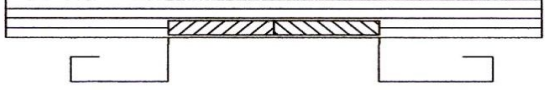

MERKEZİ

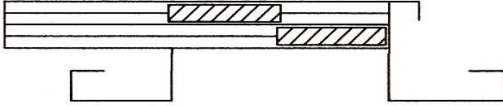

SOLA TOPLAMALI

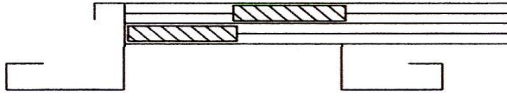

SAĞA TOPLAMALI

TEKNİK ÖZELLİKLERİ

ADEDİ	+
KAPLAMA CİNSİ	
KANAT KALINLIĞI	0
KAPI EBATLARI	0 MM
KANAT RENGİ	
KASA RENGİ	

ADEDİ		EBAT
KAT	KABİN	
		70' LİK
		80'LİK
		90'LİK

KABİN KAPISI	<input type="checkbox"/>
--------------	--------------------------

KAT KAPISI	<input type="checkbox"/>
------------	--------------------------

PANEL SAYISI	P
MARKASI	

PANEL SAYISI	P
MARKASI	

AÇIKLAMALAR	ONAY / KAŞE
	İMZA

ONAYLANMAYAN SİPARİŞ FORMLARI İMALAT PROGRAMINA DAHİL EDİLMEZ.



KRAMER KAPI
SİPARİŞ FORMU

FİRMA	ASPAR ASANSÖR
REFERANS	KRAMER KAPI
SİPARİŞ TARİHİ
TESLİM TARİHİ	
TESİSAT NO	

TEKNİK ÖZELLİKLER

ADET	EBAT	KAPLAMA
	70/65	
7	75/70	SATINA PASLANMAZ
	80/75	
	85/80	
	90/85	
	90/85	

KONTROL		TARİH	İMZA

SON KONTROL		TARİH	İMZA

AÇIKLAMALAR		ONAY / KAŞE
7 ADET 75/70 X 2000 KRAMER KAPI SATINA PAS.		İMZA

ONAYLANMAYAN SİPARİŞ FORMLARI İMALAT PROGRAMINA DAHİL EDİLMEZ



GIYOTİN KAPI SİPARİŞ FORMU

FİRMA
REFERANS
SİPARİŞ TARİHİ
TESLİM TARİHİ	#VALUE!
TESİSAT NO	0

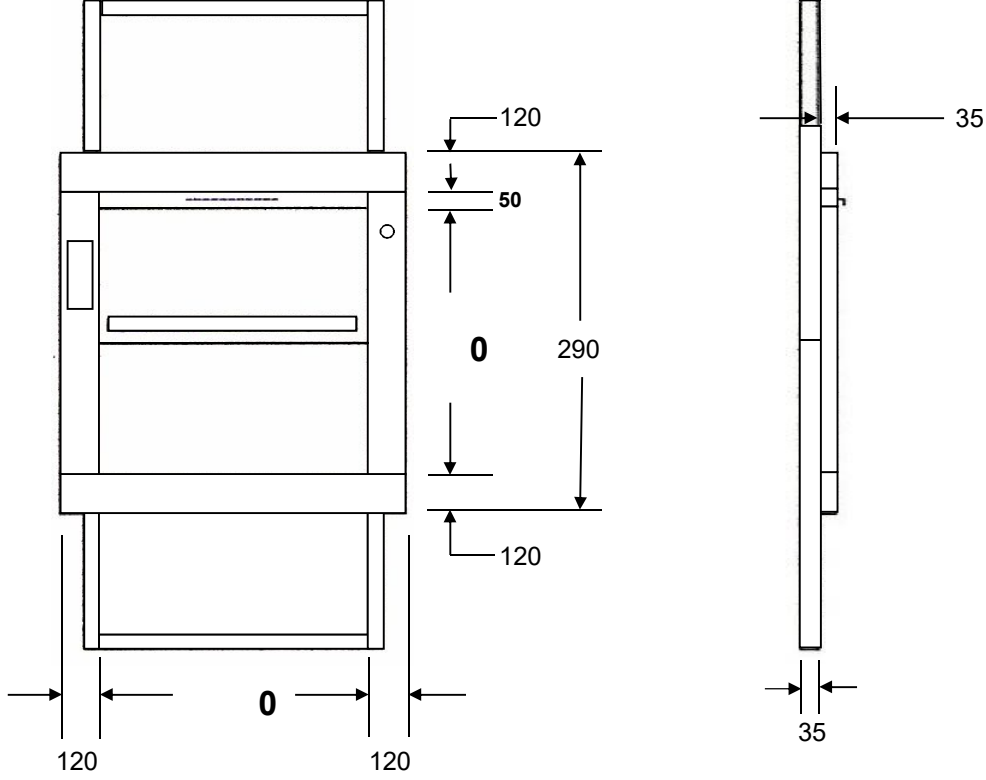

TEKNİK ÖZELLİKLER

ADET	0
KAPLAMA CİNSİ	0
KANAT KALINLIĞI	0
KASA KALINLIĞI	0
KİLİT VE YERİ	0

KAPI GENİŞLİĞİ	0
KAPI YÜKSEKLİĞİ	0
KASA RENGİ	0
KANAT RENGİ	0
BUTON YERİ	0

AÇIKLAMALAR	ONAY / KAŞE
	İMZA

ONAYLANMAYAN SİPARİŞ FORMLARI İMALAT PROGRAMINA DAHİL EDİLMEZ.