

# ZEST KAYAKS

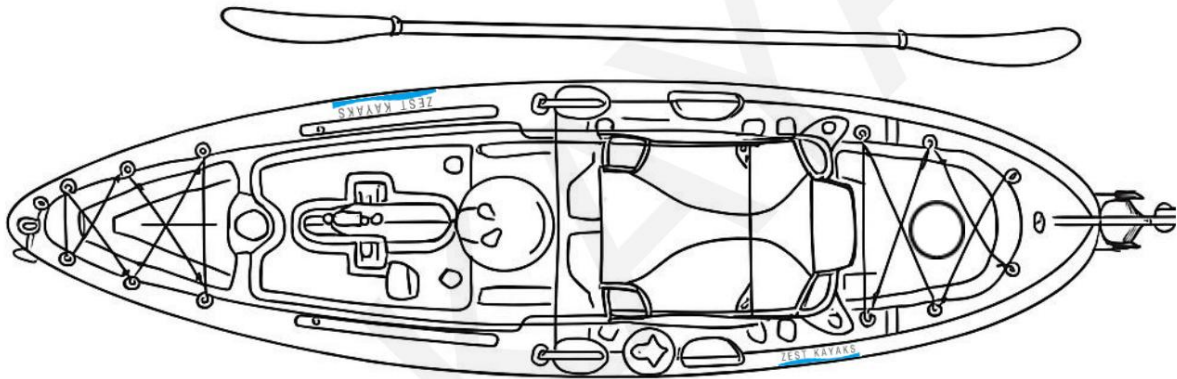

## FLEX SOLO/TANDEM

### MANUEL D'UTILISATION

## Contenu

VOICI VOTRE KAYAK ! .....	3
ASSEMBLER LE KAYAK.....	4
CONNECTEZ LE GOUVERNAIL.....	5
ENSEMBLE D'ENTRAÎNEMENT À AILETTES.....	6
CONSIGNES DE SÉCURITÉ .....	7
ENTRETIEN ET MAINTENANCE .....	9

Chez Zest Kayaks, nous vous remercions sincèrement d'avoir choisi nos produits et services de kayak pour vos aventures. Nous nous engageons à vous offrir une expérience exceptionnelle sur l'eau et apprécions la confiance que vous nous témoignez. Veuillez lire attentivement le manuel d'utilisation et suivre chaque étape pour une installation correcte.

Veuillez nous contacter à l' [adresse info@zestkayaks.ca](mailto:info@zestkayaks.ca) si vous avez besoin d'aide !

## VOICI VOTRE KAYAK !

Veuillez examiner tous les éléments de 1  
votre kayak.

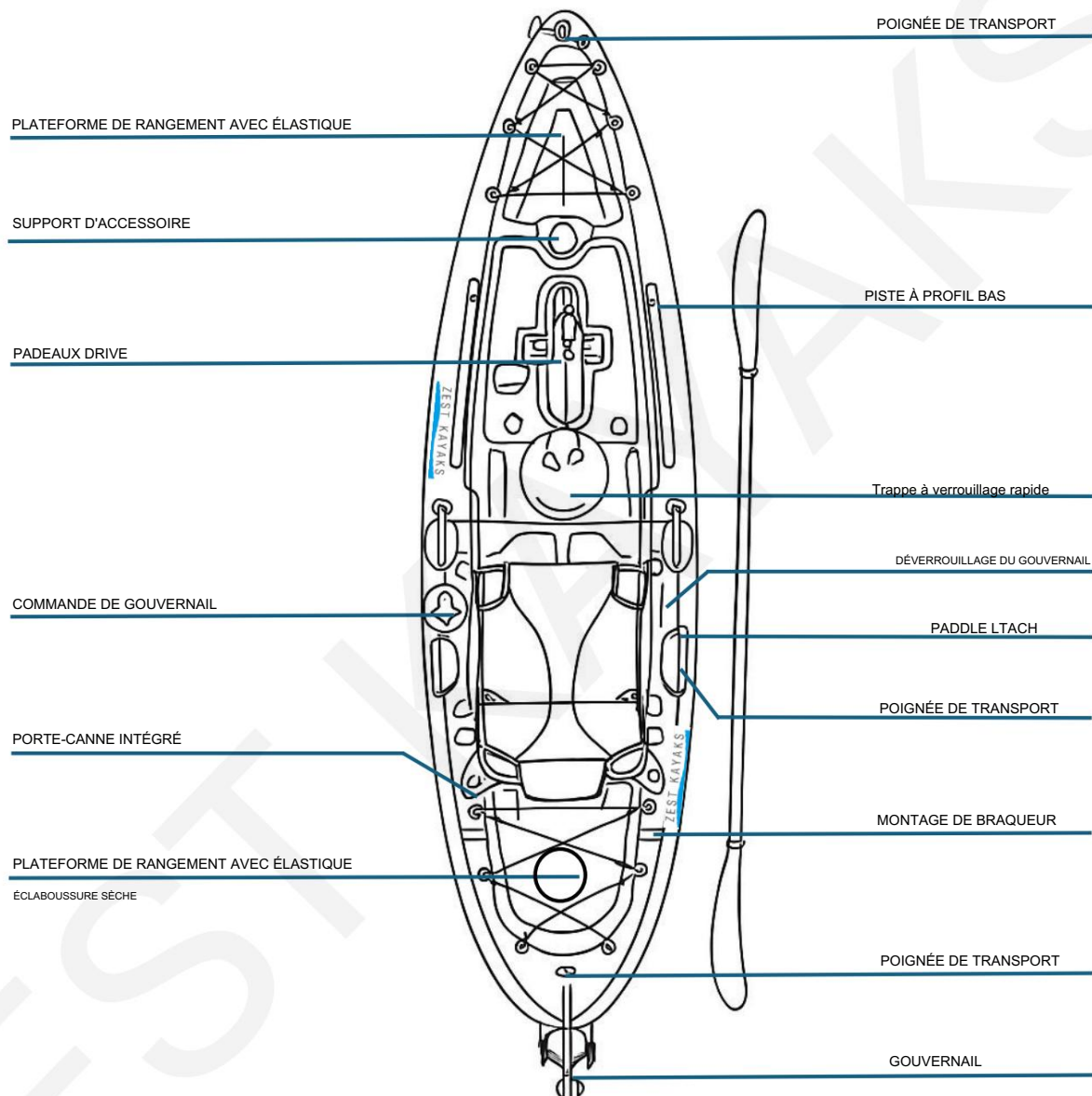

## ASSEMBLER LE KAYAK

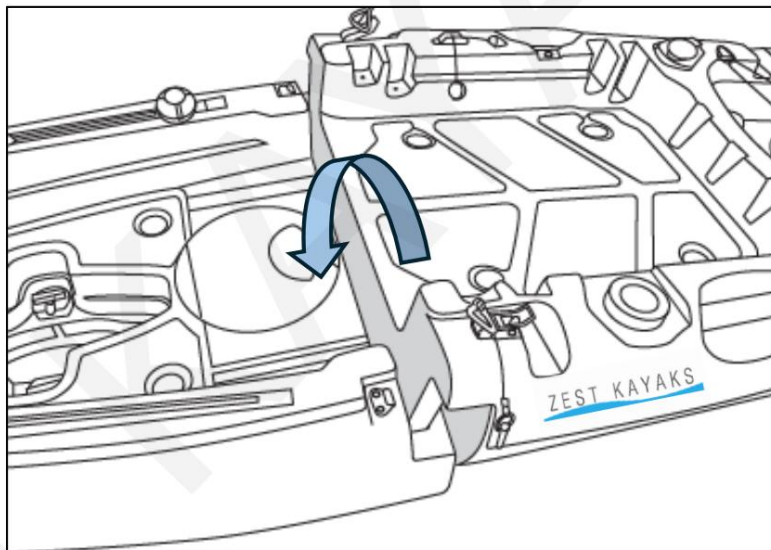

1-1 : Aligner et relier les sections

- Assurez-vous que les deux sections du kayak sont correctement alignées.
- Soulevez la partie arrière et appuyez fermement dessus pour la mettre en place.

Important : Assurez-vous que le loquet métallique ne soit pas coincé entre les sections.

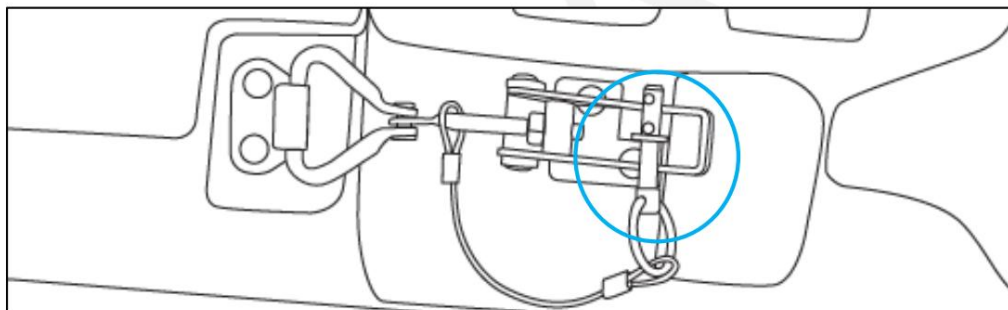

1-2 : Fixez les loquets

- Fermez le loquet aux deux extrémités et insérez la goupille de sécurité.
- Vous pouvez régler la tension du loquet en le tournant.

Attention : ne pas trop serrer, car cela pourrait endommager le loquet.

## CONNECTER LE GOUVERNAIL

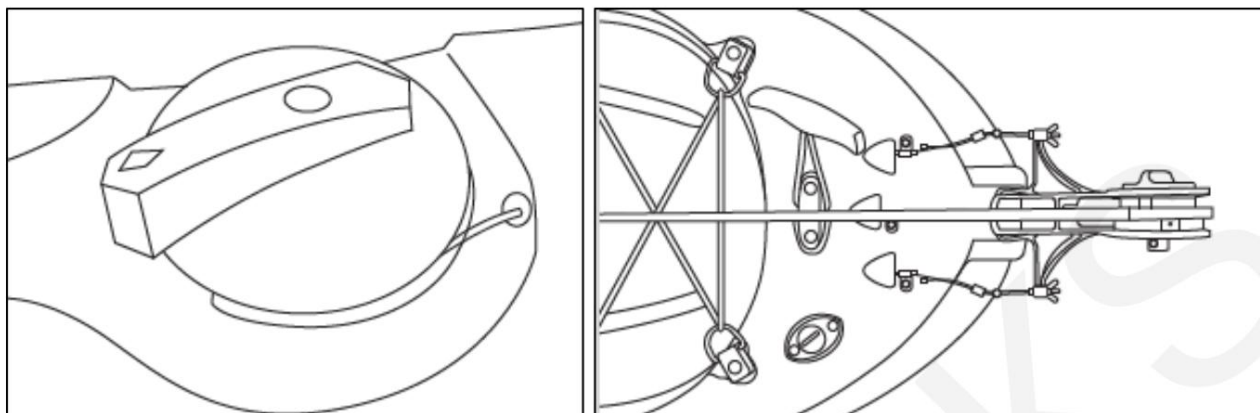

2-1 : Positionner les câbles de commande du gouvernail

- Assurez-vous que les câbles métalliques sont correctement positionnés à l'intérieur du tunnel de la commande de gouvernail, situé sur le côté gauche du kayak.
- Tirez doucement sur le câble à l'arrière du kayak tout en maintenant la commande du gouvernail droit.
- Vérifiez que le gouvernail et le contrôleur restent alignés pendant cette étape.

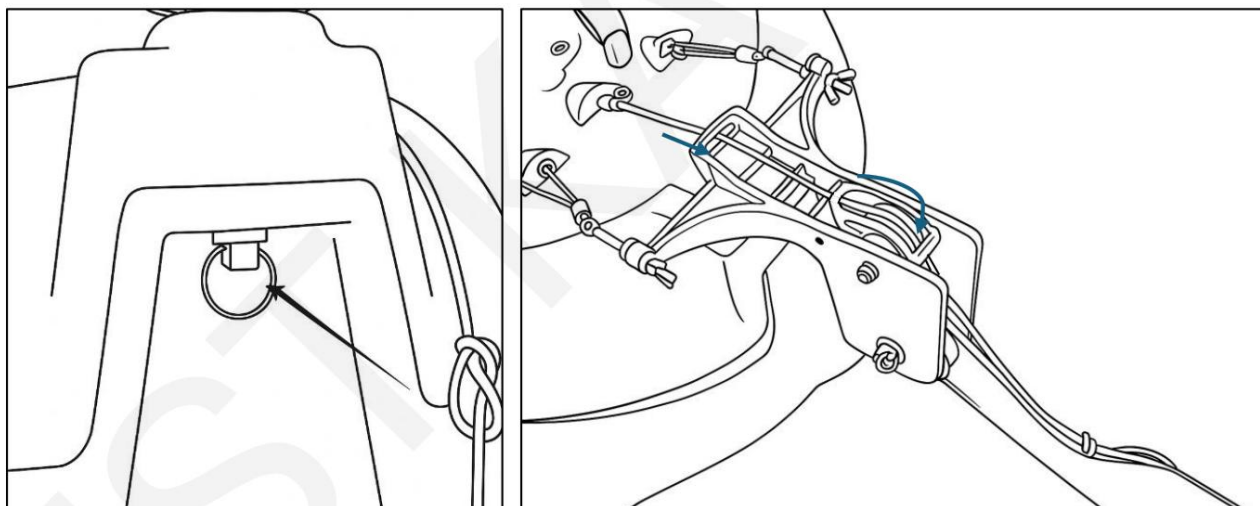

2-2. Installation du gouvernail

Insérez le gouvernail dans la fente et assurez-vous que la bague de retenue est bien remise en place afin que le gouvernail soit verrouillé. Ensuite, passez le fil de nylon noir et connectez-le au gouvernail comme indiqué.

Attention : ne tirez pas le câble à l'intérieur du kayak. Bien qu'il soit possible de le réenfiler, Cela prend beaucoup de temps.

## ASSEMBLAGE D'ENTRAÎNEMENT À AILETTES

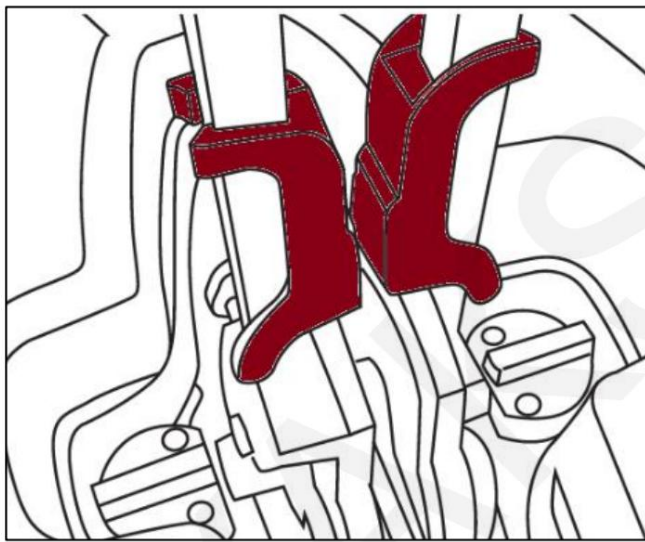
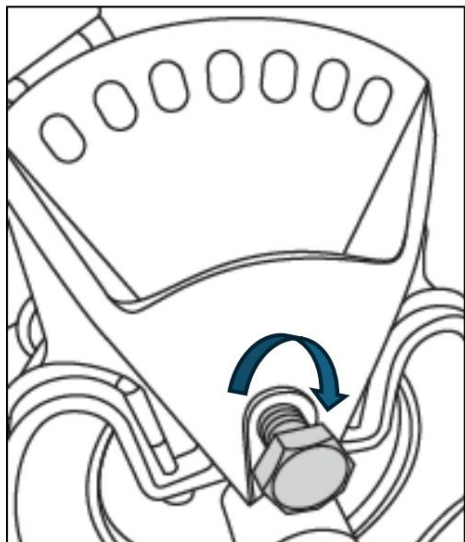

### 3-1. Assembler le système d'entraînement des ailerons

Dévissez la vis principale, puis glissez la pédale en position tout en maintenant la poignée rouge enfoncée. Une fois la pédale correctement insérée, la poignée rouge se remettra en place automatiquement.

Enfin, serrez fermement le boulon principal.

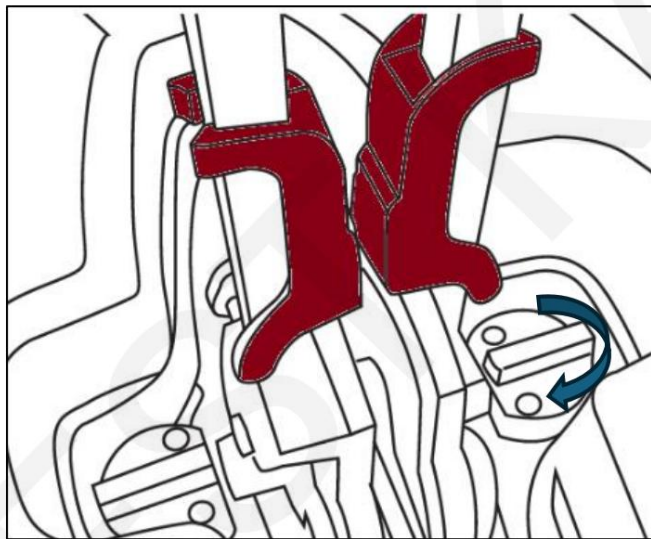

### 3-2. Installez le système de propulsion à aileron sur le kayak.

Glissez l'aileron dans son logement une fois qu'il y a suffisamment d'espace dans l'eau. Assurez-vous que la position 1 est orientée vers le siège. Fermez ensuite les deux loquets latéraux pour le verrouiller.

## CONSIGNES DE SÉCURITÉ



Veillez lire attentivement ces informations avant d'utiliser votre kayak. Le kayak est une activité physiquement exigeante et potentiellement dangereuse. La pratique des sports de pagaie comporte des risques de blessures graves, voire mortelles. Avant de vous mettre à l'eau, assurez-vous de suivre une formation adéquate aux techniques de pagaie, à la sécurité nautique et aux premiers secours.

### 1. Conditions météorologiques et hydrologiques

Vérifiez toujours les conditions météorologiques et nautiques avant de naviguer. Ce kayak est conçu uniquement pour les eaux abritées, les lacs et les cours d'eau à faible courant. Il n'est pas adapté à la navigation en eaux vives. Ne pagayez jamais par vents violents, pluie, orages, eaux agitées, forts courants, crues ou zones de marée qui pourraient vous empêcher de diriger votre embarcation ou de regagner la rive en toute sécurité.

### 2. Portez un gilet de sauvetage.

Chaque passager doit porter un gilet de sauvetage homologué par les garde-côtes américains lorsqu'il utilise ce kayak. Veuillez lire attentivement les instructions du fabricant du gilet et vous assurer de bien comprendre comment l'ajuster et le porter correctement.

### 3. Évitez l'alcool et les drogues

Ne consommez jamais d'alcool, de drogues ou toute autre substance susceptible d'altérer votre coordination, votre jugement ou votre capacité à manœuvrer le kayak en toute sécurité.

### 4. Dispositif de signalisation sonore

La réglementation exige que les plaisanciers soient munis d'un dispositif sonore pour signaler leur présence. Gardez-en toujours un dans votre kayak, idéalement attaché à votre gilet de sauvetage.

### 5. Restez assis

Ne vous levez jamais dans le kayak, car cela pourrait le faire chavirer. Si le kayak chavire, il est généralement plus sûr de rester à bord que d'essayer de rejoindre la rive à la nage.

### 6. Connaissez vos limites

Avant de partir, soyez réaliste quant à vos capacités physiques : quelle distance et combien de temps vous pouvez pagayer ou nager.

### 7. Surfaces glissantes

La coque peut être extrêmement glissante lorsqu'elle est mouillée. Portez des chaussures antidérapantes et restez bien centré dans le kayak.

#### 8. Eau froide et hypothermie

Les accidents en eau froide sont extrêmement dangereux. L'hypothermie peut survenir en quelques minutes dans une eau à 2 °C (35 °F).

Il est impératif de toujours s'habiller en fonction des conditions climatiques et d'utiliser une combinaison étanche ou humide en eau froide. météo.

#### 9. Ne payez jamais seul

Pagayez toujours en binôme. Informez quelqu'un de votre itinéraire, de sa durée et du nombre de personnes dans votre groupe.

#### 10. Surveillance des mineurs

Les enfants ne doivent jamais utiliser ce kayak sans la surveillance directe d'un adulte.

#### 11. Connaître la voie navigable

Avant de pagayer, familiarisez-vous avec le plan d'eau. Consultez les heures de navigation, les conditions dangereuses et l'emplacement des services d'urgence.

#### 12. Respectez les lois et les règlements

Respectez toujours les réglementations de la Garde côtière, de l'État/de la province et des autorités locales en matière de navigation de plaisance, y compris les exigences relatives aux équipements de sécurité tels que les feux et les dispositifs sonores.

#### 13. Vérifier les bouchons de vidange

Sur les modèles équipés d'un bouchon de vidange, assurez-vous qu'il est bien en place avant la mise à l'eau.

Après utilisation, vidangez l'eau accumulée entre le pont et la coque.

## SOINS ET ENTRETIEN

### STOCKAGE

- Rangez votre kayak sur une surface plane et douce pour éviter qu'il ne se déforme.
- Si vous le stockez à l'extérieur, couvrez-le pour le protéger des intempéries.
- Réduisez au minimum l'exposition directe au soleil pendant le stockage.

Après utilisation en eau salée, rincez soigneusement le kayak et toutes les pièces métalliques à l'eau douce.  
eau.

Attention : L'eau salée peut provoquer de la corrosion, même sur l'acier inoxydable. Laver avec précaution.  
systématiquement après utilisation.

### TRANSPORT

- Fixez solidement le kayak pendant le transport.
- Évitez d'exercer une pression excessive lors de la fixation sur un support. Ainsi, l'articulation ne subit trop de pression.
- Pour les configurations en tandem, attachez/verrouillez toujours la section centrale séparément.
- Ne jamais traîner le kayak sur une surface dure, y compris le gravier.