

ZEST KAYAKS

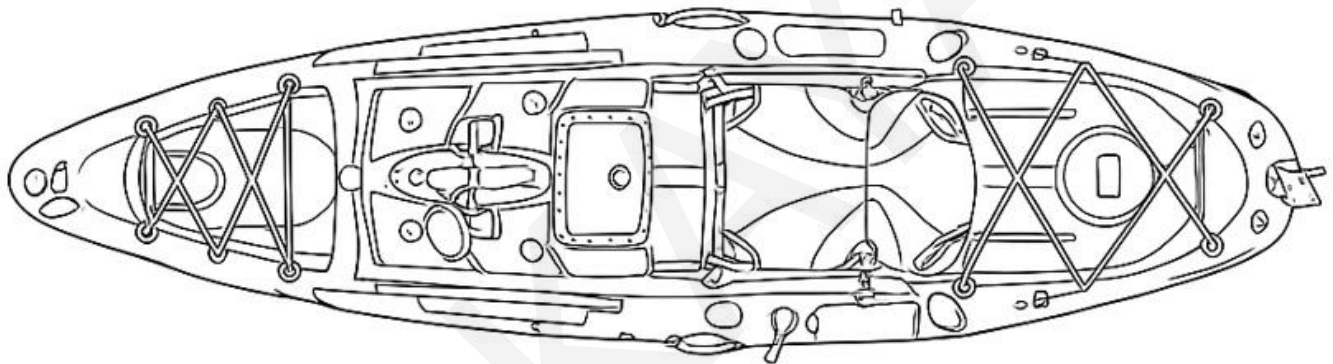

Pro Solo MANUEL D'UTILISATION

Contents

VOICI VOTRE KAYAK !.....	3
ASSEMBLER LE KAYAK.....	4
CONNECTER LE GOUVERNAIL.....	5
ASSEMBLAGE D'ENTRAÎNEMENT À AILETTES	7
CONSIGNES DE SÉCURITÉ	8
SOINS ET ENTRETIEN	10

Chez Zest Kayaks, nous vous remercions sincèrement d'avoir choisi nos produits et services de kayak pour vos aventures. Nous nous engageons à vous offrir une expérience exceptionnelle sur l'eau et apprécions la confiance que vous nous témoignez. Veuillez lire attentivement le manuel d'utilisation et suivre chaque étape pour une installation correcte.

Pour toute assistance, n'hésitez pas à nous contacter à l'adresse [**info@zestkayaks.ca**](mailto:info@zestkayaks.ca)

VOICI VOTRE KAYAK !

Veillez vérifier tous les composants de votre kayak.

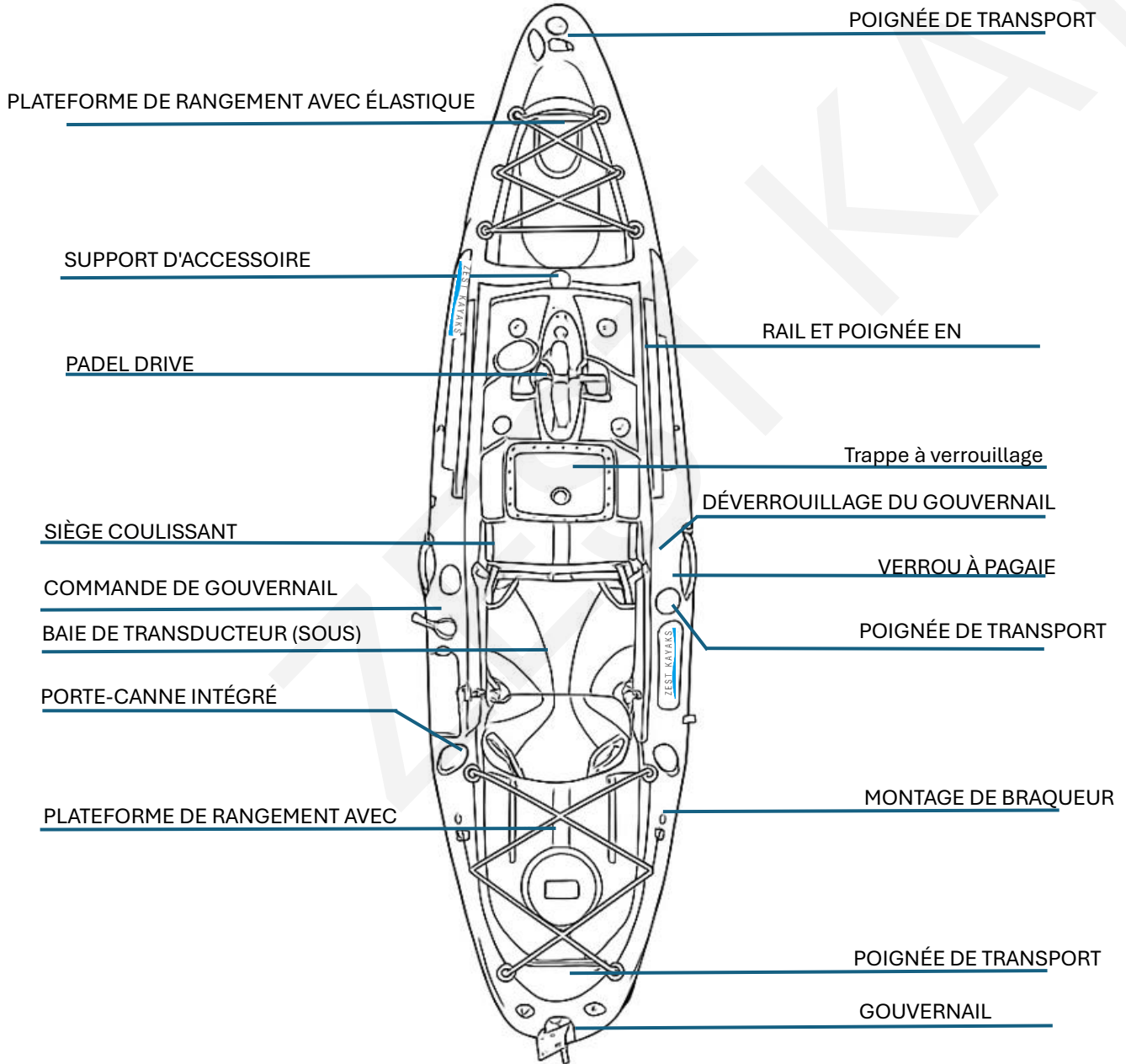

ASSEMBLER LE KAYAK

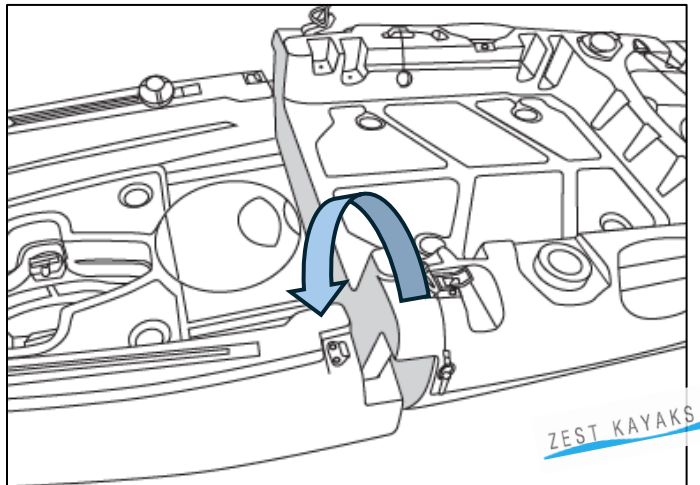

1-1 : Alignement et assemblage des sections

- Assurez-vous que les deux sections du kayak sont correctement alignées.
- Soulevez la section arrière et enfoncez-la fermement.
 - ⚠ **Important: Vérifiez que le loquet métallique n'est pas coincé entre les sections.**
 - ⚠ **Important: Faites attention aux loquets situés en bas. Assurez-vous qu'ils ne sont pas coincés entre les sections en plastique lors de l'assemblage.**

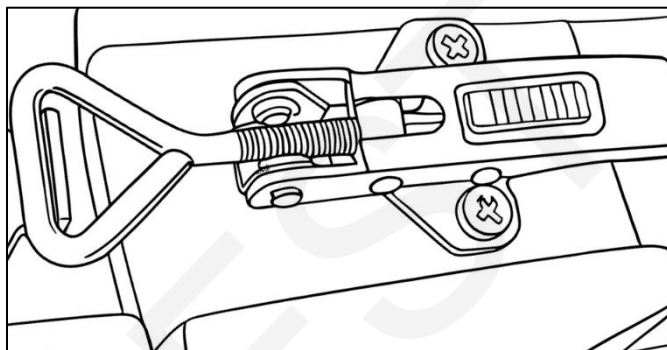

1-2: Fixez les loquets (il y a 4 loquets au total)

- Fermez les loquets aux deux extrémités et assurez-vous que les deux loquets inférieurs ne sont pas coincés entre les sections.
- Vous pouvez régler la tension du loquet en le tournant.
 - ⚠ **Attention : ne pas trop serrer, car cela pourrait endommager le loquet.**

CONNECTER LE GOUVERNAIL

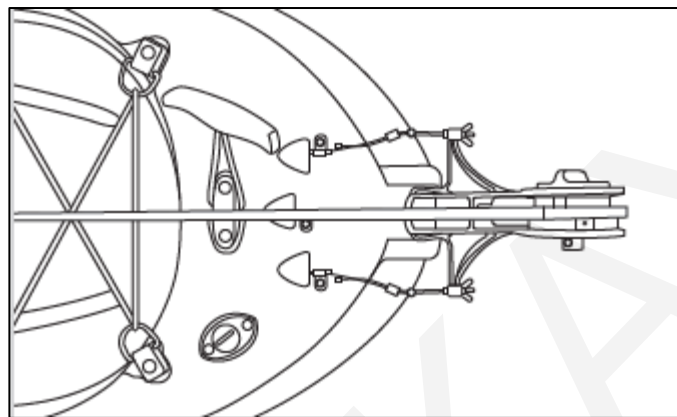
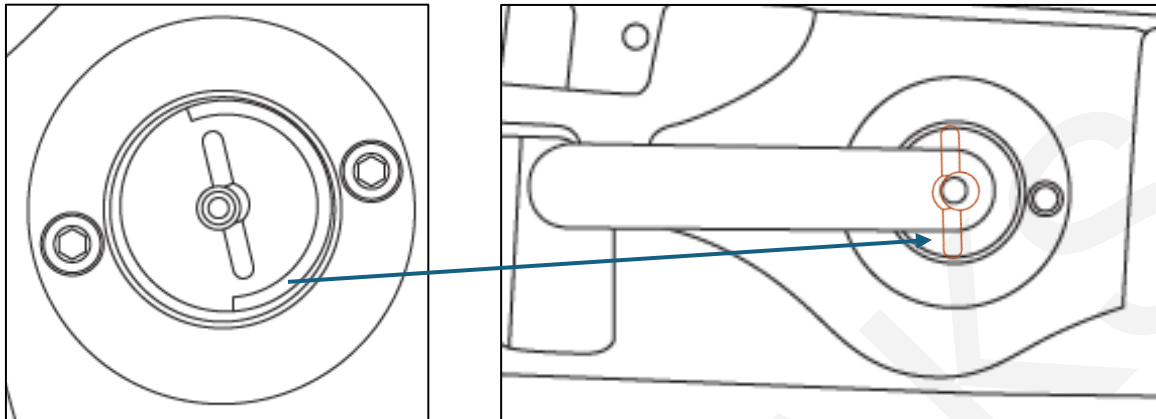

2-1: Installez la poignée et positionnez les câbles de commande du gouvernail

- La vis et la poignée sont rangées dans le coffret de rangement étanche. Assurez-vous que la fente de la poignée soit alignée avec la barre métallique de la base.
- Tirez doucement sur le câble à l'arrière du kayak tout en maintenant la commande de gouvernail droite. Assurez-vous que le gouvernail et la commande restent alignés pendant cette étape.

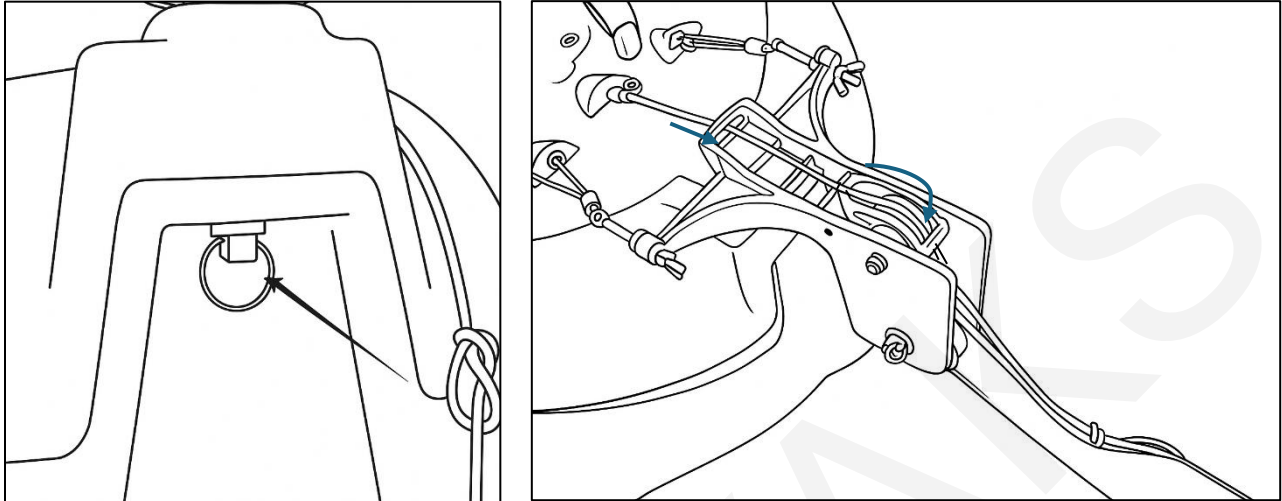

2-2. Installation du gouvernail

- Insérez le gouvernail dans la fente et assurez-vous que la bague de retenue est bien remise en place afin que le gouvernail soit verrouillé.
- Passez ensuite le fil de nylon noir et connectez-le au gouvernail comme indiqué. Connectez les fils métalliques au gouvernail. Veillez à ce que le serrage ne soit ni trop fort ni trop faible.
- Après avoir connecté les fils métalliques au gouvernail, testez la direction. Si la poignée ne permet pas de diriger le gouvernail, c'est qu'elle ne s'enclenche pas correctement sur la barre métallique située en dessous.

⚠ Attention : ne tirez pas le câble à l'intérieur du kayak. Bien qu'il soit possible de le repasser, cela prend beaucoup de temps.

ASSEMBLAGE D'ENTRAÎNEMENT À AILETTES

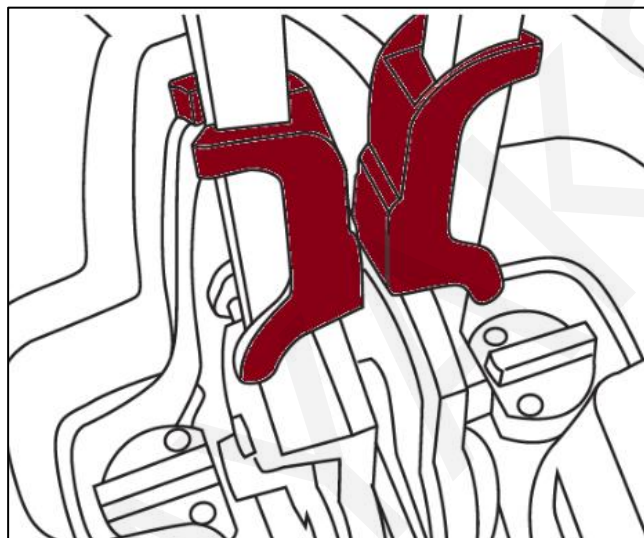
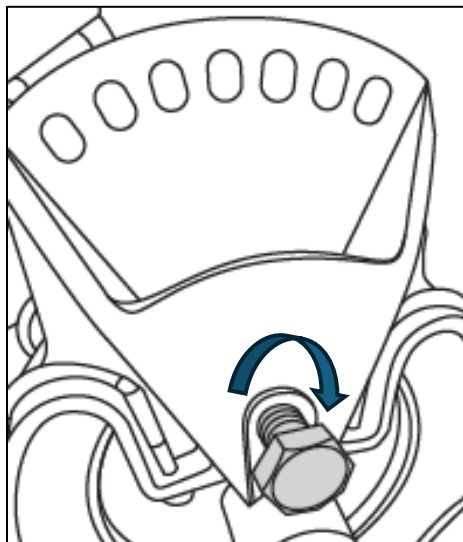

3-1. Assembler le système d'entraînement des ailerons

Dévissez la vis principale, puis glissez la pédale en position tout en maintenant la poignée rouge enfoncée. Une fois la pédale correctement insérée, la poignée rouge se remettra en place automatiquement. Enfin, serrez fermement la vis principale.

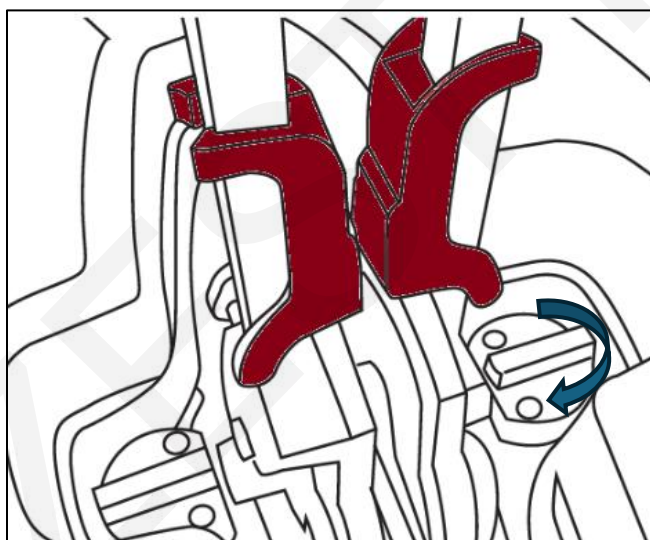

3-2. Installez le système de propulsion à aileron sur le kayak.

Glissez l'aileron dans son logement une fois qu'il y a suffisamment d'espace dans l'eau. Assurez-vous que la position 1 est orientée vers le siège. Fermez ensuite les deux loquets latéraux pour le verrouiller.



CONSIGNES DE SÉCURITÉ

Veillez lire attentivement ces informations avant d'utiliser votre kayak. Le kayak est une activité physiquement exigeante et potentiellement dangereuse. La pratique des sports de pagaie comporte des risques de blessures graves, voire mortelles. Avant de vous mettre à l'eau, suivez une formation qualifiée aux techniques de pagaie, à la sécurité nautique et aux premiers secours.

Météo et conditions de l'eau

Consultez toujours les conditions météorologiques et l'état de l'eau avant de naviguer. Ce kayak est conçu exclusivement pour les eaux abritées, les lacs et les cours d'eau à faible courant. Il n'est pas adapté à la navigation en eaux vives. Ne pagayez jamais en cas de vents violents, de pluie, d'orages, d'eaux agitées, de forts courants, de crues ou dans les zones de marée qui pourraient vous empêcher de diriger votre embarcation ou de regagner la rive en toute sécurité.

Portez un gilet de sauvetage

Chaque passager doit porter un gilet de sauvetage homologué par les garde-côtes américains lorsqu'il utilise ce kayak. Lisez attentivement les instructions du fabricant du gilet et assurez-vous de bien comprendre comment l'ajuster et le porter correctement.

Abstenez-vous de consommer de l'alcool et des drogues

Ne consommez jamais d'alcool, de drogues ou toute substance susceptible d'altérer votre coordination, votre jugement ou votre capacité à manœuvrer le kayak en toute sécurité. Dispositif de signalisation sonore

La réglementation exige que les plaisanciers soient munis d'un dispositif sonore pour signaler leur présence. Gardez-en un dans votre kayak en tout temps, idéalement attaché à votre gilet de sauvetage.

Restez assis

Ne vous levez jamais dans le kayak, car cela pourrait le faire chavirer. Si le kayak chavire, il est généralement plus sûr de rester à bord que d'essayer de rejoindre la rive à la nage.

Connaissez vos limites

Évaluez vos capacités physiques – la distance et la durée que vous pouvez parcourir en kayak ou à la nage – avant de partir.

Surfaces glissantes

La coque peut être extrêmement glissante lorsqu'elle est mouillée. Portez des chaussures antidérapantes et restez bien centré dans le kayak.

Eau froide et hypothermie

Les accidents en eau froide sont très dangereux. L'hypothermie peut survenir en quelques minutes dans une eau à 2 °C (35 °F). Habillez-vous toujours en fonction des conditions météorologiques et utilisez une combinaison étanche ou humide par temps froid.

Ne pagayez jamais seul

Pagayez toujours avec un partenaire. Informez quelqu'un de votre itinéraire, y compris la durée et le nombre de personnes dans votre groupe. Surveillance des mineurs

Les enfants ne doivent jamais utiliser ce kayak sans la surveillance directe d'un adulte.

Connaître le plan d'eau

Familiarisez-vous avec le plan d'eau avant de pagayer. Vérifiez les heures de navigation, les conditions dangereuses et l'emplacement des services d'urgence.

Respecter les lois et règlements

Respectez toujours les règlements de la Garde côtière, les règlements provinciaux/nationaux et les règlements locaux relatifs à la navigation, y compris les exigences concernant l'équipement de sécurité comme les feux et les dispositifs sonores.

Vérifier les bouchons de vidange

Sur les modèles équipés d'un bouchon de vidange, assurez-vous qu'il est bien en place avant la mise à l'eau. Vidangez l'eau accumulée entre le pont et la coque après utilisation.

SOINS ET ENTRETIEN

RANGEMENT

- Rangez votre kayak sur une surface plane et souple pour éviter toute déformation.
 - Si vous le rangez à l'extérieur, couvrez-le pour le protéger des intempéries.
 - Limitez l'exposition directe au soleil pendant le rangement.
 - Après utilisation en eau salée, rincez abondamment le kayak et toutes les pièces métalliques à l'eau douce.
- ⚠ Attention : L'eau salée peut provoquer de la corrosion, même sur l'acier inoxydable. Lavez soigneusement après chaque utilisation.

TRANSPORT

- Fixez solidement le kayak pendant le transport.
- Évitez d'exercer une pression excessive lors de la fixation sur un support. Ainsi, la jonction ne sera pas soumise à une pression excessive.
- Pour les kayaks tandem, fixez toujours la section centrale séparément.
- Ne traînez jamais le kayak sur une surface dure, y compris le gravier.