

ZEST KAYAKS

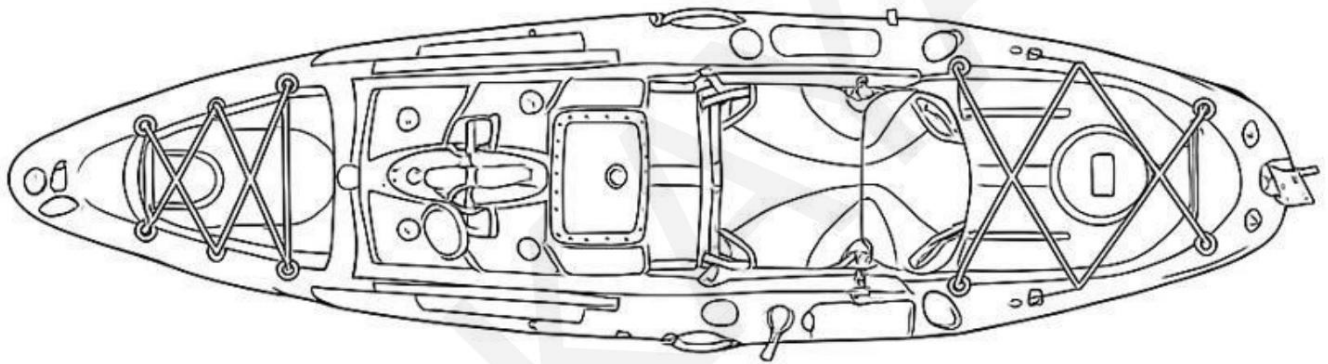

Pro Solo USER MANUAL

Contenu

VOICI VOTRE KAYAK !.....	3
ASSEMBLER LE KAYAK.....	4
CONNECTEZ LE GOUVERNAIL.....	5
ASSEMBLAGE DE L'ENTRAÎNEMENT DES AILETTES.....	7
CONSIGNES DE SÉCURITÉ	8
SOINS ET ENTRETIEN	10

Chez Zest Kayaks, nous vous remercions sincèrement d'avoir choisi nos produits et services de kayak pour vos aventures. Nous nous engageons à vous fournir une expérience exceptionnelle.

Nous vous souhaitons une expérience exceptionnelle sur l'eau et vous remercions de votre confiance. Veuillez lire le manuel d'utilisation et suivre les instructions. chaque étape pour garantir une installation correcte.

Veuillez nous contacter à l'[adresse info@zestkayaks.ca](mailto:info@zestkayaks.ca) si vous avez besoin d'aide !

VOICI VOTRE KAYAK !

1 Veuillez vérifier tous les composants de votre kayak.

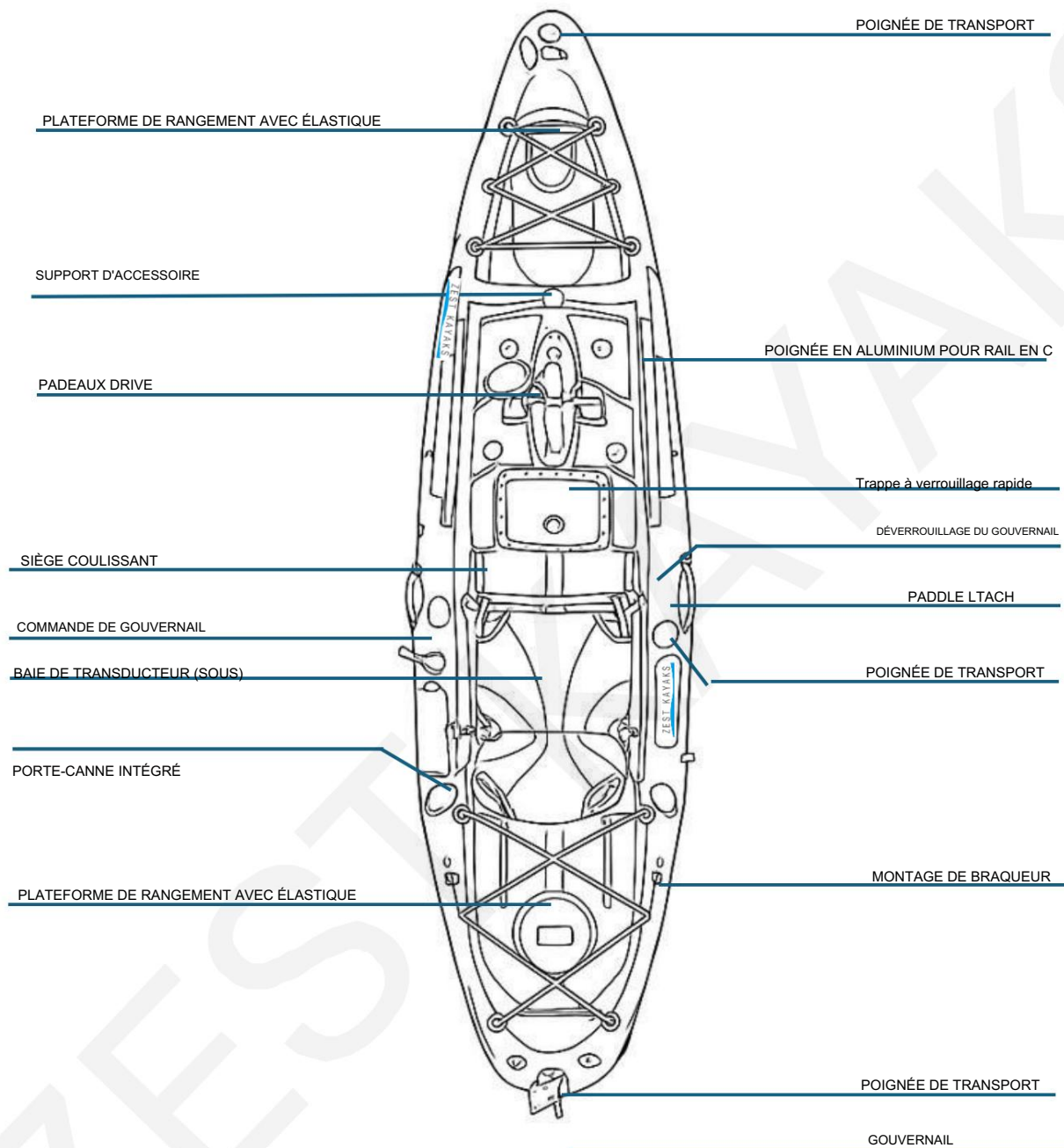

ASSEMBLER LE KAYAK

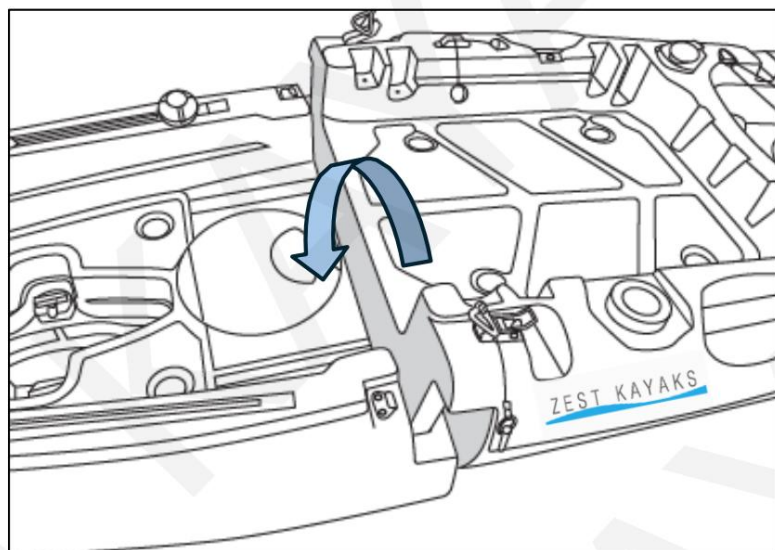

1-1 : Aligner et relier les sections

- Assurez-vous que les deux sections du kayak sont correctement alignées.
- Soulevez la partie arrière et appuyez fermement dessus pour la mettre en place.

Important : Assurez-vous que le loquet métallique ne soit pas coincé entre les sections.

Important : Faites attention aux loquets situés en bas. Assurez-vous qu'ils ne sont pas coincés entre les morceaux de plastique sections lors de l'assemblage.

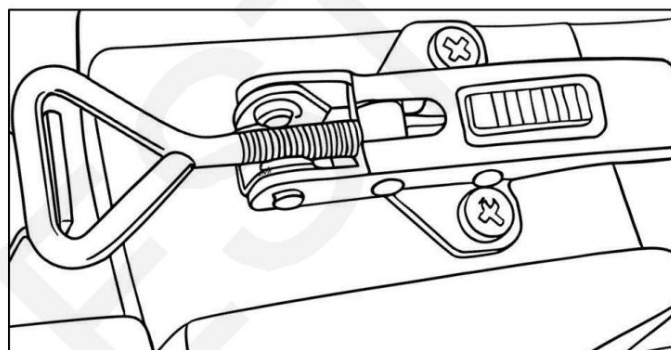

1-2 : Fixez les loquets (il y a 4 loquets au total)

- Fermez les loquets aux deux extrémités et assurez-vous que les deux loquets situés en dessous ne sont pas ouverts. coincé entre les sections.
- Vous pouvez régler la tension du loquet en le tournant.

Attention : ne pas trop serrer, car cela pourrait endommager le loquet.

CONNECTER LE GOUVERNAIL

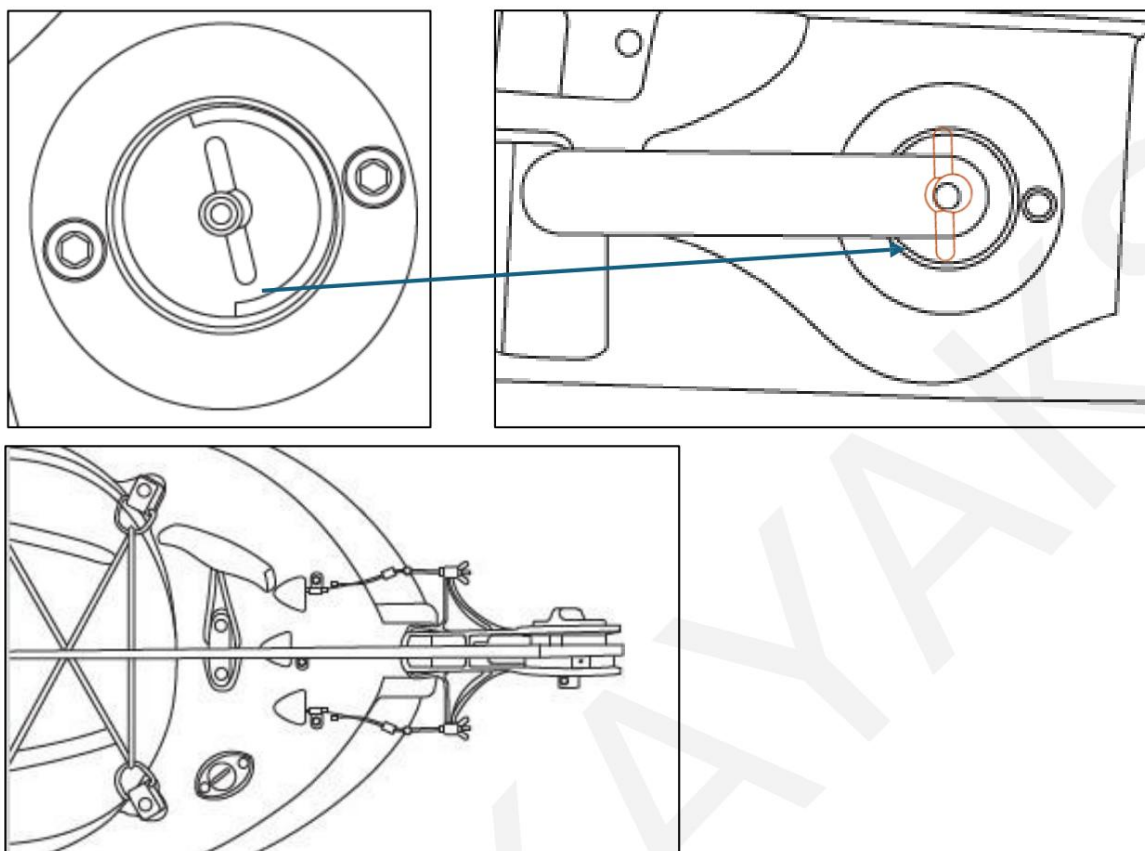

2-1 : Installer les poignées. Positionner les câbles de commande du gouvernail.

- La vis et la poignée sont rangées dans le boîtier de rangement étanche. Assurez-vous que la fente sur la poignée s'aligne avec la barre métallique de la base.
- Tirez doucement sur le câble à l'arrière du kayak tout en maintenant la commande de gouvernail droite. Assurez-vous que le gouvernail et la commande restent alignés pendant cette étape.

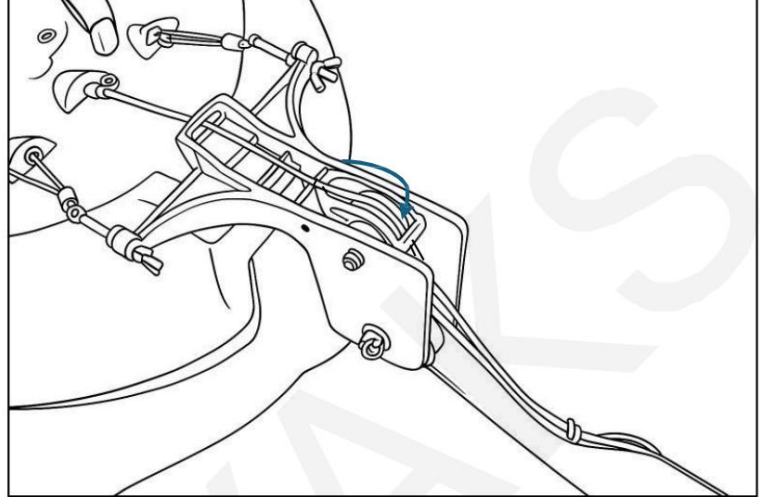
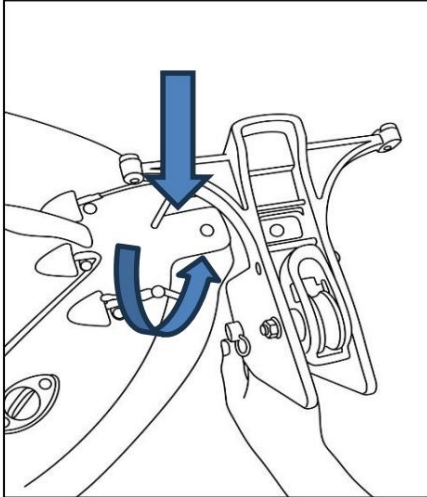

2-2. Installation du gouvernail

- Faites pivoter le gouvernail de 90 degrés, puis assurez-vous que la surface plane du gouvernail
La goupille est orientée vers la vis à l'intérieur du trou. Insérez le gouvernail et remettez-le en position en le faisant pivoter.
- Fixez les câbles métalliques au gouvernail. Assurez-vous qu'ils ne soient ni trop serrés ni trop lâches.

Après avoir fixé les câbles métalliques au gouvernail, testez la direction. Si la poignée ne permet pas de diriger le gouvernail, c'est qu'elle ne s'enclenche pas correctement sur la barre métallique située en dessous.

Attention : Ne tirez pas le câble à l'intérieur du kayak. Bien qu'il soit possible de le réenfiler, cela est dangereux. très chronophage.

ASSEMBLAGE D'ENTRAÎNEMENT À AILETTES

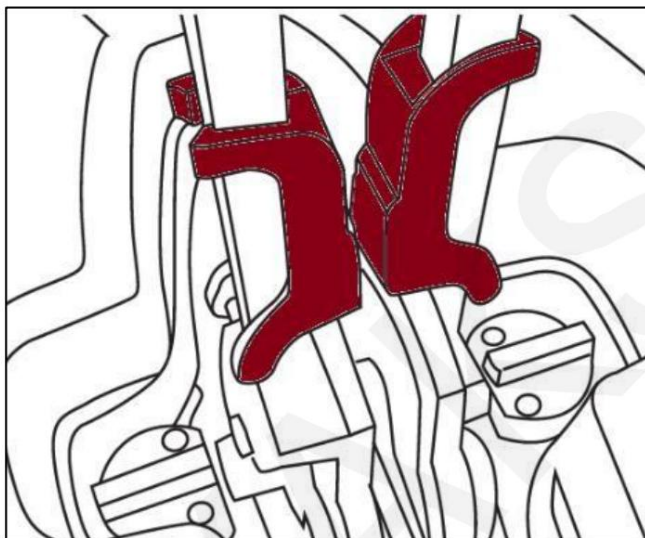
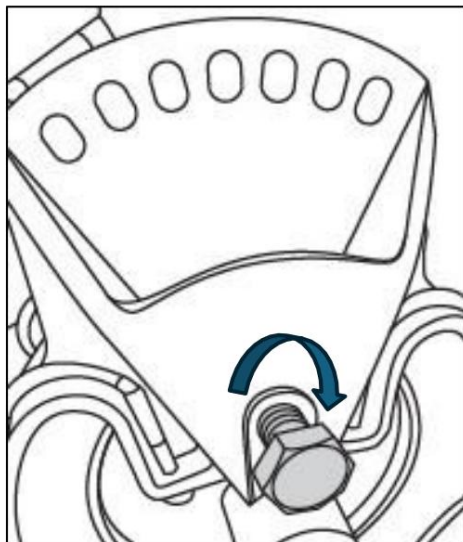

3-1. Assembler le système d'entraînement des ailerons

Dévissez la vis principale, puis glissez la pédale en position tout en maintenant la poignée rouge enfoncée. Une fois la pédale correctement insérée, la poignée rouge se remettra en place automatiquement.

Enfin, serrez fermement le boulon principal.

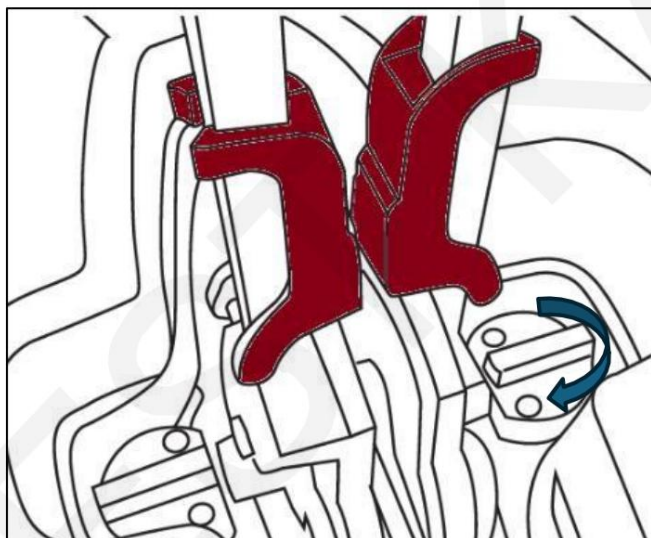

3-2. Installez le système de propulsion à aileron sur le kayak.

Glissez l'aileron dans la fente une fois qu'il y a suffisamment d'espace dans l'eau. Assurez-vous

La position 1 est orientée vers le siège. Fermez ensuite les deux loquets latéraux pour la verrouiller en place.

CONSIGNES DE SÉCURITÉ



Veillez lire attentivement ces informations avant d'utiliser votre kayak. Le kayak est une activité physiquement exigeante et peut être dangereuse. La pratique des sports de pagaie comporte un risque de blessures graves, voire mortelles. Avant de vous mettre à l'eau, suivez une formation auprès d'un moniteur qualifié.

techniques, sécurité aquatique et premiers secours.

1. Conditions météorologiques et hydrologiques

Vérifiez toujours les conditions météorologiques et nautiques avant de naviguer. Ce kayak est conçu uniquement pour les eaux abritées, les lacs et les cours d'eau à faible courant. Il n'est pas adapté à la navigation en eaux vives. Ne pagayez jamais en cas de vents violents, de pluie, d'orages, d'eaux agitées, de forts courants, de crues ou dans les zones de marée qui pourraient vous empêcher de diriger votre embarcation ou de regagner la rive en toute sécurité.

2. Portez un gilet de sauvetage.

Chaque passager doit porter un gilet de sauvetage homologué par les garde-côtes américains lorsqu'il utilise ce kayak. Veuillez lire attentivement les instructions du fabricant du gilet et vous assurer de bien comprendre comment l'ajuster et le porter correctement.

3. Évitez l'alcool et les drogues

Ne consommez jamais d'alcool, de drogues ou toute autre substance susceptible d'altérer votre coordination, votre jugement ou votre capacité à manœuvrer le kayak en toute sécurité.

4. Dispositif de signalisation sonore

La réglementation exige que les plaisanciers soient munis d'un dispositif sonore pour signaler leur présence. Gardez-en toujours un dans votre kayak, idéalement attaché à votre gilet de sauvetage.

5. Restez assis

Ne vous levez jamais dans le kayak, car cela pourrait le faire chavirer. Si le kayak chavire, il est généralement plus sûr de rester à bord que d'essayer de rejoindre la rive à la nage.

6. Connaissez vos limites

Avant de partir, soyez réaliste quant à vos capacités physiques : quelle distance et combien de temps vous pouvez pagayer ou nager.

7. Surfaces glissantes

La coque peut être extrêmement glissante lorsqu'elle est mouillée. Portez des chaussures antidérapantes et restez bien centré dans le kayak.

8. Eau froide et hypothermie

Les accidents en eau froide sont extrêmement dangereux. L'hypothermie peut survenir en quelques minutes dans une eau à 2 °C (35 °F). Il est impératif de toujours s'habiller en fonction des conditions climatiques et d'utiliser une combinaison étanche ou humide par temps froid.

9. Ne payez jamais seul

Payez toujours en binôme. Informez quelqu'un de votre itinéraire, de sa durée et du nombre de personnes dans votre groupe.

10. Surveillance des mineurs

Les enfants ne doivent jamais utiliser ce kayak sans la surveillance directe d'un adulte.

11. Connaître la voie navigable

Avant de payer, familiarisez-vous avec le plan d'eau. Consultez les heures de navigation, les conditions dangereuses et l'emplacement des services d'urgence.

12. Respectez les lois et les règlements

Respectez toujours les réglementations de la Garde côtière, de l'État/de la province et des autorités locales en matière de navigation de plaisance, y compris les exigences relatives aux équipements de sécurité tels que les feux et les dispositifs sonores.

13. Vérifier les bouchons de vidange

Sur les modèles équipés d'un bouchon de vidange, assurez-vous qu'il est bien en place avant la mise à l'eau. Après utilisation, vidangez l'eau accumulée entre le pont et la coque.

SOINS ET ENTRETIEN

STOCKAGE

- Rangez votre kayak sur une surface plane et douce pour éviter qu'il ne se déforme.
- Si vous le stockez à l'extérieur, couvrez-le pour le protéger des intempéries.
- Réduisez au minimum l'exposition directe au soleil pendant le stockage.

Après utilisation en eau salée, rincez soigneusement le kayak et toutes les pièces métalliques à l'eau douce.
eau.

Avertissement : L'eau salée peut provoquer de la corrosion, même sur l'acier inoxydable. Bien laver après chaque utilisation.

TRANSPORT

- Fixez solidement le kayak pendant le transport.
- Évitez d'exercer une pression excessive lors de la fixation sur un support. Ainsi, l'articulation ne subit trop de pression.
- Pour les configurations en tandem, attachez/verrouillez toujours la section centrale séparément.
- Ne jamais traîner le kayak sur une surface dure, y compris le gravier.