

سدوة SADWA

خدمات لوجستية - احتفالات ومؤتمرات - إنتاج اعلامي
Logistics services - events and conferences - media

sdawa.net

موجز المواضيع

النقاط الرئيسية المشمولة

الخدمات اللوجستية - الاحتفالات والمؤتمرات - الانتاج الاعلامي

your vision our commitment

رؤيتك هي التزامنا

فريق سدوة

سدوة
SADWA



برعاية معالي رئيس الجامعة أ. د عبدالله بن مفرح الذيابي



سدوة ؟

من نحن وماذا نفعل

سدوة متخصصة في تنظيم الفعاليات، اللوجستيات، والإنتاج الإعلامي. نقدم خدمات متكاملة تلبى احتياجات العملاء، من التخطيط إلى التنفيذ. فريقنا يعمل بشغف لضمان نجاح كل مشروع، مع التركيز على تقديم تجارب فريدة.

Sadowa specializes in event management, logistics, and media production. We provide comprehensive services to meet clients' needs, from planning to execution. Our team works passionately to ensure the success of every project, focusing on delivering unique and exceptional experiences.





SADWA

events

media

logistics



الدعم اللوجستي

احدث انواع مركبات النقل لجميع
الاحداث والمؤتمرات وخدمة خط
انتاج الاعمال السنمائية



احداث واحتفالات

events

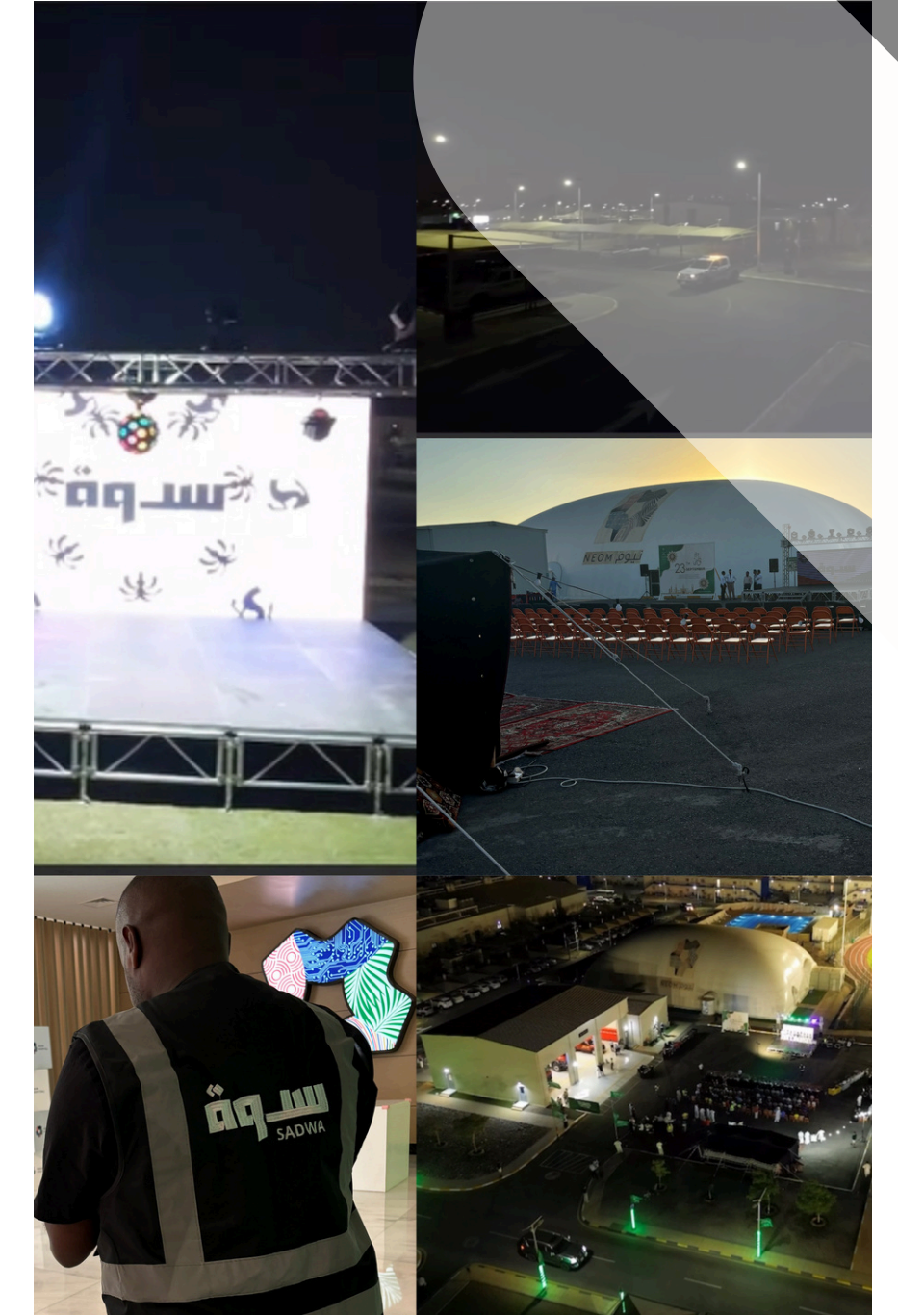

تغطيات اعلامية

تغطيات اعلامية متكاملة للمؤتمرات
والاحتفالات وغيرها

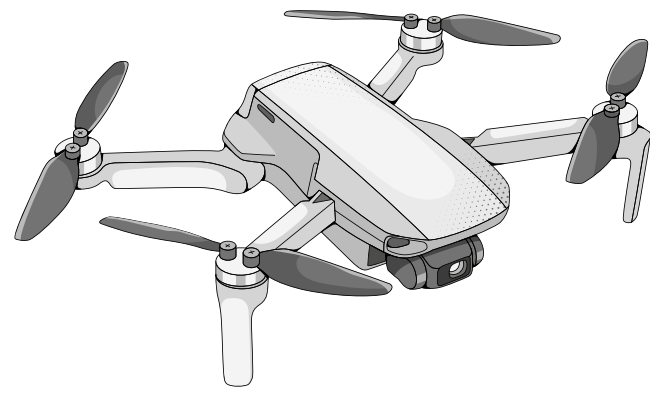

MEDIA COVERAGE التغطية الإعلامية

**1. التصوير الفوتوغرافي: لتوثيق اللحظات الخاصة والتفاصيل الهامة من
الفعالية.**

2. التصوير السينمائي: إنتاج مقاطع فيديو احترافية بجودة عالية.

3. التصوير الجوي: تصوير مشاهد جوية باستخدام الطائرات بدون طيار.

4. التصوير الشخصي: لتوثيق الشخصيات والضيوف.

5. التصوير المباشر: تقديم بث مباشر عبر الإنترنت لتغطية الحدث بشكل لحظي.

1. PHOTOGRAPHY: CAPTURING KEY MOMENTS AND IMPORTANT DETAILS OF THE EVENT.

2. CINEMATOGRAPHY: PRODUCING HIGH-QUALITY PROFESSIONAL VIDEO CONTENT.

3. AERIAL PHOTOGRAPHY: FILMING AERIAL VIEWS USING DRONES.

4. PERSONAL PHOTOGRAPHY: DOCUMENTING GUESTS AND PARTICIPANTS.

5. LIVE STREAMING: PROVIDING REAL-TIME ONLINE BROADCAST OF EVENTS.



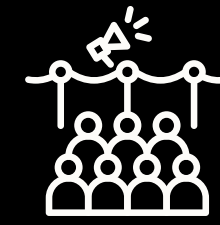

الأحداث EVENTS



1. إقامة المؤتمرات والمعارض: تصميم وتنفيذ المؤتمرات والمعارض بمستوى احترافي.
2. إقامة الاحتفالات الرسمية: تنظيم احتفالات الشركات والمؤسسات بطريقة مميزة.
3. إقامة الفعاليات الترفيهية: تخطيط وتنفيذ الأنشطة الترفيهية والعروض للجمهور بمختلف الأعمار.
4. إقامة حفلات إطلاق المنتجات: تنظيم فعاليات إطلاق المنتجات بأسلوب إبداعي لجذب الجمهور.
5. إقامة المهرجانات الثقافية والفنية: تخطيط وتنفيذ المهرجانات والفعاليات الثقافية والفنية.
6. إقامة الندوات وورش العمل: إدارة كاملة للندوات وورش العمل، بما في ذلك التجهيزات الفنية واللوجستية.
7. إقامة الفعاليات الرياضية: تنظيم وتنسيق الفعاليات الرياضية بكل تفاصيلها.
8. إقامة الاحتفالات الوطنية: تنظيم الفعاليات الوطنية والاحتفالات الكبرى.
9. إقامة المناسبات الاجتماعية المختلفة: تنظيم الأحداث المجتمعية المتنوعة.



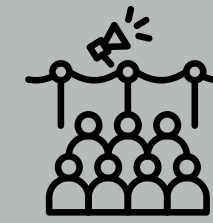

EVENTS الأحداث

- 1. ORGANIZING CONFERENCES AND EXHIBITIONS: PROFESSIONAL DESIGN AND EXECUTION OF CONFERENCES AND EXHIBITIONS.**
- 2. ORGANIZING OFFICIAL CELEBRATIONS: PLANNING CORPORATE AND INSTITUTIONAL EVENTS WITH A DISTINCTIVE TOUCH.**
- 3. ORGANIZING ENTERTAINMENT EVENTS: PLANNING AND MANAGING ENTERTAINMENT ACTIVITIES AND SHOWS FOR ALL AUDIENCES.**
- 4. PRODUCT LAUNCH EVENTS: CREATIVE ORGANIZATION OF PRODUCT LAUNCHES TO ATTRACT AUDIENCES.**
- 5. CULTURAL AND ARTISTIC FESTIVALS: PLANNING AND EXECUTING CULTURAL AND ARTISTIC FESTIVALS.**
- 6. WORKSHOPS AND SEMINARS: FULL MANAGEMENT OF WORKSHOPS AND SEMINARS, INCLUDING TECHNICAL AND LOGISTICAL SUPPORT.**
- 7. SPORTS EVENTS: ORGANIZING AND COORDINATING SPORTS EVENTS OF ALL KINDS.**
- 8. NATIONAL CELEBRATIONS: ORGANIZING MAJOR NATIONAL EVENTS AND CELEBRATIONS.**
- 9. VARIOUS SOCIAL EVENTS: PLANNING AND MANAGING DIVERSE COMMUNITY-BASED EVENTS.**

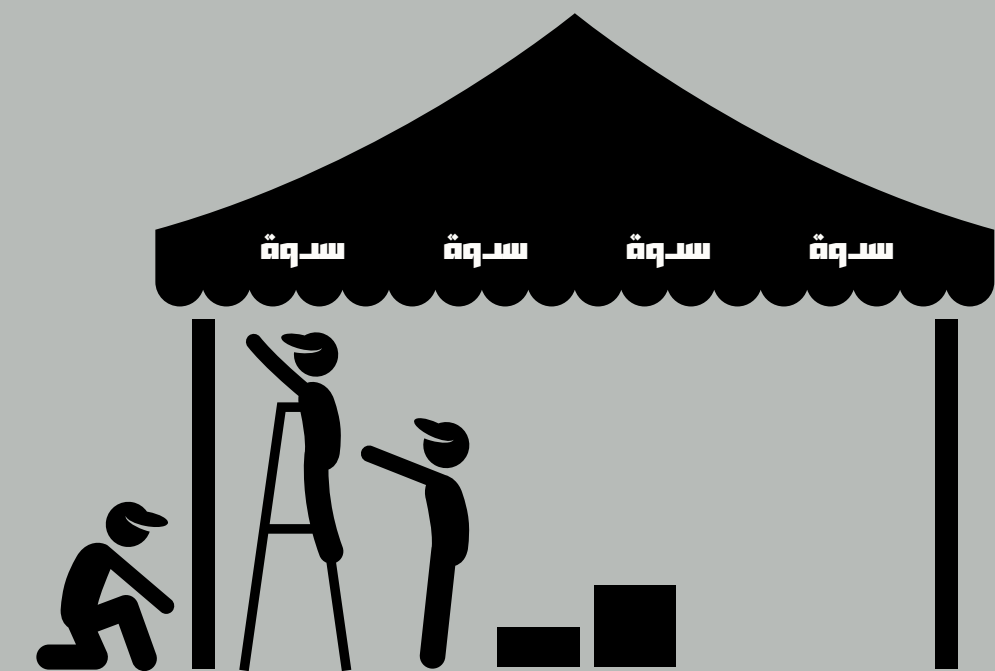



الدعم اللوجستي LOGISTICS

1. التجهيزات الفنية: توفير كافة المعدات التقنية مثل أنظمة الصوت والإضاءة والشاشات.
2. إدارة الموقع: تنظيم وإدارة مواقع الفعاليات وضمان سيرها بسلاسة.
3. النقل والخدمات اللوجستية: تنظيم عمليات النقل والتوزيع للمواد والمعدات.
4. إعداد وتفكيك الفعاليات: تركيب وتفكيك منصات العرض والمعدات اللوجستية.
5. الخدمات اللوجستية التقنية: دعم العمليات التقنية مثل شبكات الإنترنت والبث المباشر.
6. إدارة العمليات: التنسيق مع الفرق المعنية لضمان تنفيذ جميع المهام في الوقت المحدد.
7. خدمات الضيافة: تنظيم وتقديم خدمات الضيافة للضيوف والمشاركين.
8. نقل الضيوف والزائرين: توفير خدمات النقل باستخدام سيارات خاصة أو باصات لنقل الضيوف والزوار.





LOGISTICS الدعم اللوجستي

1. TECHNICAL EQUIPMENT: PROVIDING ALL TECHNICAL EQUIPMENT SUCH AS SOUND SYSTEMS, LIGHTING, AND SCREENS.

2. VENUE MANAGEMENT: ORGANIZING AND MANAGING EVENT LOCATIONS TO ENSURE SMOOTH OPERATIONS.

3. TRANSPORT AND LOGISTICS SERVICES: ORGANIZING THE TRANSPORTATION AND DISTRIBUTION OF MATERIALS AND EQUIPMENT.

4. EVENT SETUP AND BREAKDOWN: INSTALLING AND DISMANTLING EXHIBITION STANDS AND LOGISTICS EQUIPMENT.

5. TECHNICAL LOGISTICS SUPPORT: SUPPORTING TECHNICAL OPERATIONS SUCH AS INTERNET NETWORKS AND LIVE BROADCASTING.

6. OPERATIONS MANAGEMENT: COORDINATING WITH INVOLVED TEAMS TO ENSURE ALL TASKS ARE EXECUTED ON SCHEDULE.

7. HOSPITALITY SERVICES: ORGANIZING AND PROVIDING HOSPITALITY SERVICES FOR GUESTS AND PARTICIPANTS.

8. GUEST AND VISITOR TRANSPORTATION: PROVIDING TRANSPORTATION SERVICES USING PRIVATE CARS OR BUSES FOR GUESTS AND VISITORS.





SADWA POLICY / سياسات سدوة

سياسات سدوة مع الشركاء

1. سياسة التعاون: نؤمن بقوة التعاون والشراكة، ونعمل مع شركائنا لتحقيق أهداف مشتركة من خلال تبادل المعرفة والخبرات.
2. سياسة الالتزام: نتعهد بالالتزام بالاتفاقيات المبرمة مع شركائنا، ونعمل على تنفيذها بكل دقة وشفافية.
3. سياسة التواصل: نشجع على التواصل المستمر والمفتوح مع شركائنا لضمان تحقيق النجاح المشترك وتبادل الأفكار والاقتراحات.
4. سياسة السرية: نلتزم بالحفاظ على سرية المعلومات التي يتم تبادلها مع شركائنا، ونتعهد بعدم استخدامها لأغراض غير متفق عليها.
5. سياسة التقييم: نجري تقييمات دورية لأداء الشراكات، ونعمل على تحسين العلاقات بناءً على الملاحظات والتغذية الراجعة.

SADWA POLICY

- 1. Collaboration Policy:** We believe in the power of cooperation and partnership, working together with our partners to achieve shared goals through knowledge and expertise exchange.
- 2. Commitment Policy:** We commit to honoring agreements made with our partners, ensuring they are executed with precision and transparency.
- 3. Communication Policy:** We encourage continuous and open communication with our partners to ensure mutual success and the exchange of ideas and suggestions.
- 4. Confidentiality Policy:** We are committed to maintaining the confidentiality of information exchanged with our partners, ensuring it is not used for unauthorized purposes.
- 5. Evaluation Policy:** We conduct regular evaluations of partnership performance, working to improve relationships based on feedback and insights.





تواصل معنا



+966509348056

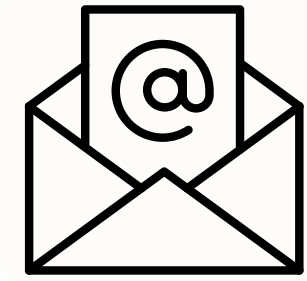

anas@sadwa.net



sadwa.net

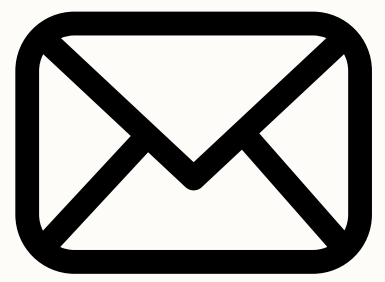

sadwa.team@gmail.com

تواصل



العنوان

تبوك طريق الملك فهد شارع الخميسين

البريد الإلكتروني

anas@sadwa.net

Let's partner up



شارك سدوة