



T.C.
MILLÎ EĞİTİM BAKANLIĞI
ÖLÇME, DEĞERLENDİRME VE SINAV HİZMETLERİ GENEL MÜDÜRLÜĞÜ

2021 - 2022 EĞİTİM VE ÖĞRETİM YILI

**Yükseköğretim Kurumları Sınavına Yönelik
Temel Yeterlilik Testi (TYT)
Çalışma Soruları**

(Bu kitapçık Gaziantep İl Millî Eğitim Müdürlüğü
Ölçme Değerlendirme Merkezi tarafından hazırlanmıştır.)

Bu kitapçıkta toplam 118 soru bulunmaktadır.

- ✓ **Türkçe Testi:** 36 soru
- ✓ **Sosyal Bilimler Testi:** 25 soru
- ✓ **Temel Matematik Testi:** 37 soru
- ✓ **Fen Bilimleri Testi:** 20 soru

İÇİNDEKİLER

	Sayfa
Türkçe Testi.....	3
Sosyal Bilimler Testi.....	13
Temel Matematik Testi.....	21
Fen Bilimleri Testi.....	27

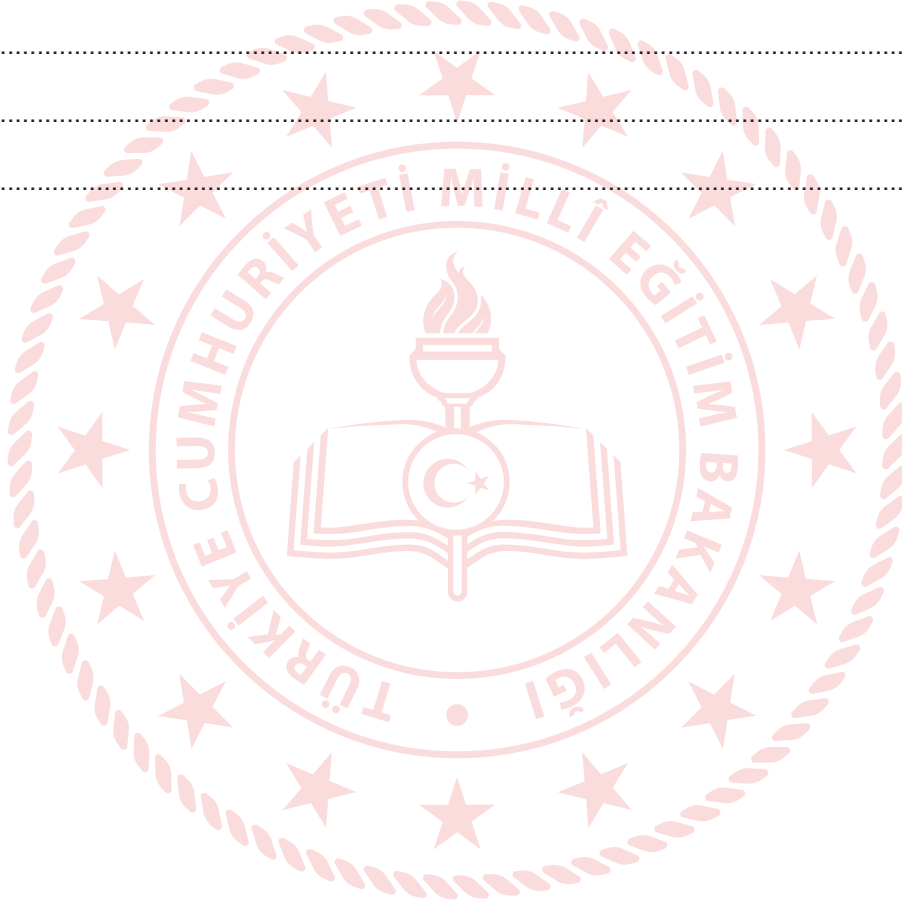

TÜRKÇE TESTİ

Bu testte 36 Türkçe sorusu bulunmaktadır.

1. Yalnızlığı konu alan romanıyla yayın dünyasına sessiz sedasız giren yazar; kıvrak dili, ilginç benzetmeleri ve sıra dışı üslubuyla yazınımızın taşlarını yerinden oynattı.

Bu cümledeki “yazınımızın taşlarını yerinden oynatmak” sözüyle anlatılmak istenen aşağıdakilerden hangisidir?

- A) Değişik yöntemlere başvurmak
- B) Yapıtıyla ses getirmek
- C) Alışılmışın dışına çıkmak
- D) Dilin kurallarına uymamak
- E) Yazınımıza canlılık kazandırmak

2. Çocuk öyküsü kaleme alan yazarların, çocukların fiziksel ve ruhsal - - - - göz önünde bulundurmaları; onları geleceğe hazırlayacak, onlara - - - - sağlayacak bilgileri eğlence ile birleştirerek sunmaları gerekir.

Bu cümlede boş bırakılan yerlere aşağıdakilerden hangileri sırasıyla getirilmelidir?

- A) gelişimlerini - yarar
- B) durumlarını - amaç
- C) yapılarını - öncelik
- D) sorunlarını - alışkanlık
- E) eğilimlerini - kazanç

3. Muz ve elma, yurdumuzda dört mevsim en çok tüketilen iki meyvedir.

Bu cümleden aşağıdakilerin hangisine kesin olarak ulaşılabılır?

- A) Muz ve elma, yurdumuzda en çok üretilen meyvelerdir.
- B) Yurdumuzda muz ve elmanın dışında yıl boyunca tüketilen meyveler de vardır.
- C) Yurdumuz, muz ve elma tüketiminde dünyanın önde gelen ülkelerindedir.
- D) Yurdumuzda birinci sırada muz, ikinci sırada elma tüketilmektedir.
- E) Muz ve elma, yurdumuzda dört mevsim üretilbildiği için en çok tüketilen meyvelerdir.

4. Köpek balığı saldırıları en çok, Avustralya’da görülüyor ama burada arı sokmalarıyla ölenler, köpek balığı saldırılarından ölenlerden 100 kat daha fazla.

Bu cümleden aşağıdakilerin hangisine kesin olarak ulaşılabılır?

- A) Köpek balığı saldırıları en fazla Avustralya’da görülse de arı sokmalarının neden olduğu kadar ölüme yol açmamaktadır.
- B) Avustralya’daki ölümlerin büyük bir bölümü, arı sokması ve köpek balığı saldırılarıyla meydana gelmektedir.
- C) İnsanlar için arı, köpek balığından daha büyük bir tehdit oluşturmaktadır.
- D) Köpek balığı ve arı, Avustralya’da yaşayan insanlar için en büyük tehdit gibi görülmektedir.
- E) Dünyada arı sokmalarına bağlı ölümler en çok Avustralya’da görülmektedir.

5. (I) Yakıt pilleri, verimli ve temiz olduğundan geleceğin enerji kaynağı olacak gibi görünüyor. (II) Yakıt pilleri, aslında çok da yeni bir teknoloji değil. (III) Yaklaşık 160 yıl önce icat edilmesine rağmen 1950'li yıllarda, uzay araçları için enerji kaynakları aranırken ciddi olarak ele alındı. (IV) O günden bu yana yakıt pilleri uzay araçlarında kullanıldı. (V) Günümüzde, uzay mekiklerinin enerjisi de yakıt pillerinden elde ediliyor.

Bu parçadaki numaralanmış cümlelerle ilgili aşağıdakilerden hangisi yanlıştır?

- A) I. cümlede, yakıt pillerinin geleceği ile ilgili çıkarımda bulunulmuştur.
B) II. cümlede, yakıt pilleri ile ilgili bir saptama yapılmıştır.
C) III. cümlede, yakıt pillerinin zaman içinde önem kazanma nedeni üzerinde durulmuştur.
D) IV. cümlede, bir önceki cümlede belirtilen yargının gerekçesi belirtilmiştir.
E) V. cümlede, yakıt pillerinin kullanım alanının genişlemesi örneklendirilmiştir.
6. (I) "Ağaç yaş iken eğilir." atasözü eğitimde yaşın önemini, (II) "Ağaca çıkan keçinin dala bakan oğlağı olur." atasözü büyüklere özenmeyi, (III) "Ağacın kurdu içinde olur." atasözü sır saklamayı, (IV) "Ağaca balta vurmuşlar 'sapı bedenimden' demiş." atasözü yakınların nankörlüğünü, (V) "Ağacın meyvesi olunca başını aşağı salar." atasözü alçak gönüllülüğü dile getirir.

Bu parçadaki numaralanmış atasözlerinden hangisinin anlamı yanlış verilmiştir?

- A) I B) II C) III D) IV E) V
7. (I) Biz o köhne kulübenin önünde otururken tepelerin üstünden yapayalnız geceyi bekleyen ahlal ağaçlarına bakıyoruz. (II) Gecenin bekçileridir gerçekten onlar. (III) İkimiz de çok üşüyoruz bilmediğimiz bu diyarlarda. (IV) Sırtındaki hırkadan yayılan leylak kokusuna, saçlarının kokusu da karışıyor. (V) Radyoda bir türkü kurşun gibi eriyip içimize aktığından bir anda hüzünlenip ağlamaklı oluyoruz.

Bu parçadaki numaralanmış cümlelerin hangisinde neden-sonuç ilişkisi vardır?

- A) I B) II C) III D) IV E) V
8. Evde bulunduğum zaman, hayatım daha çok, kitaplığımda geçer; arada ev işlerini yönetmek imkânı da bulurum. Giriş kapısının hemen üstündeyim hem bahçeyi, kümesi, avluyu görürüm hem de evimin öteki bölümleri içinde sayılırım. Hiçbir düzene uymadan, hiçbir amaç gütmeyen bir bu kitabı, bir şu kitabı karıştırırım; zaman olur kurduğum hayalleri ya kendim yazarım ya da bir aşağı bir yukarı dolaşarak başkasına yazdırırım.

Bu parçadaki numaralanmış sözcüklerin türü aşağıdakilerin hangisinde sırasıyla verilmiştir?

- | | <u>I</u> | <u>II</u> | <u>III</u> | <u>IV</u> |
|----|----------|-----------|------------|-----------|
| A) | Zarf | Sıfat | Edat | Zamir |
| B) | İsim | Sıfat | Zarf | Zamir |
| C) | İsim | Zarf | Sıfat | İsim |
| D) | Zamir | Zarf | Zarf | Edat |
| E) | Zamir | İsim | Zarf | Zamir |

9. (I) Yalnız yaşamanın bir tek amacı vardır sanıyorum. (II) O da daha başıboş, daha rahat yaşamak. (III) Fakat her zaman, buna hangi yoldan varacağımızı pek bilmiyoruz. (IV) Çok kez insan, dünya işlerini bıraktığını sanır oysaki bu işlerin yolunu değiştirmekten başka bir şey yapmamıştır. (V) Bir aileyi yönetmek bir devleti yönetmekten hiç de kolay değildir.

Bu parçadaki numaralanmış cümlelerle ilgili aşağıdakilerden hangisi yanlıştır?

- A) I. cümlede isim-fiil kullanılmıştır.
B) II. cümlede bağlaç bulunmaktadır.
C) III. cümlede sıfat-fiil bulunmaktadır.
D) IV. cümlede zarf-fiil kullanılmıştır.
E) V. cümlede edat kullanılmıştır.

10. İnsanın, olanak varsa karısı, çocuğu, parası ve hele sağlığı olmalı ama insan, mutluluğunu yalnız bunlara bağlamamalı.

Kendimize dükkânın arkasında, yalnız bizim için bağımsız bir köşe ayırıp orada gerçek özgürlüğümüzü ve kendi sultanlığımızı kurmalıyız. Yalnız kalınca sıkılır, ne yapacağımızı bilmez oluruz diye korkmamalıyız.

Bu parçadaki altı çizili sözcüklerden hangisi belirtme durum eki almamıştır?

- A) I B) II C) III D) IV E) V

11. Bu söylediklerim okuyucu için de böyledir. Romancı veya şair ne için yazarsa yazılanı okuyan da onun için okur. Bu bakımdan okuyucu; yazmaktan alıkonulmuş, elinden yazma imkânları alınmış bir romancıdan, bir şairden farksızdır. Roman okuyarak, şiir okuyarak varlığımızın darlığından kurtuluruz; yaşayamadığımız hayatları yaşayarak genişler, yaşadığımız renksiz günlerin bile dönmek üzere gittiği için değerlendirildiği duygusu ile zenginleşiriz.

Bu parçada aşağıdaki ses olaylarından hangisi yoktur?

- A) Ünsüz benzeşmesi
B) Kaynaştırma
C) Ünsüz yumuşaması
D) Ünlü düşmesi
E) Ulama

12. Romancı; yaşadığı biricik güzel bir anı ebedileştirmek, yaşanıp duran birbirine benzer günlerin renksizliğinden kurtulmak, geçmişle güzelleşen günleri daha da güzelleştirmek, özlemini taşıdığı bir dünya canlandırmak, onu bütün insanlarla paylaşmak, içindeki ağırlıkları atmak için yazar.

Bu cümledeki öğelerin doğru sıralanışı aşağıdakilerin hangisinde verilmiştir?

- A) Özne - zarf tümleci - belirtili nesne - yüklem
B) Özne - yer tamlayıcısı - zarf tümleci - yüklem
C) Özne - zarf tümleci - yüklem
D) Özne - yer tamlayıcısı - yüklem
E) Özne - belirtisiz nesne - yüklem

13. Aşağıdaki cümlelerin hangisinde yazım yanlışı yoktur?

- A) Onun ne kadar değer bilmez olduğunu bu olaydan sonra anladım.
- B) Dedem, gün görmüş insanların sözlerini kulak ardı etmememi söylüyor.
- C) Şehrin kalabalığından sıkılıp öğleüzeri yollara düştük.
- D) Olayları ört bas etmede onun üstüne kimseyi tanımam.
- E) Annesi onları yüz üstü bırakıp kayıplara karıştı.

14. Aşağıdakilerin hangisindeki altı çizili sözcüğün yazımı doğrudur?

- A) Ankara çevreyolu kaza nedeniyle çok yoğundu.
- B) Gün batımını seyretmeye haftasonu gideceğiz.
- C) Doktorun verdiği ilaçlar teyzemde yanetki yaptı.
- D) Doğrusu öğretmenimiz ona karşı hep önyargılıydı.
- E) Annem hastanede başhemşireyi soruyordu.

15. Aşağıdaki cümlelerin hangisinde kesme işareti (') yanlışı kullanılmıştır?

- A) Türkiye'mizin eşsiz güzelliklerinin başında gelir İstanbul.
- B) Benim dedem de Türkçe'cilik ilkesini benimsemiş biriydi.
- C) Bu hediye Kübra Hanım'dan Ersin Bey'e gelmiş.
- D) Çanakkale Boğazı'nın feribot seferleri iptal edilmiş.
- E) Osman'la gitmemek için Sultan Ana'ya yalvarıyordu.

16. Eliyle karşıdaki ağacı işaret edip anlatmaya başladı () "Şunu görüyor musun genç adam () Rahmetli ile verdik can suyunu () Çocuklarımız Zeliha, Hacer () Veli ve Ahmet hep gölgesinde oynadı ()"

Bu parçada parantezle gösterilen yerlere aşağıdaki noktalama işaretlerinden hangileri sırasıyla getirilmelidir?

- A) (:) (?) (.) (,) (.)
- B) (.) (?) (;) (-) (-)
- C) (:) (.) (,) (,) (...)
- D) (.) (!) (;) (-) (-)
- E) (:) (?) (,) (,) (...)

17. Aşağıdaki cümlelerin hangisinde anlatım bozukluğu vardır?

- A) Ev sahibi, misafirlerine kahve ikram etti.
- B) Her başarısıyla ailesini sevindiriyor, gurur veriyor.
- C) Eserlerinde toplumun sorunlarını sade bir dille anlatıyordu.
- D) Oylamada çekimser kalan milletvekilleri uyarıldı.
- E) Düşüncelerini toplantıda yüksek sesle belirtti.

18. Bu değerli yazarımız 27 Mayıs 1954 yılında Kars'ın şirin bir ilçesinde sabaha karşı dünyaya geldi.

Bu cümledeki anlatım bozukluğu aşağıdakilerden hangisiyle giderilebilir?

- A) "dünyaya geldi" yerine "doğdu" sözcüğü getirilerek
- B) "sabaha karşı" sözcüğü cümleden çıkarılarak
- C) "yılında" yerine "tarihinde" sözcüğü getirilerek
- D) "Bu" sözcüğü cümleden çıkarılarak
- E) "değerli" yerine "kıymetli" sözcüğü getirilerek

19. (I) Kitapçılara girildiği zaman, çok satan kitaplara ayrılan rafların çoğunlukla korku, gerilim ve polisiye türünden yapıtlarla dolu olduğu görülür. (II) İnsanoğlu iyiyle kötünün çatışmasına her zaman büyük ilgi göstermiş, bu çatışmanın içine girerek gerilmekten, gerilime neden olan sırrı çözmekten büyük zevk almıştır. (III) Yapısı gereği, çoğu zaman iyi karakterle özdeşleşmiş polis, kötü adamları yakaladığı zaman mutlu olmuştur. (IV) Polisiye tür, en çok okunan yazın türlerinin başında gelmesine rağmen yazın dünyası tarafından genelde küçümsenmiştir. (V) Bu türde yazan yazarlar, okurun içindeki merak dürtüsünü hedef alarak onları her zaman peşlerinden sürüklemeyi bilmişlerdir.

Bu parçadaki numaralanmış cümlelerden hangisi düşüncenin akışını bozmaktadır?

- A) I
- B) II
- C) III
- D) IV
- E) V

20. **Aşağıdakilerin hangisinde sıfat yoktur?**

- A) Korkma, sönmez bu şafaklarda yüzen al sancak;
- B) Sönmeden yurdumun üstünde tüten en son ocak,
- C) O benim milletimin yıldızıdır, parlayacak;
- D) Çatma, kurban olayım, çehreni ey nazlı hilal!
- E) Kahraman ırkıma bir gül! Ne bu şiddet, bu celal?

21. Sevdiklerimizin yanında geçen zamanın bitmesini hiç istemediğimizi hepimiz biliriz.

Bu cümledeki ögelerin sıralanışı aşağıdakilerin hangisinde doğru olarak verilmiştir?

- A) Özne - yüklem
- B) Nesne - özne - yüklem
- C) Zarf tümleci - nesne - özne - yüklem
- D) Dolaylı tümleç - özne - yüklem
- E) Zarf tümleci - özne - yüklem

22. Bilim insanları ve halk, medyayı çoğu kez iki farklı biçimde görmektedir: Bir taraf medyanın çok olumlu olduğunu düşünür. Bu kesime göre medya, çocukların hayatını zenginleştirir ve çocuklarda olumlu davranışlar geliştirir. Çocukların düş gücü ve yaratıcılıkları medya sayesinde harekete geçer, eğitim ve bilgileri medya ile artar. Bir kesim ise medyanın, insanı tepkisizleştireceğine inanır. Düş gücünü ya da esneklik yeteneğini kısıtlayacağını ve başkalarını incitecek şekilde umursamazlık geliştireceğini düşünür.

Bu parçanın anlatımında aşağıdakilerden hangileri ağır basmaktadır?

- A) Betimleme - Karşılaştırma
- B) Öyküleme - Örnekleme
- C) Açıklama - Tanımlama
- D) Tartışma - Karşılaştırma
- E) Betimleme - Tanımlama

23-24. soruları aşağıdaki parçaya göre cevaplayınız.

İnsanlık tarihi boyunca hep var olan iletişim artık yeni bir boyut kazanmıştır. Hızla gelişen teknoloji, giderek artan istek ve ihtiyaçlar birtakım iletişim araçlarının gelişmesini sağlamıştır. Bu iletişim araçları, günümüzde iyice popüler olan internet ve sosyal medya paylaşım ağlarıdır. İnsanlar internet ve sosyal ağlar sayesinde yeni iletişim fırsatları keşfetmişler ve kullanmaya başlamışlardır. Geleneksel kitle iletişim araçlarından farklı olarak sosyal medya kullanımı, hızla genişleyen bir etki alanı yaratmaktadır. Sosyal ağlar insanlara düşüncelerini ve eserlerini paylaşacakları imkânlar yaratmakta, paylaşım ve tartışmanın esas olduğu bir medya sunmaktadır. Sosyal medya olarak kullandığımız bu ortamlar, kullanıcı tabanlı olmasının yanında kitleleri ve insanları bir araya getirmesi ve aralarındaki etkileşimi artırması bakımından da önem taşımaktadır. Kurum ve kuruluşlar da artık ulaşmak istedikleri hedef kitlelere sosyal medya aracılığıyla ulaşmakta ve mesajlarını bu yolla iletebilmektedir. Sosyal medyayı yalnızca kişiler değil kurumlar da hem kurum içi iletişim hem de kurumsal görünürlük sağlamak amacıyla kullanmaktadır. Bu, iletişimin hızlı ve katılıma açık olarak sağlanmasında önemli bir rol oynamaktadır. Her geçen gün artan kullanıcı sayısı sosyal medya, hayatımızın bir parçası hatta odak noktası hâline gelmiştir.

23. Bu parçadan aşağıdakilerin hangisine ulaşamaz?

- A) İnsanlar iletişim için geçmişte ve günümüzde değişik kanallardan faydalanmışlardır.
- B) Toplumun değişen ihtiyaçları doğrultusunda iletişim kanalları da geliştirilmiştir.
- C) Günümüzde geleneksel iletişim araçlarından çok, sosyal medya kullanımı yaygınlaşmıştır.
- D) Popüler iletişim kanalları, insanlar arasında buz kırıcı bir etkiye sahip olabilmektedir.
- E) Sosyal ağlar, bireylerin ve toplumun hayatlarının merkezinde yer alabilmektedir.

24. Bu parça için en uygun başlık aşağıdakilerden hangisidir?

- A) Sosyal Medyanın İşlevleri
- B) İletişim Kanallarının Çeşitleri
- C) Geleneksel İletişim Araçlarından Popüler İletişim Araçlarına Geçiş
- D) Sosyal Medyanın İletişimdeki Önemi
- E) Sosyal Medyanın Bireysel ve Kurumsal Kullanımı

25. Çiçero; cumhuriyetlerin ortak adalet anlayışını, kamu yararını yaratmak için sağlayan “halka ait devletler” olarak tanımlar. Cumhuriyet, ulusun egemenliğini elinde tuttuğu ve bunu belirli süreler için seçtiği milletvekilleri aracılığıyla kullandığı bir devlet biçimidir. Cumhuriyet rejiminde, gücün temelde halkta olduğu benimsenir.

Bu parçada aşağıdaki düşünceyi geliştirme yollarından hangisi ağır basmaktadır?

- A) Tanımlama
- B) Tanık gösterme
- C) Örnekleme
- D) Karşılaştırma
- E) Benzetme

26. Dost ve dostluk dediğimiz; çoğunlukla ruhlarımızın beraber olmasını sağlayan bir raslantı ya da zorunlulukla edindiğimiz ilintiler, yakınlıklardır. Benim anlattığım dostlukta ruhlar o kadar derinden uyuşmuş, karışmış, kaynaşmıştır ki onları birleştiren dikişi silip süpürmüş ve artık bulamaz olmuşlardır. Onu niçin sevdiğimi bana söyletmek isterlerse bunu ancak şöyle anlatabilirim: Çünkü o, o idi; ben de bendim. Ruhlarımız o kadar sıkı bir birliktelikle yürüdü, birbirini o kadar coşkun bir sevgiyle seyretti ve en gizli yanlarına kadar birbirine öyle açıldılar ki ben onun ruhunu benimki kadar tanımakla kalmıyor, kendimden çok ona güvenecek hâle geliyordum. Öteki sıradan dostlukları buna benzetmeye kalkışmayın. Onları hem de en iyilerini ben de herkes kadar bilirim. O dostluklarda insanın, eli dizginde yürümesi gerekir. Aradaki bağ, güvensizliğe hiç yer vermeyecek kadar düğümlenmiş değildir.

Bu parça ile ilgili aşağıdakilerden hangisi söylenemez?

- A) Dost ve dostlukla ilgili bir tanımlama yapılmıştır.
- B) Yazar, kendi dostluk anlayışı ile diğer dostluklar arasında bir fark olduğunu düşünmektedir.
- C) Genel itibarıyla dostluktan bahsedilmiştir.
- D) Yazar, kendi anlayışına uygun bir dostluğun kurulmasını imkân dışı bulmaktadır.
- E) Dostlukta “güven” duygusunun önemine dikkat çekilmiştir.

27. Polimerler, çok sayıda molekülün kimyasal bağlarla düzenli bir şekilde bağlanarak oluşturdukları yüksek molekül ağırlıklı bileşiklerdir. “Poli” Latince bir sözcük olup “çok sayıda” anlamına gelir. Bu alanın öncüsü Alman kimyager Herman Stauding. Stauding, kimyanın bu alanında yaptığı çalışmalarla 1953 yılında Nobel Ödülü’nü almıştır. İkinci Dünya Savaşı’ndan bu yana birçok polimer, laboratuvarlarda üretilmiş ve ayrıca birçok polimer, endüstriyel ölçekte üretilmeye başlamıştır. Endüstriyel organik kimyacılar ise daha çok polimer kimyası alanına kayarak çalışmalarını bu yönde sürdürmeye başlamıştır. Bunun sonucu olarak günümüzde sayısız polimer türü geniş bir uygulama alanında çeşitli amaçlar için kullanılmaktadır.

Bu parçada polimer ile ilgili aşağıdakilerden hangisine değinilmemiştir?

- A) Bu alanda önde gelenin kim olduğuna
- B) Ne tür bileşikler olduğuna
- C) Sözcüğün kökenine
- D) Hangi amaçlarla kullanıldığına
- E) Sanayi ölçeğinde de kullanıldığına

28. (I) Tasavvuf, kısaca İslam'ın iç veya mistik yüzü olarak tarif edilir ve tasavvufi düşünceye göre, tüm varlık âlemi Allah'ın zatî sevgisinin bir gereği olarak var olmuştur. (II) Bu, "Gizli bir hazine idim, bilinmeyi sevdim, mahlukatı yarattım ki bileneyim." hadisinde ifade edilir. (III) Sufiler, "seyr-i süluk" denilen manevi bir yolculuğa çıkarlar. (IV) Allah'ın, kemal sıfatlarının bilinmesinden hoşlanması varlık âleminin ortaya çıkmasına sebep olmuştur. (V) Ancak varlık âleminin ortaya çıkışının mahiyeti ve safhaları hakkında sufiler çok geniş izahlar yapmışlardır.

Bu parçadaki numaralanmış cümlelerden hangisi düşüncenin akışını bozmaktadır?

- A) I B) II C) III D) IV E) V

29. (I) Modernizm; Rönesans ve reform hareketleri ile ortaya çıkmaya başlayan resim, edebiyat, mimari gibi alanlarda etkili olmuş yenilikçi bir akımdır. (II) Bu dönemde din eksenli düşünce tarzı, yerini hümanizm temelinde akılcılık, bilginin evrenselliği, barış ve özgürlük kavramlarına bırakmıştır. (III) Modernizm, etkisini İkinci Dünya Savaşı'na kadar sürdürmüş olan bir fikir ve sanat akımıdır. (IV) İkinci Dünya Savaşı sonrası dönemde yerini postmodern akıma bırakmıştır. (V) Postmodernizm ise modernizmin etkin olduğu dönem içerisinde ortaya çıkan önemli ve temel problemlere tepki olarak doğmuştur. (VI) Ancak bu, realizm akımının romantizme olan tepkisinden farklıdır.

Bu parça iki paragrafa ayrılmak istense ikinci paragraf numaralanmış cümlelerden hangisiyle başlar?

- A) II B) III C) IV D) V E) VI

30. Aslında Ahmet Haşim'in şiirlerini severim ancak şiirlerinde yarattığı o atmosferler beni bir tür ruhi darlığa sokar. Kendimi göl kenarında batmakta olan güneşle birlikte flulaşan bir insan silüeti gibi hissederim. Çünkü artık net çizgilerimi kaybetmiş, yüzümü ve kimliğimi yitirmişimdir. Hayatın türlü renkleri olduğu gibi insanın da duygulardan ve düşüncelerden örülü sayısız renkleri var. Oysa Haşim'in, şiirlerine buyur etmediği ya da ihmal ettiği nice renkler var.

Bu parça aşağıdaki sorulardan hangisine karşılık olarak söylenmiş olabilir?

- A) Şiirde hangi renkleri görmek istersiniz?
B) Ahmet Haşim'in şiirlerini sever misiniz?
C) Haşim'in şiirlerinin sizin duygusal evreninizdeki yeri nedir?
D) Haşim'in şiirlerinin insanı bir tür karamsarlığa ittiği düşüncesine katılıyor musunuz?
E) Haşim'in, şiir için kurduğu âlem için ne düşünüyorsunuz?

31. Konu serbest şiir olunca mürekkep yalayanından ömrü hayatınca dünya eliyle kalemi kavramayanına kadar birçok şiir meraklısı, şöyle el yordamıyla da olsa şiir yazma sevdasına düşmüştür. Bu sevdanın özellikle yaşamın baharı denilebilecek o malum çağa denk gelmesi şaşırtıcı olmasa gerek. O zamanların ölçü tanımayan heyecanı ile ölçsüz, uyaksız -en azından bunun kaygısını taşımayan- şiir arasında bir ilintinin varlığı dikkate değer mi bilmiyorum ancak rahatlıkla şunu söyleyebilirim ki serbest de olsa şiirin kendi kuralları her zaman vardır. Özetle "serbest" demek kuralsız demek değildir.

Bu parçada yazarın yakındığı asıl konu aşağıdakilerden hangisidir?

- A) Her kesimden insanın şiir yazma hevesine kapılması
B) Serbest şiirin yazılmasında herhangi bir kaidenin olmadığı düşünülmesi
C) Şiir yazmanın basit bir uğraş olarak görülmesi
D) Serbest şiirin kurallarının bilinmemesi
E) Serbest şiirin yalnızca belli bir döneme hitap ettiğinin düşünülmesi

32-33. soruları aşağıdaki parçaya göre cevaplayınız.

Demokritos ve Herakleitos öyle iki filozoftu ki birincisi insanlık hâlini boş ve gülünç bulduğu için halk arasına alaycı bir güler yüzle çıkarmış; Herakleitos ise insanın hâline acıdığı, vahlandığı için halk arasında hep üzgün bir yüz ve yaş dolu gözlerle dolaşmış. Evinden dışarı adım atar atmaz gülmeye başlardı biri. Öteki ise ağlamaya başlardı. Ben birinci davranıştan yanayım; gülmek ağlamaktan daha hoş olduğu için değil sadece, insanlığı daha fazla küçümsemediği, bizleri daha fazla suçladığı için. Öyle hâllerimiz var ki ne kadar aşağılansak yeridir bence. Yakınmada, vahlanmada acıdığımız şeye değer verme vardır bir çeşit. Alay edilen şeylerse değer vermediğimiz şeylerdir.

32. Bu parçadaki filozofların karşılaştırılma nedeni aşağıdakilerden hangisidir?

- A) Antik Yunan filozofları olarak farklı ekoller benimsemeleri
- B) Birinin gülmeyi diğerinin ağlamayı çok sevmesi
- C) İnsanoğlunun hâllerine farklı şekilde tepki vermeleri
- D) Demokritos'un Herakleitos'a göre daha keyifli olması
- E) İkisinin de aynı paydada buluşmasının imkânsız olması

33. Bu parçanın yazarının Demokritos'tan yana bir tavır sergilemesinin nedeni aşağıdakilerden hangisidir?

- A) Gülmenin ağlamaktan daha hoş bir davranış olduğunu düşünmesi
- B) Gülmenin insanı dertlerinden uzaklaştıran bir yanı olduğuna inanması
- C) Ağlayarak bir yere varılamayacağına kanaat getirmesi
- D) Ağlamanın stres gibi kontrolsüz problemler doğuracağına inanması
- E) Demokritos'un davranışının insanı daha suçlayıcı ve küçümseyici bir yanının olması

34. (I) Düşünce ve sanat adamları sözleri ve yazılarıyla dile değer kazandırıyorlar; bu işi dile yenilikler getirmekten çok onu bükme, olanaklarını çoğaltmak, gücünü artırmak yoluyla yaparlar. (II) Yeni sözcükler getirmezler; onları zenginleştirirler, anlamlarını ve kullanımlarını sağlamlaştırır, derinleştirirler ve onlara alışılmamış bir çeşni verirler ama bunu da dört bir yanı düşünerek ustalıklarla yaparlar. (III) Zamanımızın yazarlarına bakınca herkesin harcı olmadığı anlaşılıyor bu işin. (IV) Herkes gibi konuşmayı küçümseyerek cüretli işlere girişiyorlar. (V) Ama hünersizlik ve zevksizlik yüzünden yaya kalıyorlar.

Bu parçadaki numaralanmış cümlelerin hangisinden itibaren olumsuz eleştiri söz konusudur?

- A) I
- B) II
- C) III
- D) IV
- E) V

35-36. soruları aşağıdaki parçaya göre cevaplayınız.

Bana öyle geliyor ki insanın anlam arayışı en az insanlık tarihi kadar eskiye dayanıyor. Doğru olan ne, işin özü nasıl, hangisi gerçek gibi sorular havsalamızı devamlı olarak meşgul etmiştir. "Hakikat" diye inandıklarımız/düşündüklerimiz bizi kâinatın veya yaratılışın özüne ne derece yaklaştırıyor? Benimsediğimiz inanç, bilim, felsefe, tasavvuf, meditasyon veya bireysel motivasyonlarımız bu seyir yolculuğunda bize rehberlik edebiliyor mu? Bana sorarsanız "hakikat"i bulmak kadar kendimizce bir şekilde vardığımız gerçekler üzerine kafa yormanın, bunun için dişe dokunur bir mesaiye girişmenin hatırı sayılır bir önemi vardır. Zira emek vererek, "akıl" terlerini akıtarak ulaşılanların değeri inkâr edilemez.

35. Bu parçada yazarın asıl anlatmak istediği aşağıdakilerden hangisidir?

- A) İnsanın hakikati ararken anlam kargaşası yaşamaması gerektiği
- B) İnsanın sürekli olarak bir anlam arayışı içinde olması gerektiği
- C) "Hakikat"ın insanın bireysel çabasıyla elde edilemeyeceği
- D) Herkesçe kabul edilebilecek evrensel bir doğrunun olamayacağı
- E) "Hakikat" diye adlandırdıklarımız üzerine düşünsel bir gayret sarf etmemiz gerektiği

36. Bu parçanın yazarı ile ilgili aşağıdakilerden hangisi söylenemez?

- A) Değeri yadsınamaz birtakım fikirlere sahip olduğu
- B) İnsanın varoluşsal problemlerine duyarlı olduğu
- C) İnsanın, anlam arayışını önemseydiği
- D) İnsanın, belirli bir inancı benimsemesi gerektiğini düşündüğü
- E) Anlamlandırmak, düşünmek gibi eylemleri önemseydiği

**TÜRKÇE TESTİ BİTTİ.
SOSYAL BİLİMLER TESTİNE GEÇİNİZ.**

SOSYAL BİLİMLER TESTİ

Bu testte sırasıyla, Tarih (1-5), Coğrafya (6-10), Felsefe (11-15), Din Kültürü ve Ahlak Bilgisi (16-20), Din Kültürü ve Ahlak Bilgisi dersini yasal olarak almak zorunda olmayan veya farklı müfredat ile alanlar için Felsefe (21-25) alanlarına ait toplam 25 soru vardır.

1. Yazının kullanılmadığı dönemlere Tarih Öncesi Devirler denir.

Buna göre;

- I. şiir,
- II. destan,
- III. tabletler

hangileri Tarih Öncesi Döneme kesinlikle ait olamaz?

- A) Yalnız I B) Yalnız II C) Yalnız III D) I ve III E) II ve III

2. Abbasiler Dönemi'nde açılan Beytü'l-Hikme, Orta Çağ'ın en zengin kütüphanesi olmanın yanı sıra tercümelerin ve özellikle pozitif ilimlerle ilgili araştırmaların yapıldığı bir merkez hâline gelmiştir. Burada kitapların korunduğu odalar dışında mütercimler, onların emrinde çalışan kâtipler, yazılan kitapları çoğaltan müstensihler ve kitapları ciltleyen mücellitlerin odaları ile bir de okuma salonu bulunmuştur.

Bu bilgiye dayanılarak Beytü'l-Hikmenin aşağıdakilerden hangisi üzerinde hızlandırıcı bir etkisinin olduğu savunulamaz?

- A) Eğitim öğretim faaliyetlerinin gelişmesinde
- B) Kültürel etkileşimin yaşanmasında
- C) Pozitif bilimlere verilen önemin artmasında
- D) Egemenlik anlayışının değişmesinde
- E) Bilgi birikiminin ve aktarımının artmasında

3. Orhan Bey zamanında Karesioğlu Beyliği kendi isteğiyle Osmanlı Devleti topraklarına katılmıştır. I. Murat Dönemi'nde ise Germiyoğulları Beyliği çeyiz yoluyla; Hamitoğulları Beyliği ise topraklarının satın alınması yolu ile Osmanlı Devleti'ne katılmıştır.

Buna göre aşağıdakilerden hangisine ulaşamaz?

- A) Türk siyasi birliğini sağlamaya yönünde adımlar atılmıştır.
- B) Osmanlı Devleti'nin egemenlik alanı genişlemiştir.
- C) Osmanlı Devleti'nin nüfusu artmıştır.
- D) Anadolu'da Türk siyasi birliği kesin olarak sağlanmıştır.
- E) Osmanlı Devleti sınırlarını genişletmek için farklı politikalar uygulamıştır.

4. 1926 Medeni Kanun'un kabulü ile birlikte kadınlara istedikleri mesleği seçme, mirastan eşit pay alma ve boşanma hakkı verilmiştir.

Bu durum Medeni Kanun'un;

- I. ekonomik,
- II. siyasi,
- III. sosyal

alanlardan hangilerinde kadın erkek eşitliğini sağladığı söylenebilir?

- A) Yalnız I B) Yalnız II C) Yalnız III D) I ve III E) I, II ve III

5. • Aşar vergisinin kaldırılması
• Çok partili hayata geçiş denemeleri
• Ölçü birimlerinde yapılan değişiklik
• Tevhid-i Tedrisat Kanunu

Bu inkılaplar aşağıdaki Atatürk ilkeleri ile eşleştirildiğinde hangisi dışta kalır?

- A) Cumhuriyetçilik
B) İnkılapçılık
C) Laiklik
D) Halkçılık
E) Devletçilik

6. Aşağıdakilerden hangisi Dünya'nın yörüngesinin elips olmasının sonuçları arasında değildir?

- A) Mevsim sürelerinin yarım kürelere göre farklı olması
B) Eylül ekinoksunun gecikmeli yaşanması
C) Dünya'nın yörüngedeki hızının değişmesi
D) Yarım kürelerde aynı anda farklı mevsimlerin yaşanması
E) Güneş'in Dünya üzerindeki çekim kuvvetinin yıl içerisinde değişmesi

7.

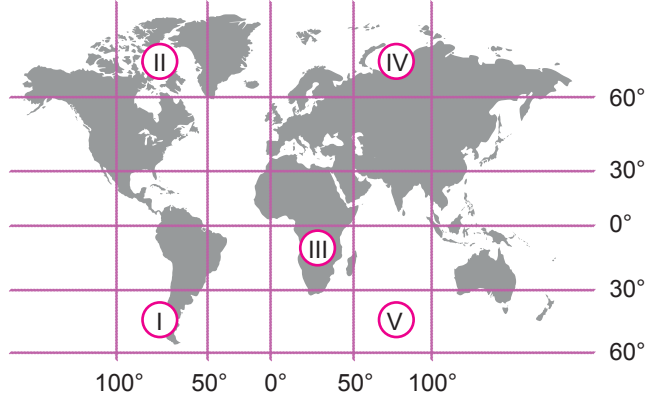

Harita üzerinde numaralanmış merkezler ile ilgili aşağıdakilerden hangisi yanlıştır?

- A) Çizgisel hızın fazla olduğu merkez III numaralı merkezdir.
B) Yerçekiminin diğerlerine göre fazla olduğu merkezler II ve IV numaralı merkezlerdir.
C) II ve III numaralı merkezlerin izdüşüm alanları eşittir.
D) I numaralı merkezde grup ve tan süresi II numaralı merkeze göre daha kısadır.
E) Açısal hız bütün merkezlerde aynıdır.
8. Coğrafya öğretmeni Yusuf Bey dersinde ülkemizde orojenez (dağ oluşumu) konusunu anlattıktan sonra aşağıdaki görseli tahtaya çizerek öğrencilerden bu şekilde oluşmuş dağ örnekleri vermelerini istemiştir. Öğrenciler aşağıdaki örnekleri vermiştir.

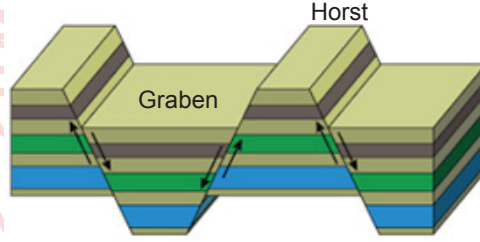

Ali: Boz, Aydın, Yunt, Menteşe

Özge: Hasan, Köroğlu, Nur

Şevval: Kaz, Madra, Yunt

Emrah: Ilgaz, Ağrı, Küre

Öğrencilerden hangilerinin verdiği tüm örnekler doğrudur?

- A) Yalnız Ali
B) Yalnız Şevval
C) Ali ve Özge
D) Ali ve Şevval
E) Şevval ve Emrah

9. Çernezyom topraklarının verimli olması üzerinde;

- I. çayır örtüsü altında gelişmesi,
II. üzerinde yapılan tarımsal faaliyetler,
III. toprak horizonlarının belirgin olması

verilenlerden hangileri etkili olmuştur?

- A) Yalnız I
B) Yalnız II
C) I ve II
D) I ve III
E) II ve III

10.

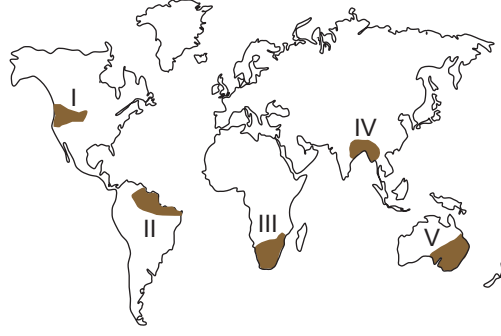

Yukarıdaki haritada numaralanmış alanların hangisinde yer alan akarsuların rejimleri düzenlidir?

- A) I B) II C) III D) IV E) V

11. Bir düşünme disiplini olan felsefe, varlığa bütünsel bir perspektifle yaklaşmaktadır. Bunu da kendi içinde barındırdığı alt dallarla yapar.

Buna göre aşağıdakilerden hangisi felsefenin alt dallarından birisi değildir?

- A) Ontoloji
B) Epistemoloji
C) Aksiyoloji
D) Sosyoloji
E) Bilim Felsefesi

12. Bir gün bir adam Sokrates'e: "Arkadaşınla ilgili ne duyduğumu biliyor musun?" der. Sokrates: "Bir dakika bekle" diye cevap verir ve devam eder: "Bana bir şey söylemeden evvel senin küçük bir testten geçmeni istiyorum. Buna Üçlü Filtre Testi deniyor." Adam merakla: "Üçlü Filtre?" diye sorar. "Doğru" diye devam eder Sokrates. "Benimle arkadaşın hakkında konuşmaya başlamadan önce, bir süre durup ne söyleyeceğini filtre etmek iyi bir fikir olabilir. Bu ona üçlü filtre dememin sebebi. Birinci filtre: "Gerçek filtresi". Bana birazdan söyleyeceğin şeyin tam olarak gerçek olduğundan emin misin?" Adam: "Hayır, aslında bunu sadece duydum." "Tamam" der, "Öyleyse, sen bunun gerçekten doğru olup olmadığını bilmiyorsun... Şimdi ikinci filtreyi deneyelim, yani "iyilik" filtresini. Arkadaşın hakkında bana söylemek istediğin şey iyi bir şey mi?" diye sorar Sokrates. Adam Sokrates'e: "Hayır, tam tersi" diye cevap verir. Sokrates: "Öyleyse onun hakkında bana kötü bir şey söylemek istiyorsun ve bunun doğru olduğundan emin değilsin. Fakat yine de testi geçebilirsin, çünkü geriye bir filtre daha kaldı. 'İşe yararlılık' filtresi; bana arkadaşın hakkında söyleyeceğin şey benim için yararlı mı?" diye sorar. Adam şaşırarak: "Hayır! Gerçekten de değil!" Sokrates: "İyi o zaman. Eğer söyleyeceğin şey doğru ve yararlı değilse, bana niye söyleyesin ki!" der.

Buna göre Sokrates'in "gerçek filtresi" ve "işe yararlılık filtresi" sırasıyla aşağıdaki görüşlerden hangisiyle ilişkilendirilebilir?

- A) Realizm - Pragmatizm
B) Pragmatizm - Materyalizm
C) Pragmatizm - Egzistansiyalizm
D) Realizm - İdealizm
E) Düalizm - Empirizm

13. Yaz dostum: Yoksul görsen besle kaymak bal ile!

Yaz dostum: Garipleri giydir ipek şal ile!

Yaz dostum: Öksüz görsen sar kanadın kolunu!

Yaz dostum: Kimse göçmez bu dünyadan mal ile!

Barış Manço'nun seslendirdiği "Sarı Çizmeli Mehmet Ağa" şarkısında geçen bu sözler aşağıdaki felsefi düşüncelerden hangisi ile ilişkilendirilebilir?

- A) Entüisyonizm
- B) Hümanizm
- C) Determinizm
- D) Fenomenoloji
- E) Pragmatizm

14. Aynı şeydir yaşayanla ölmüş, uyanıkla uyuyan, gençle ihtiyar. Bunlar değişince ötekilerdir ve ötekiler değişince de bunlar. Bunların hayatı onların ölümü, onların hayatı da bunların ölümüdür. Soğuk ısınır, sıcak soğur, yaş kurur, kuru nemlenir. Kendinde ikilik olan şeyin "logos" da nasıl uyduğunu anlamazlar. Daire çemberi üzerinde başlangıç ve son, ortaklaşa bir şeydir. Keçeci mengenesinin doğru ve eğri yolu bir ve aynıdır. İnen ve çıkan yol, bir ve aynıdır. İyi ile kötü, bir ve aynı şeydir. Zaman; oynayan, dama taşı süren bir çocuktur. Olduğu yerde kalan hiçbir şey yoktur. Aynı ırmaklara girenlerin üzerine hep başka başka sular akar. Aynı ırmaklara hem giriyoruz, hem girmiyoruz. Hem biziz hem değiliz. Aynı ırmağa iki kere girilemez.

Herakleitos'un bu görüşlerinden hareketle aşağıdakilerden hangisine ulaşamaz?

- A) Yaşamda her şey zıttıyla vardır.
- B) İyi ve kötü insanın kendinde anlam kazanır.
- C) Hayatın içine baktığımızda diyalektik bir döngü vardır.
- D) Değişmeden kalan hiçbir şey mevcut değildir.
- E) Değişim kaçınılmaz olarak bu evrendeki ilkelerin en temelidir.

15. MS 2 - MS 15. yüzyıl Hristiyan felsefesi "Skolastik Felsefe" diye adlandırılmaktadır. Kelime anlamı olarak "okul felsefesi" olarak geçse de, işin iç yüzüne ve bu dönem Avrupa coğrafyasına baktığımızda karanlık bir dönem olarak kendisini bizlere göstermektedir. Bu dönemde akılla temellendirme yerine, inançla temellendirme yapılmış; bilimle temellendirme yapılmamış, doğayla ilgili açıklamalarda Aristoteles'in fizik ile ilgili görüşleri baz alınarak; incelemeyen, irdelemeyen kesin olarak kabul edilmiştir.

Buna göre aşağıdakilerden hangisi MS 2 - MS 15. yüzyıl felsefesi için söylenemez?

- A) Bu dönem Hristiyan felsefesi inanç temellidir.
- B) Bu dönem felsefesinde doğa inançla açıklanmıştır.
- C) Teoloji felsefeye egemendir.
- D) Felsefenin konusu insan, doğa ve evrendir.
- E) Birey geri plandadır.

16-20. soruları Din Kültürü ve Ahlak Bilgisi dersini yasal olarak almak zorunda olanlar ve İmam Hatip Okulları öğrencileri/mezunları cevaplayacaktır.

16. "... Allah'a karşı ancak kulları içinden âlim olanlar derin saygı duyarlar. Şüphesiz Allah; mutlak güç sahibidir, çok bağışlayandır." (Fâtır suresi, 28. ayet)

Bu ayette iman ile aşağıdaki kavramlardan hangisi arasındaki ilişki vurgulanmaktadır?

- A) Bilgi
- B) Ahlak
- C) Amel
- D) İbadet
- E) Karakter

17. İslam dinine göre insanın yaratılış gayesi, Allah'a kulluk etmektir. Kulluk görevi ise Allah tarafından belirlenen ibadetlerle yerine getirilir. İbadetlerin mayası ise samimiyettir. Ruhun gıdası hükmünde olan ibadetler böylesi iyi niyetle yerine getirildiğinde, insanın acizliğini fark edip Allah'a yönelmesini ve bu şekilde kurduğu bağ ile manevi olarak güçlenmesini sağlar.

Bu parçada "ibadet" ile ilgili aşağıdaki yargılardan hangisine ulaşamaz?

- A) İnsanın varoluş amacıdır.
- B) İhlas ile yapılması gerekir.
- C) İmanın tamamlayıcısıdır.
- D) Ruhsal açıdan dayanıklı tutar.
- E) Allah ile iletişim kurma yoludur.

18. İslam dini; fert ve toplum için zararlı olabilecek tutum ve davranışları yasaklamış, faydalı olanları ise emretmiştir. Örneğin bir hadiste "Şayet bir yerde bulaşıcı hastalık olduğunu işiterseniz oraya gitmeyin. Sizin bulunduğunuz bir yerde meydana gelmişse oradan da ayrılıp çıkmayın." uyarısı yapılmıştır. Bakara suresinin 195. ayetinde ise "Kendi ellerinizle kendinizi tehlikeye atmayın." buyrulur bu meselenin önemine dikkat çekilmiştir.

Bu parçaya göre,

- I. İnsan, ruh ve beden sağlığını korumakla sorumludur.
- II. Başkasının sağlığını tehdit edebilecek durumlardan kaçınmak, dinen gerekli bir davranıştır.
- III. Toplum, bireylerin yaşadığı sıkıntılı hâlleri gidermekle mesuldür.
- IV. İslam'a göre insanın kasıtlı olarak kendine zarar verecek şeyler yapması yasaktır.

yargılardan hangilerine ulaşılabilir?

- A) I ve II
- B) I ve III
- C) II ve IV
- D) I, II ve IV
- E) II, III ve IV

19. Müslümanlar için önemli şehirlerden biridir. Bu şehirden Kur'an-ı Kerim'de "Mescid-i Aksa'nın mübarek kılınan çevresi" şeklinde bahsedilir. Müslümanlar, Kâbe kible olmadan önce o şehirde bulunan Mescid-i Aksa'ya yönelerek namaz kılıyorlardı.

Parçada sözü edilen şehir aşağıdakilerden hangisidir?

- A) Şam
- B) Mısır
- C) Kudüs
- D) Bağdat
- E) Endülüs

20. İslam bilginlerinin çözüm önerileri, inanç ve ibadet esaslarının dışında, hayatın gelişim ve dönüşüme açık yönleri ile ilgilidir. Dolayısıyla din değişmez ama ihtiyaçlara göre dinin temel kuralları çerçevesinde farklı hükümler ortaya konulabilir. İnanç ve ibadet ile ilgili olmayan eski bazı hükümler şartların değişmesi sebebiyle kaldırılabilir veya şartlar tekrar oluştuğunda tekrar uygulanabilir. Bütün bu süreçler, Kur'an ve sünnetin getirdiği prensiplere göre gerçekleştirilir.

Bu parçada din ile ilgili;

- I. sabit alanları,
- II. manevi etkileri,
- III. ana kaynakları,
- IV. yoruma açık konuları

hususlarından hangilerine değinilmiştir?

- A) I ve II
- B) I ve III
- C) III ve IV
- D) I, II ve III
- E) I, III ve IV

21-25. soruları Din Kültürü ve Ahlak Bilgisi dersini yasal olarak almak zorunda olmayan veya farklı müfredat ile alanlar cevaplayacaktır.

21. Ütopya; gerçekleşmesi imkânsız ya da imkânsıza yakın devlet ve toplum tasavvurlarıdır. Distopya ise gelecekte olabilecek baskıcı, totaliter yönetim modellerini örneklendirir. Geçmişten günümüze gelinen süreçte baktığımızda birçok filozof ütopya ya da distopyalar kaleme almışlardır.

Buna göre, aşağıdakilerden hangisi distopyaya örnek olarak gösterilebilir?

- A) Erdemli Şehir
- B) Devlet
- C) Yeni Atlantis
- D) Cesur Yeni Dünya
- E) Güneş Ülkesi

22. Aşağıdakilerden hangisi 18 - 19. yüzyıl felsefesinin genel özelliklerinden biri değildir?

- A) Aydın ve yazarlar sınıfı oluşmuştur.
- B) Düşünce özgürlüğü desteklenmiştir.
- C) Fransız İhtilali ile Sanayi Devrimi gerçekleşmiş ve buna bağlı problemler tartışılmıştır.
- D) Akla güven duyulmuş ve akılcı düşünce artmıştır.
- E) Hayatın tüm unsurları dine bağlanmıştır.

23. Var olmaları bakımından varlığı "düşünce" ve "madde" olarak niteleyen filozofların temsil ettikleri felsefi akımlar sırasıyla aşağıdakilerden hangisinde doğru olarak verilmiştir?

- A) Materyalizm - Determinizm
- B) İdealizm - Kritisizim
- C) Materyalizm - Fenomenoloji
- D) İdealizm - Materyalizm
- E) Nominalizm - Düalizm

24. İnsan hakları konusunda tarihsel olarak bazı gelişmeler ve olaylar meydana gelmiştir.

Buna göre, dünya siyaset ve düşünce tarihi göz önünde bulundurulduğunda aşağıdakilerden hangisi tarihsel anlamda insan hakları ve gelişimi konusunun içinde değerlendirilemez?

- A) Veda Hutbesi
- B) Magna Carta
- C) Kavimler Göçü
- D) Hammurabi Kanunları
- E) İnsan Hakları Evrensel Bildirgesi

25. İngiltere'de 1698 yılında ilk buharlı makinenin icadıyla beraber dünya ekonomisi ve siyasi tarihini derinden etkileyecek olan Sanayi Devrimi ortaya çıkmıştır. Bu devrimin sonuçlarını irdelediğimizde olumlu yanlarıyla beraber olumsuz yanlarının da olduğu bilinmektedir.

Buna göre, Sanayi Devrimi'nin yansımaları düşünüldüğünde aşağıdakilerden hangisinin yönü diğerlerinden farklıdır?

- A) Bu devrimle beraber sömürgecilik faaliyetleri hız kazandı.
- B) I. Dünya Savaşı'nın ön koşulları gittikçe olgunlaşmaya başladı.
- C) Sanayide seri üretime geçişin adımları atıldı.
- D) Köyden kentlere göçlerle beraber, kentlerde daha farklı sosyolojik durumlar ortaya çıktı.
- E) İnsan gücü yerine, makineler kullanılmaya başlandığı için işsizlik problemleri ortaya çıkmaya başladı.

**SOSYAL BİLİMLER TESTİ BİTTİ.
TEMEL MATEMATİK TESTİNE GEÇİNİZ.**

TEMEL MATEMATİK TESTİ

Bu testte 37 soru vardır.

1. $4 \circ 3 \circ 8 \circ 2$ ifadesinde \circ sembolünün yerine çıkarma, çarpma ve bölme işlemleri sadece birer kez kullanılacaktır.

Bu işlemlerin sonucunda elde edilen tam sayıların toplamı kaçtır?

- A) -17 B) -4 C) 0 D) 17 E) 22

2. \overline{AB} ve \textcircled{CD} iki basamaklı doğal sayılardır.

$$\overline{AB} = \max(A \cdot B, A + B),$$

$$\textcircled{CD} = \min\left(\frac{C}{D}, C - D\right)$$

olmak üzere $\overline{26} - \textcircled{26}$ işleminin sonucu kaçtır?

- A) 4 B) 8 C) 12 D) 16 E) 20

3. Sinem bir alışverişte 1 kilogram pirinç ve 1 kilogram bulgur alıyor.

Pirincin Fiyatı: 8,15 TL

Bulgurun Fiyatı: 4,8 TL

Ürünlerin fiyatlarında \circ ile gösterilen eksik basamakların değerini bulmak isteyen Sinem, ödediği toplam tutarın TL cinsinden bir tam sayı olduğunu biliyor.

Buna göre Sinem eksik basamaklardaki rakamların toplamını kaç bulmuştur?

- A) 25 B) 23 C) 20 D) 14 E) 13

4. Doğal sayı çarpanlarının sayısına kalansız bölünebilen sayılara "MAT sayısı" denir.

Örneğin; 8 sayısı bir MAT sayısıdır. Çünkü 8 sayısının doğal sayı çarpanları 1, 2, 4 ve 8 olmak üzere 4 tane dir ve 8 sayısı 4 ile kalansız bölünür.

Buna göre aşağıdaki sayılardan hangisi MAT sayısıdır?

- A) 136 B) 144 C) 224 D) 280 E) 285

5. Ayşe Öğretmen, tahtaya dört basamaklı 502A sayısını yazıyor. Sınıftaki öğrencilerden,

Emir : "Sayıya 1 eklersem 3'e tam bölünür."

Enes : "Sayıya 1 eklersem 5'e tam bölünür." diyor.

Ayşe Öğretmen her iki öğrencinin de doğru söylediğini ifade ettiğine göre A rakamı kaçtır?

- A) 9 B) 8 C) 7 D) 6 E) 4

6. a pozitif bir doğal sayı olmak üzere,

$$\textcircled{a} = 0, a$$

biçiminde tanımlanıyor.

Buna göre,

$$\frac{\textcircled{5}}{\textcircled{4}} - \frac{\textcircled{4}}{\textcircled{3}}$$

işleminin sonucu kaçtır?

- A) $-\frac{7}{12}$ B) $-\frac{1}{3}$ C) $-\frac{1}{12}$ D) $\frac{1}{12}$ E) $\frac{1}{3}$

7. Üç şişenin uzunluğu,

I. 1. şişe $(2x + 7)$ cm

II. 2. şişe $(3x - 5)$ cm,

III. 3. şişe $(x + 33)$ cm,

olmak üzere 3. şişe 2. şişeden, 2. şişe ise 1. şişeden uzundur.

x bir tam sayı olduğuna göre 1. şişenin uzunluğu en fazla kaç santimetredir?

- A) 42 B) 43 C) 44 D) 45 E) 46

8. x ve y gerçel sayıları,

$$x < |x|$$

$$|y| = y$$

biçiminde veriliyor.

Buna göre,

- I. $x < 0$
- II. $y > 0$
- III. $x \cdot y \leq 0$

ifadelerinden hangileri daima doğrudur?

- A) Yalnız I B) Yalnız II C) Yalnız III
D) I ve III E) I, II ve III

9. Bir su deposu $20\,000\,000\text{ m}^3$ su almaktadır. Tam dolu olan bu su deposundaki bir arızadan dolayı her gün içinde bulunan suyun $\frac{1}{5}$ 'i boşalıyor.

Buna göre bir hafta sonra depoda kaç m^3 su kalır?

- A) 2^{20} B) 2^{21} C) 2^{22} D) 2^{23} E) 2^{24}

10. $\sqrt{2} \cdot \sqrt{3} \cdot \sqrt{4} \cdot \sqrt{5} \cdot \sqrt{6} \cdot \sqrt{7} \cdot \sqrt{x}$ çarpımı bir tam sayıya eşit olduğuna göre x pozitif tam sayısının en küçük değeri kaçtır?

- A) 7 B) 14 C) 20 D) 21 E) 35

11. x ve y pozitif tam sayıdır. $x \neq 2y$ olmak üzere bir kenar uzunluğu $(x + 2y)$ birim olan KLMN karesi $A = A(KLRP)$ ve $B = A(RMNP)$ olacak şekilde ikiye ayrılıyor.

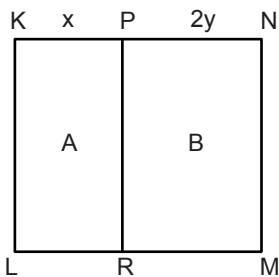

$\frac{A+B}{A-B} = 9$ olduğuna göre $x \cdot y$ 'nin en küçük değeri kaçtır?

- A) 10 B) 28 C) 76 D) 114 E) 160

12. Beren; un, tuz ve suyu belirli oranda karıştırarak hamur yapmak istemektedir. Oranları aşağıdaki kurallara göre belirlemektedir.

- Un miktarının 3 katı, tuz miktarının 7 katına eşittir.
- Tuz miktarının 5 katı, su miktarının 4 katına eşittir.

Beren $5,5\text{ kg}$ hamur yapmak istediğinde hamurdaki un miktarı kaç gram olur?

- A) 700 B) 1200 C) 1500
D) 2800 E) 3000

13. Bir aracın harekete başladığı andan itibaren aldığı yol, hareket ettiği sürenin karesi ile doğru orantılıdır.

Bu araç 2 saatin sonunda 188 km yol aldığına göre 3 ve 4. saatler arasında kaç km yol alır?

- A) 251 B) 298 C) 305
D) 329 E) 351

14. Bir bilet kuyruğunda Ali baştan 15. sırada, Hasan sondan 10. sıradadır. Ali ile Hasan arasında 5 kişi bulunmaktadır. Sıranın en başında Ayşe, en sonunda Aylin bulunmaktadır.

Bu kuyrukta sosyal mesafe sebebiyle her iki kişi arasında $1,5\text{ metre}$ mesafe bırakıldığına göre Ayşe ile Aylin arasındaki mesafe en fazla kaç metredir?

- A) 39 B) 40,5 C) 42
D) 43,5 E) 45

15. Öğretmen ve öğrencilerden oluşan 30 kişilik grubun 9'u kadındır. Erkek öğretmenlerin sayısı, kadın öğrencilerin sayısının 2 katından 2 eksiktir. Erkek öğrencilerin sayısı da kadın öğretmen sayısının 3 katından 1 fazladır.

Buna göre grupta kaç erkek öğrenci vardır?

- A) 19 B) 16 C) 13 D) 10 E) 7

16. Bir otobüs firması A ve B şehirleri arasında karşılıklı olarak otobüs seferleri düzenlemektedir. Bu seferler ile ilgili olarak aşağıdaki bilgiler verilmektedir.

- Otobüs seferleri yirmişer dakika arayla gerçekleşmektedir.
- Bir sefer 2 saat sürmektedir.
- A ve B şehirlerinden otobüsler farklı saatlerde çıkmaktadırlar.

Buna göre A şehrinden kalkan bir otobüs B şehrine varıncaya kadar yolda B şehrinden hareket etmiş olan kaç otobüsle karşılaşır?

- A) 5 B) 6 C) 7 D) 11 E) 12

17. Aylin, Gökçen ve Elif'in yaşları ile ilgili olarak aşağıdaki bilgiler bilinmektedir.

- Aylin, Gökçen'in bugünkü yaşındayken Elif 10 yaşındaydı.
- Gökçen, Elif'in bugünkü yaşındayken Aylin 20 yaşındaydı.

Buna göre Elif'in bugünkü yaşı kaçtır?

- A) 13 B) 15 C) 17 D) 19 E) 21

18. Ozan Öğretmen sabah saat 08.30 da okula geliyor. Teneffüsler haricinde herhangi bir ara vermeden derslerine giren Ozan Öğretmen saat 14.30 da okuldan ayrılıyor.

Okulda bulunduğu sürenin %60'ını derste geçiren Ozan Öğretmen'in teneffüste geçirdiği süre, tüm günün yüzde kaçdır?

- A) 10 B) 12 C) 15 D) 20 E) 25

19. A ve B araçlarının Yol - Zaman grafikleri aşağıda verilmiştir.

Grafik: Araçların Zamana Göre Aldıkları Yol

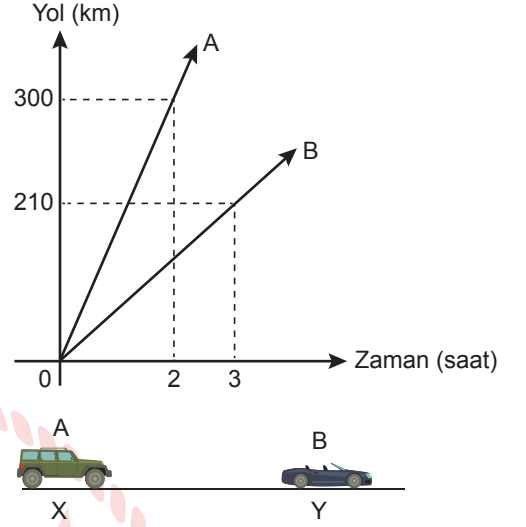

X ve Y şehirlerinde bulunan A ve B araçları aynı anda aynı yönde harekete başladıktan 3 saat sonra A aracı B aracını yakaladığına göre İXYİ kaç kilometredir?

- A) 160 B) 200 C) 220 D) 240 E) 260

20. Bir öğrencinin üç gün boyunca çözdüğü soru sayısı ile ilgili olarak aşağıdaki bilgiler verilmektedir.

- İkinci gün çözdüğü soru sayısı, birinci güne göre %40 fazladır.
- Üçüncü gün çözdüğü soru sayısı, ikinci güne göre %50 fazladır.
- Üçüncü gün, birinci güne göre 330 soru fazla çözmüştür.

Buna göre bu öğrenci üç gün boyunca toplam kaç soru çözmüştür?

- A) 600 B) 950 C) 1120 D) 1350 E) 1500

21. Bir satıcı bir miktar maskeyi hiç artmayacak şekilde 50'lik paket yapıp bu paketleri 20 TL'den satıyor ve %60 kâr elde ediyor.

Satıcı bu maskeleri en başta hiç artmayacak şekilde 30'lu paket yapıp 13,5 TL'den satsaydı kâr oranı yüzde kaç olurdu?

- A) 40 B) 45 C) 60 D) 75 E) 80

22. Bir okulun 9/A ve 9/B sınıflarındaki öğrenci sayıları birbirine eşittir. Bu sınıflardaki öğrencilerin fizik, kimya, biyoloji derslerindeki başarı yüzdeleri aşağıdaki tabloda verilmiştir.

	Fizik	Kimya	Biyoloji
9/A	10	30	60
9/B	40	50	10

Bu iki sınıf birleştirildiğinde kimya dersinden başarılı öğrenci sayısı 32 olduğuna göre 9/A sınıfında fizik dersinden başarılı olan kaç öğrenci vardır?

- A) 1 B) 4 C) 6 D) 9 E) 10

23. Bir sınavda A, B, C ve D derslerine ait soru sayılarının dağılımı daire grafiğinde verilmiştir.

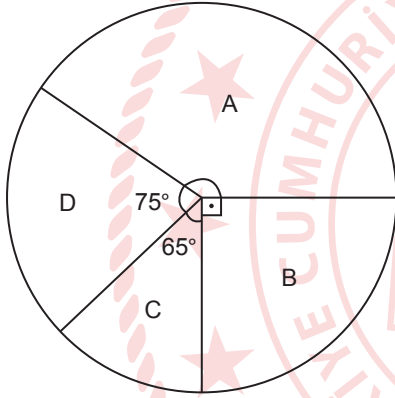

B ve D derslerine ait soru sayısı, A ve C derslerine ait soru sayısından 10 soru eksik olduğuna göre bu sınavda toplam kaç soru sorulmuştur?

- A) 75 B) 80 C) 90 D) 120 E) 150

24. Bir basamaklı doğal sayılardan oluşan A, B ve C kümeleri için aşağıdakiler biliniyor.

- A kümesi tek sayılardan,
- B kümesi asal sayılardan,
- C kümesi 3 ile bölünebilen sayılardan oluşmaktadır.

Buna göre $(B \cap C) \setminus A$ kümesinin alt küme sayısı kaçtır?

- A) 0 B) 1 C) 2 D) 3 E) 4

25. \mathbb{R} 'den \mathbb{R} 'ye tanımlı f, g ve h fonksiyonları için,

- f(x) = 5 fonksiyonu bire birdir.
- g(x) = x³ fonksiyonu bire bir ve örtendir.
- h(x) = |x| fonksiyonu çift fonksiyondur.

İfadelerinden hangileri doğrudur?

- A) Yalnız I B) Yalnız II C) Yalnız III
D) I ve II E) II ve III

26. f: $\mathbb{R} - \{2\} \rightarrow \mathbb{R}$ olmak üzere,

$$f(x) = \frac{3x-6}{4-2x} \text{ biçiminde veriliyor.}$$

Buna göre $f(x^{10} + x^9 + \dots + x + 1)$ ifadesinin eşiti kaçtır?

- A) -4 B) $-\frac{3}{2}$ C) 0 D) $\frac{3}{4}$ E) $\frac{5}{2}$

27. Meryem, dört basamaklı bir merdivenden istediği sayıda basamak atlayarak inebilmektedir.

Buna göre Meryem zemine inerken kaç farklı şekilde inebilir?

- A) 4 B) 5 C) 6 D) 8 E) 16

28. Murat, A = {1, 2, 3, 4, 5, 6} kümesinin bütün alt kümelerini kartlara yazıp bir torbaya atıyor.

Murat'ın torbadan rastgele çektiği bir karttaki alt kümenin elemanlarının toplamının 10 olma olasılığı kaçtır?

- A) $\frac{3}{64}$ B) $\frac{5}{64}$ C) $\frac{3}{32}$ D) $\frac{11}{64}$ E) $\frac{15}{64}$

29. Bir otel görevlisi 6 müşteriyi odalarına götürürken, birbirinden farklı 6 oda anahtarının sırasını karıştırmıştır. Oda anahtarlarının üzerinde hangi odaya ait olduklarını belirten bir işaret bulunmamaktadır.

Bu durumda otel görevlisi en az kaç denemede anahtarları doğru müşterilere verebilir?

- A) 6 B) 15 C) 36 D) 90 E) 120

30. Şekilde bir kenarının uzunluğu 4 cm olan ABC eşkenar üçgeni verilmiştir.

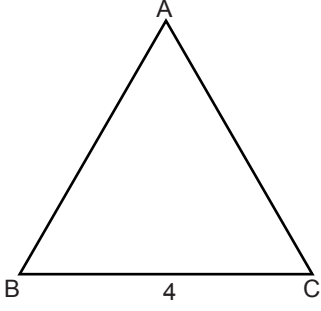

A köşesi sabit tutularak ABC üçgeni saatin dönme yönünün tersinde 30° döndürüldüğünde $AB'C'$ üçgeni elde ediliyor.

Buna göre B ile C' noktaları arasındaki uzaklık kaç santimetredir?

- A) 8 B) 6 C) $4\sqrt{2}$ D) $3\sqrt{2}$ E) 4

31. Şekilde kenar uzunlukları verilen üçgen biçimindeki ABC kartonu [AB] kenarı ile [BC] kenarı çakışacak şekilde katlanıyor.

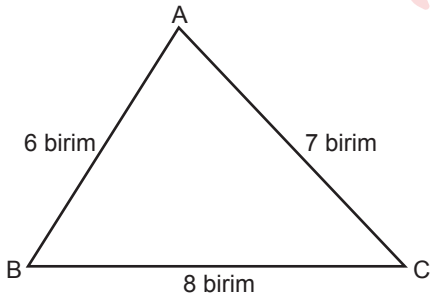

Katlama sonucunda üst üste gelmeyen bölgenin alanının ABC kartonunun alanına oranı kaçtır?

- A) $\frac{1}{8}$ B) $\frac{1}{7}$ C) $\frac{1}{6}$ D) $\frac{1}{5}$ E) $\frac{1}{4}$

32. Şekildeki dikdörtgen biçimindeki ABCD kartonunda $|AB| = 5$ birim, $|BC| = 2$ birimdir. A noktasında bulunan bir karınca şekildedeki okları takip ederek B noktasına ulaşıyor.

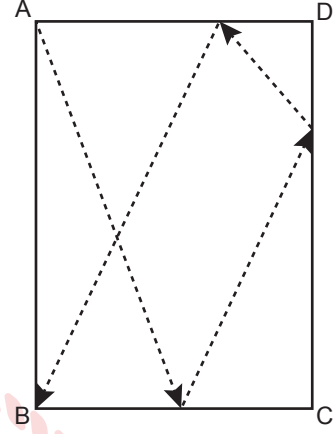

Buna göre karıncanın gideceği en kısa yolun uzunluğu kaç birimdir?

- A) 13 B) 16 C) 22 D) 26 E) 29

33. Şekilde verilen ABC üçgeninde $|AB| = 10$ m, $|BC| = 16$ m ve $|AC| = 12$ m'dir.

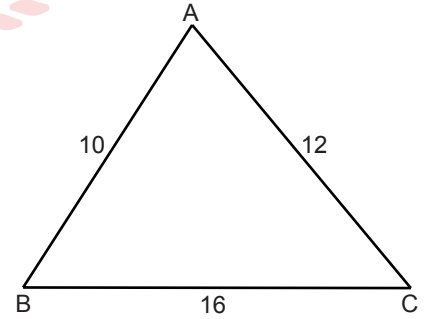

Üçgenin içinde alınan bir noktanın köşelere olan uzaklıkları toplamının metre cinsinden en büyük tam sayı değeri kaçtır?

- A) 20 B) 24 C) 27 D) 37 E) 38

34. Kenar uzunlukları 60 cm ve 80 cm olan dikdörtgen şeklindeki bir tablo A ve D noktalarından şekildeki gibi duvara çivi ile sabitlenmiştir. Tablonun [BC] kenarı ile zemin arasındaki yükseklik 100 cm olup tablo zemine paraleldir.

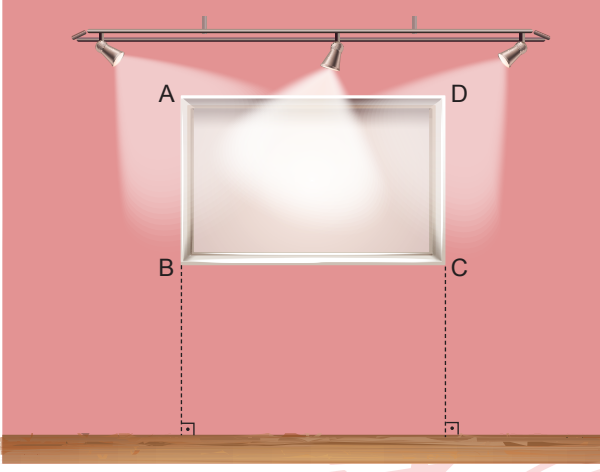

Buna göre A noktasındaki çivi düşerse C köşesinin yerden yüksekliği için aşağıdakilerden hangisi söylenebilir?

- A) 24 cm azalır.
B) 12 cm azalır.
C) Değişmez.
D) 12 cm artar.
E) 24 cm artar.

35. Şekilde ABCD bir dik yamuk, $|CE| = |EF|$, $|DC| = 6$ birim, $|AD| = 8$ birim ve $|AF| = 2$ birimdir.

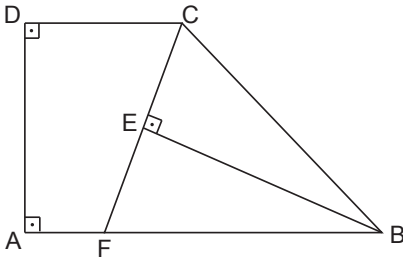

Buna göre $\widehat{A(BEC)}$ kaç birimkaredir?

- A) 12 B) 16 C) 20 D) 24 E) 28

36. Taban ayrıtlarından birinin uzunluğu 2 birim, yüksekliği 8 birim olan eş iki kare prizma şekildeki gibi birleştirilmiştir.

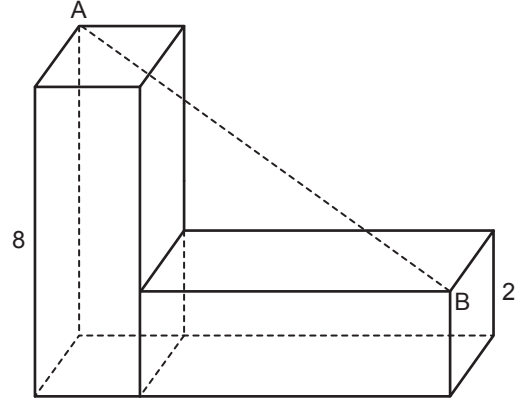

Buna göre $|AB|$ kaç birimdir?

- A) $2\sqrt{15}$ B) $5\sqrt{5}$ C) $8\sqrt{2}$
D) $2\sqrt{35}$ E) $2\sqrt{130}$

37. Bir kenarının uzunluğu 4 m olan küp şeklindeki bir deponun tabanı dışında geriye kalan iç kısımları boyanacaktır. Bunun için 1 m^2 alana 1 kg boya kullanılacaktır. Boyama işlemi için yeterli miktarda boya alınmış ancak boyama işlemi başlamadan taban ayrıtlarının uzunlukları 3 m ve 4 m, yüksekliği 5 m olan dikdörtgenler prizması şeklindeki depoya geçilmiştir.

Bu deponun tabanı dışında geriye kalan iç kısımları boyanacağına göre boya miktarı ile ilgili aşağıdakilerden hangisi doğrudur?

- A) 14 kg boyaya ihtiyaç vardır.
B) 2 kg boyaya ihtiyaç vardır.
C) 1 kg boya artar.
D) 2 kg boya artar.
E) 14 kg boya artar.

FEN BİLİMLERİ TESTİ

Bu testte sırasıyla Fizik (1-7), Kimya (8-14), Biyoloji (15-20) alanlarına ait toplam 20 soru vardır.

1. Aysun öğretmen, öğrencilerine bir bilinmeyen büyüklüğün değerinin 5 olduğunu söylüyor. Öğrenciler bunun ne olduğunu tahmin edemiyor.

Aysun öğretmen;

- I. renk,
- II. ölçüm Aleti,
- III. birimi

hangilerini belirtirse öğrenciler **kesinlikle** büyüklüğü tahmin eder?

- A) Yalnız II B) I ve II C) I ve III
D) II ve III E) I, II ve III

2. Öykü hanım evde temizlik yaparken salonda spot lambalardan birini silmek için çıkardığında salondaki tüm lambaların söndüğünü, mutfakta temizlik yaparken ise spot lambalardan birini silmek için çıkardığında diğer lambaların yanmaya devam ettiğini fark ediyor.

Buna göre;

- I. salondaki lambalar seri,
- II. mutfaktaki lambalar paralel,
- III. salondaki lambalar paralel

bağlanma durumlarından hangileri doğrudur?

- A) Yalnız I B) Yalnız II C) Yalnız III
D) I ve II E) II ve III

3. Esnek balon cam şişenin ağzından üflenerek sürekli olarak hava ile dolduruluyor.

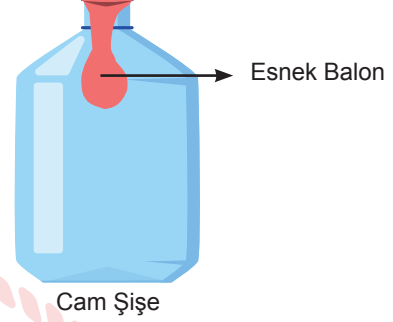

Buna göre balonun içindeki gazın özkütlesi zamanla nasıl değişir? (Balonun gerilme kuvveti önemsiz)

- A) Önce azalır, sonra artar.
B) Önce değişmez, sonra azalır.
C) Önce artar, sonra değişmez.
D) Sürekli artar.
E) Önce değişmez, sonra artar.

4. Kütleleri sırasıyla m, 2m ve m ve sıcaklıkları T, 3T ve 5T olan X, Y ve Z sıvıları izole bir kaptaki karıştırıldığında denge sıcaklığı 2T olmaktadır.



Isı alışverişi yalnızca sıvılar arasında olduğuna göre sıvıların öz ısıları arasındaki ilişki hangisi gibi olabilir? (Hâl değişimi olmamaktadır.)

- A) $c_X = c_Z > c_Y$
B) $c_X = c_Y = c_Z$
C) $c_Y > c_X > c_Z$
D) $c_X > c_Y = c_Z$
E) $c_Z > c_X > c_Y$

5.

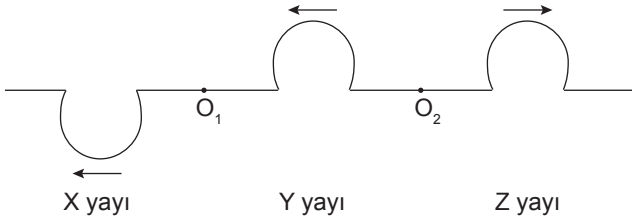

Aynı maddeden yapılan X, Y ve Z yayları O_1 ve O_2 noktalarından birleştirilmiştir. X yayında oluşturulan bir atma O_1 noktasına gönderiliyor. Bir süre sonra iletilen ve yansıyan atmaların görünümü şekildeki gibi oluyor.

Buna göre;

- I. Y yayı X yayından kalındır.
- II. Y yayı Z yayından kalındır.
- III. Z yayı X yayından kalındır.

ifadelerinden hangileri kesinlikle doğrudur?

- A) Yalnız I B) Yalnız II C) Yalnız III
D) I ve II E) I, II ve III

6. Arabayla 10 m/s sabit hızlarla hareket eden Ali, Ayşe ve Mehmet'e ait hız vektörleri şekildeki gibidir.

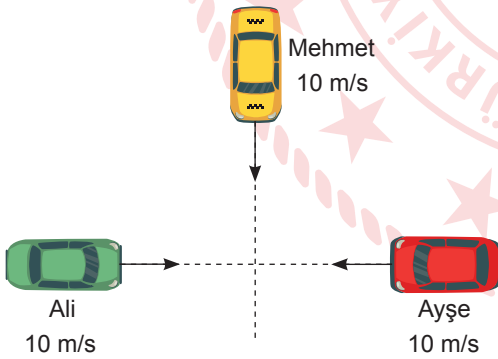

Buna göre;

- I. Ali ve Ayşe'nin eşit zaman aralıklarında yer değiştirmeleri eşittir.
- II. Ali, Ayşe ve Mehmet'in hızları eşittir.
- III. Ali, Ayşe ve Mehmet'in süratleri eşittir.

yargılarından hangileri doğrudur?

- A) Yalnız I B) Yalnız III C) I ve II
D) II ve III E) I, II ve III

7. Şekildeki çukur ayna L noktasındaki cisme yaklaştırıldığında cismin aynadaki görüntüsünün boyunun uzadığı gözlemleniyor.

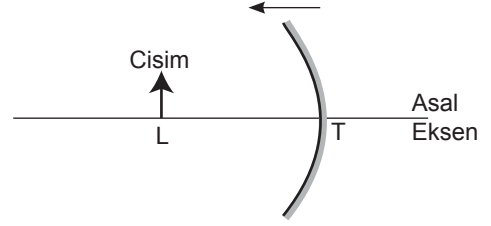

Buna göre yapılan yorumlardan hangisi yanlıştır? (T tepe noktasıdır.)

- A) Cisim odak ile merkez arasındadır.
- B) Cisim odak ile ayna arasındadır.
- C) Cismin görüntüsü sanaldır.
- D) Cismin görüntüsü düzdür.
- E) L noktası ile tepe noktası arasındaki uzaklık aynanın odak uzaklığından küçüktür.

8. NH_3 ve NH_4^+ tanecikleri ile ilgili;

- I. toplam elektron sayısı,
- II. toplam nötron sayısı,
- III. toplam proton sayısı

niceliklerinden hangileri aynıdır? ($^{14}_7N$, 1_1H)

- A) Yalnız I B) Yalnız II C) I ve II
D) I ve III E) I, II ve III

9. Aşağıdaki bileşiklerden hangisi yanlıştır?

Bileşik formülü	Bileşik adı
A) MgO	Magnezyum oksit
B) N_2O_5	Diazot pentaoksit
C) $FeSO_4$	Demir sülfat
D) NaOH	Sodyum hidroksit
E) $CaCO_3$	Kalsiyum karbonat

10. Tabloda bazı elementlerin iyonlaşma enerjisi (İ. E.) değerleri verilmiştir.

Element	1.İ.E. (kJ/mol)	2.İ.E. (kJ/mol)	3.İ.E. (kJ/mol)	4.İ.E. (kJ/mol)
X	1312	---	---	---
Y	520	7298	11815	---
Z	899	1752	14849	21007
T	1086	2352	4620	6223

Buna göre aşağıdakilerden hangisi yanlıştır?

- A) X, 1. periyot elementidir.
B) X ve Y benzer kimyasal özellik gösterirler.
C) Z elementi 2A grubundadır.
D) T elementinin değerlik elektron sayısı 4 veya 4'ten fazladır.
E) Y'nin atom yarıçapı Z'ninkinden büyüktür.

11. Aşağıda verilen olaylardan hangisinde kullanılan ayırma yöntemi diğerlerinden farklıdır?

- A) Bitkilerden yağ eldesi
B) Şeker pancarından şeker eldesi
C) Söğüt ağacından aspirin ham maddesi eldesi
D) Altın cevherinden altın eldesi
E) Çayın demlenmesi

12. Eşit kütlede X ve Y elementlerinden alındığında 45 g bileşik oluşurken 15 g X elementinden artıyor.

Buna göre,

- I. 15 g X elementi tepkimeye girmiştir.
II. Başlangıçta alınan Y kütlesi 30 gramdır.
III. 20 g X ile 20 g Y elementlerinin tepkimelerinden en fazla 30 g bileşik oluşur.

yargılarından hangileri doğrudur?

- A) Yalnız II B) I ve II C) I ve III
D) II ve III E) I, II ve III

13. Aşağıdaki katı maddelerden hangisinin türü yanlış yazılmıştır?

Katı	Tür
A) KCl	İyonik kristal
B) S ₈	Moleküler kristal
C) Zn	Metalik kristal
D) Tereyağı	Amorf katı
E) Naftalin(C ₈ H ₁₀)	Kovalent kristal

14. Aşağıda verilen tepkimelerin hangisinde farklı bir gaz açığa çıkar?

- A) Zn(k) + KOH(suda) →
B) Al(k) + HCl(suda) →
C) Cu(k) + H₂SO₄(suda) →
D) Mg(k) + HNO₃(suda) →
E) K(k) + HBr(suda) →

15. Aynı canlının vücudunda yer alan farklı A ve B enzimlerinin yapısı verilmiştir.

A = Protein + D vitamini

B = Protein + Mg²⁺

Bu enzimler ile ilgili,

- I. Her iki enzimde kesinlikle organik molekül bulundurulur.
II. Her ikisi de bileşik enzimdir.
III. B enziminin aktifleştirci grubu bitki hücreleri tarafından üretilebilir.

ifadelerinden hangileri doğrudur?

- A) Yalnız I B) Yalnız II C) I ve II
D) I ve III E) I, II ve III

16. Mitokondri ve kloroplast, hücrede enerji dönüşümünü gerçekleştiren iki önemli organeldir.

Bu organeller ile ilgili,

- I. Her ikisi de ATP sentezi yapar.
- II. Üretilen ATP'yi tüm hayatsal faaliyetlerde kullanırlar.
- III. Kendi proteinlerini kendileri sentezleyebilir.

ifadelerinden hangileri doğrudur?

- A) Yalnız I B) Yalnız II C) Yalnız III
D) I ve III E) I, II ve III

17. Canlıları daha kolay tanımak, birbirleri ile olan akrabalık derecelerini anlamak ve isimlendirilmelerinde karışıklıkları ortadan kaldırmak için sınıflandırma çalışmaları yapılmıştır.

Buna göre aşağıdaki ifadelerden hangisi yanlıştır?

- A) Yarasanın kanatlarıyla insanın kolları homolog organlara örnek olarak verilebilir.
- B) Aynı sınıftaki canlılar aynı şubedeki canlılardan daha az akrabadırlar.
- C) Çiftleştiklerinde verimli döller verebilen bireyler kesinlikle aynı türdür.
- D) İkili adlandırmada ikinci isim tür ismi değil, tanımlayıcıdır.
- E) Canlılar arasındaki ortak protein üretimi türden aleme doğru gidildikçe azalır.

18. Soyağacında otozomal çekinik bir özelliği fenotipinde gösteren bireyler koyu renkle gösterilmiştir.

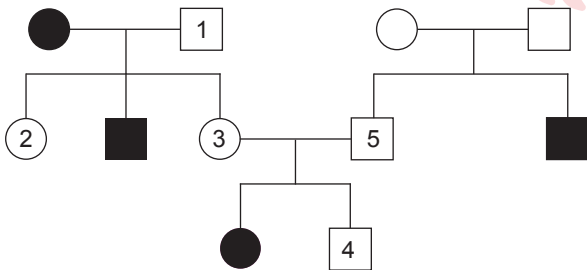

Buna göre hangisinin genotipi kesin olarak belirlenemez?

- A) 1 B) 2 C) 3
D) 4 E) 5

19. Arılarda görülen partenogenez olayı gösterilmiştir.

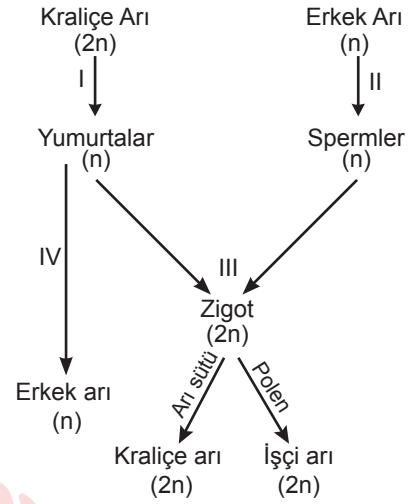

Şemaya göre aşağıdaki ifadelerden hangisi yanlıştır?

- A) I. olayda kalıtsal çeşitlilik görülür.
- B) İşçi ve kraliçe arı oluşumu modifikasyona örnektir.
- C) II numaralı olay mayoz bölünmedir.
- D) III numaralı olayda döllenme gerçekleşirken IV numaralı olayda gerçekleşmez.
- E) IV numaralı olay partenogenezdir.

20. Aynı besin zincirinde bulunan canlı türlerinin vücutlarındaki zehirli madde miktarları grafiği verilmiştir.

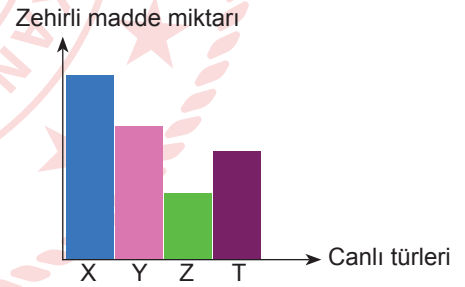

Buna göre,

- I. X canlısının biyokütlesi en fazladır.
- II. Z canlısı ototrof beslenir.
- III. Y ve T canlıları etçil veya otçul olabilir.

ifadelerinden hangileri yanlıştır?

- A) Yalnız I B) Yalnız II C) Yalnız III
D) I ve III E) II ve III

TEST BİTTİ.

CEVAPLARINIZI KONTROL EDİNİZ.

CEVAP ANAHTARI

TÜRKÇE TESTİ

1. C	2. A	3. B	4. A	5. D	6. C	7. E	8. B	9. D	10. A
11. D	12. C	13. C	14. E	15. B	16. A	17. B	18. C	19. D	20. C
21. B	22. D	23. C	24. A	25. A	26. D	27. D	28. C	29. B	30. E
31. B	32. C	33. E	34. C	35. E	36. D				

SOSYAL BİLİMLER TESTİ

1. C	2. D	3. D	4. D	5. E	6. D	7. C	8. D	9. A	10. B
11. D	12. A	13. B	14. B	15. D	16. A	17. C	18. D	19. C	20. E
21. D	22. E	23. D	24. C	25. C					

TEMEL MATEMATİK TESTİ

1. C	2. D	3. D	4. A	5. E	6. C	7. B	8. D	9. C	10. E
11. A	12. D	13. D	14. D	15. C	16. E	17. B	18. A	19. D	20. D
21. E	22. B	23. D	24. B	25. E	26. B	27. D	28. B	29. B	30. C
31. B	32. B	33. D	34. E	35. C	36. D	37. B			

FEN BİLİMLERİ TESTİ

1. D	2. D	3. D	4. D	5. D	6. B	7. A	8. C	9. C	10. B
11. D	12. E	13. E	14. C	15. C	16. D	17. B	18. D	19. C	20. D