

KGK JET CCS3100

IMPRESIÓN SIMPLE



La mejor alternativa en impresoras CIJ de inyección de tinta, diseñado y manufacturado para el mejor desempeño en codificado y ahorro de consumibles.

Presentando una nueva impresora con múltiples funciones, ideal para las aplicaciones más avanzadas en codificado por una módica inversión inicial.

DE FÁCIL OPERACIÓN



El equipo 3100 se sincroniza con otros equipos gracias a sus conexiones vía Ethernet y RS-232C.

Calidad y control sobre sus líneas de producción gracias a la capacidad de conexión simultánea de hasta 16 equipos controlados por un solo equipo maestro sin necesidad de software adicional.



CABEZAL CON BOQUILLA DE FLOUR

Impresión estabilizada mejorada

Boquilla sellada que la protege de la contaminación. Puede continuar la operación de impresión incluso sin reajustar la viscosidad de la tinta en entornos con cambios de temperatura.

LA VELOCIDAD DE IMPRESIÓN SE INCREMENTA EN 30% COMPARADO CON OTROS MODELOS EN EL MERCADO.

LENTE EN LA CUBIERTA DEL CABEZAL



Permite observar la fragmentación de las gotas durante los trabajos de mantenimiento.

SISTEMA DE SELLADO DE LA BOQUILLA

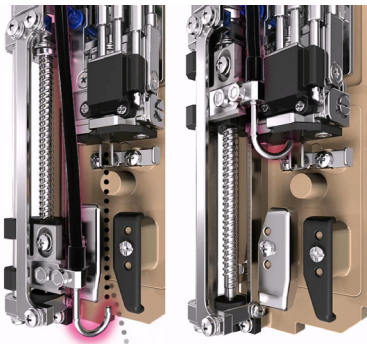

Exclusivo sistema de cierre automático de la boquilla en el cabezal de impresión con No- Brake opcional para garantizar la continuidad de impresión y el cierre puntual de la boquilla, no necesita auto lavado ni antes del arranque del equipo como tampoco al apagarlo.

SISTEMA DE IMPRESIÓN

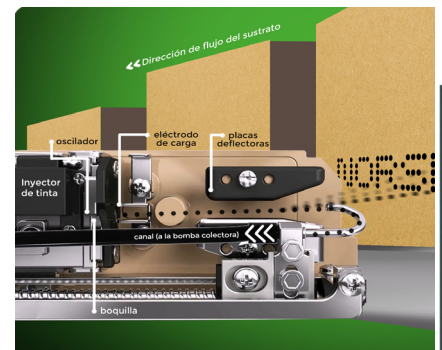

Funciona mediante la expulsión de gotas de tinta que son transportadas mediante un campo eléctrico desde un inyector del cabezal de impresión hasta la superficie del material que se desea imprimir.

Modelo

CCS3100-D

Tinta base colorante

CCS3100-P

Tinta pigmentada

CCS3100-PS

Tinta pigmentada con agitador magnético

CCS3100-EG

Tinta para huevos

Índice de protección	IP65
Certificación CE	Cumple
Directiva RoHS	Cumple
Tamaño de pantalla	Panel touch LCD de 10.4" a color
Tamaño de la boquilla	40 µm, 50 µm y 60 µm
Altura de impresión	0.8 a 5mm (40 µm), 1 a 10 mm (50 µm) y 2 a 10 mm (60 µm)
Velocidad de impresión (5x5)	1780 a 3200 caracteres por segundo (depende de la boquilla y tinta)
Líneas de impresión y tamaños de matriz	1 a 6 líneas 5x5 5xN; 1 a 4 líneas 7x5 7x8 7xN; 1 a 3 líneas 9x7 9x9 10x8 12x10; 1 a 2 líneas 16x12, 16x16; 1 línea 24x18 24x24 32x24 32x32
Mensajes para almacenar	Máximo 999
Caracteres en mensaje	Máximo 4096
Caracter imprimible	Alfanumérico, símbolos, japones, Hiragana, Katakana, Kanji, Chino simple y complejo entre otros
Fecha de caducidad	Año/mes/día de la semana, horas (sistema de 12/24 horas), fechas consecutivas de todo el año, am/pm, los valores de año, mes, día, hora, minuto, segundo, Reemplazo de caracteres
Numeración	Contador hasta 10 dígitos, ascendente y descendente, valor de inicio programable y supresión de ceros
Código de barras	ITF, NW7, JAN, Code39, code 128
Código de barras 2D	Data Matrix, QR, Code
Conectividad	Señales de entrada y salida, señal de la torreta de alarma, RS-232C, Lan, Encoder, Memoria USB, UPS
Entrada de datos	Panel touch 10.4", RS-232C, Ethernet
Comunicaciones	RS-232C 1CH Máx, 115-200 bps, Internet
Cordón umbilical	3.5m
Condiciones ambientales	0 a 40°C y 10 a 85% de humedad sin condensación
Fuente de poder	90 CA -264V 80 W
Peso neto	25 kg

EQUIPAMIENTO

OPCIONAL

KGK JET CHECKER PK100



SISTEMA COMPACTO DE INSPECCIÓN DE IMPRESIÓN

- Pantalla de 8"
- Velocidad de 100 mm/seg
- Hasta 10 caracteres por imagen
- Inspección 20 caracteres por zona
- Hasta 2 zonas de inspección
- 60,000 imágenes JPEG a guardar
- USB 2.0



Cámara



Unidad de Iluminación



Controlador



TINTAS
KGK

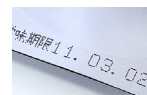
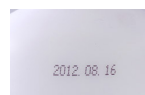

Kishu Giken Kogyo desarrolla tintas para la impresión en una amplia variedad de materiales, tales como cartón, metal, plástico, cerámica, y productos alimenticios, así como tintas resistentes en ciertos materiales y tintas invisibles.

DIMENSIONES

KGK JET
CCS3100

Cuerpo principal

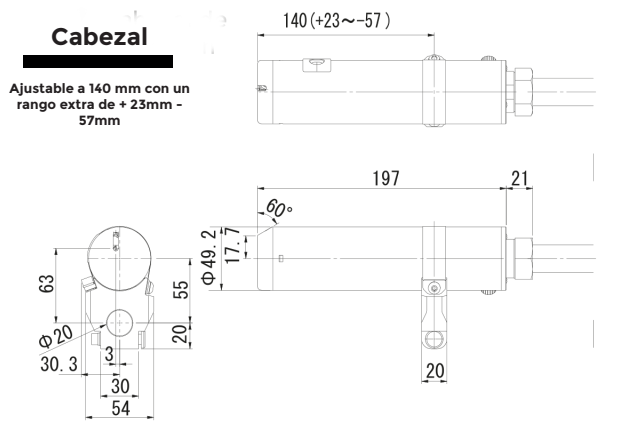

Cabezal de impresión: 49.2mm x 197mm.

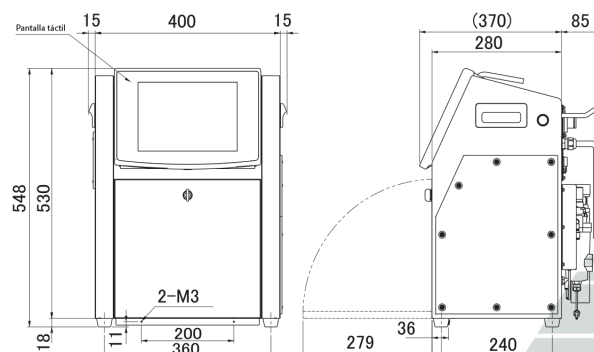

Cuerpo principal: 400 x 280 x 532mm.

Guadalajara, Jal.
Av. Mariano Otero No. 5071
Col. La Calma, Sector Juárez
C.P. 45070 Guadalajara, Jal.
Tel.: 01(33) 36-31-37-12,
Fax: 01(33) 36-33-25-93
guadalajara@norseni.com.mx

Matriz México, D.F.
Gral. Sóstenes Rocha No. 12
Col. Magdalena Mixhuca
C.P. 15860, México, D.F.
Tel.: 01 (55) 57-68-43-40 con 5 líneas
Fax: 01 (55) 55-52-25-95
ventas@norseni.com.mx

Monterrey, N.L.
C. San Santiago N° 1202
Col. Balcones de Santo Domingo
San Nicolás de los Garza, N.L.
C.P. 66446
Tel./Fax: 01(81) 83-83-90-00
monterrey@norseni.com.mx

NORSENI S.A. DE C.V.

