



MANUAL DE USUARIO VENTILADOR DE PIE GALAIR-01



ÍNDICE

ADVERTENCIAS DE SEGURIDAD	3
DESCRIPCIÓN	5
PANEL DE CONTROL	6
MANDO A DISTANCIA	6
FUNCIONAMIENTO.....	7
FUNCIONES	7
PAQUETE DE BATERÍAS RECARGABLES	8
MODO WIFI	9
ENSAMBLA TU UNIDAD	10
GARANTÍA LIMITADA	11

Para garantizar un uso correcto, lea atentamente las instrucciones antes de utilizar el aparato y guarde el manual para futuras referencias.

ADVERTENCIAS DE SEGURIDAD



INSTRUCCIONES DE SEGURIDAD IMPORTANTES

Al usar aparatos eléctricos, siempre se deben tomar precauciones básicas para reducir el riesgo de incendio, descarga eléctrica y lesiones a personas, incluidas las siguientes:

- NO use este ventilador para ventilar las áreas donde se utilizan, almacenan o están presentes líquidos o vapores inflamables, como pinturas, gasolina, barnices, productos para el acabado de pisos o solventes.
- SIEMPRE lea y siga todas las advertencias e instrucciones de este manual.
- SIEMPRE asegúrese de que la clavija de alimentación encaje firmemente en el enchufe.
- Cuando la clavija de alimentación encaja libremente en el enchufe, pueden deslizarse parcialmente fuera del enchufe y crear una conexión deficiente. Esto puede causar que la clavija se sobrecaliente y cree un riesgo potencial de incendio. En este caso, los enchufes deben ser reemplazados por un electricista calificado.
- SIEMPRE desconecte el cable de alimentación cuando no esté en uso, al reparar, limpiar o mover el ventilador.
- Este producto está diseñado para uso doméstico SOLAMENTE y no para uso comercial, industrial o al aire libre.
- NO coloque el cable de alimentación ni el adaptador debajo de alfombras o muebles. Esto podría dañar el cable / adaptador o provocar un sobrecalentamiento, lo que podría provocar un incendio.
- SIEMPRE coloque el ventilador en una superficie estable, plana y nivelada mientras esté en funcionamiento para evitar que se vuelque.
- NUNCA inserte o permita que los dedos u objetos entren en las aberturas de la parrilla mientras el ventilador está en funcionamiento o puede haber lesiones y / o daños al ventilador.
- NO bloquee, cubra u obstruya el flujo de aire hacia o desde el ventilador mientras esté en funcionamiento.
- NO coloque el cable de alimentación en o a través de áreas como puertas o lugares donde el cable pueda dañarse o provocar un riesgo de tropiezo.
- NUNCA use un solo cable de extensión para operar más de un ventilador u otro dispositivo eléctrico.
- NO use este ventilador en una ventana. La lluvia puede producir un peligro eléctrico.
- NO use este ventilador si está dañado o no funciona correctamente.
- NO utilice el ventilador con un cable y / o con una clavija de alimentación defectuosa.
- No cuelgue ni monte el ventilador en el techo.
- No lo haga funcionar si la caja del ventilador está desmontada o dañada.

- Este dispositivo puede ser utilizado por niños a partir de 8 años y personas con capacidades físicas, sensoriales o mentales reducidas o con falta de experiencia y conocimiento si se les ha dado supervisión o instrucciones sobre el uso del dispositivo de manera segura y entienden los peligros involucrados.
- Los niños no deben jugar con el aparato.
- La limpieza y el mantenimiento no deben ser realizados por niños sin supervisión.

DESCRIPCIÓN

PARTES

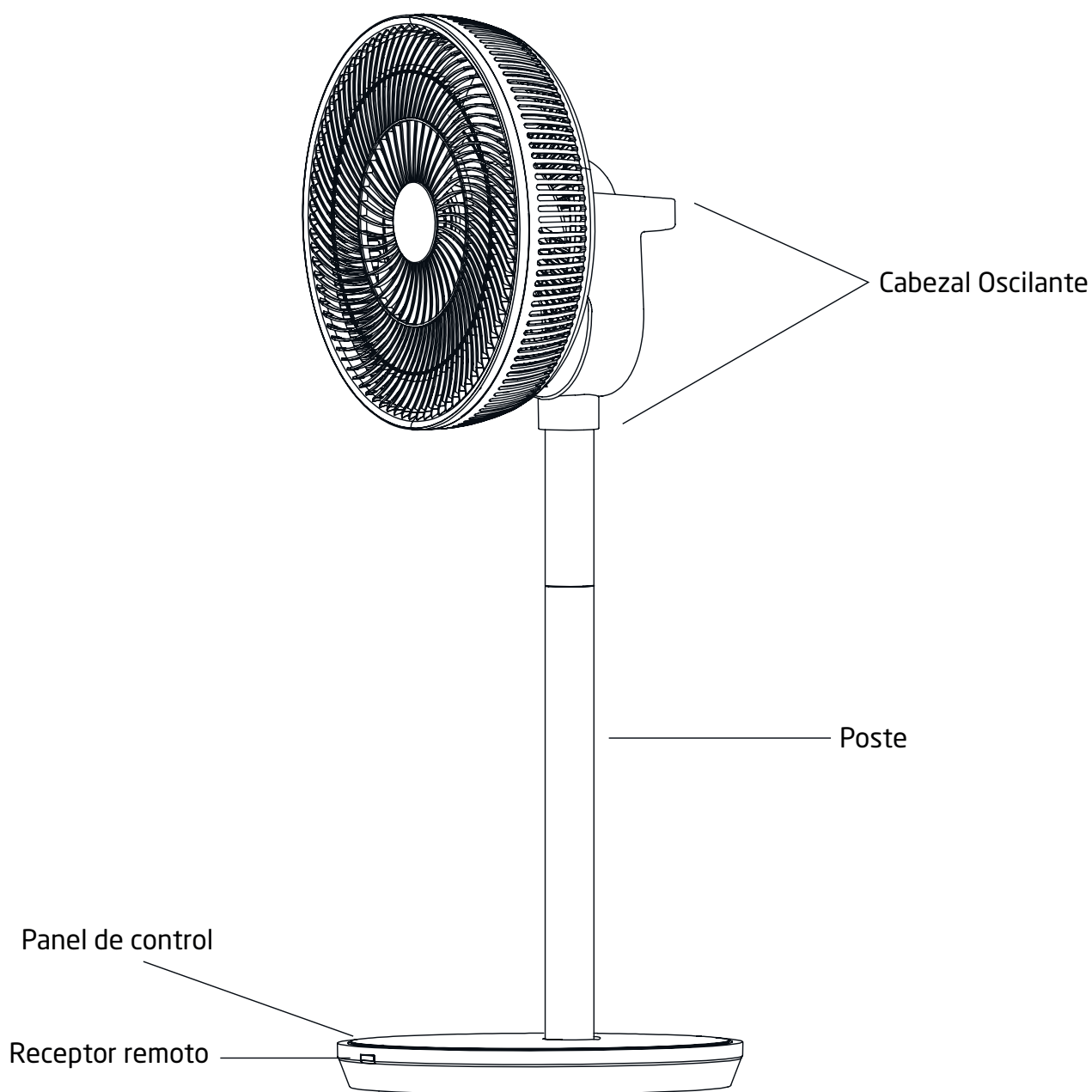

AC/DC ADAPTADOR

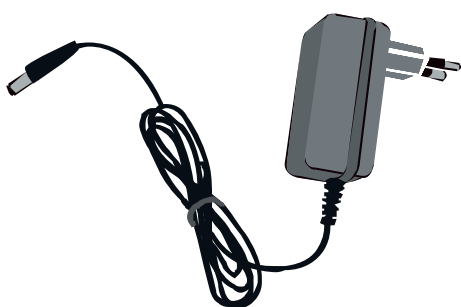

ESPECIFICACIONES

- * Tensión nominal: DC 12V
- * Consumo de energía: 27 W
- * Tamaño: 34 cm x 34 cm x 88 cm
- * Peso: 4,3 Kg.

PANEL DE CONTROL

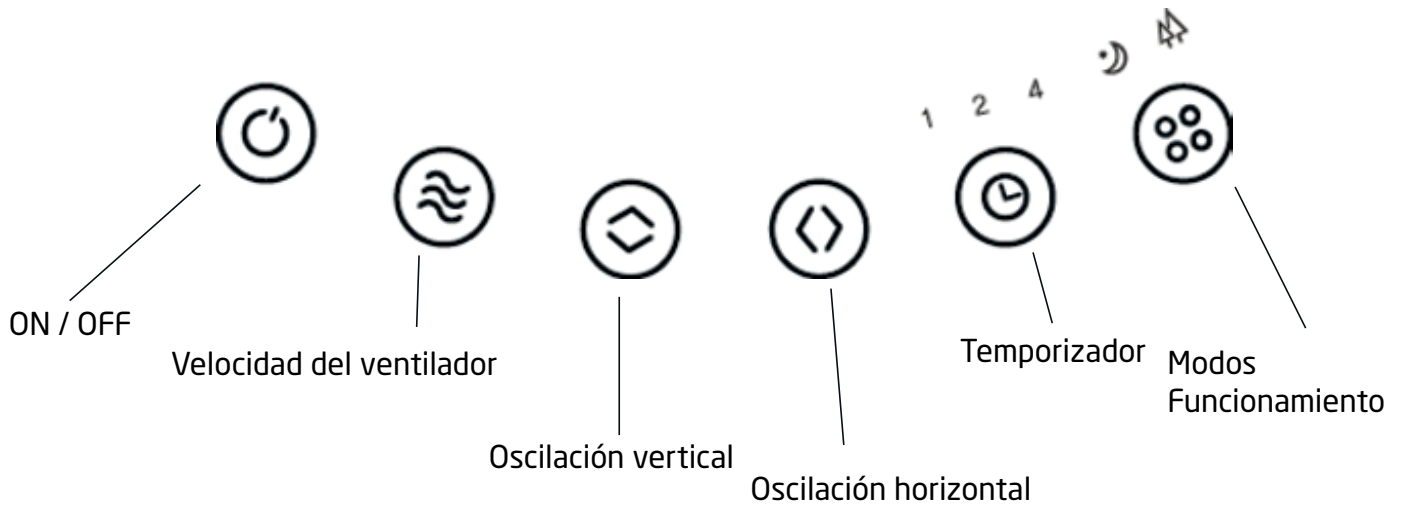

MANDO A DISTANCIA

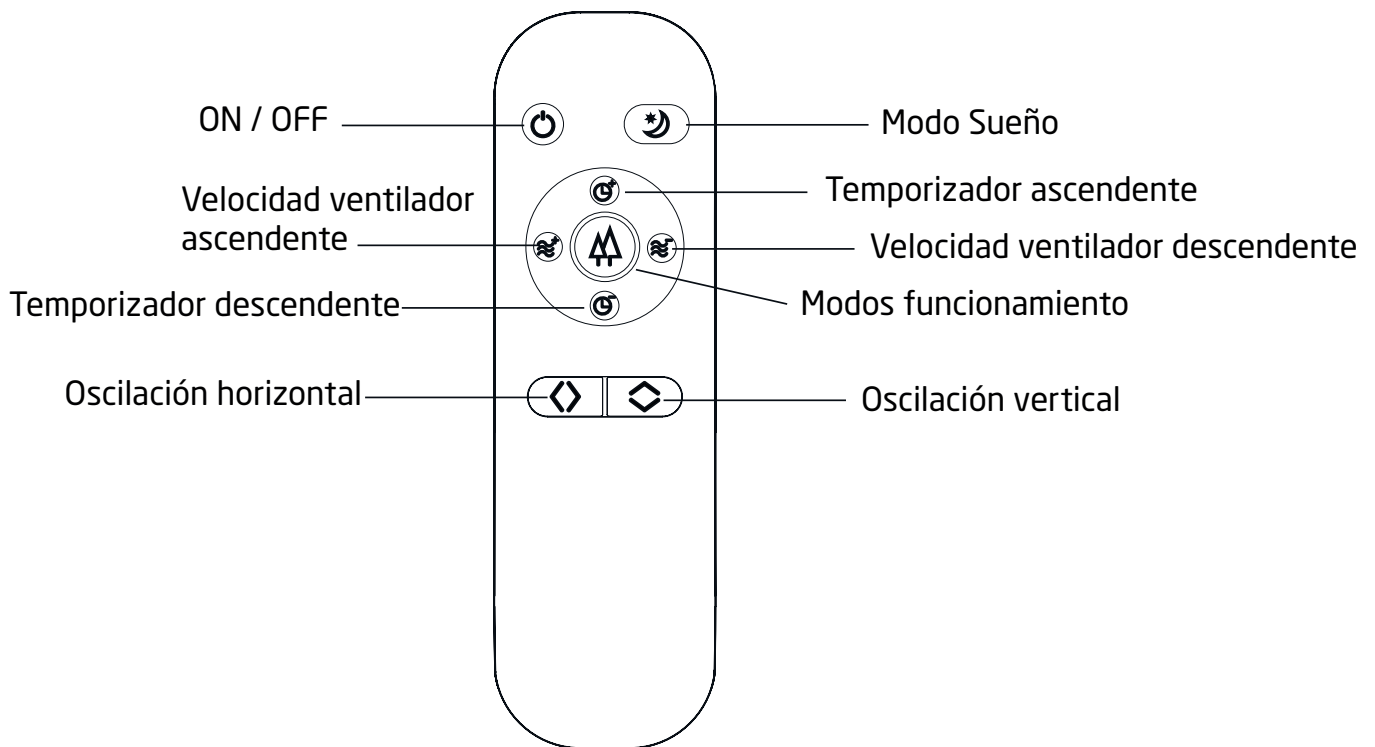

FUNCIONAMIENTO

- Desembale la unidad y retire los materiales de embalaje de la unidad. Almacene los materiales de embalaje de forma segura para un posible transporte futuro.
- Monte la rejilla frontal y fije la unidad en la base (consulte la página 9 para obtener más información).
- Enchufe el enchufe de CC del adaptador al conector de CC ubicado en la base del ventilador.
- Presione ON/OFF para encender la unidad.
- Elija el modo que se desea, modo normal, modo viento natural o modo sueño.
- Ajuste la velocidad del ventilador.
- Presione ON/OFF para apagar la unidad.

FUNCIONES

- **Modo sueño:** elija el modo de reposo cuando vaya a dormir. Ofrece un flujo de aire silencioso y no afectará su sueño. Los indicadores luminosos se apagarán después de 8 segundos sin presionar ningún botón.
- **Ajuste de la velocidad del ventilador:** la unidad tiene 1-26 niveles de velocidad del ventilador, en modo normal y en modo sueño. Para el modo viento natural, hay 1-5 velocidades.
Para aparatos con función WIFI, la unidad tiene 1-26 niveles de velocidad de ventilador en los tres modos Normal, Natural y Sueño.
- **Modo Viento natural:** el flujo de aire será similar al viento en el entorno natural.
- **Función temporizador:** elija el número de horas que desea apagar la unidad entre 0 y 7 horas.
- **Oscilación horizontal:** la unidad oscilará horizontalmente; puede elegir la dirección de 0 a 90 grados.
- **Oscilación vertical:** la unidad oscilará verticalmente; puede elegir la dirección de 0 a 105 grados.

PAQUETE DE BATERÍAS RECARGABLES

PARTE INFERIOR DE LA UNIDAD

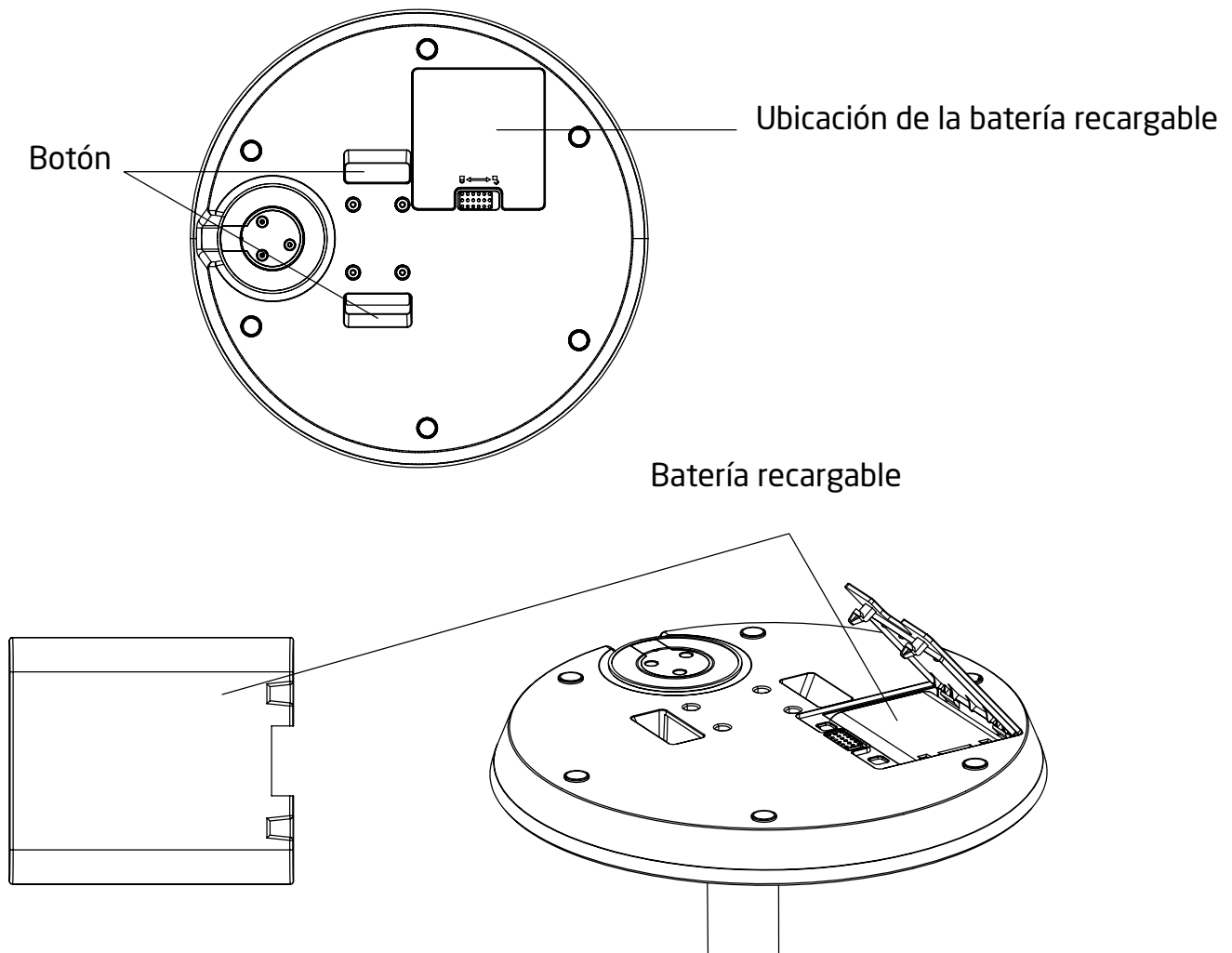

Introducción y montaje del paquete de baterías recargables

- **Datos eléctricos:** 7.4 V, 4400MaH
- **Tiempo estimado de uso:**
 - * En espera: 11 días
 - * A la velocidad mínima del ventilador: 16 horas
 - * A la velocidad máxima del ventilador: 3,7 horas
- **Carga:** Se recargará automáticamente mientras esté conectado el adaptador de corriente..
- **Montaje del Paquete de Baterías Recargables:** deslice el botón de bloqueo a la posición de desbloqueo para abrir la cubierta, luego introduzca el paquete en su posición.

**Batería no incluida, puede adquirirla de manera independiente.*

MODO WIFI



Cuando el ventilador esté en reposo, presione el botón FAN SPEED alrededor de 3 segundos; el indicador  parpadeará rápidamente, manteniéndose iluminado si la conexión con la WIFI se ha llevado a cabo correctamente. Una vez conectada al WIFI, la unidad puede ser controlada a través de la APP.

WIFI y APP

Descargue la APP Smart Life o TUYA desde su tienda de aplicaciones. Una vez instalada, puede completar el proceso de registro.

Conexión con la red WIFI

1. Una vez registrado, haga clic en la pantalla principal de su dispositivo.
2. Conéctese con la red WIFI elegida, introduciendo la correspondiente contraseña.
3. Siga las instrucciones de la app para completar el proceso de enlace.

**Solo para el modelo GALAIR-01 WIFI*

ENSAMBLA TU UNIDAD

Siga los siguientes pasos para ensamblar su unidad:

1. Ensamble el poste a la base.

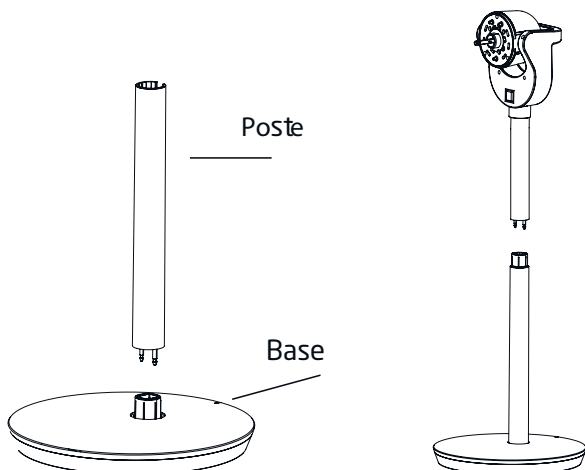

2. Monte la carcasa del ventilador en el motor como se muestra en la imagen. Fije la carcasa.

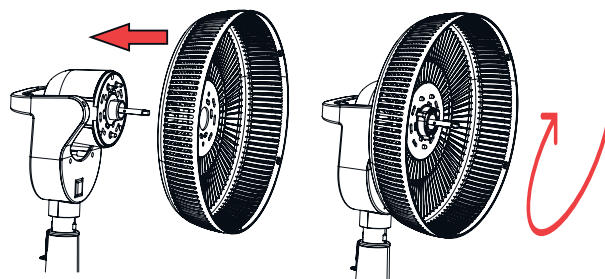

3. Monte las palas del ventilador en el motor.

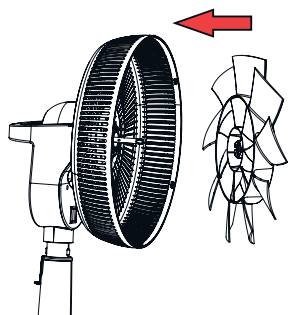

4. Fije la palas del ventilador al motor como se muestra a continuación.

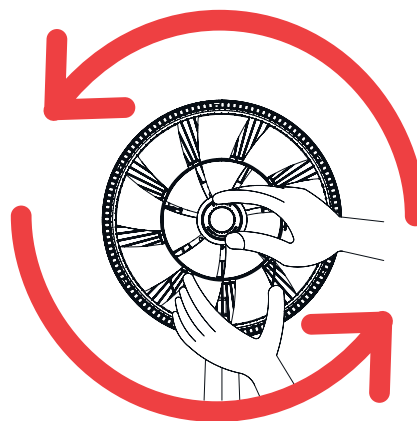

5. Fije la parrilla delantera.

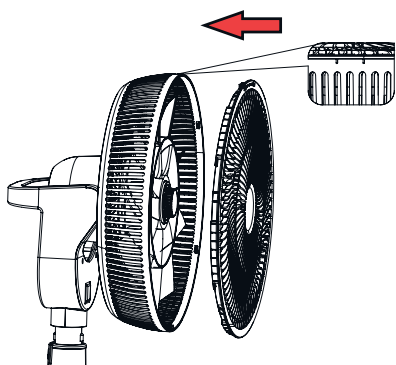

6. Sujete la parrilla delantera.



Si al poner el ventilador en marcha este hace ruido, apriete las tuercas.

GARANTÍA LIMITADA

AMIG proporciona esta Garantía Limitada a los compradores originales de este producto. Este producto está garantizado por un período de tres (3) años a partir de la fecha de compra original. Este producto está garantizado contra defectos de mano de obra o de materiales bajo un uso normal doméstico y siempre que su instalación, operación, limpieza y mantenimiento se haya llevado a cabo de manera adecuada y de acuerdo con el Manual de Instrucciones; de otra manera se anula esta garantía. El mantenimiento del aparato por terceras partes no reconocidas como Servicio Técnico Autorizado de AMIG y/o el uso de piezas no originales para su reparación también anulará esta garantía.

Esta Garantía está sujeta a las condiciones y limitaciones que se describen a continuación.

Cobertura de la Garantía:

- 1. Reemplazo o Reparación:** Durante el período de garantía, AMIG como fabricante y dentro de un período de tiempo razonable, a su discreción reparará o reemplazará cualquier componente defectuoso y devolverá el producto sin cargo, excepto como se establece en esta garantía. Si AMIG considera que, después de un número razonable de intentos, el producto no se puede reparar, se proporcionará un reembolso del precio de compra o una nueva unidad, a elección de AMIG; el envío de este nuevo aparato correrá a cargo del cliente.
- 2. Mano de Obra y Partes:** Esta garantía cubre tanto la mano de obra como las partes necesarias para la reparación del producto. Los reemplazos pueden ser productos nuevos o reacondicionados.
- 3. Cómo Obtener el Servicio de Garantía:** Para obtener el servicio de garantía, contacte a través de la página web www.amigclima.es o enviando un mail a servicioclima@amig.es con el recibo de compra original y el número de serie del aparato, describa el problema y siga las instrucciones que se le proporcionen.

Limitaciones de la Garantía:

- Este producto está destinado para uso doméstico únicamente y el desgaste normal por dicho uso no se puede considerar ni se considerará un defecto de fabricación o de material.
- Esta garantía no cubre daños resultantes de accidentes, instalación inadecuada, fugas, mal uso, abuso, uso comercial, aplicación incorrecta, golpes o reparación por servicios no autorizados.
- La garantía no se aplica a daños causados por desastres naturales como incendios, inundaciones, terremotos, etc.
- Los gastos de envío relacionados con la reparación o reemplazo del producto no están cubiertos por esta garantía.
- Esta garantía no cubre accesorios y consumibles, como baterías o filtros.

- Si el aparato no tiene número de serie, la garantía será anulada.
- Si el producto no se ha adquirido a través de los canales de compra autorizados, la garantía será anulada. Esto incluye todos los sitios web que utilizan nombres, imágenes y logotipos de la marca registrada AMIG sin autorización expresa del fabricante.
- Esta garantía es intransferible.

Renuncias y Limitaciones:

- Esta Garantía Limitada es exclusiva y reemplaza todas las demás garantías, expresas o implícitas, incluyendo, pero no limitado a, las garantías implícitas de comercialización o idoneidad para un propósito particular.
- AMIG no hace ninguna representación o garantía de ningún tipo excepto por lo dispuesto en esta Garantía.
- AMIG no será responsable por daños incidentales o consecuentes resultantes del uso de este producto. Cualquier pérdida causada por fugas u otros daños causados por el agua quedan incluidos dentro de los daños excluidos.

Esta garantía es proporcionada por:

AMILIBIA Y DE LA IGLESIA S.A.

SERVICIO

AMIG se reserva el derecho a modificar los productos sin previo aviso y por lo tanto la información contenida en el Manual de Usuario. Rogamos consulten nuestra página web para obtener siempre la información más actualizada.



MANUAL DO UTILIZADOR VENTOINHA DE PÉ GALAIR-01



ÍNDICE

ADVERTÊNCIA.....	15
INSTRUÇÕES DO PRODUTO.....	17
PAINEL DE CONTROLO.....	18
CONTROLO REMOTO.....	18
OPERAÇÃO.....	19
FUNÇÃO INTRODUÇÃO.....	19
CONJUNTOS DE BATERIAS RECARREGÁVEIS.....	20
MODO WIFI.....	21
MONTE A SUA UNIDADE.....	22
GARANTIA LIMITADA.....	23

**Obrigado por escolher este produto.
Por favor, leia este manual de instruções antes de usá-lo.**

ADVERTÊNCIA



INSTRUÇÕES IMPORTANTES DE SEGURANÇA

Ao usar aparelhos elétricos, precauções básicas devem sempre ser tomadas para reduzir o risco de incêndio, choque elétrico e ferimentos a pessoas, incluindo as seguintes:

- NÃO use este ventilador para ventilar as áreas onde são usados, armazenados ou estão presentes líquidos ou vapores inflamáveis como tintas, gasolina, vernizes, produtos para o acabamento de pavimentos ou solventes.
- Leia SEMPRE e siga todos os avisos e instruções neste manual para o ventilador.
- Verifique SEMPRE se a ficha está bem encaixada na tomada. Quando as fichas são encaixadas livremente nas tomadas, elas podem deslizar parcialmente para fora da tomada e criar uma conexão deficiente. Isso pode causar o sobreaquecimento das saídas e criar um possível risco de incêndio. As fichas neste estado devem ser substituídas por um electricista qualificado.
- Desligue e retire SEMPRE da tomada o cabo de alimentação quando não estiver em uso, ao reparar, limpar ou mover o ventilador.
- Este produto é projetado APENAS para uso doméstico e não para uso comercial, industrial ou ao ar livre.
- NÃO coloque o cabo de alimentação nem o adaptador sob tapetes ou móveis. Isso pode danificar o cabo / adaptador ou causar sobreaquecimento, o que poderia causar um incêndio.
- Coloque SEMPRE o ventilador numa superfície estável, plana e nivelada enquanto estiver em operação para evitar que caia.
- NUNCA insira ou deixe que os dedos ou objetos entrem nas aberturas da grade enquanto o ventilador estiver a funcionar, no caso contrário poderão produzir-se ferimentos e / ou danos ao ventilador.
- NÃO bloqueie, cubra ou obstrua o fluxo de ar para ou desde o ventilador enquanto ele estiver em operação.
- NÃO coloque o cabo de alimentação dentro ou através de áreas como portas ou locais.
- NUNCA use um único cabo de extensão para operar mais de um ventilador ou outro dispositivo elétrico.
- NÃO use este ventilador numa janela. A chuva pode criar um risco elétrico.
- NÃO use este ventilador se estiver danificado ou não funcionar corretamente.
- NÃO opere nenhum ventilador com um cabo ou ficha danificados.
- Não pendure nem monte o ventilador no teto.
- Não opere se a caixa do ventilador estiver desmontada ou danificada.
- Este dispositivo pode ser usado por crianças a partir de 8 anos e pessoas com capacidades físicas, sensoriais ou mentais reduzidas ou com falta de experiência e conhecimento, se tiverem recebido supervisão ou instruções sobre o uso do dispositivo com segurança e compreendem os perigos envolvidos.

- As crianças não devem brincar com o dispositivo.
- A limpeza e manutenção não devem ser realizadas por crianças sem supervisão, onde o cabo possa ser danificado ou causar um risco de tropeço.

INSTRUÇÕES DO PRODUTO

DIAGRAMA DA UNIDADE

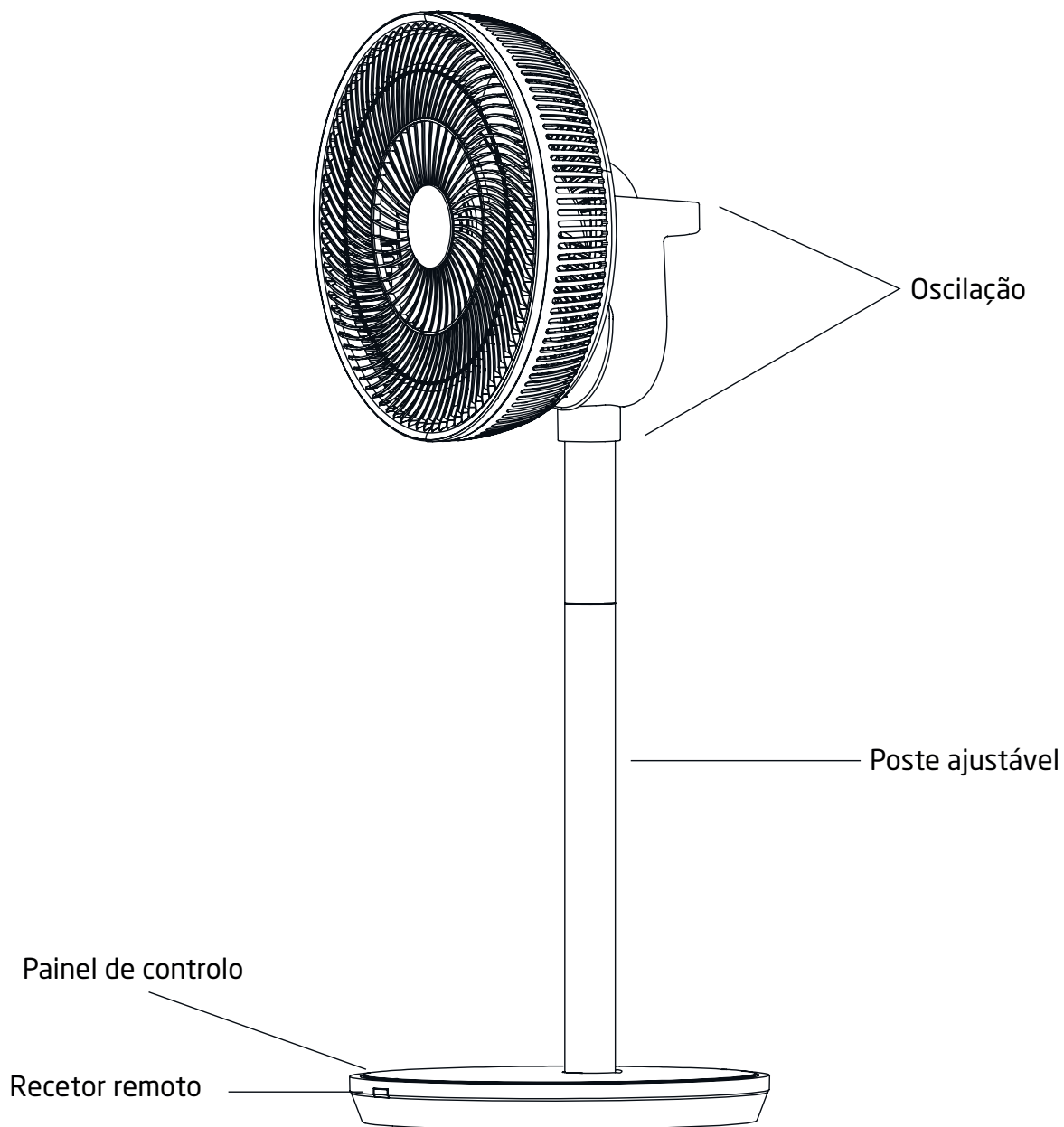

ADAPTADOR AC/DC

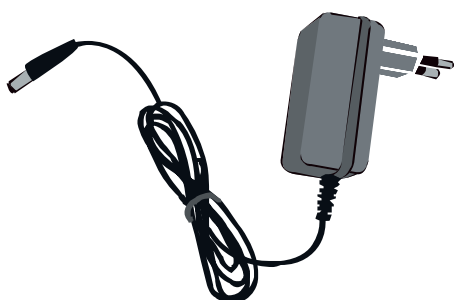

ESPECIFICAÇÕES

- * Tensão nominal: DC 12V.
- * Consumo de energia: 27 W
- * Tamanho: 34 cm x 34 cm x 88 cm
- * Peso: 4,3 Kg.

PAINEL DE CONTROLO

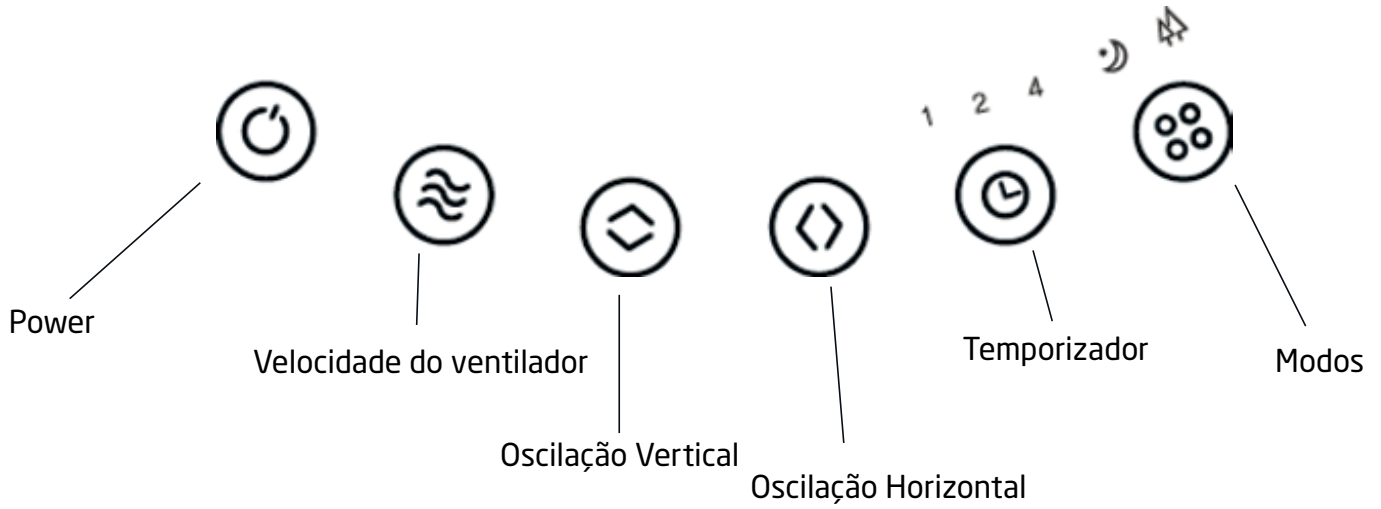

CONTROLO REMOTO

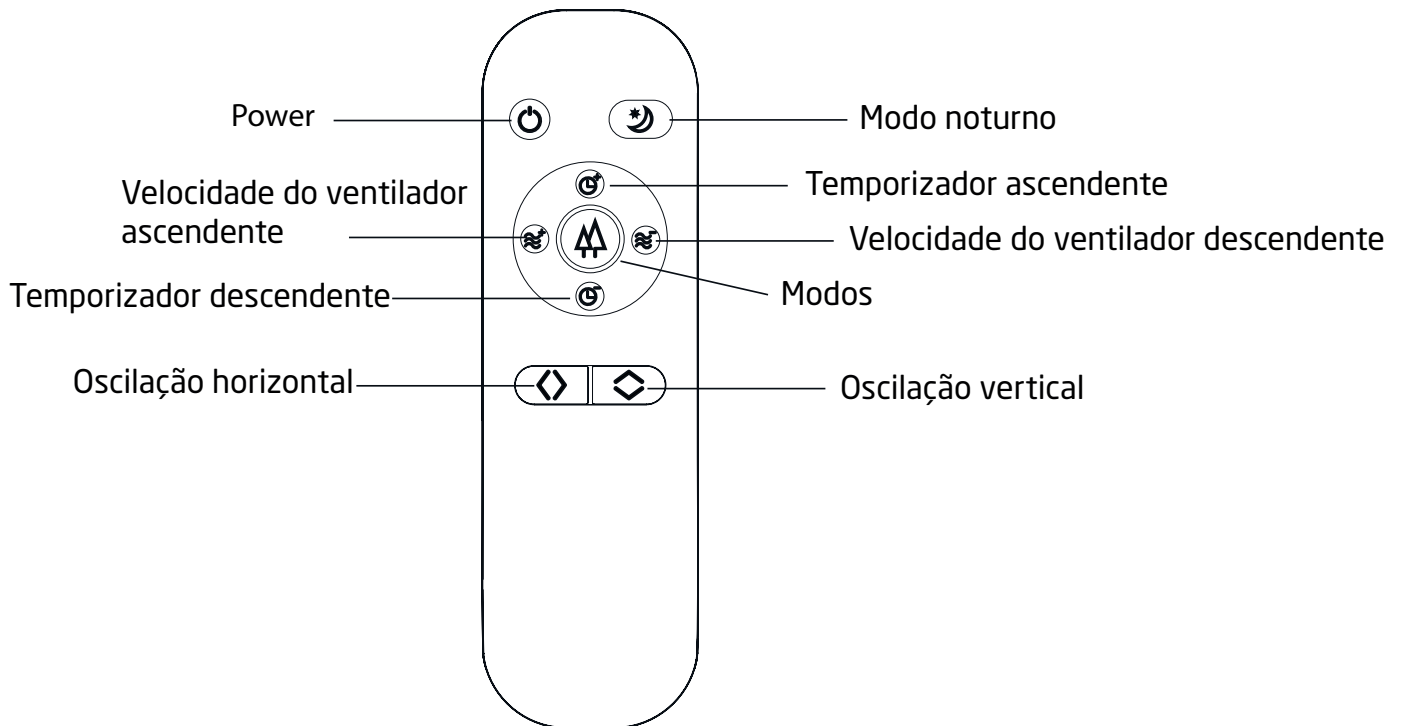

OPERAÇÃO

- Desembale a unidade e remova os materiais de embalagem da unidade. Armazene os materiais de embalagem de forma segura para um possível transporte futuro.
- Monte a grade frontal e fixe a unidade na base (consulte a página 9 para obter mais informações).
- Conecte a ficha de CC do adaptador ao conector CC situado na base do ventilador.
- Pressione ON / OFF para ligar a unidade.
- Escolha o modo desejado, modo normal, modo de vento natural ou modo de suspensão.
- Ajuste a velocidade do ventilador.
- Pressione ON / OFF para desligar a unidade.

FUNÇÃO INTRODUÇÃO

- **Modo de suspensão:** escolha o modo de suspensão quando for dormir. Oferece um fluxo de ar silencioso e não afeta seu sono. As luzes indicadoras se apagam após 8 segundos sem pressionar nenhum botão.
- **Ajuste da velocidade do ventilador:** a unidade possui de 1 a 26 níveis de velocidade, no modo normal e no modo de suspensão. Para o modo de vento natural, existem 1 a 5 velocidades.
Para dispositivos com função WIFI, a unidade tem 1-26 níveis de velocidade da ventoinha nos três modos Normal, Natural e Suspensão.
- **Vento natural:** o fluxo de ar será similar ao vento no ambiente natural.
- **Função de temporizador:** escolha a hora em que deseja desligar a unidade entre 0 e 7 horas.
- * **Oscilação horizontal:** a unidade irá oscilar horizontalmente, pode escolher a direção de 0 a 90 graus.
- **Oscilação vertical:** a unidade irá oscilar verticalmente, pode escolher a direção de 0 a 105 graus.

CONJUNTOS DE BATERIAS RECARREGÁVEIS

PARTE INFERIOR DA UNIDADE

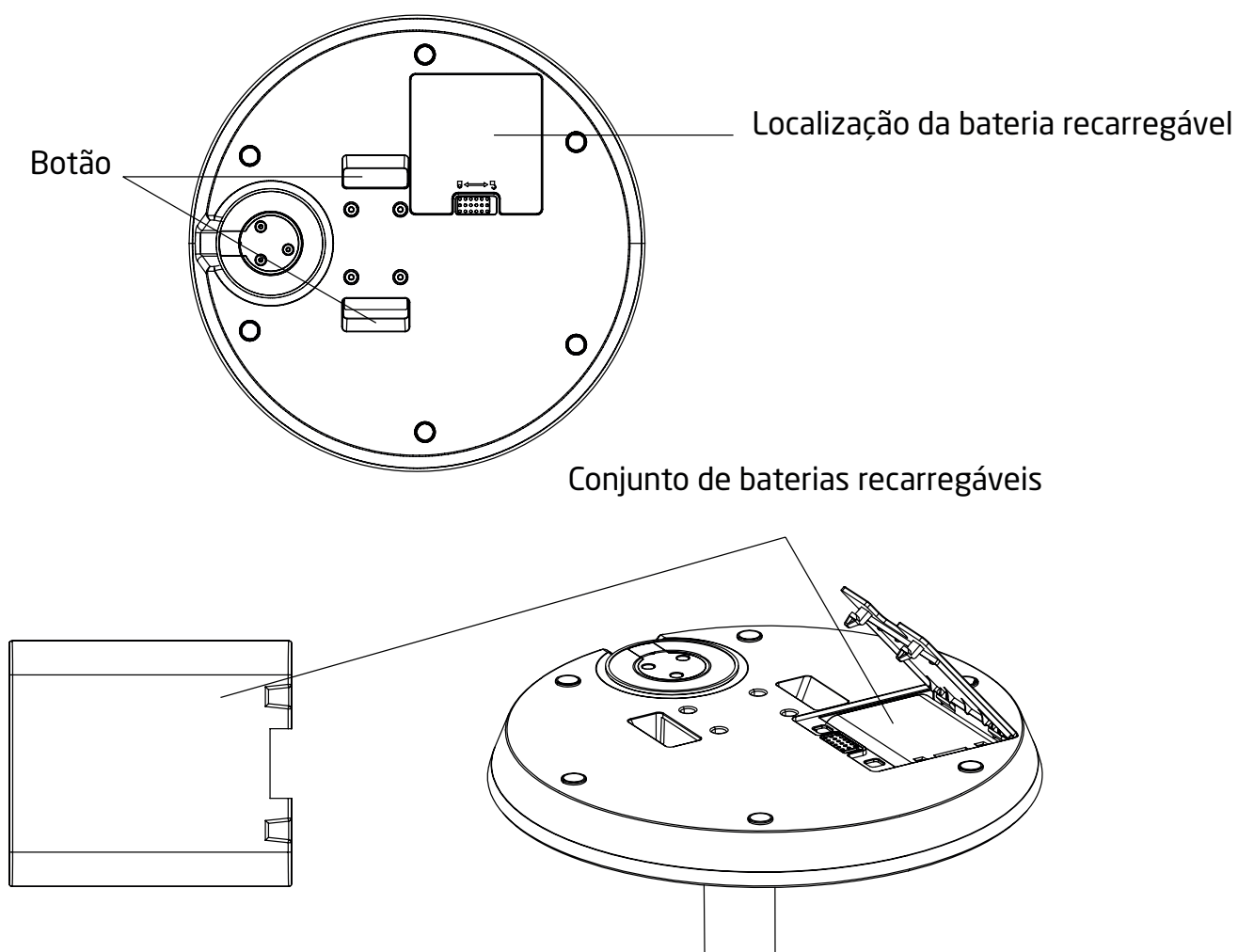



Introdução e Montagem do Conjunto de Baterias Recarregáveis

- **Dados Eléctricos:** 7.4 V, 4400MaH
- **Tempo estimado de utilização:**
 - * Modo de espera: 11 dias
 - * À velocidade mínima da ventoinha: 16 horas
 - * À velocidade máxima da ventoinha: 3,7 horas
- **Carregamento:** Carregar-se-á automaticamente uma vez ligado à corrente
- **Montagem do Conjunto de Baterias Recarregáveis:** deslize o botão de bloqueio para a posição de desbloqueio para abrir a tampa e coloque o conjunto na posição correcta.

*A pilha não está incluída, pode ser adquirida separadamente.

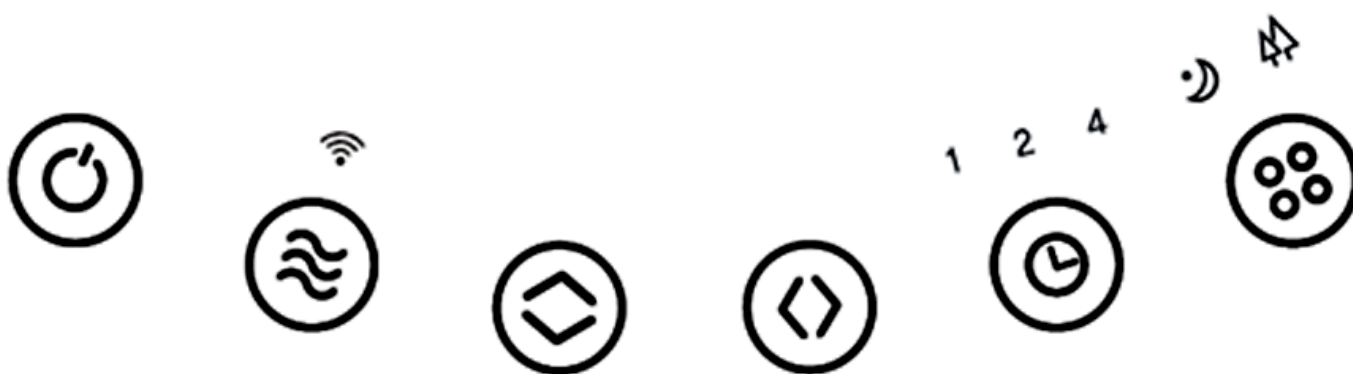
MODO WIFI



Em modo standby, pressione o botão FAN SPEED durante cerca de 3 segundos. O indicador  irá ficar intermitente e continuará aceso caso a unidade esteja ligada à WIFI com sucesso. Pode operar o aparelho através da APP depois de conectado à WIFI.

Utilização da WIFI e da APP

Descarregue a APP Smart Life ou TUYA a partir da sua loja de aplicações. Uma vez inscrito, complete o registo.

Ligue-se à WIFI

1. Uma vez registado, carregue no menu principal do seu aparelho.
2. Ligue-se à sua rede WIFI e introduza a sua palavra-passe.
3. Siga as instruções da app para completar o processo de conexão.

**Apenas para o modelo GALIAR-01 WIFI.*

MONTE A SUA UNIDADE

Siga os seguintes passos para montar a sua unidade:

1. Conecte o poste na base e fixe-o com o botão de plástico.

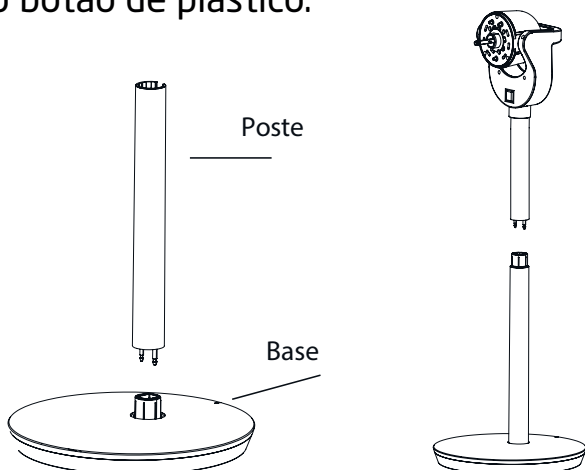

2. Monte a carcaça do ventilador no motor, conforme mostrado na figura.

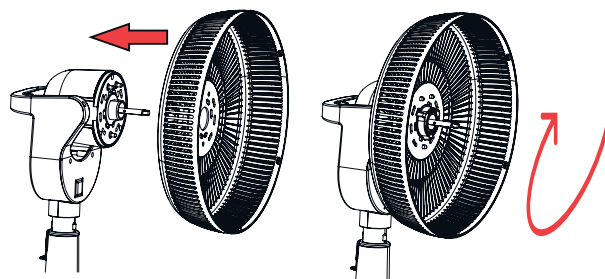

3. Monte a paleta do ventilador no motor.

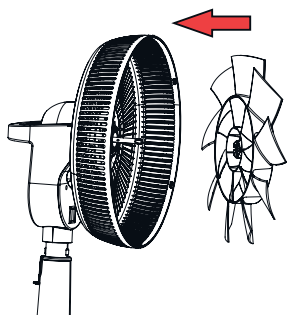

4. Fixe a paleta do ventilador ao motor conforme mostrado abaixo.

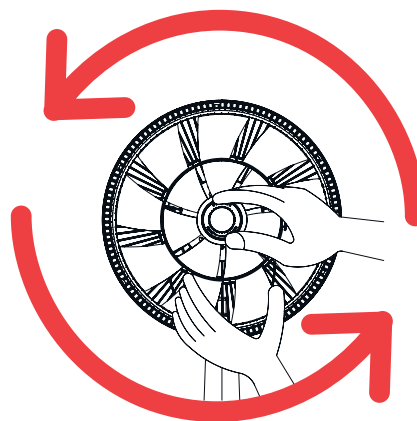

5. Monte a grade frontal.

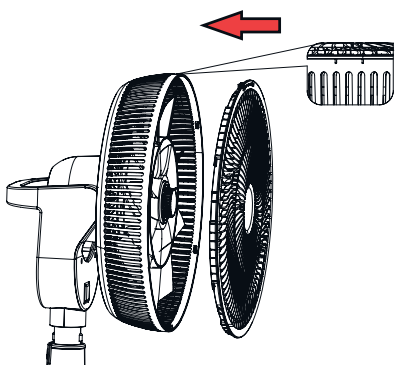

6. Arme a grade frontal.

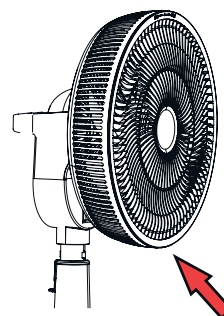

Fixe-o com o parafusoscrew

Se o ventilador fizer barulho ao ligá-lo, aperte as porcas.

GARANTIA LIMITADA

A **AMIG** fornece esta Garantia Limitada aos compradores originais deste produto. Este produto é garantido por um período de três (3) anos a partir da data da compra original. Este produto está garantido contra defeitos de fabrico ou de materiais em condições normais de utilização doméstica e desde que tenha sido corretamente instalado, utilizado, limpo e mantido de acordo com o Manual de Instruções; caso contrário, esta garantia é nula. A manutenção do aparelho por terceiros não reconhecidos como revendedores de serviços autorizados AMIG e/ou a utilização de peças não originais para reparação também anulará esta garantia. Esta garantia está sujeita às condições e limitações descritas abaixo.

Cobertura da garantia:

- 1. Substituição ou Reparação:** Durante o período de garantia, a AMIG como fabricante irá, dentro de um período de tempo razoável, a seu critério, reparar ou substituir qualquer componente defeituoso e devolver o produto gratuitamente, exceto conforme previsto nesta Garantia. Se a AMIG considerar que, após um número razoável de tentativas, o produto não pode ser reparado, um reembolso do preço de compra ou uma nova unidade, a critério da AMIG, será fornecido; o transporte desta nova unidade será por conta do cliente.
- 2. Mão de Obra e Peças:** Esta garantia cobre tanto a mão de obra como as peças necessárias para reparar o produto. As peças de substituição podem ser produtos novos ou reconicionados.
- 3. Como obter o Serviço de garantia:** Para obter o serviço de garantia, contacte através do website www.amigclima.es ou enviando um e-mail para servicioclima@amig.es com o recibo de compra original e o número de série do aparelho, descreva o problema e siga as instruções fornecidas.

Limitações da garantia:

- Este produto destina-se apenas a utilização doméstica e o desgaste normal dessa utilização não pode e não será considerado um defeito de fabrico ou de material.
- Esta garantia não cobre danos resultantes de acidentes, instalação incorrecta, fugas, utilização indevida, abuso, utilização comercial, aplicação incorrecta, choque ou reparação por serviços não autorizados.
- A garantia não se aplica a danos causados por catástrofes naturais, como incêndios, inundações, terremotos, etc.
- Os custos de envio relacionados com a reparação ou substituição do produto não estão cobertos por esta garantia.
- Esta garantia não cobre acessórios e consumíveis, tais como pilhas ou filtros.
- Se o aparelho não tiver um número de série, a garantia será anulada.

- Se o produto não tiver sido adquirido através de canais de compra autorizados, a garantia será anulada. Isto inclui todos os websites que utilizem nomes, imagens e logótipos da marca AMIG sem a autorização expressa do fabricante.
- Esta garantia é intransmissível.

Renúncias e limitações:

- Esta Garantia Limitada é exclusiva e substitui todas as outras garantias, expressas ou implícitas, incluindo, mas não se limitando a, garantias implícitas de comercialização ou adequação a um determinado fim.
- A AMIG não faz representações ou garantias de qualquer tipo, exceto conforme previsto nesta Garantia.
- A AMIG não será responsável por danos acidentais ou consequentes resultantes da utilização deste produto. Qualquer perda causada por fugas ou outros danos causados pela água está incluída nos danos excluídos.

Esta garantia é fornecida por:

AMILIBIA Y DE LA IGLESIA S.A.

SERVIÇO

A AMIG reserva-se o direito de modificar os produtos sem aviso prévio e, portanto, as informações contidas no Manual do Utilizador. Por favor, consulte o nosso site para obter as informações mais actualizadas.



USER'S MANUAL FOR STAND AIR FAN GALAIR-01



INDEX

WARNINGS	27
PRODUCT INSTRUCTIONS.....	28
CONTROL PANEL	29
REMOTE CONTROL.....	29
OPERATION	30
FUNCTIONS INTRODUCTION	30
RECHARGEABLE BATTERIES PACK.....	31
WIFI MODE.....	32
ASSEMBLE YOUR UNIT	33
LIMITED WARRANTY	34

Please read this user's manual carefully to ensure proper use, maintenance and installation.

WARNINGS



IMPORTANT SAFETY INSTRUCTIONS

When using electrical appliances, basic precautions should always be followed to reduce the risk of fire, electric shock, and injury to persons, including the following:

- DO NOT use this fan to ventilate areas where flammable liquids or vapors are used, stored or are present, including paints, gasoline, varnishes, floor refinishing products or solvents.
- ALWAYS read and follow all warnings and instructions in this manual for the fan.
- ALWAYS be sure the plug fits tightly into the outlet. When plugs fit loosely into outlets, they may slip partially out of the outlet and create a poor connection. This may cause outlets to overheat and create a potential fire hazard. Outlets in this condition should be replaced by a qualified electrician.
- ALWAYS turn off and unplug the power cord when not in use, when servicing, cleaning or moving the fan.
- This product is intended for household use ONLY and not for commercial, industrial or outdoor use.
- DO NOT route power cord or adapter under rugs, carpets, runners or furniture. This may damage the cord/adapter or cause it to overheat creating a fire hazard.
- ALWAYS place the fan on a stable, flat, level surface while in operation to prevent the fan from overturning.
- NEVER insert or allow fingers or objects to enter grill openings while fan is in operation or injury and/or damage to the fan may occur.
- DO NOT block, cover or obstruct air flow to or from the fan while in operation.
- DO NOT route power cord in or through areas such as doorways or where the cord may be damaged or create a tripping hazard.
- NEVER use a single extension cord to operate more than one fan or other electrical device.
- DO NOT use this fan in a window. Rain may create an electrical hazard.
- DO NOT use this fan if it has been damaged or is not functioning properly.
- DO NOT operate any fan with a damaged cord or plug.
- Do not hang or mount fan on ceiling.
- Do not operate if the fan housing is removed or damaged.
- This appliance can be used by children aged from 8 years and above and persons with reduced physical, sensory or mental capabilities or lack of experience and knowledge if they have been given supervision or instruction concerning use of the appliance in a safe way and understand the hazards involved.
- Children shall not play with the appliance.
- Cleaning and user maintenance shall not be made by children without supervision.

PRODUCT INSTRUCTIONS

UNIT DIAGRAM

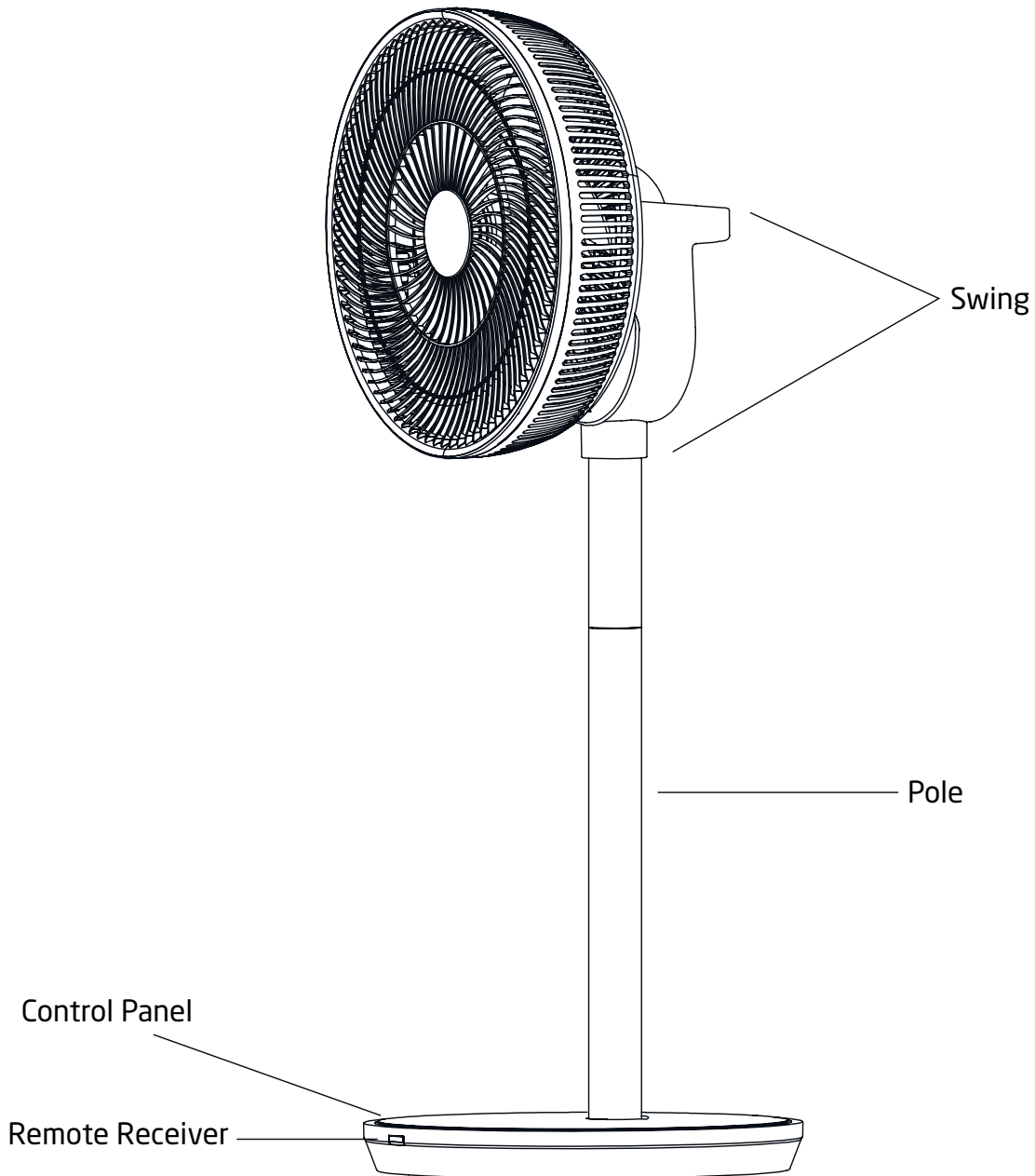

AC/DC ADAPTOR

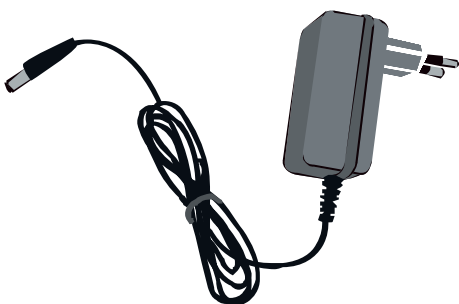

SPECIFICATIONS

- *Rated Voltage : DC 12V
- *Power Consumption : 27 W
- *Size: 34cm x 34 cm x 88 cm
- *Weight: 4.3 Kg

CONTROL PANEL

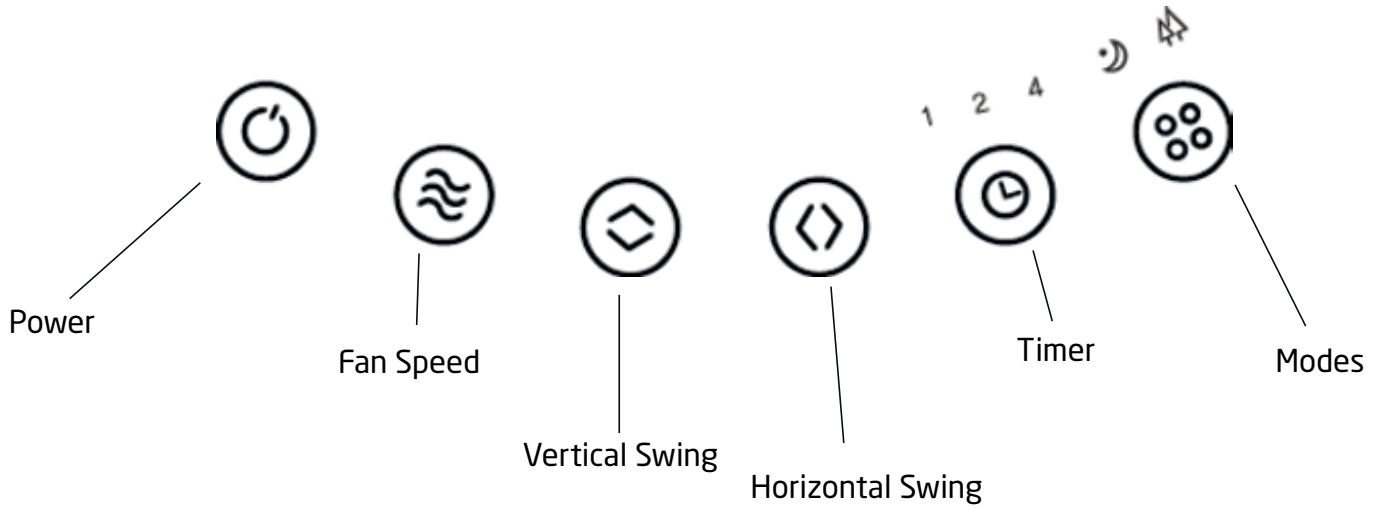

REMOTE CONTROL

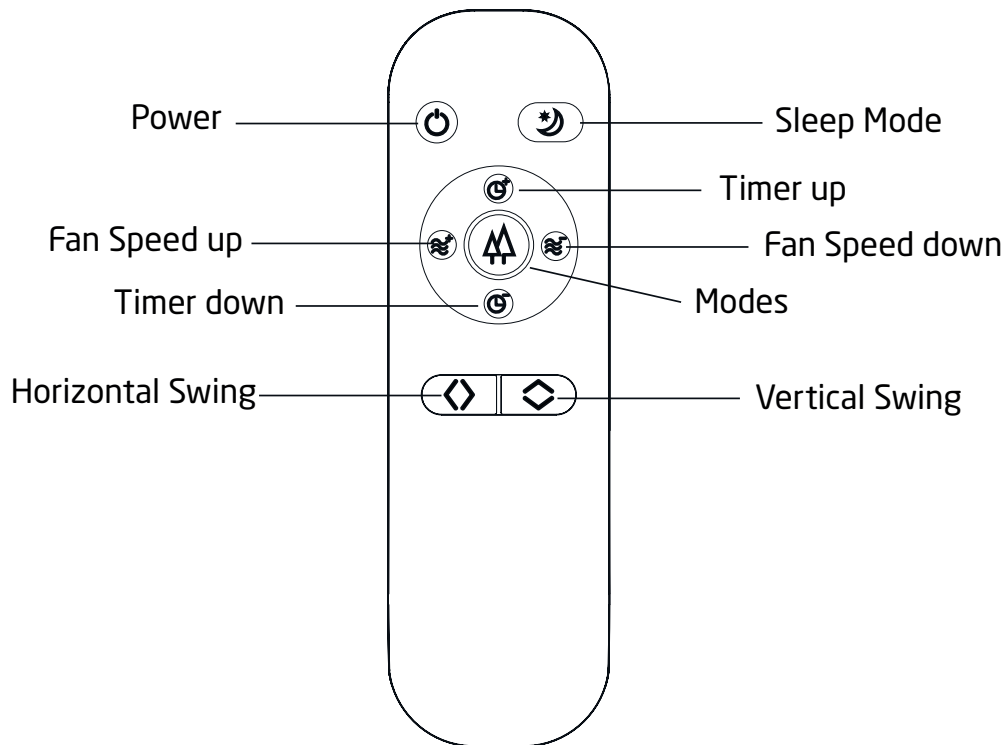

OPERATION

- Unpack the unit and removing the packing materials from the unit. Store the packing materials safely for possible future transportation.
- Assemble the front grill and fix the unit on the base (see page 9 for details).
- Plug in the DC plug of the adaptor to the DC connector locates on the fan's base.
- Press the Power button to turn on the unit.
- Press the Modes button to choose the mode you prefer (normal, normal wind mode and sleep mode) there will shown the mode you select on the control panel.
- Press Power button again to turn off the unit.

FUNCTIONS INTRODUCTION

- **Fan speed adjustment:** the unit has 1-26 levels fan speed under Normal Wind Mode and Sleep Mode, and there are 1-5 levels fan speed under Natural Wind Mode, you can choose the different fan mode and fan speed levels as your will.
- Press Fan Mode button to choose Normal Mode, Normal Wind Mode and Sleep Mode. The unit offer Natural Wind Mode: the air flow will be similar to the wind in the natural environment.
For devices with WIFI function, the unit has 1-26 fan speed levels in the three modes Normal, Natural and Sleep.
- **Sleep Mode:** the indicator on the panel will turn dark if you do not have any operation in 8 seconds to give you good sleeping condition.
- **Timer Function:** choose the time you want to turn off the unit by 0-7 hours.
- **Horizontal Swing:** the unit will swing horizontally, you can choose the direction from 0-90 degrees.
- **Vertical Swing:** the unit will swing vertically, you can choose the direction from 0-105 degrees.

RECHARGEABLE BATTERIES PACK

UNIT BOTTOM

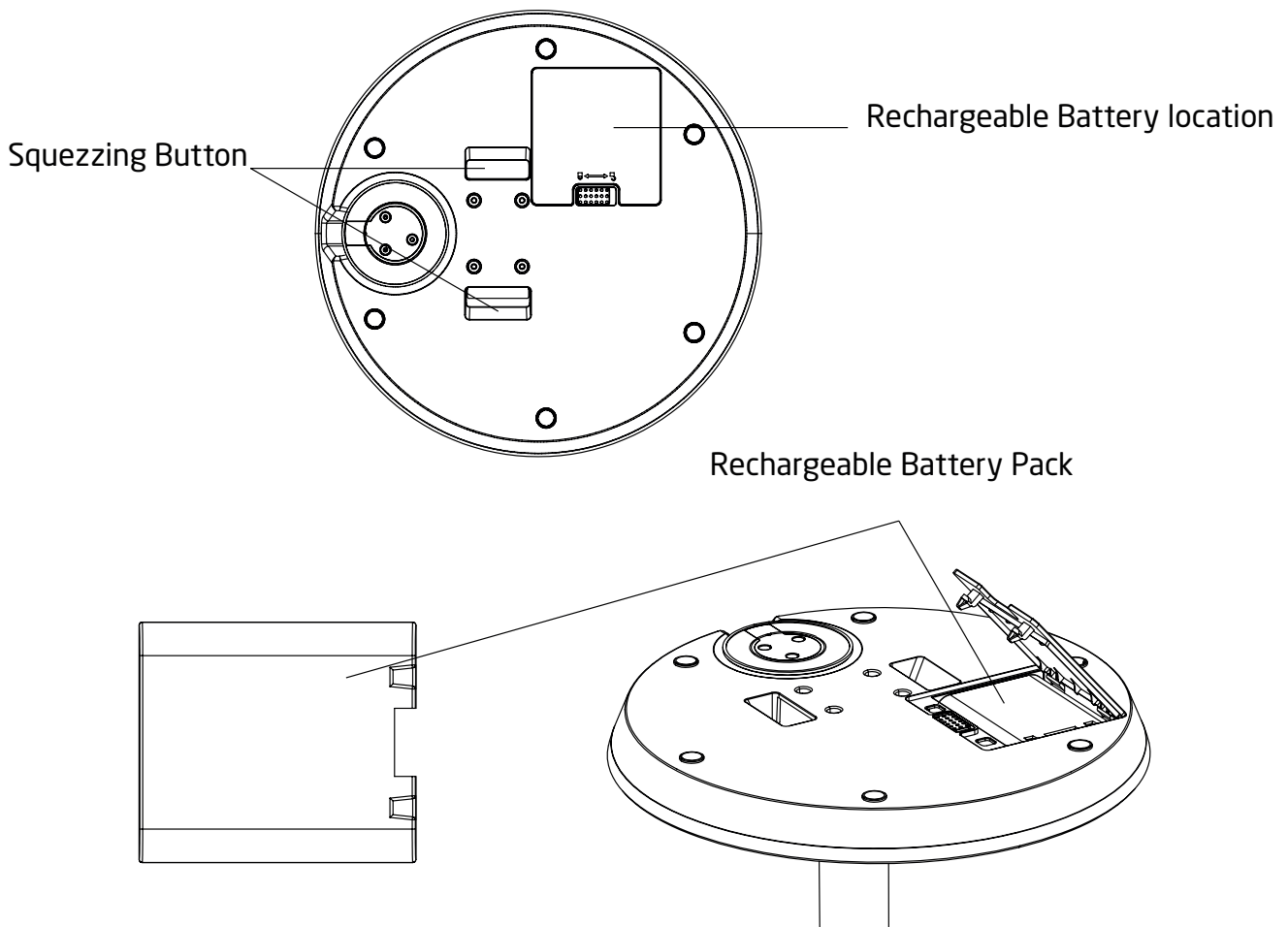

Rechargeable Batteries Pack Introduction and Assembling

- **Electrical Data:** 7.4 V, 4400MaH
- **Working Time:**
 - * Standby : 11 days
 - * Lowest Level Fan Speed: 16 hours
 - * Highest Level Fan Speed: 3,7 hours
- **Charging:** It will automatically recharge while plugging the power adaptor
- **Assemble the Rechargeable Batteries Pack:** slide the Lock button to Unlock position to open the cover, then put the Pack into the posotion.

**Battery not included, it can be purchased separately.*

WIFI MODE



Under standby condition, press FAN SPEED button for around 3 seconds, then the  indicator will flicker quickly, it will keep turning on if the unit connect the WIFI successfully. You could operate the unit through the APP after you connect the WIFI.

WIFI and APP operation

Download the Smart Life or TUYA APP from your app store. Once installed, complete the registration.

Connect to WIFI

1. Once registered, click the device on the main screen.
2. Connect to your referred WIFI network and enter the corresponding password
3. Follow the instruction in the app to complete the pairing process.

**Only for GALIAR-01 WIFI model.*

ASSEMBLE YOUR UNIT

Follow below steps to assemble your unit:

1. Plug the Pole to the Base.

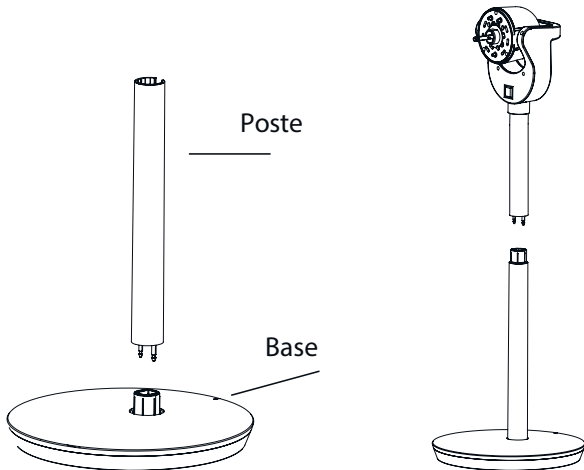

2. Assemble the fan shell to the motor as showed in the picture.

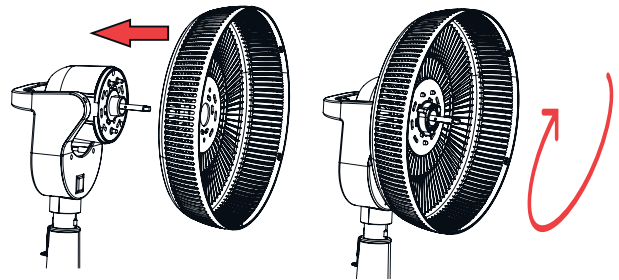

3. Assemble the fan blade to the motor.

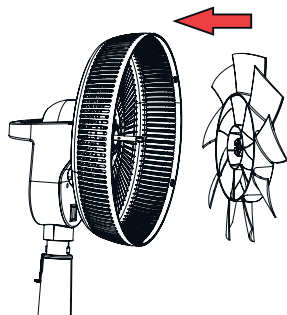

4. Fix the fan blade to the motor as showed below.

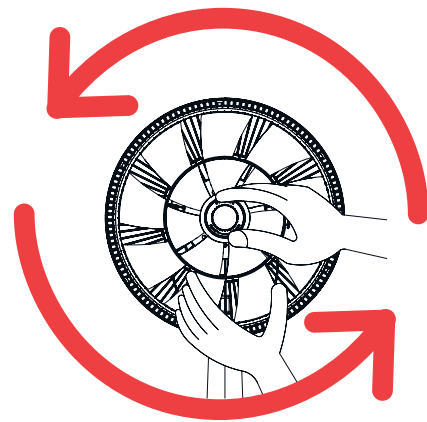

5. Assemble the front grill.

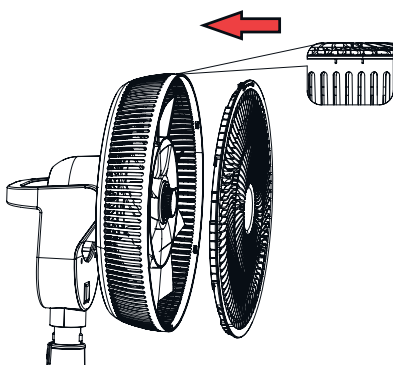

6. Assemble the front grill.

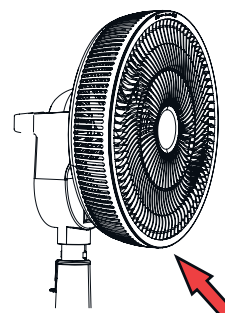

Fix it by provided screw

If the fan makes noise when starting the fan, tighten the nuts.

LIMITED WARRANTY

AMIG provides this Limited Warranty to the original purchasers of this product. This product is warranted for a period of three (3) years from the date of original purchase. This product is warranted against defects in workmanship or materials under normal household use and provided it has been properly installed, operated, cleaned and maintained in accordance with the Instruction Manual; otherwise this warranty is void. Servicing of the appliance by third parties not recognised as AMIG Authorised Service Dealers and/or the use of non-original parts for repair will also void this warranty.

This Warranty is subject to the conditions and limitations described below.

Warranty coverage:

- 1. Replacement or repair:** During the warranty period, AMIG as manufacturer and within a reasonable period of time, at its option, will repair or replace any defective components and return the product free of charge, except as provided in this warranty. If AMIG finds that, after a reasonable number of attempts, the product cannot be repaired, a refund of the purchase price or a new unit, at AMIG's option, will be provided; shipping of this new unit will be at the customer's expense.
- 2. Labour and parts:** This warranty covers both labour and parts required to repair the product. Replacements may be new or reconditioned products.
- 3. How to obtain warranty service:** To obtain warranty service, contact www.amigclima.es or send an email to servicioclima@amig.es with the original purchase receipt and serial number of the device, describe the problem and follow the instructions provided.

Limitations of warranty:

- This product is intended for household use only and normal wear and tear from such use cannot and will not be considered a defect in workmanship or material.
- This warranty does not cover damage resulting from accident, improper installation, leakage, misuse, abuse, commercial use, misapplication, shock, or repair by unauthorized service.
- The warranty does not apply to damage caused by natural disasters such as fire, floods, earthquakes, etc.
- Shipping costs related to repair or replacement of the product are not covered by this warranty.
- This warranty does not cover accessories and consumables, such as batteries or filters.
- If the appliance does not have a serial number, the warranty will be void.
- If the product has not been purchased through authorised purchase channels, the warranty will be void. This includes all websites that use names, images and logos of the AMIG trademark without the express permission of the manufacturer.

- This warranty is non-transferable.

Disclaimers and Limitations:

- This Limited Warranty is exclusive and in lieu of all other warranties, express or implied, including, but not limited to, implied warranties of merchantability or fitness for a particular purpose.
- AMIG makes no representations or warranties of any kind except as provided in this Warranty.
- AMIG shall not be liable for incidental or consequential damages resulting from the use of this product. Any loss caused by leakage or other water damage is included within the excluded damages.

This warranty is provided by:

AMILIBIA Y DE LA IGLESIA S.A.

SERVICE

AMIG reserves the right to change products without prior notice and therefore the information contained in the User Manual. Please refer to our website for the latest information.



MANUEL DE L'UTILISATEUR VENTILATEUR DEBOUT GALAIR-01



TABLEAU DES MATIÈRES

ATTENTION.....	38
INSTRUCTIONS PRODUIT.....	40
PANNEAU DE COMMANDE.....	41
TÉLÉCOMMANDE.....	41
OPÉRATION.....	42
FONCTIONS.....	42
PAQUET DE BATTERIES RECHARGEABLES.....	43
MODE WIFI.....	44
ASSEMBLEZ VOTRE UNITÉ.....	45
GARANTIE LIMITÉE.....	46

**Merci d'avoir choisi ce produit.
Veuillez lire ce mode d'emploi avant d'utiliser l'appareil.**

ATTENTION



INSTRUCTIONS IMPORTANTES DE SÉCURITÉ

Lors de l'utilisation d'appareils électriques, des précautions élémentaires doivent toujours être prises pour réduire les risques d'incendie, de choc électrique et de blessures corporelles, notamment les suivantes:

- * NE PAS utiliser ce ventilateur pour ventiler des zones où des liquides ou des vapeurs inflammables sont utilisés, stockés ou présents, tels que des peintures, de l'essence, des vernis, des revêtements de sol ou des solvants.
- TOUJOURS lire et suivre tous les avertissements et toutes les instructions de ce manuel concernant le ventilateur.
- TOUJOURS s'assurer que la fiche est correctement insérée dans la prise. Lorsque les fiches s'insèrent librement dans les prises, elles peuvent glisser partiellement hors de la prise et créer une mauvaise connexion. Cela peut entraîner une surchauffe des sorties et créer un risque d'incendie potentiel. Les fiches dans cet état doivent être remplacées par un électricien qualifié.
- TOUJOURS éteindre et débrancher le cordon d'alimentation lorsqu'il n'est pas utilisé, lors de la réparation, du nettoyage ou du déplacement du ventilateur.
- Ce produit est conçu pour un usage domestique **UNIQUEMENT** et non pour un usage commercial, industriel ou extérieur.
- NE placez PAS le cordon d'alimentation ou l'adaptateur sous des tapis ou des meubles. Cela pourrait endommager le câble / adaptateur ou provoquer une surchauffe, ce qui pourrait provoquer un incendie.
- TOUJOURS placer le ventilateur sur une surface stable, plane et de niveau pendant son fonctionnement pour l'empêcher de basculer.
- NE JAMAIS insérer ou laisser des doigts ou des objets pénétrer dans les ouvertures du gril pendant le fonctionnement du ventilateur, faute de quoi le ventilateur pourrait être blessé et ou endommagé.
- NE PAS bloquer, couvrir ou obstruer le flux d'air entrant ou sortant du ventilateur lorsqu'il est en marche.
- NE placez PAS le cordon d'alimentation dans ou à travers des zones telles que les portes ou des endroits où le câble pourrait être endommagé ou causer un risque de chute.
- N'utilisez JAMAIS une seule rallonge pour faire fonctionner plusieurs ventilateurs ou autres appareils électriques.
- NE PAS utiliser ce ventilateur dans une fenêtre. La pluie peut créer un risque électrique.
- NE PAS utiliser ce ventilateur s'il est endommagé ou ne fonctionne pas correctement.
- NE faites PAS fonctionner un ventilateur avec un cordon ou une fiche endommagé.
- Ne pas accrocher ou monter le ventilateur au plafond.
- Ne l'utilisez pas si le boîtier du ventilateur est démonté ou endommagé.

- Cet appareil peut être utilisé par des enfants à partir de 8 ans et des personnes ayant des capacités physiques, sensorielles ou mentales réduites ou un manque d'expérience et de connaissances si elles ont reçu une supervision ou des instructions pour utiliser l'appareil en toute sécurité et comprendre les dangers.
- Les enfants ne doivent pas jouer avec cet appareil.
- Le nettoyage et l'entretien ne doivent pas être effectués par des enfants sans surveillance.

DIAGRAMME UNITAIRE

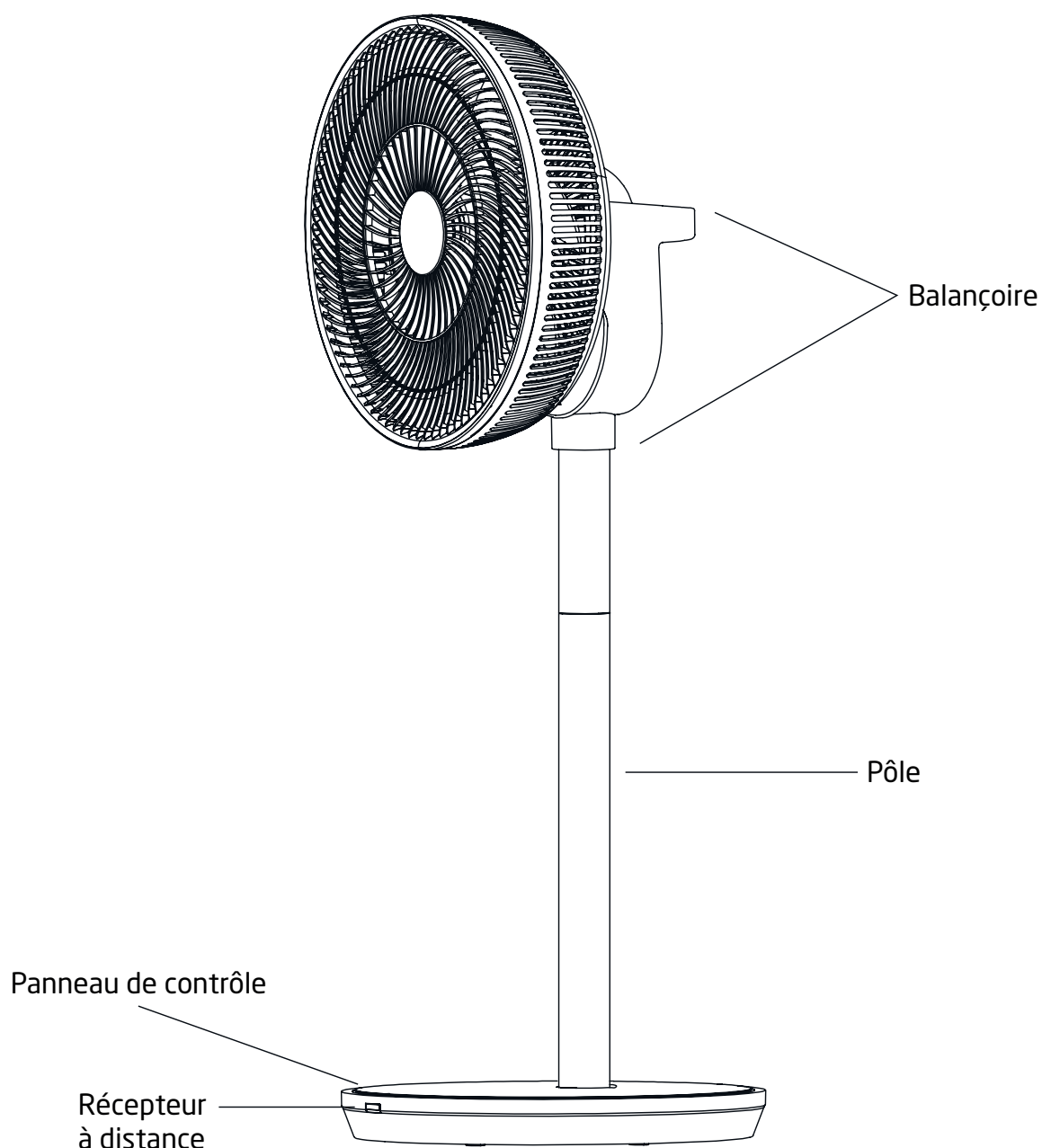

ADAPTATEUR AC/DC

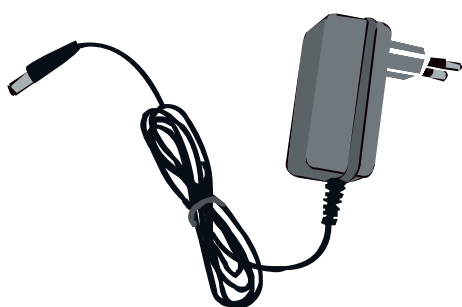

CARACTÉRISTIQUES

- * Tension évaluée: DC 12V
- * Puissance consommée: 27 W
- * Taille: 34cm x 34 cm x 88 cm
- * Poids: 4,3 kg

PANNEAU DE COMMANDE

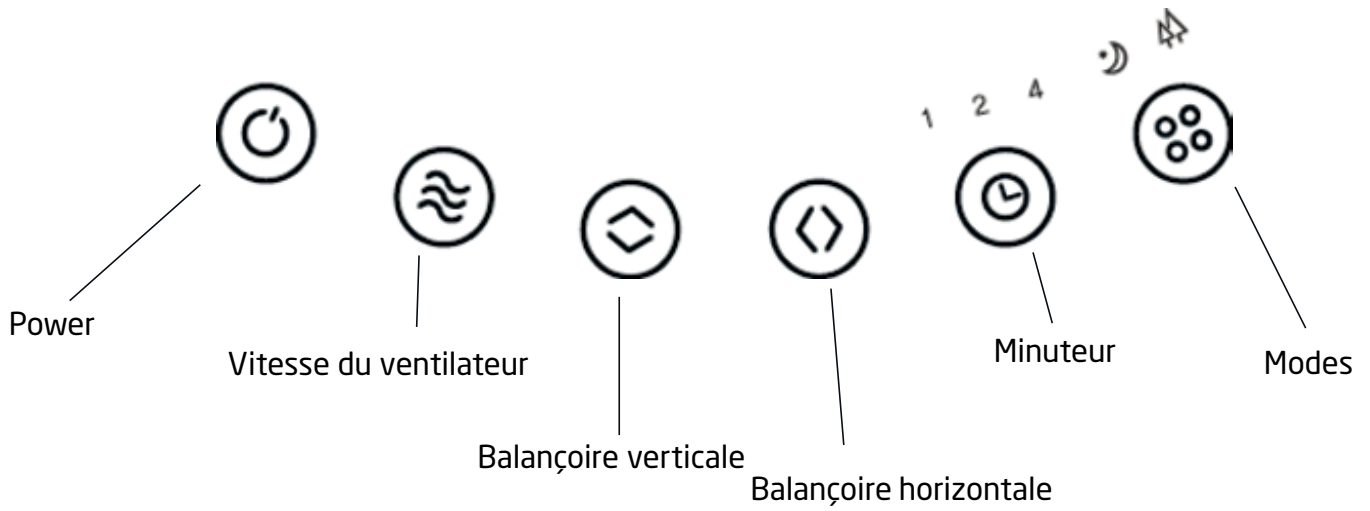

TÉLÉCOMMANDE

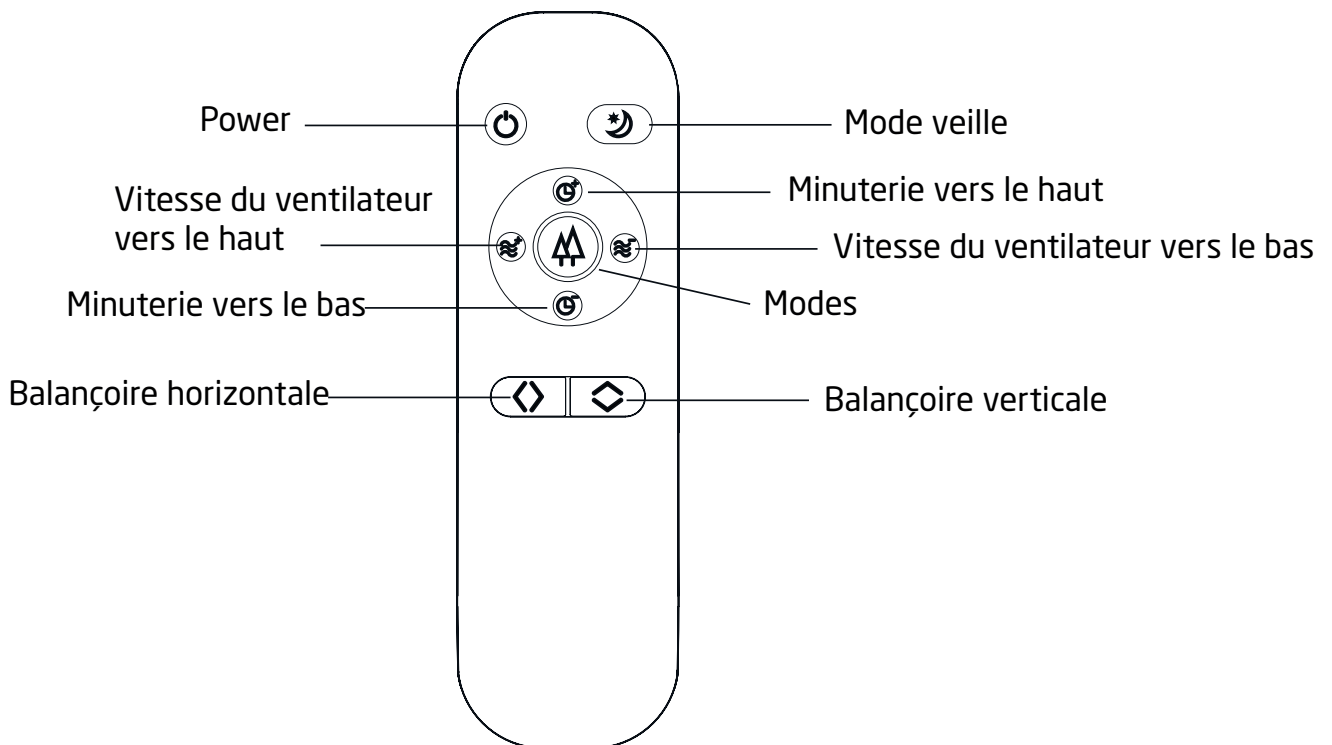

OPÉRATION

- Déballez l'appareil et retirez les matériaux d'emballage de l'appareil. Conservez les matériaux d'emballage en toute sécurité pour un éventuel transport ultérieur.
- Assemblez la grille avant et fixez l'appareil sur la base (voir page 9 pour plus de détails).
- Branchez la fiche CC de l'adaptateur sur le connecteur CC situé sur la base du ventilateur.
- Appuyez sur power pour allumer l'appareil.
- Choisissez le mode souhaité, le mode normal, le mode vent naturel ou le mode veille.
- Réglez la vitesse du ventilateur.
- Appuyez sur ON / OFF pour éteindre l'appareil.

FONCTIONS

- **Mode veille:** choisissez le mode veille lorsque vous vous endormez. Il offre un flux d'air silencieux et n'affectera pas votre sommeil. Les voyants s'éteignent après 8 secondes sans appuyer sur aucun bouton.
- **Réglage de la vitesse du ventilateur:** l'unité a 1-26 niveaux de vitesse du ventilateur, en mode normal et en mode veille. Pour le mode vent naturel, il y a 1 à 5 vitesses.
Pour les appareils avec de la fonction WIFI, l'unité a 1-26 niveaux de vitesse du ventilateur dans les trois modes Normal, Naturel et Veille.
- **Vent naturel:** le flux d'air sera similaire au vent dans l'environnement naturel.
- Fonction de minuterie: choisissez l'heure à laquelle vous souhaitez éteindre l'appareil de 0 à 7 heures.
- **Balancoire horizontale:** l'unité va osciller horizontalement, vous pouvez choisir la direction de 0 à 90 degrés.
- **Balancoire verticale:** l'unité va osciller verticalement, vous pouvez choisir la direction de 0 à 105 degrés.

PAQUET DE BATTERIES RECHARGEABLES

PARTE INFÉRIEURE DE L'UNITÉ

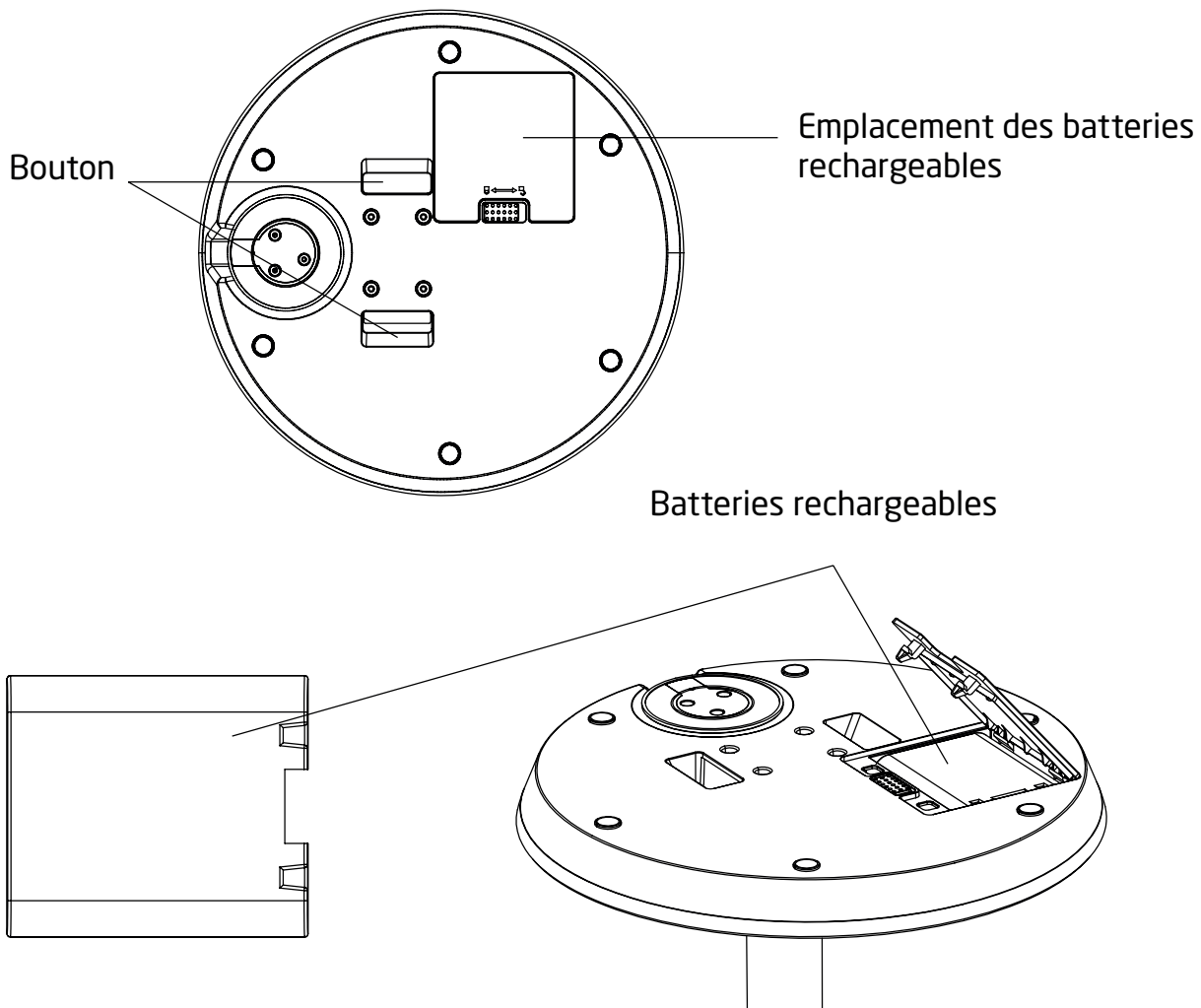

Introduction et assemblage du paquet de batteries rechargeables

- **Données électriques:** 7.4 V, 4400MaH
- **Durée d'utilisation estimée:**
 - * En attente: 11 jours
 - * À la vitesse minimale du ventilateur: 16 heures
 - * A la vitesse maximale du ventilateur: 3,7 heures
- **Charge:** les batteries seront automatiquement chargées lorsque l'adaptateur électrique sera branché
- **Assemblage du paquet de batteries rechargeables:** faites glisser le bouton de verrouillage en position déverrouillée pour ouvrir le couvercle, puis insérez le paquet en position.

**La batterie n'est pas incluse, elle peut être achetée séparément.*

MODE WIFI



Lorsque le ventilateur est au repos, appuyez sur le bouton FAN SPEED pendant 3 seconds, le voyant  clignote rapidement et reste allumé si la connexion au WIFI a été effectuée correctement. Une fois connecté au WIFI, l'appareil peut être contrôlé par l'APP.

WIFI et APP

Téléchargez l'application Smart Life ou TUYA APP à partir de votre boutique d'applications. Une fois installée, vous pouvez compléter le processus d'enregistrement.

Connexion au WIFI

1. Une fois enregistré, cliquez sur l'écran principal de votre appareil.
2. Connectez-vous au réseau WIFI choisi en entrant le mot de passe correspondant.
3. suivez les instructions de l'APP pour compléter le processus de liaison.

**Uniquement pour le modèle GALIAR-01 WIFI.*

ASSEMBLEZ VOTRE UNITÉ

Suivez les étapes ci-dessous pour assembler votre appareil:

1. Assemblez le pôle à la base

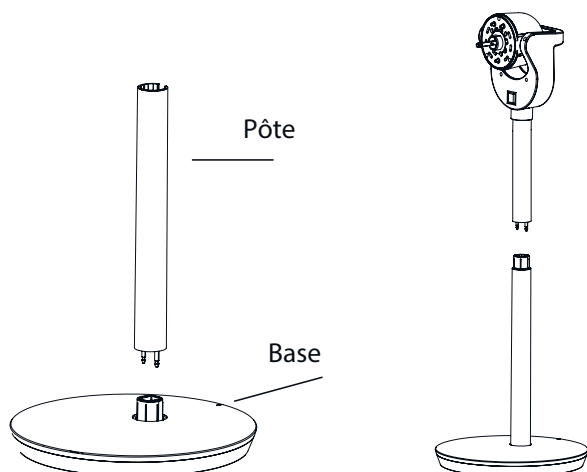

2. Assemblez la coque du ventilateur au moteur comme indiqué sur la photo.

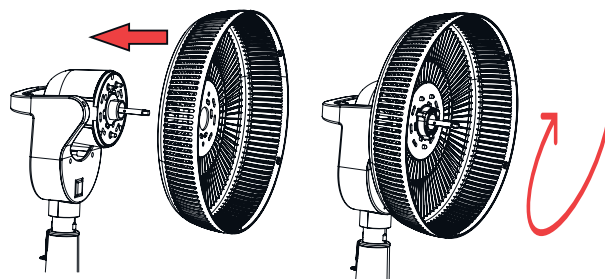

3. Assemblez la pale du ventilateur au moteur.

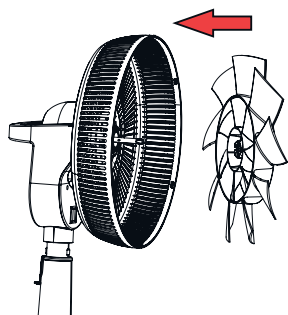

4. Fixez la pale du ventilateur au moteur comme indiqué ci-dessous.

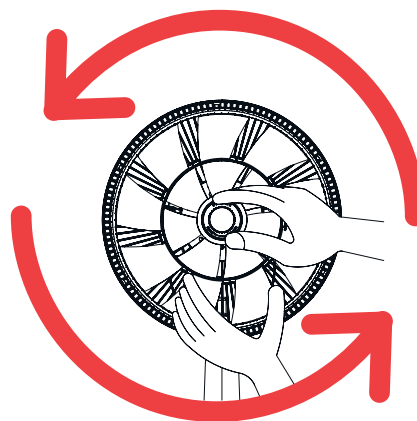

5. Assemblez la grille avant.

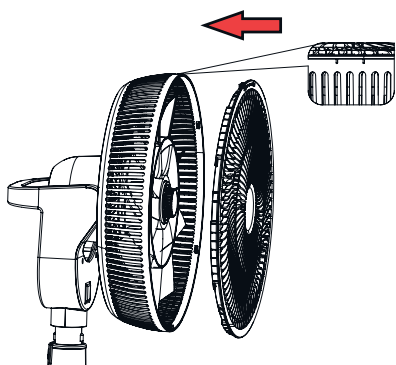

6. Assemblez la grille avant.

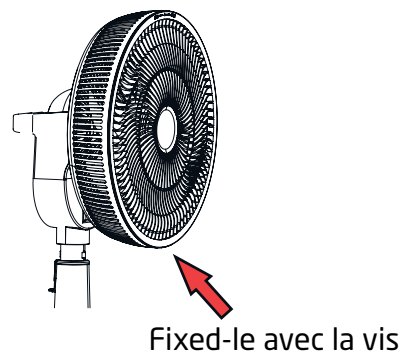

Si le ventilateur fait du bruit lors du démarrage du ventilateur, serrez les écrous

GARANTIE LIMITÉE

AMIG offre cette garantie limitée aux acheteurs initiaux de ce produit.

Ce produit est garanti pour une période de trois (3) ans à compter de la date de l'achat initial. Ce produit est garanti contre les défauts de fabrication ou de matériaux dans le cadre d'une utilisation domestique normale et à condition qu'il ait été correctement installé, utilisé, nettoyé et entretenu conformément au Manuel d'Instructions ; dans le cas contraire, cette garantie est annulée. L'entretien de l'appareil par des tiers non reconnus comme Service Technique Autorisé AMIG et/ou l'utilisation de pièces non originales pour la réparation annuleront également cette garantie.

Cette Garantie est soumise aux conditions et limitations décrites ci-dessous.

Couverture de la garantie

- 1. Remplacement ou Réparation:** Pendant la période de garantie, AMIG, en tant que fabricant, réparera ou remplacera dans un délai raisonnable, à sa discrétion, tout composant défectueux et renverra le produit gratuitement, sauf dans les cas prévus par la présente garantie. Si AMIG constate qu'après un nombre raisonnable de tentatives, le produit ne peut pas être réparé, un remboursement du prix d'achat ou une nouvelle unité, au choix d'AMIG, sera fourni ; l'expédition de cette nouvelle unité sera à la charge du client.
- 2. Main d'œuvre et Pièces:** Cette garantie couvre à la fois la main d'œuvre et les pièces nécessaires à la réparation du produit. Les pièces de rechange peuvent être des produits neufs ou reconditionnés.
- 3. Comment obtenir le Service de Garantie:** Pour obtenir le service de garantie, contactez le site web www.amigclima.es ou envoyez un courriel à servicioclima@amig.es en joignant la facture d'achat originale et le numéro de série de l'appareil, décrivez le problème et suivez les instructions fournies.

Limitations de la garantie:

- Ce produit est destiné à un usage domestique uniquement et l'usure normale résultant d'une telle utilisation ne peut être et ne sera pas considérée comme un défaut de fabrication ou de matériau.
- Cette garantie ne couvre pas les dommages résultant d'un accident, d'une installation incorrecte, d'une fuite, d'une mauvaise utilisation, d'un abus, d'un usage commercial, d'une mauvaise application, d'un choc ou d'une réparation par un service non autorisé.
- La garantie ne s'applique pas aux dommages causés par des catastrophes naturelles telles que les incendies, les inondations, les tremblements de terre, etc.
- Les frais d'expédition liés à la réparation ou au remplacement du produit ne sont pas couverts par cette garantie.
- Cette garantie ne couvre pas les accessoires et les consommables, tels que les piles ou les filtres.

- Si l'appareil ne porte pas de numéro de série, la garantie est annulée.
- Si le produit n'a pas été acheté par l'intermédiaire de canaux d'achat autorisés, la garantie est annulée. Ceci inclut tous les sites web qui utilisent les noms, images et logos de la marque AMIG sans l'autorisation expresse du fabricant.
- Cette garantie n'est pas transférable.

Clauses de non-responsabilité et limitations:

- Cette Garantie Limitée est exclusive et remplace toutes les autres garanties, explicites ou implicites, y compris, mais sans s'y limiter, les garanties implicites de qualité marchande ou d'adéquation à un usage particulier.
- AMIG ne fait aucune déclaration ni ne donne aucune garantie de quelque nature que ce soit, à l'exception de ce qui est prévu dans la présente garantie.
- AMIG n'est pas responsable des dommages accessoires ou indirects résultant de l'utilisation de ce produit. Toute perte causée par une fuite ou d'autres dommages causés par l'eau est inclus dans les dommages exclus.

Cette garantie est fournie par:

AMILIBIA Y DE LA IGLESIA S.A.

SERVICE

AMIG se réserve le droit de modifier les produits sans préavis et, par conséquent, les informations contenues dans le Manuel de l'Utilisateur. Veuillez consulter notre site web pour obtenir les informations les plus récentes.



MANUAL DE USUARIO VENTAGLIO IN PIEDI GALAIR-01



INDICE

ATTENZIONI.....	42
ISTRUZIONI SUL PRODOTTO	44
PANNELLO DI CONTROLLO	45
CONTROLLO REMOTO.....	45
FUNZIONAMENTO.....	46
FUNZIONI INTRODUZIONE.....	46
IMBALLAGGIO BATTERIE RICARICABILI	47
MODALITÀ WIFI.....	48
ASSEMBLA LA TUA UNITÀ.....	49

Per garantire un uso corretto, leggere attentamente le istruzioni prima di utilizzare l'apparecchio e conservare il manuale per future consultazioni.

ATTENZIONI



ISTRUZIONI IMPORTANTI PER LA SICUREZZA

Quando si usano apparecchi elettrici, si devono sempre seguire le precauzioni di base per ridurre il rischio di incendio, di scossa elettrica e di lesioni alle persone, tra cui:

- Non utilizzare questo ventilatore per ventilare le aree in cui sono utilizzati, stoccati o presenti liquidi o vapori infiammabili, comprese pitture, benzine, vernici, prodotti per raffinare il pavimento o solventi.
- Leggere e seguire sempre tutte le avvertenze e le istruzioni del manuale per il ventilatore
- Assicurarsi sempre che la spina si adatti in modo furtivo all'uscita. Quando le prese di corrente si adattano liberamente agli sbocchi, possono staccarsi parzialmente e creare una cattiva connessione. Ciò può causare un surriscaldamento degli scarichi e creare un potenziale rischio di incendio. I punti di vendita in questa condizione dovrebbero essere sostituiti da un elettricista qualificato.
- Spegnerne sempre e staccare il cavo di alimentazione quando non è in uso, durante la manutenzione, la pulizia o il movimento del ventilatore.
- Questo prodotto è destinato esclusivamente ad uso domestico e non ad uso commerciale, industriale o esterno.
- Non instradare cavi elettrici o adattatore sotto tappeti, moquette, stoloni o mobili. Ciò può danneggiare la cordicella/adattatore o causarne il surriscaldamento creando un rischio di incendio.
- Porre sempre il ventilatore su una superficie piana e stabile mentre è in funzione per evitare che si capovolga.
- Non inserire o lasciare che le dita o gli oggetti entrino nelle aperture delle griglie quando il ventilatore è in funzione o possono verificarsi ferite e /o danni al ventilatore.
- Non bloccare, coprire o ostacolare il flusso d'aria verso o dal ventilatore durante il funzionamento.
- Non instradare il cavo di alimentazione in o attraverso aree quali porte o dove il cavo può essere danneggiato o creare un rischio di inciampo.
- Non utilizzare mai un singolo cavo di estensione per azionare più di un ventilatore o altro dispositivo elettrico.
- Non usare questo ventilatore in una finestra. La pioggia può creare un pericolo elettrico.
- Non usare questo ventilatore se è stato danneggiato o non funziona correttamente.
- Non azionare un ventilatore con cavo o tappo danneggiati.
- Non appendere o montare il ventilatore sul soffitto.
- Non operare se il contenitore del ventilatore è rimosso o danneggiato.

- Questo apparecchio può essere utilizzato da bambini di età pari o superiore a 8 anni e da persone con capacità fisiche, sensoriali o mentali ridotte o con mancanza di esperienza e di conoscenze se è stato loro impartito un controllo o istruzioni circa l'uso dell'apparecchio in modo sicuro e la comprensione dei rischi connessi.
- I bambini non devono giocare con l'apparecchio.
- I bambini non devono eseguire la pulizia e la manutenzione senza supervisione.

ISTRUZIONI SUL PRODOTTO

Diagramma dell'unità

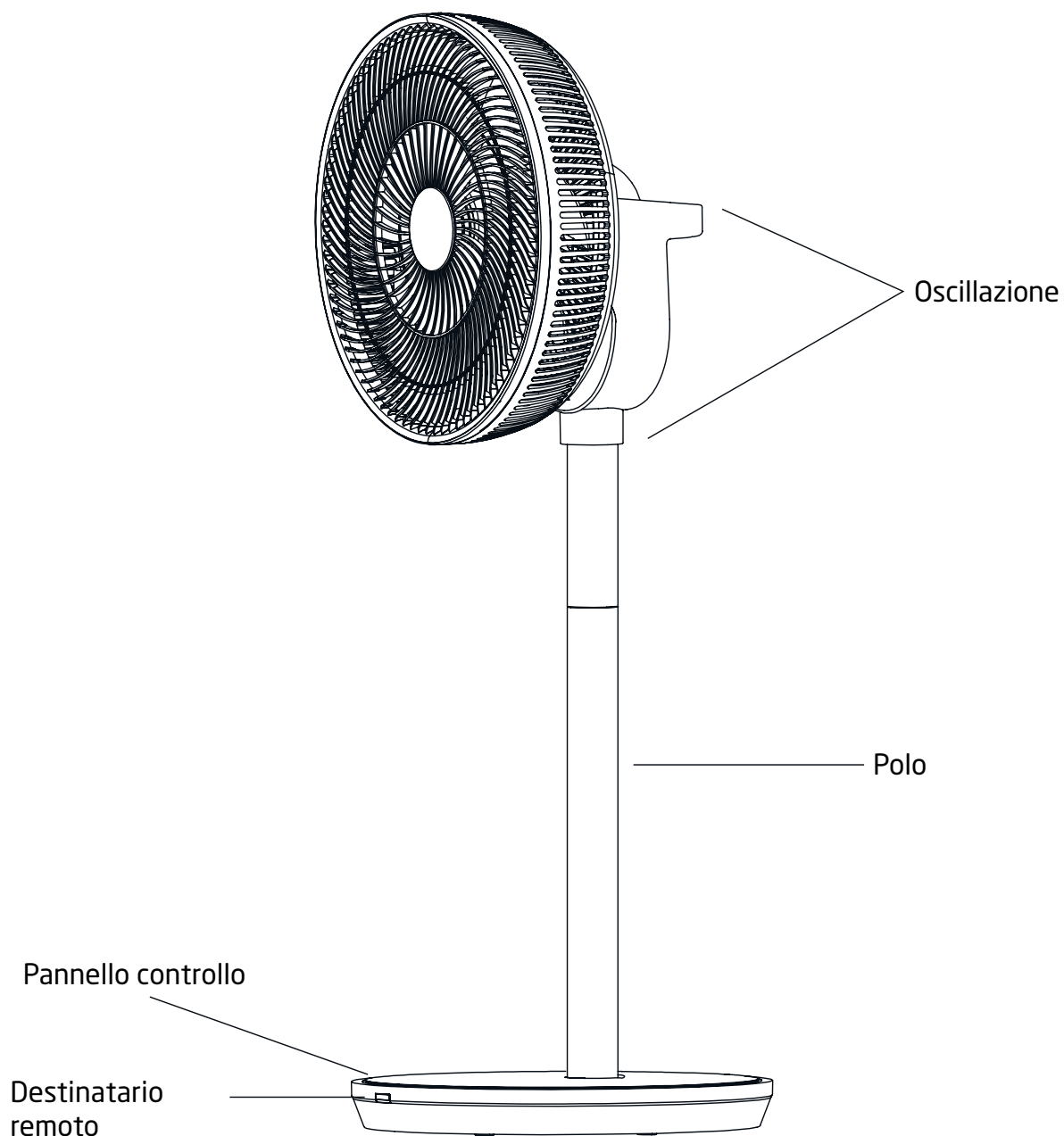

ADATTATORE

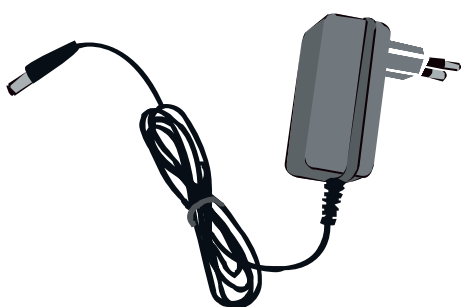

SPECIFICHE

- * Tensione nominale: DC 12V
- * Consumo di energia: 27 W
- * Calibro: 34 cm x 34 cm x 88 cm
- * Peso: 4,3 Kg.

PANNELLO DI CONTROLLO

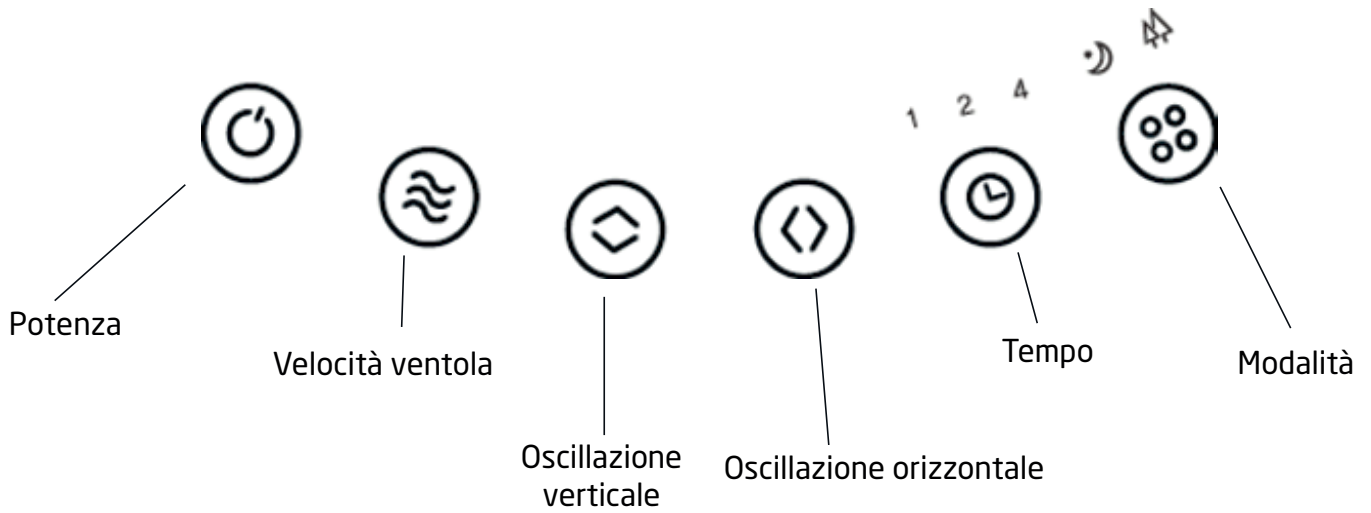

CONTROLLO REMOTO

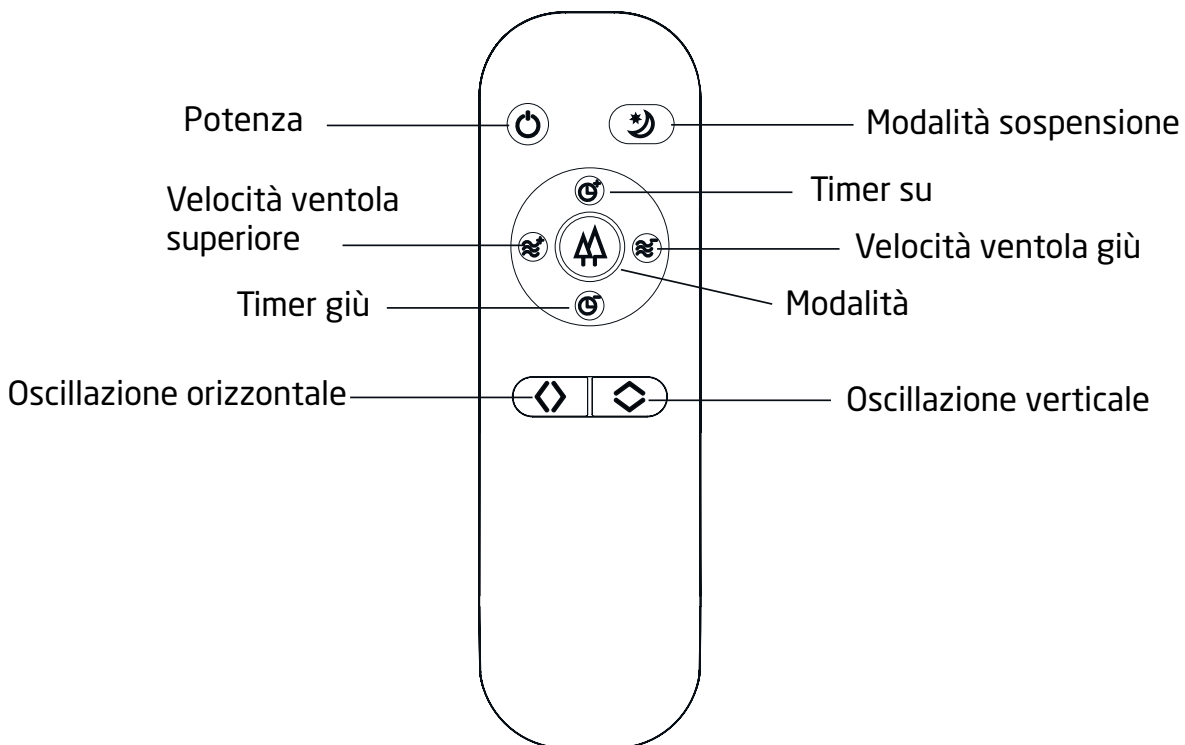

FUNZIONAMENTO

- Estrarre l'unità e rimuovere il materiale di imballaggio dall'unità. Conservare i materiali di imballaggio in modo sicuro per il possibile trasporto futuro.
- Montare la griglia frontale e fissare l'unità sulla base (per maggiori dettagli, CFR. Pag. 9).
- Collegare la spina cc dell'adattatore alla posizione del connettore cc sulla base del ventilatore.
- Premi il pulsante energia per attivare l'unità.
- Premi il pulsante modalità per scegliere la modalità che preferisci (normale, normale modo del vento e modo veglia). Qui verrà mostrata la modalità selezionata sul pannello di controllo.
- Premi nuovamente il pulsante Power per spegnere l'unità.

FUNZIONI INTRODUZIONE

- **Regolazione della velocità del ventilatore:** le unità hanno 1-26 livelli di velocità del ventilatore in modalità vento normale e veglia, e ci sono 1-5 livelli di velocità del ventilatore in modalità vento naturale, puoi scegliere i livelli di velocità del ventilatore come vuoi.
- Premi il pulsante modalità ventola per scegliere la modalità normale, la modalità vento naturale e la modalità sospensione. L'unità offre la modalità vento naturale: il flusso d'aria sarà simile a quello del vento nell'ambiente naturale.
- **Modalità sospensione:** l'indicatore sul pannello si oscura se non è in funzione in 8 secondi per ottenere buone condizioni di sonno.
- **Funzione Timer:** scegli il tempo in cui vuoi disattivare l'unità da 0 a 7 ore.
- **Oscillazione orizzontale:** l'unità fluttuerà orizzontalmente, è possibile scegliere la direzione da 0 a 90 gradi.
- **Oscillazione verticale:** l'unità fluttuerà verticalmente, è possibile scegliere la direzione da 0-105 gradi.

Unità inferiore

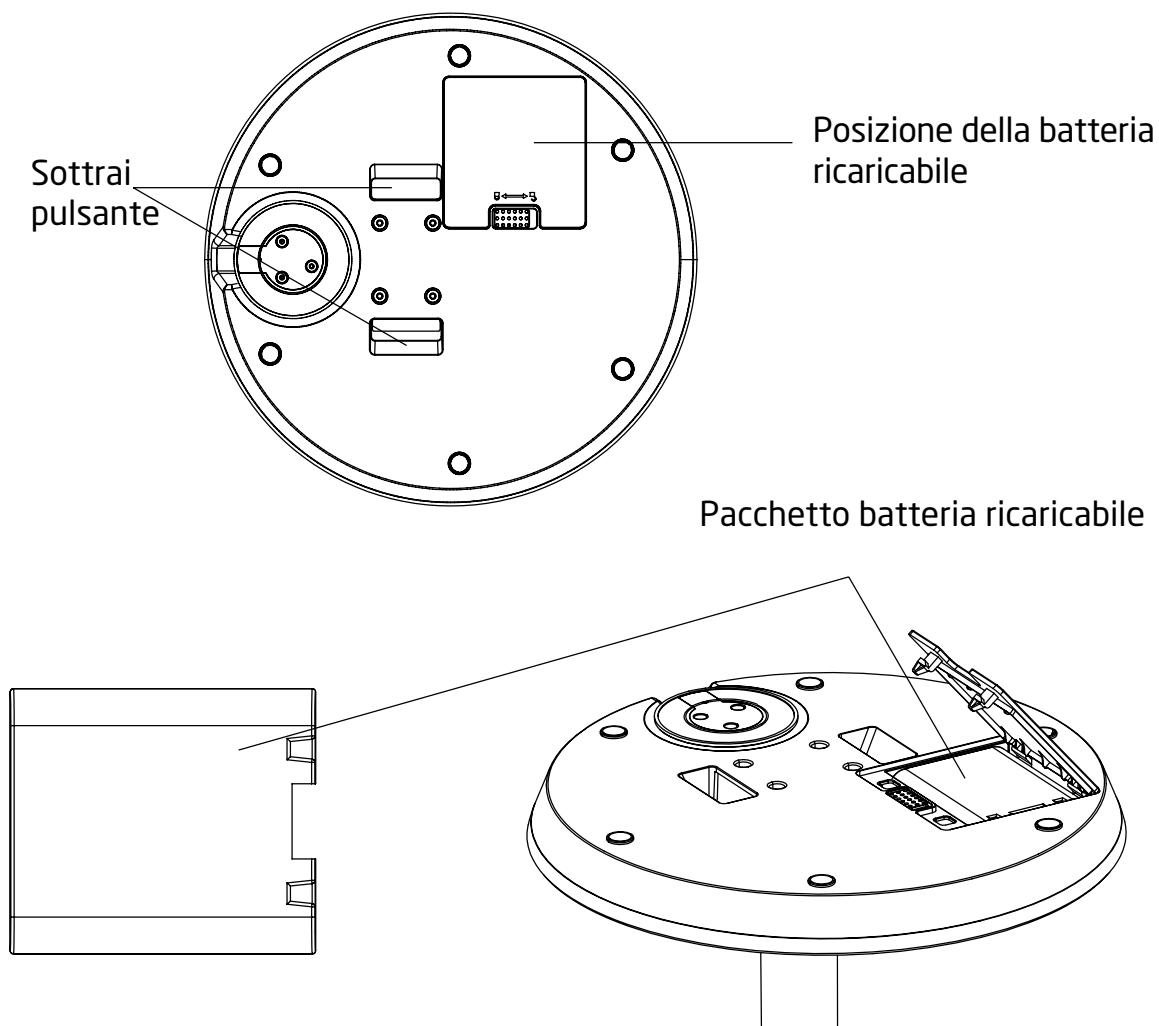

Introduzione e assemblaggio di batterie ricaricabili

- **Dati elettrici:** 7,4 V, 4400 MaH
- **Orario di lavoro:**
 - * Standby: 11 giorni
 - * Velocità minima ventola: 16 ore
 - * Velocità massima ventola: 3,7 ore
- **Ricarica:** ricarica automatica durante il fissaggio dell'adattatore
- **Montare il pacchetto batterie ricaricabili:** far scivolare il pulsante di blocco per sbloccare la posizione per aprire il coperchio, quindi mettere il pacchetto in posizione.

**La batteria non è inclusa, può essere acquistata separatamente.*

MODALITÀ WIFI



In condizioni di attesa, premi il pulsante velocità ventola per circa 3 secondi, quindi l'indicatore WiFi  sfarfallerà velocemente, continuerà ad accendersi se l'unità collega il WiFi con successo. È possibile gestire l'unità tramite l'applicazione dopo aver connesso il WiFi.

Operazione WIFI e APP

Scansiona sotto il codice QR per scaricare l'applicazione per avviare la procedura per scaricare l'applicazione. Una volta installato, completa la registrazione.

Connetti a WIFI

1. Una volta registrato, fare clic sul dispositivo sullo schermo principale.
2. Connetti alla rete WIFI citata e inserisci la password corrispondente.
3. Seguire le istruzioni nella app per completare il processo di accoppiamento.

**Solo per il modello GALIAR-01 WIFI.*

ASSEMBLA LA TUA UNITÀ

Segui i passi del soffietto per assemblare la tua unità:

1. Collegare l'asta alla Base.

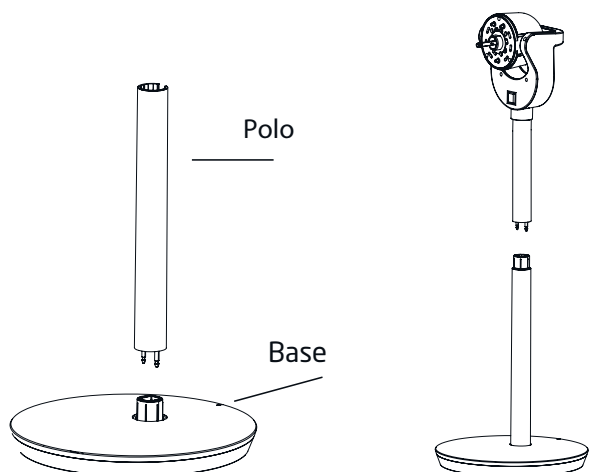

2. Assamblare il guscio della ventola al motore come mostrato nella foto.

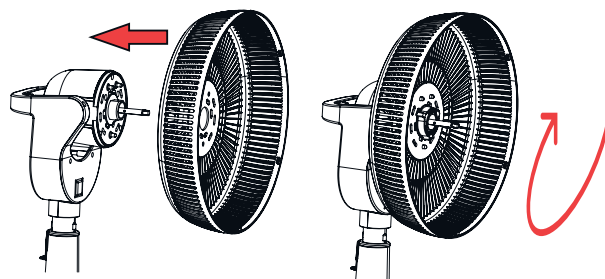

3. Montare la rama del ventilatore sul motore.

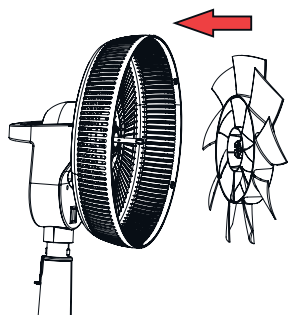

4. Fissare la lama del ventilatore al motore come mostrato di seguito.

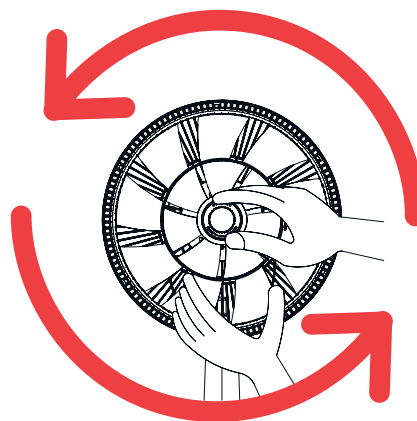

5. Assemblare la griglia.

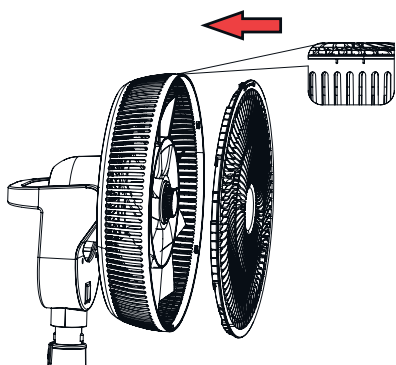

6. Assamblare la griglia.

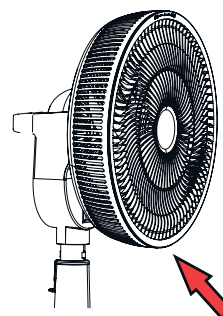

Fissarlo con una vite fornita

Se il ventilatore fa rumore all' avvio, avvitare i dadi.

GARANZIA LIMITATA

AMIG fornisce la presente garanzia limitata agli acquirenti originali di questo prodotto. Questo prodotto è garantito per un periodo di tre (3) anni dalla data di acquisto originale. Questo prodotto è garantito contro i difetti di fabbricazione o dei materiali in condizioni di normale uso domestico e a condizione che sia stato correttamente installato, utilizzato, pulito e sottoposto a manutenzione in conformità con il Manuale di istruzioni; in caso contrario, la garanzia è nulla. La manutenzione dell'apparecchio da parte di terzi non riconosciuti come rivenditori autorizzati AMIG e/o l'uso di parti non originali per la riparazione invalideranno la presente garanzia.

La presente garanzia è soggetta alle condizioni e alle limitazioni descritte di seguito.

Copertura della garanzia:

- 1. Sostituzione o riparazione:** Durante il periodo di garanzia, AMIG in qualità di produttore ed entro un ragionevole periodo di tempo, a sua discrezione, riparerà o sostituirà qualsiasi componente difettoso e restituirà il prodotto gratuitamente, salvo quanto previsto nella presente garanzia. Se AMIG constata che, dopo un numero ragionevole di tentativi, il prodotto non può essere riparato, verrà fornito un rimborso del prezzo di acquisto o una nuova unità, a scelta di AMIG; la spedizione di questa nuova unità sarà a carico del cliente.
- 2. Manodopera e parti di ricambio:** La presente garanzia copre sia la manodopera che le parti necessarie per la riparazione del prodotto. I ricambi possono essere prodotti nuovi o ricondizionati.
- 3. Come ottenere l'assistenza in garanzia:** Per ottenere l'assistenza in garanzia, contattare www.amigclima.es o inviare un'e-mail a servicioclima@amig.es con la ricevuta d'acquisto originale e il numero di serie del dispositivo, descrivere il problema e seguire le istruzioni fornite.

Limitazioni della garanzia:

- Questo prodotto è destinato esclusivamente all'uso domestico e la normale usura dovuta a tale uso non può e non sarà considerata un difetto di fabbricazione o di materiale.
- La garanzia non copre i danni derivanti da incidenti, installazione impropria, perdite, uso improprio, abuso, uso commerciale, applicazione errata, urti o riparazioni effettuate da personale non autorizzato.
- La garanzia non si applica ai danni causati da disastri naturali quali incendi, inondazioni, terremoti, ecc.
- I costi di spedizione relativi alla riparazione o alla sostituzione del prodotto non sono coperti da questa garanzia.
- La garanzia non copre gli accessori e i materiali di consumo, come batterie o filtri.
- Se l'apparecchio non ha un numero di serie, la garanzia è nulla.

- Se il prodotto non è stato acquistato tramite canali autorizzati, la garanzia decade. Ciò include tutti i siti web che utilizzano nomi, immagini e loghi del marchio AMIG senza l'espressa autorizzazione del produttore.
- La garanzia non è trasferibile.

Esclusioni e Limitazioni:

- La presente Garanzia limitata è esclusiva e sostituisce tutte le altre garanzie, espresse o implicite, comprese, ma non solo, le garanzie implicite di commerciabilità o di idoneità per uno scopo particolare.
- AMIG non rilascia dichiarazioni o garanzie di alcun tipo, salvo quanto previsto nella presente Garanzia.
- AMIG non sarà responsabile per danni incidentali o consequenziali derivanti dall'uso di questo prodotto. Qualsiasi perdita causata da perdite o altri danni causati dall'acqua è inclusa nei danni esclusi.

La presente garanzia è fornita da:

AMILIBIA Y DE LA IGLESIA S.A.

SERVIZIO

AMIG si riserva il diritto di modificare i prodotti senza preavviso e quindi le informazioni contenute nel Manuale d'uso. Per informazioni aggiornate, consultare il nostro sito web.



BEDIENUNGSANLEITUNG STEHENDER VENTILATOR GALAIR-01



INHALTSVERZEICHNIS

WARNUNG.....	62
PRODUKTANWEISUNGEN	64
BEDIENFELD	65
FERNBEDIENUNG.....	65
BETRIEB.....	66
FUNKTION EINLEITUNG.....	66
WIEDERAUFLADBARE BATTERIEPACK.....	67
WIFI-MODUS	68
MONTIEREN SIE IHRE EINHEIT	69
BESCHRÄNKTE GARANTIE.....	70

**Vielen Dank, dass Sie sich für dieses Produkt entschieden haben.
Bitte lesen Sie diese Bedienungsanleitung vor der Verwendung.**

WARNUNG



WICHTIGE SICHERHEITSHINWEISE

Bei der Verwendung von Elektrogeräten sollten immer grundlegende Vorkehrungen getroffen werden, um das Risiko von Feuer, Stromschlag und Verletzungen von Personen zu verringern, einschließlich der folgenden:

- Verwenden Sie diesen Lüfter NICHT zum Lüften von Bereichen, in denen brennbare Flüssigkeiten oder Dämpfe verwendet werden, wie zum Beispiel Farben, Benzin, Lacke, Bodenbeläge oder Lösungsmittel.
- IMMER alle Warnungen und Anweisungen in diesem Handbuch für den Lüfter lesen und befolgen.
- Vergewissern Sie sich IMMER, dass der Stecker sicher in der Steckdose sitzt. Wenn die Stecker frei in die Aufnahmen passen, können sie teilweise aus dem Auslass herausgleiten und eine schlechte Verbindung herstellen. Dies kann dazu führen, dass die Ausgänge überhitzen und ein Brandrisiko entsteht. Stecker in diesem Zustand müssen von einem qualifizierten Elektriker ausgetauscht werden.
- Schalten Sie das Netzkabel IMMER aus und ziehen Sie den Stecker heraus, wenn Sie den Lüfter nicht benutzen, oder wenn Sie es reparieren, reinigen oder bewegen.
- Dieses Produkt ist NUR für den häuslichen Gebrauch bestimmt und nicht für den gewerblichen, industriellen oder Außenbereich.
- Legen Sie das Netzkabel oder den Adapter NICHT unter Teppichen oder Möbeln ab. Dies könnte das Kabel / den Adapter beschädigen oder zu Überhitzung führen, was zu einem Brand führen kann.
- Stellen Sie den Lüfter IMMER auf eine stabile, ebene Oberfläche, um ein Umkippen zu verhindern.
- Stecken Sie NIEMALS Ihren Finger oder Gegenstände in die Grillöffnungen, während der Lüfter in Betrieb ist. Andernfalls besteht Verletzungsgefahr und / oder kann der Lüfter beschädigt werden.
- Blockieren, bedecken oder behindern Sie NICHT den Luftstrom zum oder vom Ventilator, während er in Betrieb ist.
- Platzieren Sie das Netzkabel NICHT in oder durch Bereiche wie Türen oder Orte, an denen das Kabel beschädigt werden oder eine Stolpergefahr verursachen kann.
- Verwenden Sie NIEMALS ein Verlängerungskabel, um mehr als einen Lüfter oder ein anderes elektrisches Gerät zu betreiben.
- Verwenden Sie diesen Lüfter NICHT in einem Fenster. Regen kann eine elektrische Gefahr verursachen.
- Verwenden Sie diesen Lüfter NICHT, wenn er beschädigt ist oder nicht ordnungsgemäß funktioniert.
- Betreiben Sie KEINEN Lüfter mit einem beschädigten Kabel oder Stecker.
- Hängen oder montieren Sie den Lüfter nicht an der Decke.

- Betreiben Sie das Gerät nicht, wenn das Lüftergehäuse zerlegt oder beschädigt ist. Risiko für Kinder und andere Personengruppen.
- Dieses Gerät kann von Kindern ab 8 Jahren und Personen mit eingeschränkten körperlichen, sensorischen oder geistigen Fähigkeiten oder mangelnder Erfahrung und Kenntnissen verwendet werden, wenn sie beaufsichtigt wurden oder.
- Kinder sollten nicht mit dem Gerät spielen.
- Reinigung und Wartung sollten nicht von Kindern ohne Aufsicht durchgeführt werden.

DIAGRAMM DER EINHEIT

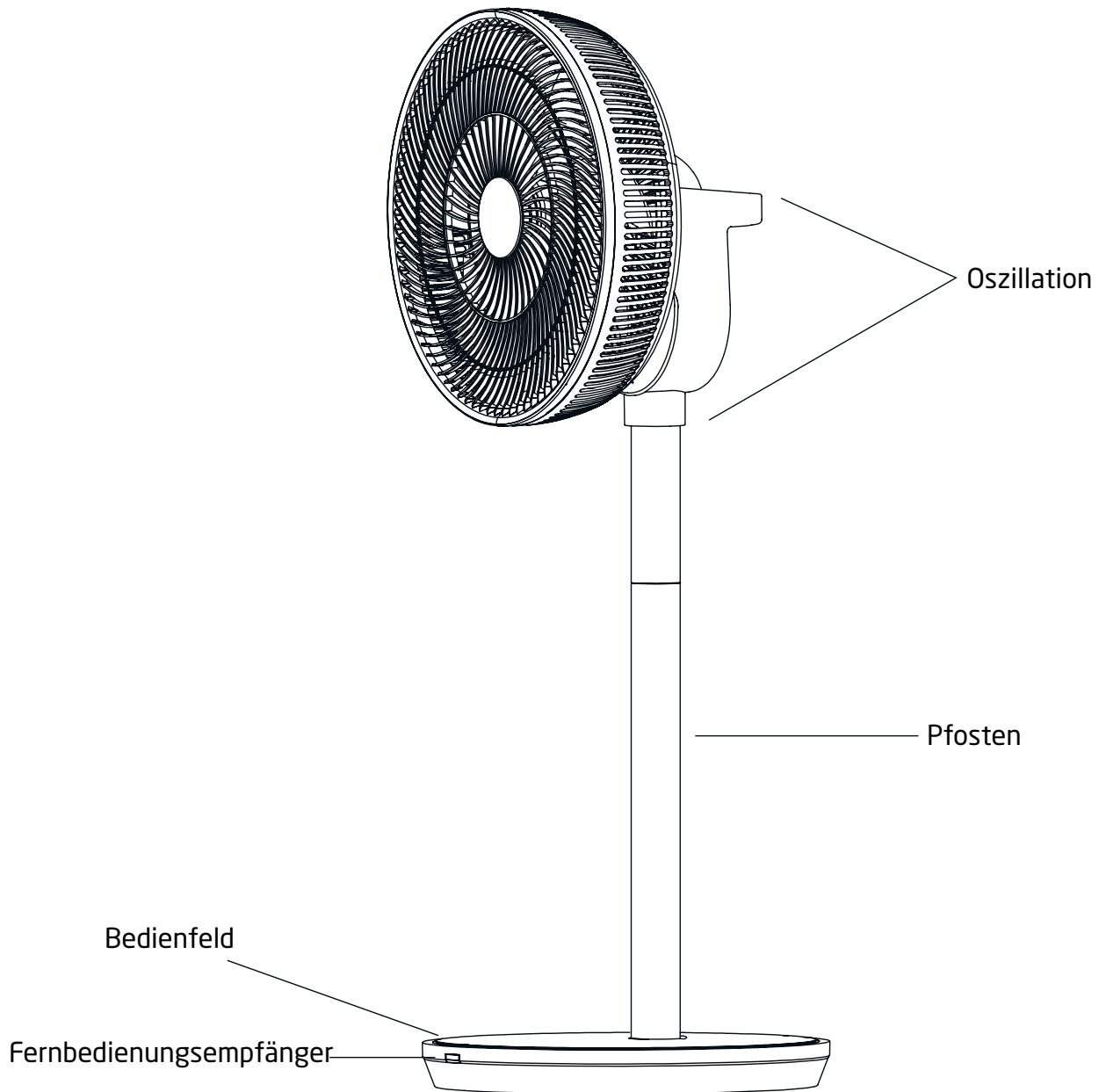

AC/DC ADAPTER

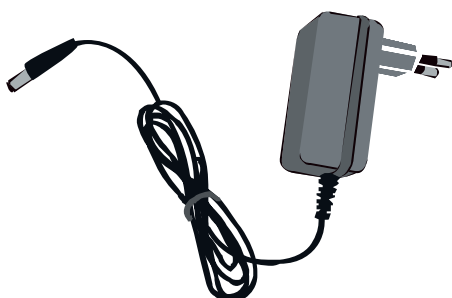

SPEZIFIKATIONEN

- * Nennspannung: DC 12V
- * Leistung: 27 W
- * Größe: 34 cm x 34 cm x 88 cm
- * Gewicht: 4,3 kg

BEDIENFELD

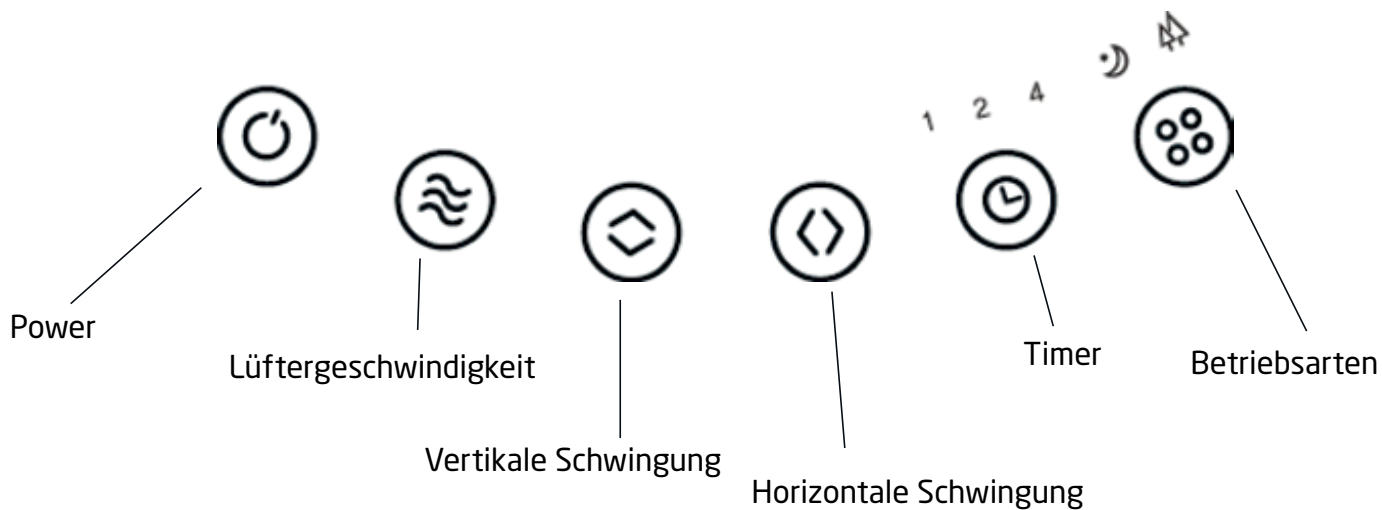

FERNBEDIENUNG

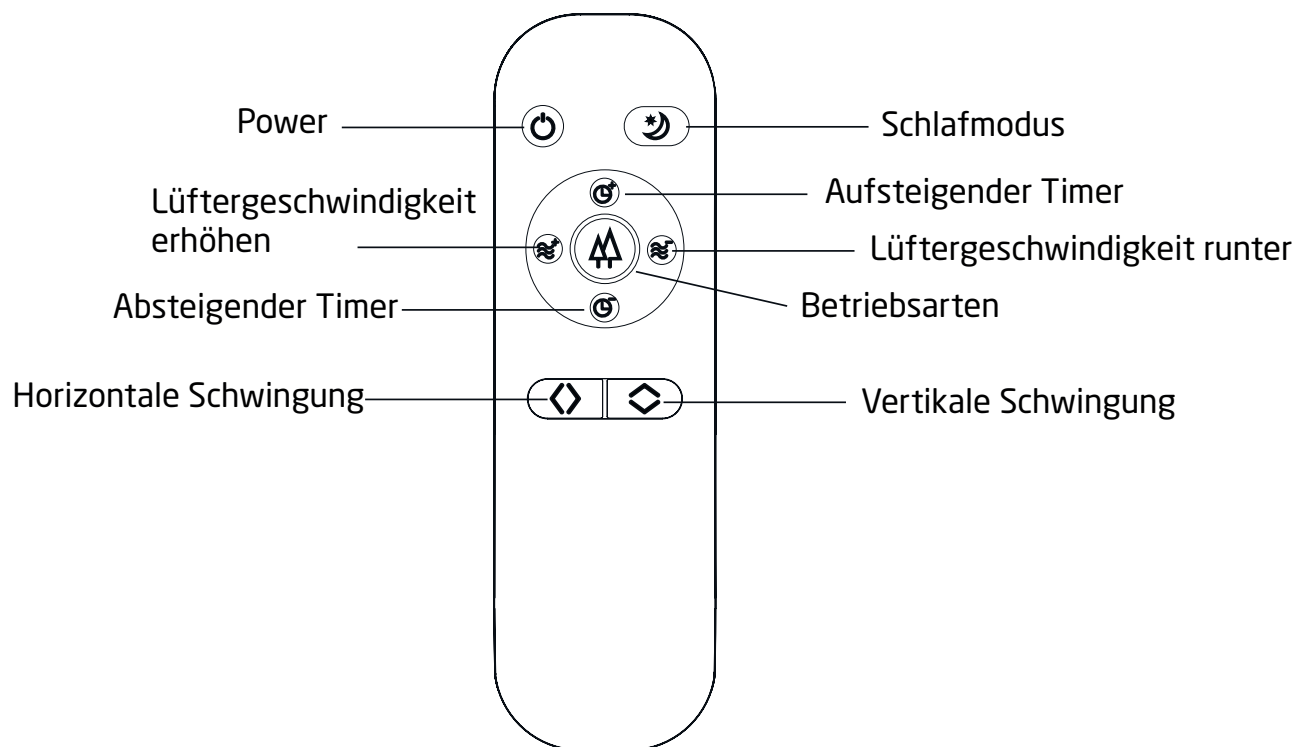

BETRIEB

- Packen Sie das Gerät aus und entfernen Sie das Verpackungsmaterial vom Gerät. Bewahren Sie das Verpackungsmaterial für einen möglichen zukünftigen Transport sicher auf.
- Montieren Sie das Frontgitter und befestigen Sie das Gerät an der Basis (weitere Informationen finden Sie auf Seite 9).
- Stecken Sie den Gleichstromstecker des Adapters in den Gleichstromstecker an der Basis des Lüfters.
- Drücken Sie ON / OFF, um das Gerät einzuschalten.
- Wählen Sie den gewünschten Modus, den natürlichen Windmodus oder den Schlafmodus.
- Passen Sie die Lüftergeschwindigkeit an.
- Drücken Sie ON / OFF, um das Gerät auszuschalten.

FUNKTION EINLEITUNG

- **Schlafmodus:** Wählen Sie den Schlafmodus, wenn Sie schlafen gehen. Es bietet einen leisen Luftstrom und wird Ihren Schlaf nicht beeinträchtigen. Die Anzeigeleuchten erlöschen nach 8 Sekunden, ohne dass eine Taste gedrückt wird.
- **Anpassung der Lüftergeschwindigkeit:** Das Gerät verfügt über 1 - 26 Lüftergeschwindigkeitsstufen im normalen Modus und im Ruhemodus. Für den natürlichen Windmodus gibt es 1 - 5 Geschwindigkeiten.
Bei Geräten mit WIFI-Funktion verfügt das Gerät über 1-26 Gebläsestufen in den drei Modi Normal, Sleep und Natural
- **Natürlicher Wind:** Der Luftstrom ist dem Wind in der natürlichen Umgebung ähnlich.
- **Timer-Funktion:** Wählen Sie die Anzahl der Stunden, die Sie das Gerät zwischen 0 und 7 Stunden ausschalten möchten.
- **Horizontaler Schwung:** Das Gerät oszilliert horizontal. Sie können die Richtung zwischen 0 und 90 Grad wählen.
- **Vertikaler Schwung:** Das Gerät schwingt vertikal. Sie können die Richtung zwischen 0 und 105 Grad wählen.

WIEDERAUFLADBARE BATTERIEPACK

UNTEN AM GERÄT

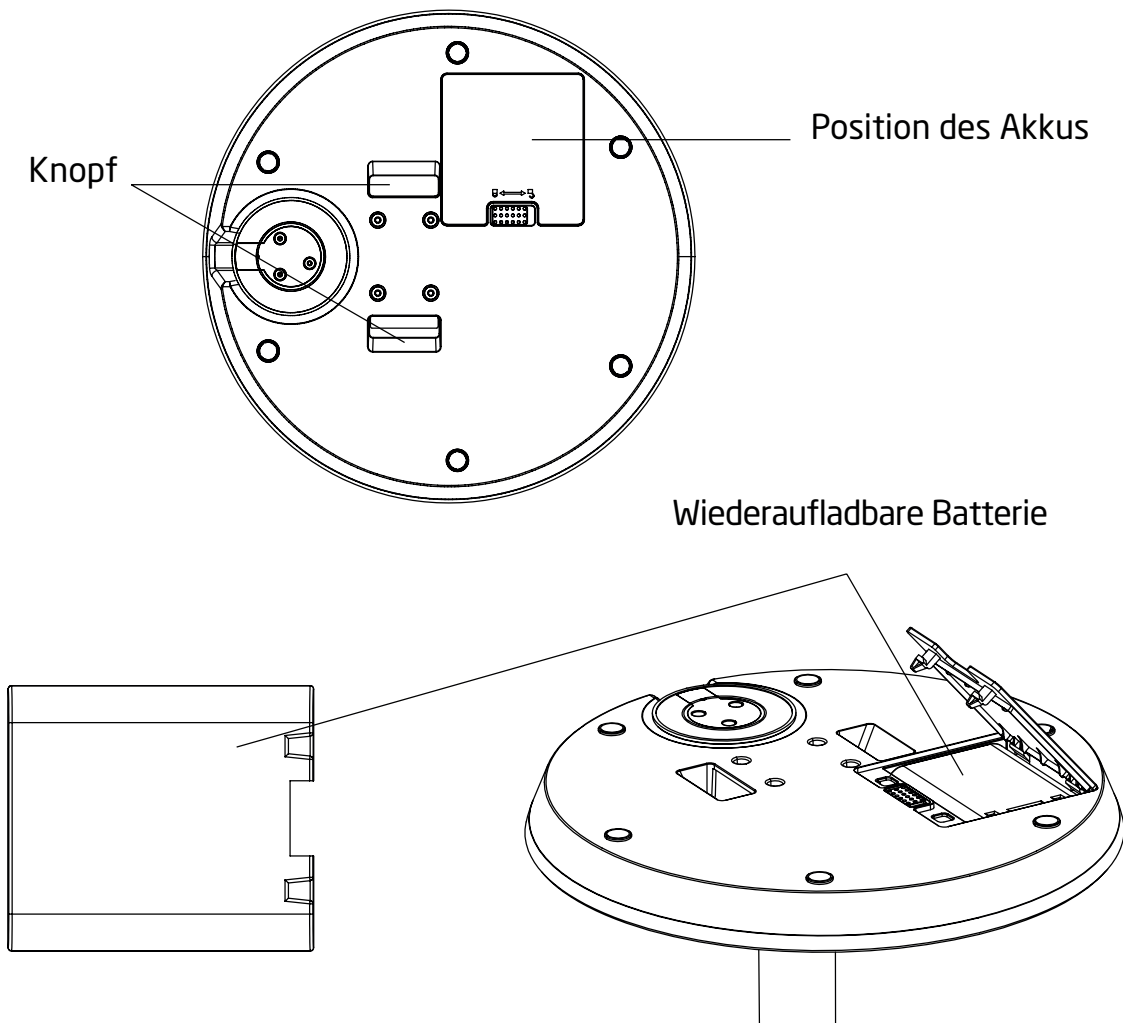



Einführung und Montage des Akkupacks

- **Elektrische Daten:** 7,4 V, 4400 mAH
- **Geschätzte Nutzungsdauer:**
 - * Standby: 11 Tage
 - * Bei minimaler Lüftergeschwindigkeit: 16 Stunden
 - * Bei maximaler Lüftergeschwindigkeit: 3,7 Stunden
- **Aufladen:** Wird automatisch aufgeladen, während das Netzteil angeschlossen ist.
- **Zusammenbau des austauschbaren Akkupacks:** Schieben Sie den Verriegelungsknopf in die entriegelte Position, um die Abdeckung zu öffnen, und setzen Sie das Paket dann in die Position ein.

**Die Batterie ist nicht enthalten, sie kann separat erworben werden.*

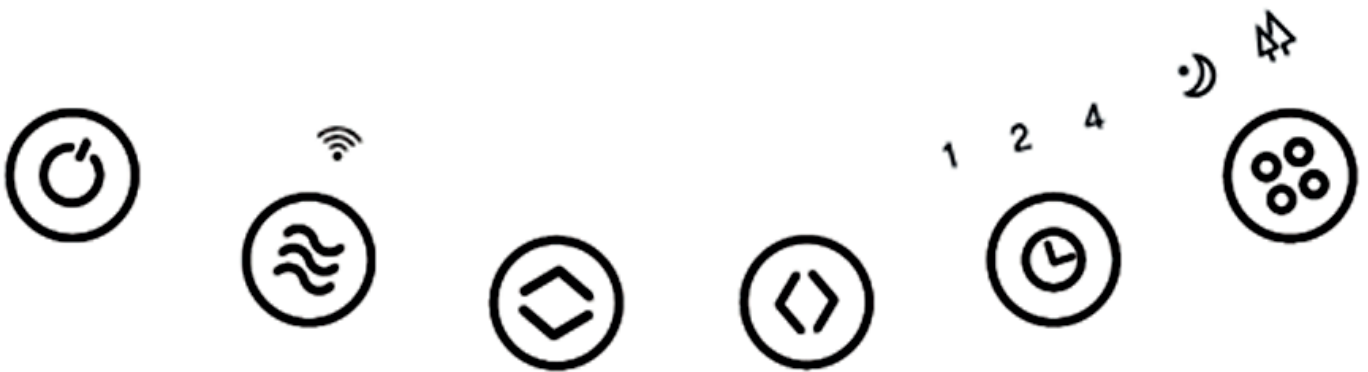
WIFI-MODUS



Drücken Sie im Standby-Modus etwa 3 Sekunden lang die Taste FAN SPEED. Die Anzeige  flackert dann schnell und leuchtet weiter, wenn das Gerät das WiFi erfolgreich angeschlossen hat. Sie können das Gerät über die APP bedienen, nachdem Sie das WiFi angeschlossen haben.

WIFI- und APP-Betrieb

Laden Sie die Smart Life oder TUYA APP aus Ihrem App-Shop herunter. Schließen Sie nach der Installation die Registrierung ab.

WIFI Verbindung

1. Klicken Sie nach der Registrierung im Hauptbildschirm auf das Gerät.
2. Stellen Sie eine Verbindung zu Ihrem WiFi-Netzwerk her und geben Sie das entsprechende Passwort ein.
3. Befolgen Sie die Anweisungen in der App, um den Verbindungsvorgang abzuschließen.

**Nur für das Modell GALIAR-01 WIFI.*

MONTIEREN SIE IHRE EINHEIT

Folgen Sie den nachstehenden Schritten, um Ihr Gerät zusammenzubauen:

1. Montieren Sie die Stange an der Basis.

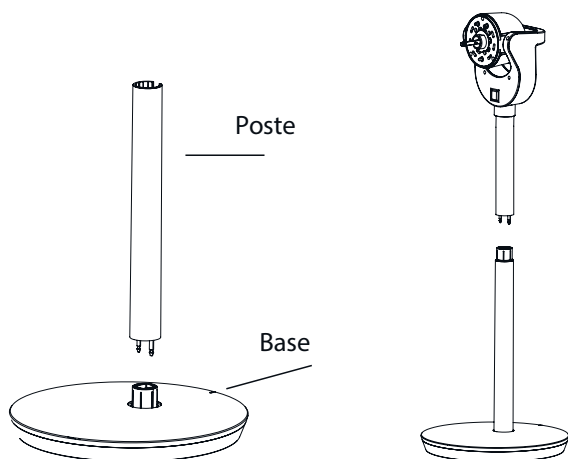

2. Montieren Sie das Lüftergehäuse am Motor wie es in der Abbildung gezeigt wird.

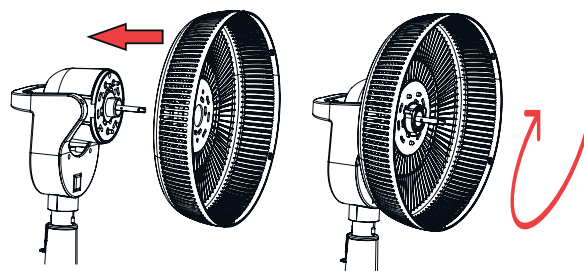

3. Montieren Sie den Lüfterflügel am Motor.

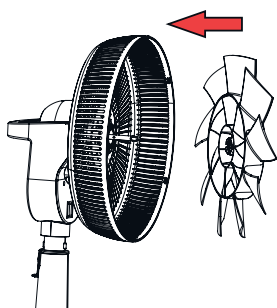

4. Befestigen Sie den Lüfterflügel am Motor wie es unten gezeigt wird.

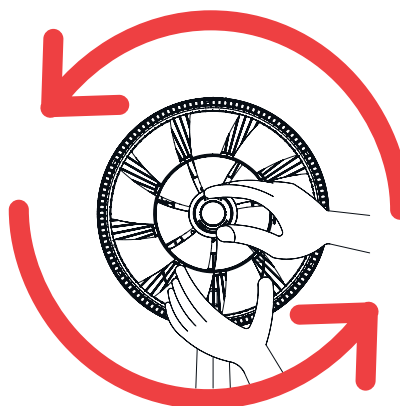

5. Montieren Sie den Frontgrill.

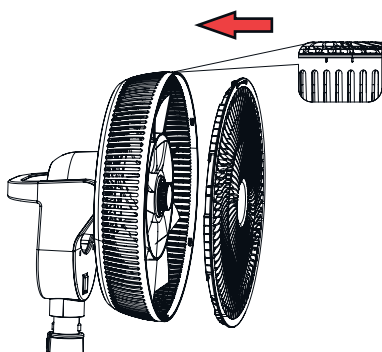

6. Schützen Sie den Frontgrill.

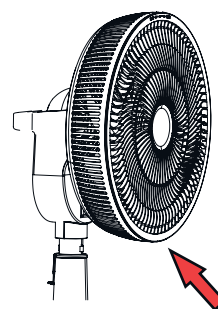

Sichern Sie sie mit dem

Wenn der Lüfter beim Starten des Lüfters Geräusche macht, ziehen Sie die Muttern fest.

BESCHRÄNKTE GARANTIE

AMIG gewährt den Erstkäufern dieses Produkts diese beschränkte Garantie.

Die Garantie für dieses Produkt gilt für einen Zeitraum von drei (3) Jahren ab dem ursprünglichen Kaufdatum. Die Garantie gilt für Verarbeitungs- und Materialfehler bei normalem Haushaltsgebrauch und unter der Voraussetzung, dass das Gerät gemäß der Bedienungsanleitung ordnungsgemäß installiert, betrieben, gereinigt und gewartet wurde; andernfalls erlischt diese Garantie. Die Wartung des Geräts durch Dritte, die nicht als autorisierte AMIG-Service-Händler anerkannt sind, und/oder die Verwendung von Nicht-Originalteilen für die Reparatur führen ebenfalls zum Erlöschen dieser Garantie.

Diese Garantie unterliegt den unten beschriebenen Bedingungen und Einschränkungen.

Garantieleistungen:

- 1. Ersatz oder Reparatur:** Während der Garantiezeit wird AMIG als Hersteller innerhalb eines angemessenen Zeitraums nach eigenem Ermessen alle defekten Komponenten reparieren oder ersetzen und das Produkt kostenlos zurücksenden, sofern in dieser Garantie nicht anders angegeben. Wenn AMIG feststellt, dass das Produkt nach einer angemessenen Anzahl von Versuchen nicht repariert werden kann, wird nach Wahl von AMIG der Kaufpreis zurückerstattet oder ein neues Gerät geliefert; der Versand dieses neuen Geräts erfolgt auf Kosten des Kunden.
- 2. Arbeit und Teile:** Diese Garantie deckt sowohl Arbeit als auch Teile ab, die zur Reparatur des Produkts erforderlich sind. Bei den Ersatzteilen kann es sich um neue oder überholte Produkte handeln.
- 3. Inanspruchnahme von Garantieleistungen:** Um Garantieleistungen in Anspruch zu nehmen, wenden Sie sich an www.amigclima.es oder senden Sie eine E-Mail an servicioclima@amig.es mit dem Originalkaufbeleg und der Seriennummer des Geräts, beschreiben Sie das Problem und befolgen Sie die angegebenen Anweisungen.

Garantiebeschränkungen:

- Dieses Produkt ist ausschließlich für den Gebrauch im Haushalt bestimmt, und normale Abnutzung durch diesen Gebrauch kann und wird nicht als Verarbeitungs- oder Materialfehler angesehen.
- Diese Garantie deckt keine Schäden ab, die durch Unfälle, unsachgemäße Installation, Leckagen, Missbrauch, kommerzielle Nutzung, falsche Anwendung, Stöße oder Reparaturen durch nicht autorisierte Dienstleister entstanden sind.
- Die Garantie gilt nicht für Schäden, die durch Naturkatastrophen wie Feuer, Überschwemmung, Erdbeben usw. verursacht wurden.
- Versandkosten im Zusammenhang mit der Reparatur oder dem Austausch des Produkts werden von dieser Garantie nicht abgedeckt.
- Diese Garantie gilt nicht für Zubehör und Verbrauchsmaterialien wie Batterien oder Filter.
- Wenn das Gerät keine Seriennummer hat, ist die Garantie nichtig.

- Wenn das Produkt nicht über autorisierte Vertriebskanäle erworben wurde, erlischt die Garantie. Dies gilt auch für alle Websites, die Namen, Bilder und Logos der Marke AMIG ohne ausdrückliche Genehmigung des Herstellers verwenden.
- Diese Garantie ist nicht übertragbar.

Haftungsausschlüsse und Beschränkungen:

- Diese beschränkte Garantie gilt ausschließlich und anstelle aller anderen ausdrücklichen oder stillschweigenden Garantien, einschließlich, aber nicht beschränkt auf stillschweigende Garantien der Marktgängigkeit oder Eignung für einen bestimmten Zweck.
- AMIG macht keine Zusicherungen oder Garantien jeglicher Art, außer wie in dieser Garantie vorgesehen.
- AMIG haftet nicht für zufällige Schäden oder Folgeschäden, die sich aus der Verwendung dieses Produkts ergeben. Schäden, die durch Leckagen oder andere Wasserschäden verursacht werden, sind in den ausgeschlossenen Schäden enthalten.

Diese Garantie wird gewährt von:

AMILIBIA Y DE LA IGLESIA S.A.

SERVICE

AMIG behält sich das Recht vor, die Produkte ohne Vorankündigung zu ändern und somit auch die im Benutzerhandbuch enthaltenen Informationen. Bitte konsultieren Sie unsere Website, um die aktuellen Informationen zu erhalten.

amig®
||||| **CLIMA**