



ULTRAMAX® 1200-SS з ГРОХОТОМ-ЖИВИЛЬНИКОМ ПОПЕРЕДНЬОГО СОРТУВАННЯ

Ця установка призначена для робіт більшого обсягу з великими об'ємами матеріалу, відповідного або близького до специфікацій, що дозволяє видалити більшу частину матеріалу перед дробленням задля підвищення загальної продуктивності та зменшення зносу.

ОСНОВНІ ХАРАКТЕРИСТИКИ

- 1 Інтегрований грохот-живильник попереднього сортування дозволяє вивантажувати відповідний вимогам матеріал перед дробленням, підвищуючи продуктивність без підвищення зносу.
 - » Доступна в тривісній або чотиривісній конфігурації. Кожна з них сконструйована з можливістю транспортування одним тягачем та оснащена додатковою задньою опорною віссю. Уточніть у своєму департаменті транспорту.
 - » Гідравлічна система підйому та вирівнювання забезпечує швидке встановлення та демонтаж за допомогою гідравлічних робочих опор.
- 2 Цілком автономний, надійний дизельний/електричний або повністю електричний привод. Вам не доведеться турбуватися про витрати та зноб в гідравлічній системі, які можуть призвести до зупинки установки.
 - » Матеріал, що залишився на верхній деці, повертається в дробарку для подальшої обробки.
 - » Наявний поздовжній електромагніт, що знімається під час транспортування.
- 3 Дводековий похилий грохот випускає продукцію двох кубічних форм. Дробарка також доступна з двовальним грохотом та третьою розвантажувальною декою.
 - » Має першу в галузі ДОВІЧНУ ГАРАНТІЮ НА СУЦІЛЬНОСТАЛЕВИЙ РЕЛЬЄФНИЙ РОТОР із трьома білами — найважчий у галузі — щоб ви могли виконувати дроблення без перебоїв.*

* Лише для Північної Америки.



ДОДАТКОВІ ХАРАКТЕРИСТИКИ

- » Має замкнутий цикл дроблення та сортування на одному шасі.
- » Замінює багатоблочні системи зі щоками/конусами/грохотами, вимагає набагато менших початкових інвестицій, зберігаючи при цьому високу продуктивність випуску продукції кубічної форми. Значно знижує витрати на технічне обслуговування та паливо, легко транспортується.
- » У комплект входить змінна електрична панель керування з попередньо змонтованими розетками для радіальних відвалоутворювачів.
- » Легко транспортується з гідравлічним висувним зворотним та відкидним бічним конвеєрами.
- » Керування швидкістю живильника для повного контролю над подачею матеріалу до ударної дробарки або на зворотному конвеєрі за допомогою частотно-регульованих приводів (ЧРП).
- » У комплект входить бездротовий пульт дистанційного керування для вимкнення живильника та зупинки всіх двигунів.



ULTRAMAX® 1200-CC з ГРОХОТОМ-ЖИВИЛЬНИКОМ ПОПЕРЕДЬОГО СОРТУВАННЯ

CC позначає дробильно-сортувальну установку замкнутого циклу на одному шасі.



Суцільносталевий рельєфний РОТОР із трьома білами з ДОВІЧНОЮ ГАРАНТІЄЮ, лише для Північної Америки.



Матеріал, що залишився на верхній деці, повертається в дробарку для подальшої обробки.

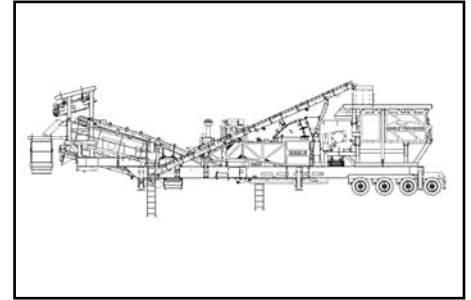

ТЕХНІЧНІ ХАРАКТЕРИСТИКИ ПОРТАТИВНОЇ УДАРНОЇ ДРОБАРКИ З ГРОХОТОМ-ЖИВИЛЬНИКОМ ПОПЕРЕДЬОГО СОРТУВАННЯ 1200-25 CC*

Модель	
Ударна дробарка	UM-25
Робоча довжина	71 фут 4 дюйми / 21,7 м
Вага брутто	130 000 фунтів / 59 000 кг
Транспортувальна довжина	66 футів 3 дюйми / 20,2 м
Транспортувальна ширина	11 футів 11,5 дюйма / 3,7 м
Транспортувальна висота	13 футів 5,5 дюйма / 4,1 м
Ємність завантажувального бункера	12,5 ярда ³ / 9,5 м ³
Ємність завантажувального бункера (тонн)	16,9 т / 15,3 мт
Вібраційний живильник	11 футів x 45,5 дюйма / 3,4 м x 1,2 м
Грохот для відсіву великих фракцій	48 дюймів x 64 дюйми / 1,2 м x 1,6 м
Внутрішнє джерело живлення, дизельний двигун	Дизельний двигун потужністю 450 к. с. / 330 кВт і генератор потужністю 140 кВт
Внутрішнє джерело живлення, електричне	Повністю електричний привод 250 к. с. / 186 кВт
Ширина розвантажувального конвеєра	42 дюйми / 1 067 мм
Дводековий похилий грохот (третья розвантажувальна дека є додатковою)	5 футів x 16 футів / 1,5 м x 4,9 м
Ширина поперечного конвеєра верхньої деки грохота	18 дюймів / 457 мм
Ширина поперечного конвеєра нижньої деки грохота	24 дюйми / 610 мм
Ширина грохота для відсіву дрібних фракцій	42 дюйми / 1 067 мм
Ширина зворотного конвеєра (гідравлічне складання)	24 дюйми / 610 мм
Колосниковий розвантажувальний конвеєр	18 дюймів / 457 мм

МОДЕЛЬ І ТЕХНІЧНІ ХАРАКТЕРИСТИКИ УДАРНОЇ ДРОБАРКИ ULTRAMAX®*

Модель	Діаметр x Ширина	Ширина x Висота		Потрібна потужність (К. С. / кВт)	Прибл. вага (фунтів / кг)	Вага ротора (фунтів / кг)	Виробнича потужність**
	Ротор (дюймів / міліметрів)	Завантажувальний отвір (дюймів / міліметрів)	Ширина (дюймів / міліметрів)				
UM-25	47 x 47 / 1 194 x 1 194	48 x 34 / 1 219 x 864	150—300 / 112—224	34 000 / 15 400	13 000 / 5 900	Залежить від застосування.	

* Технічні характеристики конструкції можуть змінюватись без попередження.

** Зв'яжіться зі своїм торговим представником Eagle, щоб дізнатися про очікувану виробничу потужність залежно від конкретного застосування.

Телефонуйте за номером 800-25-EAGLE (800-253-2453)

або відвідайте наш сайт www.EagleCrusher.com

525 South Market St., Galion, OH 44833, США • 419-468-2288 • факс: 419-468-4840 • e-mail: sales@eaglecrusher.com

Ред. від 02.2023

EAGLE CRUSHER®

©2023 Eagle Crusher Company, Inc.