

COATS®

Équilibreuse de roues Vero Series^{MC}
Équilibreuses de roues
Modèles V200 2D/3D



Voir
*Équilibrer votre
premier pneu
à la page 3.

Montré avec des accessoires en option.

Consignes de sécurité
Instructions d'installation
Mode d'emploi
Directives d'entretien

LIRE attentivement ces instructions avant l'utilisation de l'appareil. CONSERVER cette documentation et celle qui vient avec l'appareil dans un cartable près de celui-ci pour en faciliter la consultation par les superviseurs et opérateurs.

HENNESSY INDUSTRIES, INC.

1601 J. P. Hennessy Drive, LaVergne, TN É.-U. 37086 615/641-7533 800/688/6359 www.coatsgarage.com
HENNESSY INDUSTRIES INC. Fabricant de l'équipement et des outils d'entretien AMMCO®,
COATS® et BADA® pour l'entretien d'outils et appareils de services automobiles.

Partie du manuel n° : 85608729FR 02
Révision : 02/15

CONSIGNES DE SÉCURITÉ IMPORTANTES

LIRE TOUTES LES CONSIGNES

- 1.** Recommandations pour la protection des yeux et du visage :
« L'utilisation d'un équipement de protection des yeux et du visage est recommandée quand il existe un risque probable de blessure pouvant être évité avec l'utilisation de cet équipement. » OSHA 1910.133(a) Des lunettes de protection, des verres de sécurité ou un écran facial doivent être fournis par l'exploitant pour être portés par l'opérateur. Il faut veiller à ce que toutes les recommandations de protection des yeux et du visage soient suivies par l'opérateur. **PORTER TOUJOURS DES LUNETTES DE SÉCURITÉ.** Les lunettes ordinaires ont seulement des verres résistant aux chocs, ce ne sont pas des lunettes de sécurité.
- 2.** Ne pas désactiver le système de sécurité de la fermeture du capot ou de quelque façon, ne pas contourner la sécurité des contrôles et du fonctionnement.
- 3.** S'assurer que les roues sont correctement montées, que l'écrou du moyeu est enclenché par au moins quatre (4) tours dans le filetage, et qu'il est fermement serré avant de faire tourner la roue.
- 4.** Veuillez lire ce manuel pour en prendre connaissance avant toute utilisation. Tout abus ou mésusage diminuera la durée de vie de l'appareil.
- 5.** Assurez-vous que l'équilibreuse est correctement branchée à l'alimentation générale et mise à la terre.
- 6.** Ne pas utiliser l'appareil avec un câble endommagé ou s'il a été renversé ou abîmé sans qu'il ait été examiné et réparé par un technicien qualifié.
- 7.** Ne pas laisser le câble au-dessus de la table, de l'établi ou sur le comptoir ou le mettre en contact avec un pot d'échappement ou des pales de ventilateur.
- 8.** En cas de nécessité d'une rallonge, elle doit supporter une intensité nominale égale ou supérieure à celle que l'appareil utilise. Les câbles avec moins de capacités peuvent entrer en surchauffe. Prendre soin de placer le câble pour qu'il ne soit pas un obstacle et pour éviter de tirer dessus.
- 9.** Gardez les éléments de protection en place et en bon état de fonctionnement.
- 10.** Portez des vêtements adaptés. Le port de chaussures antidérapantes à bout renforcé et d'une protection pour les cheveux est recommandé. Ne pas porter de bijoux, de vêtements amples, de cravates ou des gants pendant l'utilisation de l'équilibreuse.
- 11.** Garder la zone de travail propre et bien éclairée. Les endroits encombrés ou sombres sont propices aux accidents.
- 12.** Éviter les environnements dangereux. Ne pas utiliser d'outils ou d'équipements électriques dans des endroits humides ou inondés ni les exposer à la pluie.
- 13.** Éviter un démarrage de l'appareil impromptu. S'assurer que l'équilibreuse est éteinte et que l'alimentation est coupée avant toute opération d'entretien.
- 14.** Débrancher l'équilibreuse avant toute opération d'entretien.
- 15.** N'utiliser que les accessoires recommandés par le fabricant. Des accessoires mal adaptés peuvent être la source de blessures ou de dommages de matériels.
- 16.** Faire réparer ou remplacer toute pièce endommagée ou usée et pouvant rendre le fonctionnement de l'équilibreuse dangereux. Ne pas faire fonctionner un appareil en mauvais état avant qu'il ne soit vérifié par un technicien qualifié.
- 17.** Ne pas surcharger ou s'appuyer sur le plateau de poids ou toute autre partie de l'équilibreuse.
- 18.** Ne pas permettre aux personnes non qualifiées d'utiliser cet appareil.
- 19.** Pour réduire les risques d'incendie, ne pas utiliser le matériel à proximité de conteneurs ouverts ou de liquides inflammables (essence).
- 20.** En cours d'utilisation de l'appareil, s'assurer qu'une ventilation adaptée soit en service.
- 21.** Ne pas approcher les pièces tournantes des cheveux, des vêtements amples, des doigts et toute autre partie du corps.
- 22.** Utiliser le matériel uniquement comme décrit dans ce manuel.
- 23.** N'utiliser que les accessoires d'origine recommandés par le fabricant.

CONSERVEZ CES CONSIGNES

Consignes de sécurité importantes

Responsabilité du propriétaire

Pour utiliser l'appareil en toute sécurité, il est de la responsabilité du propriétaire de lire et de suivre les instructions suivantes :

- Suivre toutes les directives d'installation.
- S'assurer que l'installation est conforme à l'ensemble des codes, règles et réglementations locaux, de l'État et nationaux comme les réglementations OSHA et les règlements électriques.
- Vérifier soigneusement la machine avant la première utilisation.
- Lire les consignes de sécurité et les suivre. Garder les documents à proximité des utilisateurs de l'appareil.
- S'assurer que tous les opérateurs sont bien formés, qu'ils maîtrisent l'utilisation sûre et correcte de l'appareil et qu'ils sont adéquatement encadrés.
- Ne permettre l'utilisation de la machine qu'une fois toutes les pièces montées et s'assurer qu'elle fonctionne en toute sécurité.
- Inspecter soigneusement la machine à intervalle régulier et respecter toutes les directives d'entretien.
- N'effectuer de réparations et d'entretien qu'avec les pièces de rechange autorisées ou approuvées.
- Toujours conserver les instructions près de la machine et veiller à ce que toutes les vignettes, étiquettes ou avis sur la machine soient propres et visibles.
- Ne jamais contourner les fonctionnalités de sécurité.

Équipement de protection de l'opérateur

L'équipement de protection individuelle permet un service plus sûr. Même avec un tel équipement, il ne faut pas négliger les pratiques sécuritaires de fonctionnement. Toujours revêtir des vêtements de travail résistants durant une activité de service de réparation de pneu. Éviter de porter des vêtements larges. Des gants en cuir ajustés sont recommandés pour protéger les mains de l'opérateur quand il manipule un pneu ou une roue usée. Des bottes en cuir robuste avec embout d'acier et semelles étanches doivent être portées par le personnel pour prévenir toute blessure lors des activités habituelles d'atelier. Une protection oculaire est indispensable durant une réparation. Des verres protecteurs aux branches larges sur le côté, des lunettes et des masques protecteurs sont acceptés. Des ceintures dorsales apportent un aide utile lorsque l'opérateur doit lever un objet afin de lui assurer plus de sécurité. Il faudrait aussi faire attention à l'utilisation d'équipements auditifs si le service de réparation des pneus est réalisé dans un lieu fermé, où le niveau de bruit est très élevé.

Définitions des niveaux de danger

Identifier les niveaux de risques utilisés dans ce manuel avec les définitions et les pictogrammes suivants :

DANGER

Faire attention à ce symbole :



Il signifie : Risques immédiats donnant lieu à des blessures graves ou mortelles.

AVERTISSEMENT

Faire attention à ce symbole :



Il signifie : Risques ou pratiques dangereuses pouvant provoquer des blessures graves ou mortelles.

MISE EN GARDE

Faire attention à ce symbole :



Il signifie : Danger ou pratique dangereuse pouvant entraîner de légères blessures corporelles ou des dégâts matériels.



Faire attention à ce symbole! Il signifie FAIRE PREUVE DE VIGILANCE! Votre sécurité, ainsi que celle des autres, est en jeu!

Avis de sécurité et autocollants



Ne pas suivre les consignes de danger, d'avertissement et de mise en garde peut entraîner des blessures corporelles graves ou même la mort de l'opérateur ou de la personne qui se trouve à proximité de la machine, ou des dommages matériels. Ne pas utiliser cette machine avant d'avoir lu et compris tous les dangers, avertissements et mises en garde énoncés dans ce manuel. Pour obtenir une copie additionnelle de l'un de ceux-ci, ou pour avoir plus d'informations, prendre contact avec :

Hennessy Industries, Inc.
1601 JP Hennessy Drive
LaVergne, TN 37086
(615) 641-7533 ou (800) 688-6359
www.ammcoats.com



L'unité motrice de cet appareil contient un laser de classe IIIa avec une puissance de sortie inférieure à 5 mW et une longueur d'onde de 630-680 nm. **Éviter l'exposition – Émissions de rayonnements laser depuis son ouverture**

**Éviter toute exposition
Un rayonnement laser est émis de cet orifice**

8113913 01



L'utilisation de commandes, de réglages ou l'accomplissement de procédures différant de ceux ici spécifiés peuvent donner lieu à l'exposition dangereuse à des rayonnements.

En cas de défaillance, l'ensemble de l'unité motrice doit être remplacé.



Ce produit comportant un laser a été testé selon les exigences de CDRH 21CFR et est conforme aux normes 21CFR1040.10 et 21CFR1040.11

Hennessy Industries, Inc.
1601 J.P. Hennessy Drive
LaVergne, TN 37086

Fabrication : _____

8113909 01 _____





WARNING

Maximum Size of Wheel Rating
Weight Diameter Width
160 lbs. 44 in. 20 in.

Maximum Duty Cycle
30 Wheels/Hour @ 160 lbs.



AVERTISSEMENT

**Capacité de la Dimension
 Maximale de la Roue**
Poids Diamètre Largeur
73Kg 111,8cm 50,8cm

Cycle de Service Maximum
30 Roues/Heure @ 73Kg

Dispositifs de sécurité standard

- Bouton STOP pour arrêter la roue en cas d'urgence.
- Capot de protection en plastique résistant conçu pour empêcher l'éjection des contrepoids dans toutes les directions sauf au sol.
- Système de verrouillage par contacteur du capot qui empêche la machine de démarrer s'il n'est pas abaissé et interrompt la rotation dès qu'il est levé.



WARNING

Risk of Injury

This machine is provided with a wheel guard interlock. Do not defeat it's purpose.

8111840 02



AVERTISSEMENT

Danger de Blessures

Cet appareil est livré avec un verrouillage du garde de la roue. Ne nuisez pas à son fonctionnement.

8111840FR 02



WARNING

RISK OF EXPLOSION

This equipment has internal arcing or sparking parts which should not be exposed to flammable vapors. Do not locate in a recessed area or below floor level.

THIS EQUIPMENT MUST BE EARTH-GROUNDED

The earth-ground connector built into the power cord provides protection to reduce the risk of electrical shock.



AVERTISSEMENT

RISQUE D'EXPLOSION

Cet équipement possède des pièces internes, pouvant lancer des arcs ou jeter des étincelles, et qui ne devraient pas être exposées à des vapeurs inflammables. Ne situez pas l'équipement dans des endroits encastrés ou en-dessous du niveau du plancher.

CET ÉQUIPEMENT DOIT ÊTRE MIS À LA TERRE

Le raccord de mise à la terre incorporé dans le cordon de puissance fournit une protection afin de réduire le risque d'électrocution.



CAUTION

Do not use below garage floor or grade level.

Disconnect power before servicing this equipment.

To prevent electrical shock, do not remove cover. No user servicable parts inside. Refer servicing to qualified service personnel.



ATTENTION

N'utilisez pas en-dessous du plancher du garage ou du palier.

Débranchez le cordon de puissance avant de faire l'entretien de cet équipement.

Afin de vous protéger contre l'électrocution, n'enlevez pas le couvercle. Aucune pièce interne ne nécessite d'entretien par l'utilisateur. Référez l'entretien à un personnel de service qualifié.

8110827 05

Table des matières

Consignes de sécurité importantes	iii
Responsabilité du propriétaire	iii
Équipement de protection de l'opérateur	iii
Définitions des niveaux de danger	iii
Avis de sécurité et vignettes	iv
Dispositifs de sécurité standard	v
Instructions d'installation	1
Réception	1
Spécifications électriques.....	1
Installation de la machine.....	1
Surface au sol et volume d'espace nécessaires.....	1
Raccordement à l'alimentation.....	1
Options d'accessoires	2
Spécifications	2
Caractéristiques	2
★Équilibrer votre premier pneu.....	3
Pièces fonctionnelles principales	4
Connaître sa machine	4
Interrupteur.....	5
Plateau poids.....	5
Utilisation du bras de mesure.....	6
Utilisation du marqueur laser	7
Utilisation du laser à ligne	7
Capot (garde-roue).....	8
Utilisation du sonar du capot (détecteur de largeur) ..	8
Positionnement automatique de roue	8
Système Laser Guided Operation ^{MC}	8
Écran tactile.	9
Disposition de l'écran tactile	10
Fonction et passage en revue de l'Interface utilisateur (IU)	10
Montage de la roue sur l'arbre d'équilibrage	12
Montage standard du cône arrière.....	12
Montage standard du cône avant	13
Montage alternatif	13
Répartition des poids Direct Select^{MC}	14
Réglage selon les dimensions de la roue (DIM) ..	14
Détermination des dimensions (DIM).....	14
Saisie des données de base de la roue.....	15
Saisie manuelle des dimensions de la roue.....	15

Équilibrage d'une roue	16
Équilibrage dynamique	16
Équilibrage statique	16
Placement du poids d'équilibrage	17
Mode derrière les rayons	17
Technologie ProBalance ^{MC}	18
Étalonnage	19
Étalonnage de la machine	19
Directives d'entretien	20
Méthodes de diagnostic	20
Problèmes de vibration après équilibrage	20
Dépannage	21
Glossaire	22

Instructions d'installation

Réception

La cargaison doit être minutieusement inspectée dès réception. Le connaissance signé est la reconnaissance par le transporteur de la réception en bon état de la cargaison couverte par notre facture.

Si l'un des produits mentionnés sur ce connaissance est manquant ou endommagé, ne pas l'accepter tant que le transporteur n'aura pas indiqué sur le bon de livraison les produits manquants ou détériorés. Faites-le pour votre propre protection.

NOTIFIEZ LE TRANSPORTEUR DIRECTEMENT si une perte ou un dommage caché est découvert après la réception et lui demander d'effectuer une vérification. Si le transporteur ne le fait pas, préparer une déclaration signée qui comportera la notification au transporteur (à une date précise) et la constatation de l'absence de réponse.

IL EST DIFFICILE DE SE FAIRE INDEMNISER POUR PERTE OU DOMMAGE APRÈS AVOIR DONNÉ AU TRANSPORTEUR UN REÇU CLAIR.

Déposer rapidement la réclamation auprès du transporteur. Joindre à la réclamation les copies du connaissance, du bon de livraison, de la facture et des photographies le cas échéant.

Bien que la responsabilité de COATS cesse à la remise de l'expédition au transporteur, nous aiderons volontiers à retrouver les expéditions perdues. Notre bonne disposition à aider de toutes les manières possibles ne rend aucunement COATS responsable de la collecte des réclamations ou du remplacement des matériels perdus ou endommagés.

Spécifications électriques

Voir l'étiquette de série pour les besoins en alimentation de votre appareil.

L'installation électrique doit être effectuée par un technicien et être conforme aux règlements nationaux et locaux en vigueur.

Installation de la machine



MISE EN GARDE

Ne pas soulever l'équilibreuse par l'ensemble d'écran tactile, la face plane, le capot ni le demi-arbre de transmission. Se faire aider pour enlever l'équilibreuse de la palette. L'appareil est lourd et le poids n'est pas réparti uniformément. La chute de l'appareil peut être à l'origine de blessures ou dommages matériels.



MISE EN GARDE

Ne pas essayer d'installer et de configurer la machine par soi-même. Communiquer avec COATS comme indiqué ci-dessous.

Un technicien COATS formé en usine doit effectuer l'installation, la configuration et les procédures d'essai sur votre équilibreuse de roues. Ne pas essayer d'installer et de configurer la machine par soi-même. Le fonctionnement fiable et précis de votre machine dépend d'une installation appropriée. Veuillez communiquer directement avec COATS au 1-800-688-9240 pour connaître le partenaire agréé le plus proche de chez vous.

Surface au plancher et volume d'espace nécessaires

L'équilibreuse doit être mise sur un plancher plat solide, de préférence en béton. L'équilibreuse doit reposer solidement sur ses trois pieds. Si l'équilibreuse n'est pas de niveau, ne repose pas solidement sur ses trois pieds ou si elle est placée sur un plancher instable, elle ne fonctionnera pas correctement et pourrait rendre des données de lecture inexactes.

Ne pas faire fonctionner l'équilibreuse sans l'enlever de la palette.

Choisir un emplacement pour l'équilibreuse avec un plancher de niveau solide et avec suffisamment d'espace autour et au-dessus. S'assurer que l'emplacement choisi fournisse assez de place au-dessus et derrière l'appareil pour l'ouverture complète du capot. Cet emplacement doit également comporter un espace de travail pour monter et démonter les roues. S'assurer d'un éclairage adapté.

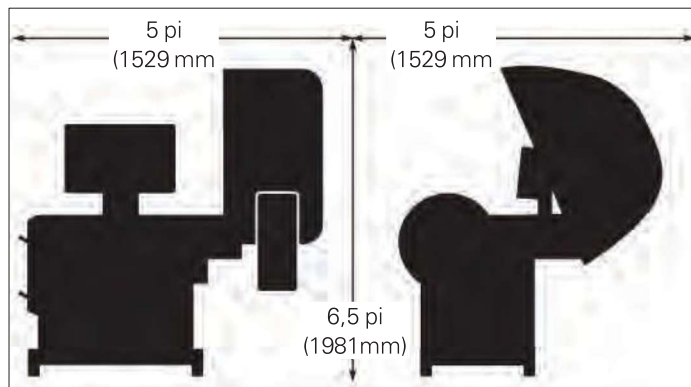

Figure 1 – Espace nécessaire

Raccordement à l'alimentation

Le technicien opérateur formé par COATS^{MD} doit effectuer le dernier contrôle de vérification de l'installation électrique avant de brancher l'équilibreuse. Une alimentation inadaptée peut conduire à annuler la garantie.

Caractéristiques

Diamètres de roue

8 à 30 pouces (203 à 762 mm)

Largeurs de roue

2 à 20 pouces (51 à 508 mm)

Diamètre extérieur maximum du pneu

Jusqu'à 44 pouces (1118 mm)

Poids maximum de la roue ou du pneu

160 livres (73 kg)

Diamètre de l'arbre de montage

(40 mm)

Précision de mesure (arrondi au plus près)

0,25 once, en position de 1,40 degré

Précision de mesure (mode fin)

0,01 once, en position de 1,40 degré

Incréments d'équilibrage affichés

0,25 ou 0,01 once

Spécifications

électriques 230 V, 1 pH,
60 Hz, 20 A
classification NEMA L6-
20R

230 V, 3 pH, 60 Hz, 20 A
classification NEMA L15-
20R

(Utiliser une prise avec mise à la terre)

Empreinte

Largeur : 60 pouces (1524 mm)
Profondeur : 60 pouces (1524 mm)
Hauteur : 78 pouces (1 981 mm)

Poids d'expédition

650 livres (295 Kg)
(sans accessoires)

Fonctions

- Système Direct Drive
- Technologie ProBalance^{MC}
- Emplacement de la masse Direct Select^{MC}
- Emplacement de la masse à l'arrière des rayons
- Démarrage automatique lorsque le capot est abaissé
- Saisie automatique des données pour l'écart, le diamètre et la largeur
 - Saisie manuelle de secours sur tous les paramètres
- Interface utilisateur simple et interactive - écran tactile
- Mémoire de l'opérateur pour deux utilisateurs
- Tape-A-Weight^{MD} statique, dynamique et multiple
- Système Laser Guided Operation^{MC}
- Positionnement automatique de roue
- Système de sécurité de la fermeture du capot
- Référencement MET Lab

Options d'accessoires		Pro Basic	Pro Étendu	Pro Premium
Description	Numéro de	85609487	85609488	85609489
Demi-arbre de transmission	8500920401	x	x	x
Accessoire support/point d'appui	8111054	x	x	x
Goujons, plateau poids (6 pièces)	85608850	x	x	x
8 pinces de serrage à	85609499	x	x	x
Jauge d'extérieur	8309011	x	x	x
Démonte-pneu premium	8113175	x	x	x
Écrou de serrage rapide Premium	85607503	x	x	x
Petit tambour de pression et lèvre en caoutchouc	8112106	x	x	x
Pas de rondelle de retenue MAR	85608312	x	x	x
Ressort	8112107	x	x	x
Grattoir	8113390	x	x	x
Cône court	8112421		x	x
Ensemble de cônes légers (12,2 à 17,3 cm [4.8 à 6.8 po])	8113277C		x	x
Rallonge face plane	8111935		x	x
Système Pin-plate avec accoupleur d'équilibreuse	8KPPBM40			x

★Équilibrer votre premier pneu

- 1. ÉTEINDRE la machine puis la RALLUMER (réinitialisation de la machine).**

Remarque : La machine se remet en marche en utilisant l'emplacement des poids d'équilibrage (Attache 1 et 2) et les dimensions standardisées de la roue.



- 2. Monter un pneu ou une roue sur l'équilibreuse utilisant les poids d'équilibrage à accroche standard.**

Utiliser la méthode de montage la plus adaptée.

- 3. Les poids déjà fixés sur la roue doivent toujours être enlevés.**

- 4. Entrer les dimensions A et D (écart et diamètre) de la roue avec le bras de mesure.**

Pour une mesure automatique : retirer le bras de réglage de la roue, le maintenir à l'emplacement de pincée contre la bride de la roue, et attendre le signal sonore. Ramener le bras à sa position initiale.

Emplacement des poids d'équilibrage pincés : vue de coupe d'une jante pour plus de clarté.



Figure 2 – Emplacement des poids d'équilibrage pincés

Noter la valeur des dimensions A et D.

- 5. Entrer la largeur de roue.**

Pour une mesure automatique – abaisser le capot.

Pour une saisie manuelle : utiliser des étriers en plastique pour mesurer la largeur de la roue. Appuyer sur l'icône W. Utiliser le clavier pour saisir la valeur de la largeur (de 2,0 à 20,0 pouces).

- 6. Abaisser le capot (garde-roue); la roue tourne et le déséquilibre est mesuré et affiché.**

La masse du poids d'équilibrage apparaît dans la fenêtre d'affichage, pour les emplacements de poids intérieurs et extérieurs.

- 7. Soulever le capot après l'arrêt de la rotation de la roue.**

Remarque : Attendre l'arrêt complet de la roue avant de soulever le capot (garde-roue).

- 8. La roue s'arrête automatiquement à la position du poids intérieur.**

La barre centrale intérieure s'éclaire en vert.

Remarque : Si aucun poids d'équilibrage intérieur n'est nécessaire, veuillez passer à l'étape 11.

- 9. Accrocher le poids d'équilibrage intérieur.**

Accrocher le poids spécifié au point mort haut à l'intérieur de la jante (Attache 1).

- 10. Appuyer sur NEXT; la roue tourne.**

- 11. La roue s'arrête automatiquement à la position du poids extérieur.** La barre centrale extérieure s'éclaire en vert.

- 12. Accrocher le poids d'équilibrage extérieur.**

Accrocher le poids spécifié au point mort haut à l'extérieur de la jante (Attache 2).

- 13. Baisser le capot pour faire tourner à nouveau la roue et vérifier l'équilibrage.** Les relevés de poids doivent maintenant être à 0,00.

Remarque : Tout au long de ce manuel les dimensions des pneus sont A, W, D (écart, largeur et diamètre), voir figure 3.

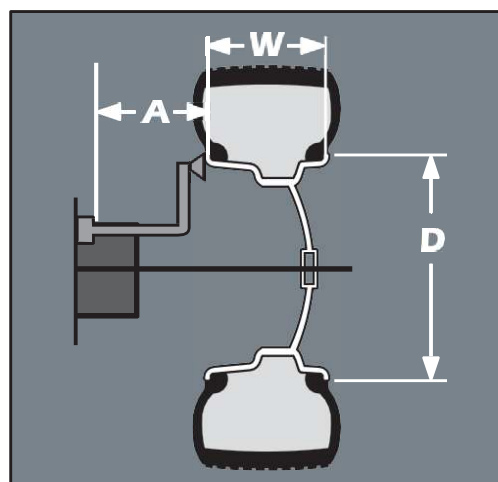

Figure 3 – Dimensions des pneus A, W et D (écart, largeur et diamètre)

Pièces principales en fonction

Connaître sa machine

Comparer cette illustration à la machine avant de la mettre en service. La performance et la sécurité maximale seront obtenues uniquement une fois que toutes les personnes qui utilisent la machine auront complété leur formation sur les pièces et le fonctionnement de la machine. Chaque utilisateur doit apprendre le fonctionnement et l'emplacement de toutes les commandes.

Prévenir les accidents et les blessures en s'assurant que l'unité est bien installée, utilisée et entretenue.



- A** – Écran tactile
- B** – Interrupteur MARCHÉ/ARRÊT (arrière de la machine)
- C** – Branchement (arrière de la machine)
- D** – Goujons du plateau poids
- E** – Plateau poids avec bacs pour les poids
- G** – Capot (garde-roue)
- H** – Sonar du capot (détecteur de largeur), selon équipement
- J** – Arbre de 40 mm
- K** – Marqueur laser
- L** – Bras de mesure, mesures A et D du pneu/de la roue (représenté en position arrêtée)

Remarque : Tout au long de ce manuel, les poids d'équilibrage sont indifféremment à Accroche ou Adhésifs (Tape-A-Weight^{MD}). La figure 4 montre un exemple de chaque poids.



Poids à accrocher

Tape-A-Weight^{MD}

Figure 4 – Exemples de poids d'équilibrage. Pour de meilleurs résultats, utiliser les poids d'équilibrage de marque BADA^{MC}.

Interrupteur d'alimentation

La touche Marche/Arrêt (figure 5) est placée sur le côté de l'équilibreuse sous le plateau poids.



Figure 5 – Interrupteur Marche/Arrêt

Plateau poids

Les bacs des poids sont disposés de façon à rendre ces derniers aisément accessibles. Utiliser les goujons du plateau poids pour un entreposage pratique des adaptateurs de montage des roues.



Figure 6 – Vue du dessus du plateau poids avec des poids de marque BADA et des accessoires de marque COATS^{MD}

Utilisation du bras de mesure

Lorsqu'il n'est pas utilisé ou lorsque l'équilibreuse le demande, replacer le bras de mesure dans sa position d'origine comme illustré à la figure 7.

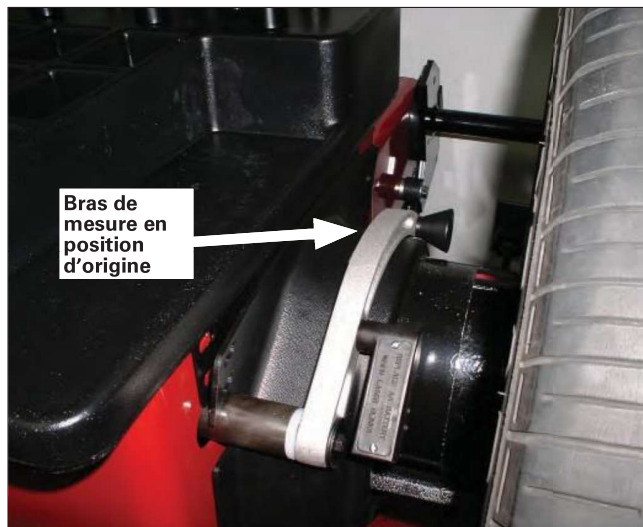

Figure 7 – Emplacement du bras de mesure (en position d'origine) et du marqueur laser

Utiliser la jauge du bras de mesure (figure 8A) pour mesurer automatiquement la distance séparant la roue de la machine et le diamètre de la roue au point d'application du poids. Utiliser aussi le bras de mesure pour bien positionner l'application du poids sur la jante intérieure comme indiqué dans les instructions de l'équilibreuse.



Figure 8A – Mesures automatiques A et D à l'emplacement des poids d'équilibrage à accrocher

Veiller à placer l'arbre de mesure sur la jante de la roue à l'emplacement du poids à accrocher, comme indiqué sur la figure 8B.



Figure 8B – Vue de l'emplacement des poids d'équilibrage accrochés sur une jante en coupe

Remarque : Utiliser le bras pour mesurer automatiquement la dimension de A et D pour tous les modes d'équilibrage.

Remarque : Voir à la page 15 pour mesurer manuellement la dimension A à l'aide du bras de mesure.

Remarque : La sélection Direct Select^{MD} de l'emplacement de poids Adhésif T2 est la seule méthode nécessitant la mesure des dimensions A2 & D2.

Remarque : Utiliser les marqueurs laser pour le positionnement correct du bon emplacement de masse de l'Adhésif T2 Direct Select^{MC}, se reporter à la page 7.

Si l'emplacement de l'Adhésif T2 (Tape-A-Weight^{MC} caché) est sélectionné, utiliser le bras de mesure pour saisir automatiquement les mesures A2 et D2. Une fois saisies les mesures A et D, retirer le bras de l'emplacement du poids accroché jusqu'à la partie intérieure de la roue; contre la jante, à l'emplacement du poids extérieur (voir figures 9A et 9B). Attendre le signal sonore.



Figure 9A – Vue de l'emplacement des poids d'équilibrage cachés sur une jante en coupe pour plus de clarté

Important : Le relevé A2 doit être supérieur d'au moins 2 pouces au relevé A1.

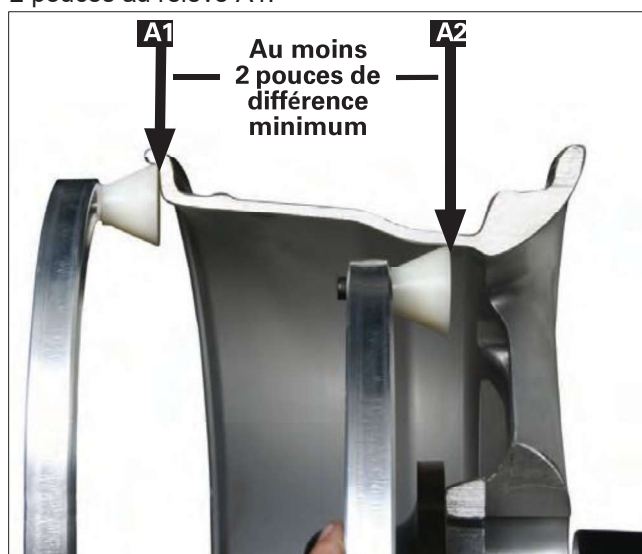

Figure 9B – Adhésif T2 (Tape-A-Weight^{MD} caché), laisser au moins 2 pouces entre les mesures A1 et A2

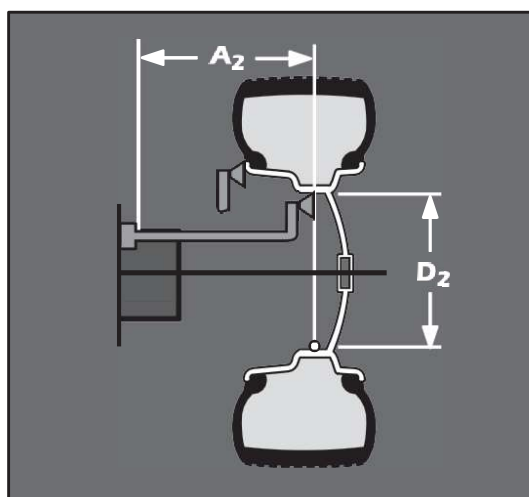

Figure 9C – Diagramme de saisie des données, Adhésif T2 (Tape-A-Weight^{MD} caché)

Utilisation du marqueur laser

Si l'emplacement de l'Adhésif T2 (Tape-A-Weight^{MD} caché) est sélectionné, utiliser le marqueur laser pour pointer l'emplacement du poids caché (figures 10 et 9B). Tourner le bouton du marqueur laser de façon à mettre le point du laser à l'emplacement extérieur souhaité pour l'Adhésif T2 (Tape-A-Weight^{MD} caché).

Remarque : Pour un meilleur rendement, choisir un emplacement extérieur du poids aussi loin vers l'intérieur (dans la jante) que le permet la roue.

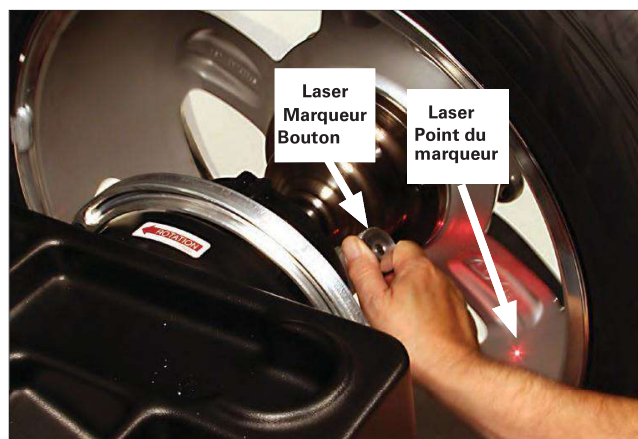

Figure 10 – Positionnement du point du laser à l'emplacement du poids Adhésif T2 caché (A2)

Remarque : La sélection Direct Select^{MD} de l'emplacement de poids Adhésif T2 est la seule méthode nécessitant la mesure des dimensions A2 & D2.

Utilisation du laser à ligne

Si l'emplacement de l'Adhésif T2 (Tape-A-Weight^{MD} caché) est sélectionné, utiliser le laser à ligne pour aligner le bras de mesure sur le point du marqueur laser (figures 10 et 9B), en saisissant automatiquement les mesures A2 et D2. Saisir le bras à la ligne du laser et le tirer vers l'extérieur et vers le haut jusqu'à la jante de la roue (figure 8B). Immobiliser le bras à l'emplacement du poids accroché et attendre le signal sonore. Puis, avant de remettre le bras dans sa position d'origine, appuyer sur le bouton du laser à ligne pour activer son faisceau. Déplacer le bras vers la zone intérieure de la roue et aligner le faisceau du laser à ligne sur le point du marqueur laser (figure 10). Immobiliser le bras contre la jante, sur le même plan que l'emplacement de l'Adhésif T2 (Tape-A-Weight^{MD} caché) (figures 9A et 9B) et attendre le signal sonore. Se reporter à la figure 11.

Remarque : Le laser à ligne reste allumé pendant 10 secondes après que le bouton ait été pressé.



Figure 11 – Positionnement du faisceau du laser à ligne à l'emplacement du poids Adhésif T2 caché (A2)

Capot (garde-roue)

MISE EN GARDE

Ne jamais lever le capot de protection avant l'arrêt complet de la roue. Ne pas approcher des pièces tournantes les cheveux, des vêtements amples, les doigts et toute autre partie du corps.

Si, en raison d'un défaut de la machine, la roue tourne en permanence, mettre la machine à l'arrêt à l'interrupteur ou la débrancher à la prise. Attendre l'arrêt de la roue avant d'ouvrir le garde-roue.

Utilisation du sonar du capot (détecteur de largeur)

À l'invitation des instructions de l'équilibreuse, utiliser le sonar du capot (détecteur de largeur, figure 12) pour saisir automatiquement la mesure de la largeur de roue. Abaisser le capot de l'équilibreuse pour saisir la mesure.



Figure 12 – Sonar de largeur de pneu situé dans le capot

Remarque : Voir à la page 15 pour mesurer manuellement la dimension W à l'aide des étriers en plastique.

Positionnement automatique de roue

MISE EN GARDE

Ne pas approcher des pièces tournantes les cheveux, des vêtements amples, les doigts et toute autre partie du corps.

La fonctionnalité de positionnement automatique de l'équilibreuse arrête automatiquement la roue à l'emplacement du poids d'équilibrage. La roue est mise en rotation et le déséquilibre est mesuré et affiché. La barre centrale intérieure s'éclaire en vert lorsque l'équilibreuse arrête la roue à l'emplacement du poids d'équilibrage intérieur (point mort haut). (Si un poids d'équilibrage intérieur n'est pas requis, alors la roue s'arrêtera à l'emplacement du poids d'équilibrage extérieur.) Appuyer sur NEXT. La barre centrale extérieure s'éclaire en vert lorsque la roue tourne automatiquement et s'arrête à l'emplacement du poids d'équilibrage extérieur (point mort haut).

Appuyer sur NEXT conduit automatiquement la roue au suivant emplacement de poids d'équilibrage. Appuyer sur STOP et EXIT libère la roue pour permettre son positionnement manuel.

Après plusieurs minutes d'inactivité, la fonctionnalité de positionnement automatique s'éteint d'elle-même. Appuyer sur NEXT pour l'activer de nouveau.

Système Laser Guided Operation^{MC}

L'opérateur doit sélectionner le marqueur laser de l'Adhésif T2 pour activer la fonction Laser Guided Operation^{MC}, voir page 14 pour la sélection du bouton. Cette localisation de poids Direct Select^{MC} sert lorsqu'on place le poids adhésif caché dans la zone intérieure de la roue, c'est la sélection d'emplacement de poids requise pour le mode derrière les rayons.

Suivre ces étapes pour utiliser la fonction Laser Guided Operation^{MC} et placer correctement les poids Tape-A-Weight^{MD} :

Important : N'utiliser que les emplacements de poids Direct Select Attache 1 ou Adhésif T1 et Adhésif T2 (emplacement activé). Se reporter à Utilisation du bras de mesure pages 6 et 7 et Utilisation des lasers, page 7.

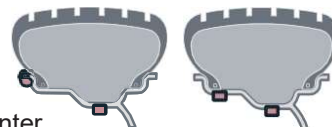

1. Commencer par monter l'ensemble de la roue sur l'arbre d'équilibrage.
2. L'Adhésif T2 Direct Select^{MC} en tant qu'emplacement du poids extérieur.

Remarque : Le point du marqueur laser s'active et clignote.

3. Tourner le bouton du marqueur laser de façon à mettre le point du laser à l'emplacement de poids souhaité. Voir figures 10 et 9B.

Remarque : Pour un meilleur rendement, choisir un emplacement extérieur du poids aussi loin vers l'intérieur (dans la jante) que le permet la roue.

4. Saisir les mesures de roue A et D, attendre le signal sonore. Ensuite, avant de remettre le bras dans sa position d'origine, l'amener dans la zone intérieure de la roue et positionner le faisceau du laser à ligne sur le point du marqueur laser de l'Adhésif T2, attendre le signal sonore.

5. Abaisser le capot; la roue tourne.

6. Lorsque s'affiche le déséquilibre intérieur, la barre centrale intérieure s'éclaire en vert. Fixer le poids d'équilibrage intérieur au centre du point mort supérieur.

Remarque : Si un poids d'équilibrage intérieur n'est pas requis, la roue s'arrêtera à l'emplacement du poids d'équilibrage extérieur.

7. Appuyer sur NEXT pour faire tourner la roue jusqu'à l'emplacement du poids d'équilibrage extérieur où la barre centrale extérieure est éclairée en continu et les deux barres de chaque côté clignotent.

Remarque : Le point du marqueur laser cesse de clignoter.

8. Centrer et fixer le poids d'équilibrage extérieur à l'emplacement du point du marqueur laser comme illustré à la figure 13.

9. Faire à nouveau tourner la roue/le pneu pour vérifier l'équilibrage.

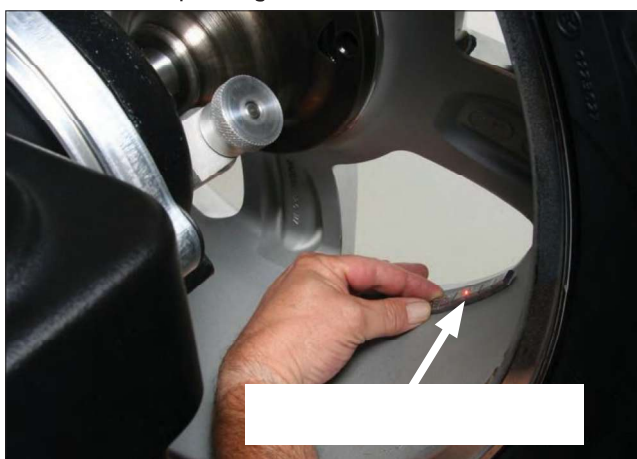

Figure 13 – Centrage du poids d'équilibrage caché sur l'emplacement du point du marqueur laser

Écran tactile

L'écran tactile de l'équilibreuse est un panneau tactile résistif (figure 14). Pour activer une fonction, appuyer sur l'icône de fonction correspondante.



Figure 14 – Appuyer sur les fonctions de l'écran tactile

Remarque : N'appuyer sur l'écran tactile que des doigts. Ne jamais utiliser le marteau de contrepois ou d'autres objets pointus pour appuyer sur l'écran.

Disposition de l'écran tactile



Figure 15 – Référence des fonctionnalités de l'écran tactile par défaut du modèle V200

Fonction et passage en revue de l'Interface utilisateur (IU)







1 Panneau d'information/d'instructions

Une case d'information apparaît lorsqu'on active l'icône d'assistant de texte opérateur et pour afficher tous les messages d'erreur.

2 Cadres d'affichage des poids

























Les barres de positionnement du poids sont situées de chaque côté du diagramme en coupe de la roue, une pour l'extérieur et l'autre pour l'intérieur. Après un cycle de mesures, faire tourner la roue jusqu'à ce que la barre d'emplacement du poids clignote, indiquant que le poids est bien placé au point mort supérieur.

3 Icônes d'emplacement de poids Direct Select^{MC} et Diagramme transversal

 ou 	Attache 1 ou Adhésif T1	Emplacement activé du poids intérieur sur le diagramme transversal de la roue.
 ,  , ou 	Adhésif T2, Adhésif T3 ou Attache 2	Emplacement activé du poids extérieur sur le diagramme transversal de la roue.
	Répartition des poids Direct Select ^{MC}	Sélectionner pour aller à l'écran d'emplacement de poids Direct Select, voir page 14.

4 Barres d'emplacement des poids

Les barres de positionnement du poids sont situées de chaque côté du diagramme en coupe de la roue, une pour l'extérieur et l'autre pour l'intérieur. Après un cycle de mesures, faire tourner la roue jusqu'à ce que la barre d'emplacement des poids clignote en vert, indiquant que le poids est bien placé au point mort supérieur. En mode laser (Marqueur laser Adhésif T2), des barres spéciales clignotantes apparaissent de chaque côté de la barre centrale pour indiquer la position de placement correcte du poids extérieur. Ne pas oublier que le point du faisceau laser cessera de clignoter une fois à l'emplacement correct de la masse.

5 Graphique transversal et indicateurs de la roue		
Sur l'écran principal, un graphique transversal de la roue indique l'état opérationnel de l'équilibreuse.		
 , ou 	Sonar On ou Sonar Off	indique si le sonar détecteur de largeur est sur marche ou arrêt.
6 Icônes de navigation		
	Réglages	Sélectionner cette icône pour accéder aux autres fonctions de l'équilibreuse et les régler.
	STOP & EXIT	Désactive une fonction ou une erreur. Sert aussi à libérer la roue pour permettre son positionnement manuel.
	SPIN	Abaisser le capot et appuyer sur cette icône du tableau de bord pour lancer un cycle de mesure de roue.
	NEXT	Appuyer sur cette icône du tableau de bord pour accéder à des fonctions ou instructions additionnelles, comme passer au suivant emplacement de poids.
7 Icônes d'options		
 ou 	Once ou gramme	Option de mesure du poids qui est activée. Basculer pour sélectionner « Once » (par défaut) ou « Gramme ».
 ou 	Opérateur A ou opérateur B	Option de mémoire d'opérateur qui est activée. Basculer entre les deux mémoires A (par défaut) ou B.
 ou 	Assistant de texte ON ou OFF	Mettre la case d'instruction d'opération sur ON ou OFF.
 ou 	Voiture ou véhicule récréatif – Camion léger	Option d'incrémentation du poids qui est activée. Basculer pour sélectionner un véhicule de tourisme à 0,25 gramme (par défaut) ou un véhicule utilitaire léger à 0,5 once.
 ou 	Arrondi ou fin	Appuyer pour choisir une option d'incrémentation du poids de 0,25 once (par défaut) ou de, 0,01 once (fin).
 ou 	DIM On ou DIM Off	Choisir entre les dimensions de roue ON ou OFF (par défaut). Voir Réglage selon les dimensions de la roue (DIM) page 14.
8 Icônes de mode		
 ,  , ou 	Dynamique, ProBalance ou Statique	Mode d'équilibrage qui est activé. Faire défiler pour sélectionner Dynamique (par défaut), ProBalance ou Statique. Lorsqu'il est activé, le bouton de l'icône de la Technologie ProBalance ^{MC} indique tout déséquilibre résiduel excessif.
 ou 	Derrière le rayon	Choisir le mode Derrière le rayon pour l'activer (devient vert). Pour de plus amples détails, voir Derrière le rayon à la page 17.
	Étalonnage de la machine	Indique que le mode Étalonnage de la machine est activé. Pour de plus amples détails, voir Étalonnage de la machine à la page 19.

Montage de la roue sur l'arbre d'équilibrage



MISE EN GARDE

Éviter les blessures au dos, demander de l'aide pour soulever des assemblages lourds de roues et de pneus sur l'arbre de l'équilibreuse.



MISE EN GARDE

Ne pas serrer l'écrou de moyeu correctement peut être à l'origine d'une roue qui se désengage pouvant entraîner des blessures corporelles et des dégâts matériels.

Sélectionner la méthode de montage le plus adaptée à la roue à équilibrer. Suivre la procédure correctement permet un montage en toute sécurité et un bon fonctionnement de l'équilibreuse et enfin d'éviter d'endommager la roue.

Sur la plupart des roues, la face intérieure du moyeu a généralement une surface plus uniforme pour l'équilibrage de la roue. Toujours centrer la roue par le côté du moyeu le plus plat pour permettre un équilibrage plus précis.

Indépendamment du type de montage, sur les appareils standard, s'assurer toujours que la roue est fixée fermement sur le côté plat de l'arbre et que l'écrou de moyeu y est vissé avec au moins quatre tours complets. Pour aider au centrage adéquat de la roue, faire tourner la roue sur l'arbre tout en vissant l'écrou de moyeu.

Montage du cône arrière standard

La plupart des roues avec leur jante acier peuvent être montées correctement en utilisant cette méthode. La roue est centrée sur un cône à partir du côté intérieur du moyeu.

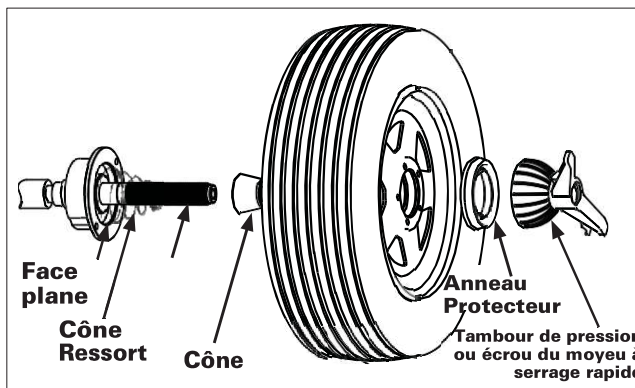

Figure 16 - Montage du cône arrière standard

1. Placer le ressort en cône sur l'arbre de l'équilibreuse, l'extrémité large vers le côté plat.
2. Sélectionner le cône correspondant au mieux au trou du centre de la roue. Glisser le cône sur l'arbre, l'extrémité large vers le ressort en cône.
3. Soulever la roue sur l'arbre et la centrer sur le cône.
4. Fixer le tambour de pression à l'écrou du moyeu. Installer l'ensemble de l'écrou du moyeu sur l'arbre, et bien serrer contre la roue. La roue doit être plaquée fermement contre le côté plat. L'écrou de moyeu doit être vissé avec au moins quatre tours complets.

Remarque : Utiliser une entretoise en nylon (rondelle de protection) pour protéger les roues personnalisées.

Remarque : Si l'écrou de moyeu n'est pas serré complètement, utiliser la méthode de fixation avec le cône avant.

Montage du cône avant standard

Une roue devrait être centrée par la face extérieure du moyeu uniquement lorsque la face intérieure ne possède pas une surface plane suffisante.

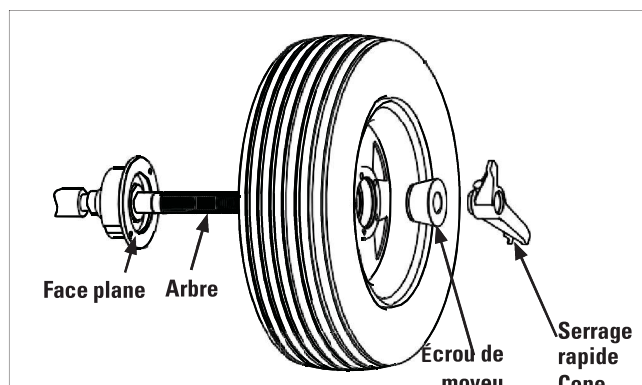

Figure 17 - Montage du cône avant standard

- 1.** Sélectionner le cône correspondant au mieux au trou du centre de la roue.
- 2.** Soulever la roue sur l'équilibreuse et la glisser vers l'arrière contre la face de l'arbre.
- 3.** Glisser le cône sur l'arbre et dans le trou central de la roue. Vous devrez soulever la roue pour mettre en place le cône dans le trou central.
- 4.** Installer l'écrou de moyeu (sans godet de pression) sur l'arbre. Le serrer fermement contre le cône. L'écrou de moyeu doit être vissé avec au moins quatre tours complets.

Remarque : Si l'écrou de moyeu n'est pas serré complètement par un filetage trop court, utiliser un cône supplémentaire en entretoise entre celui du montage et l'écrou de moyeu. La roue doit être plaquée fermement contre le côté plat.

Montage alternatif

On doit utiliser cette autre méthode si la roue est munie d'un moyeu externe en saillie ne permettant pas l'utilisation d'un tambour de pression, ou si le tambour ne permet pas d'engager l'écrou du moyeu au moins quatre tours sur l'arbre.

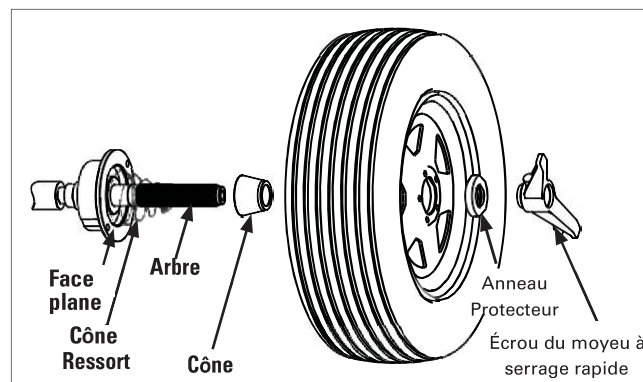

Figure 18 - Montage alternatif

- 1.** Placer le ressort en cône sur l'arbre de l'équilibreuse, l'extrémité large vers le côté plat.
- 2.** Sélectionner le cône correspondant au mieux au trou du centre de la roue. Glisser le cône sur l'arbre, l'extrémité large vers le côté plat.
- 3.** Soulever la roue sur l'arbre et la centrer sur le cône.
- 4.** Utiliser la petite entretoise en nylon (pas de rondelle de retenue MAR) ou un cône de centrage pour serrer contre le moyeu externe de la roue.
- 5.** Installer l'écrou de moyeu (sans tambour de pression) sur l'arbre. Serrer fermement.

Répartition des poids Direct Select^{MC}

Lorsque la machine est en marche, l'équilibreuse se met par défaut en mode dynamique sur deux plans en utilisant un poids à accrocher standard (Attaches 1 et 2) et les dimensions de la roue.

1. Avant de définir les dimensions de la roue et de la faire tourner, appuyer sur l'icône de placement du poids Direct Select (voir page 10) pour aller à l'écran Direct Select et saisir un autre emplacement pour le positionnement du poids sur la roue comme ceci :

Attache 1 (par défaut) – sélectionner cet emplacement pour accrocher un poids standard sur la jante interne.

Adhésif T1 – sélectionner cet emplacement pour placer un poids adhésif du côté intérieur de la roue qui est le plan horizontal du bord extérieur.

Adhésif T2 – sélectionner cet emplacement pour placer un poids adhésif (caché) du côté intérieur de la roue qui est le plan horizontal de la zone intérieure.

Adhésif T3 – sélectionner cet emplacement pour placer un poids adhésif du côté extérieur de la roue qui est le plan horizontal du bord extérieur.

Attache 2 (par défaut) – sélectionner cet emplacement pour accrocher un poids standard sur la jante externe.

2. Appuyer sur EXIT pour revenir à l'écran principal.



Figure 19 – Icônes Direct Select^{MC} pour les poids et le diagramme transversal de la roue

Réglages en fonction des dimensions de la roue (DIM)

Avant d'équilibrer une roue, ses dimensions doivent être saisies dans l'ordinateur.

Détermination des dimensions (DIM)

A = Écart

La distance est mesurée à partir de l'équilibreuse (« 0 » sur le bras de mesure) vers le plan intérieur de la jante (aux emplacements des poids d'équilibrage).

W = Largeur

La largeur de la roue au rebord de jante, mesurée avec les étriers, comme le montre la figure 22.

Remarque : N'utiliser que les étriers d'origine du constructeur, les autres pouvant ne pas être compatibles.

D = Diamètre

Le diamètre de la roue comme indiqué sur le pneu.

Remarque : Une bride épaisse, sur certaines roues en aluminium, peut modifier le diamètre mesuré. Par exemple, une jante de 40,64 cm (16 po) peut avoir un diamètre mesuré de 39,37 cm (15,5 po).

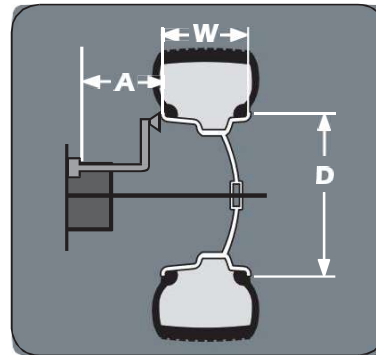

Figure 20 - Dimensions A, W et D (écart, largeur et diamètre) de pneu

A2 = Écart

La distance est mesurée à partir de l'équilibreuse (« 0 » sur le bras de mesure) vers le plan extérieur de la jante (aux emplacements des masses extérieures). Utilisé uniquement pour l'emplacement des poids adhésifs.

D2 = Diamètre

Le diamètre mesuré à l'emplacement des poids en A2. Utilisé uniquement pour l'emplacement des poids adhésifs.

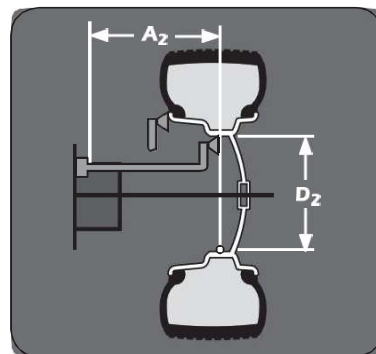

Figure 21 - Dimensions A2 et D2 de pneu

Saisie des données de base de la roue

1. Utiliser Direct Select^{MC} pour déterminer l'emplacement du poids intérieur (Attache 1 ou Adhésif 1) et du poids extérieur (Adhésif T2, T3 ou Attache 2).

2. Placer le bras de mesure sur l'emplacement du poids accroché; attendre le signal sonore (A et D sont saisis automatiquement).

En cas de sélection de l'emplacement « Adhésif T2 », déplacer le bras de mesure de l'emplacement du poids accroché vers la partie interne de la roue, tout contre la jante sur l'emplacement du poids extérieur, et attendre le signal sonore (A2 et D2 sont saisis automatiquement).

3. Replacer le bras à la position initiale.

4. Abaisser le capot de l'équilibreuse pour entrer automatiquement dans la mesure W à l'aide du sonar du capot (détecteur de largeur) et faire tourner la roue.

Saisie manuelle des dimensions de la roue

L'information saisie dans le logiciel d'équilibrage pour A, W et D peut être modifiée à tout moment pendant la procédure en saisissant manuellement les mesures.

L'équilibreuse recalculera les poids et leur emplacement d'après les nouvelles mesures.

Sélectionner l'icône DIM On pour accéder au clavier des dimensions de roue, voir page 11.

Écart de la roue : A

1. Appuyer sur l'icône A (écart de la roue).

2. Placer le bras de mesure à l'emplacement du poids sur la roue et relever le chiffre du décalage sur la jauge du boîtier (il s'agit de la dimension de décalage A exacte).

3. À l'aide du clavier, saisir la valeur de la mesure A avec une décimale.

Diamètre de la roue : D

1. Appuyer sur l'icône D (diamètre de la roue).

2. Inspecter le côté du pneu pour déterminer le diamètre exact qui y est inscrit.

3. À l'aide du clavier, saisir la valeur de la mesure D avec une décimale pour correspondre à la taille de la paroi latérale du pneu.

Largeur de la roue : W

1. Appuyer sur l'icône W (largeur de la roue).

2. Utiliser les entretoises (ou étriers) en plastique fournies avec l'équilibreuse pour mesurer la largeur de la roue.



Figure 22 - Placement de l'étrier sur la roue

3. À l'aide du clavier, saisir la valeur de la mesure W avec une décimale pour correspondre à la largeur de la jante montée mesurée à l'étrier.

Équilibrer une roue

Un grand nombre de types de roues peuvent être équilibrés avec cette équilibreuse. Lire ce chapitre vous aidera à choisir le mode et les options d'équilibrage les plus adaptés à certains assemblages de roue.

Se rappeler : Comme pour toute procédure d'équilibrage, retirer d'abord tous les poids fixés à une roue, inspecter la roue et le pneu, et utiliser la méthode d'équilibrage la plus appropriée avant de commencer.

Équilibrage dynamique

Choisir un équilibrage dynamique pour équilibrer une roue avec deux plans de correction. Sélectionner le poids qui correspond le mieux aux emplacements disponibles sur la jante.

Poids à accrocher - Modèle par défaut, sert pour la plupart des ensembles pneu/roue de voiture montés selon les emplacements les plus communs de poids d'équilibrage. Les poids à accrocher se placent sur les bords internes (intérieurs) et externes (extérieurs) du rebord des jantes.

ALUS (roues en aluminium) - Pour équilibrer les roues en aluminium, il est habituel d'utiliser des emplacements de poids auto-adhésifs différents de ceux des poids accrochés qu'on emploie lors d'un équilibrage standard. Veiller à utiliser la méthode de saisie des données appropriée, car l'équilibreuse calcule les valeurs de déséquilibre à partir de la dimension des roues (DIM) constatée pour l'ensemble d'une roue.

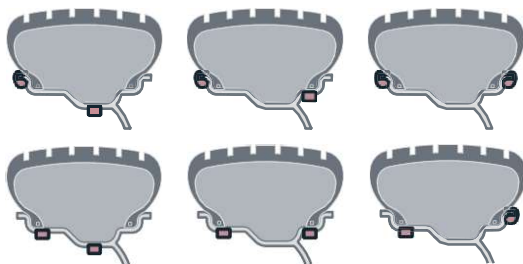

Figure 23 : Emplacement dynamique des poids d'équilibrage

Remarque : Quand l'appareil est mis en service, la configuration par défaut présente un équilibrage dynamique utilisant des poids accrochés.

Équilibrage statique

Choisir un équilibrage statique pour équilibrer une roue en utilisant un plan de correction. Placer le poids d'équilibrage au point mort haut (12 heures) de chaque rebord au centre du passage de la jante vers l'intérieur de chaque côté, ou répartie des deux côtés.

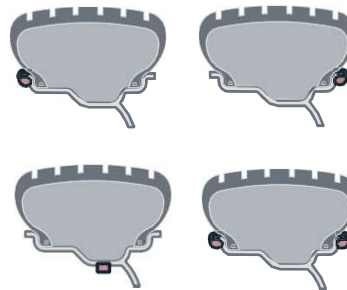

Figure 24 : Emplacement statique des poids d'équilibrage

Remarque : En mode statique, il suffit de saisir la mesure du DIAMÈTRE de la roue.

Important : Avec l'utilisation de l'emplacement du passage de la jante pour poser le poids d'équilibrage, ne pas oublier d'ajuster les entrées des mesures. En général, cela fait entre 5 et 7,5 cm (2 ou 3 po) de moins que le diamètre réel du pneu ou de la roue.

Placement du poids d'équilibrage

Après que la roue a tourné et qu'on a relevé des déséquilibres, la masse du poids d'équilibrage apparaît dans la fenêtre d'affichage, pour les emplacements de poids intérieurs et extérieurs. Les barres apparaissent des deux côtés du diagramme en coupe de la roue pour aider à positionner les poids d'équilibrage.

Après un cycle de mesures, faire tourner la roue jusqu'à ce que la barre d'emplacement du poids clignote, indiquant que le poids est bien placé au point mort supérieur. Si le déséquilibre est inférieur au seuil déterminé, 000 s'affiche au lieu d'une valeur de déséquilibre indiquant que, sur le côté concerné, la roue se trouve dans la tolérance.

Mode derrière les rayons

Le « partage » de la masse du poids d'équilibrage Adhésif T2 sert à masquer le poids adhésif derrière les deux rayons de la jante.

1. Lors de l'affichage du déséquilibre, faire tourner la roue jusqu'à ce que la barre centrale intérieure clignote. Fixer le poids d'équilibrage intérieur au centre du point mort supérieur.
2. Appuyer sur NEXT pour faire tourner la roue jusqu'à ce que la barre centrale extérieure clignote.
3. Sélectionner l'icône Derrière les rayons pour lancer la séquence d'animation correspondante. Une icône SPOKE 1 s'affiche sur le tableau de bord.
4. Faire tourner la roue vers l'avant jusqu'à ce que le premier rayon soit sur le point laser; appuyer sur SPOKE 1. Une icône SPOKE 2 s'affiche à présent sur le tableau de bord.
5. Faire tourner la roue vers l'avant jusqu'à ce que le premier rayon soit sur le point laser; appuyer sur SPOKE 2. Le point laser s'arrête alors de clignoter à l'emplacement du deuxième rayon.



Figure 25 : Emplacements du rayon 1 et 2 des deux côtés de l'emplacement original du poids externe

6. Fixer le poids d'équilibrage externe du rayon 2 au point mort supérieur, derrière le rayon 2.
7. Appuyer sur NEXT pour faire tourner la roue jusqu'à l'emplacement du rayon 1.
8. Fixer le poids d'équilibrage externe du rayon 1 au point mort supérieur, derrière le rayon 1, puis appuyer sur NEXT.
9. Appuyer sur SPIN pour vérifier l'équilibrage du pneu/de la roue.

Technologie ProBalance^{MC}

Le mode Technologie ProBalance détecte tout déséquilibre résiduel excessif, voir Icônes du mode d'équilibrage, page 11. Lorsqu'il est activé, une icône activé (enabled) s'affiche sur le tableau de bord (figure 26).



Figure 26 – Icône d'activation de la Technologie ProBalance

1. Après correction du déséquilibre dynamique, et si un déséquilibre résiduel excessif est décelé au-delà de la tolérance, un bouton icône PRESS TO CORRECT (appuyer pour corriger) s'affiche sur le tableau de bord (figure 27). Appuyer sur le bouton.



Figure 27 – Bouton icône APPUYER POUR CORRIGER

2. L'équilibreuse s'arrête et positionne automatiquement la roue à l'emplacement de la correction ProBalance. Attacher à présent la masse indiquée de poids d'équilibrage (figure 28) à midi au centre du passage de la jante (comme indiqué sur le graphique de l'équilibreuse)-



Figure 28 – Masse du poids d'équilibrage ProBalance.

3. Faire à nouveau tourner la roue/le pneu pour vérifier l'équilibrage.



Figure 29 – Bouton de réussite de la Technologie ProBalance

Étalonnage

Étalonnage de la machine

1. Appuyer sur l'icône des RÉGLAGES puis sélectionner celle de l'ÉTALONNAGE DE LA MACHINE.

2. Appuyer sur continuer.

3. Saisir la dimension D (inclure une décimale, par exemple 16,0 pour une roue de 16 pouces). Appuyer sur ENTER.

4. Abaisser le capot et appuyer sur SPIN.

5. Après la rotation, relever le capot. Fixer un poids d'étalonnage de 4 onces sur le rebord externe au point mort haut.



Figure 1 – Poids d'étalonnage sur le rebord interne, au point mort haut

6. Abaisser le capot et appuyer sur SPIN

Important : Il est essentiel de placer de manière exacte le poids intérieur pour obtenir un bon étalonnage. Si le poids d'étalonnage n'est pas déplacé directement du rebord externe jusqu'au rebord interne, une erreur de placement du poids intérieur se produira. Pour corriger, suivre les instructions de l'équilibreuse.

7. Après la rotation, relever le capot. Déplacer le poids d'étalonnage directement en face et le fixer au rebord intérieur au point mort haut.



Figure 2 – Poids d'étalonnage déplacé (directement en face) sur le rebord intérieur

8. Abaisser le capot et appuyer sur SPIN.

Remarque : Si vous le souhaitez, faire tourner le point laser vers la jante intérieure.

9. Après la rotation, relever le capot. Faire tourner la roue pour l'aligner sur le centre du poids d'étalonnage de 4 onces avec la point laser. Maintenir la position en appuyant sur NEXT.

10. Appuyer sur NEXT, puis sur EXIT.

11. Placer l'extrémité du bras de manière précise sur le bord externe de la face plane et le maintenir (pendant toute l'étape 12) en appuyant sur NEXT. (Détacher temporairement la roue d'étalonnage si nécessaire pour bien atteindre la face plane.)

12. Alors que le bras est toujours sur le bord de la face plane, saisir la dimension A (inclure une décimale) relevée sur la jauge du bras; voir figure 3. Appuyer sur ENTER.

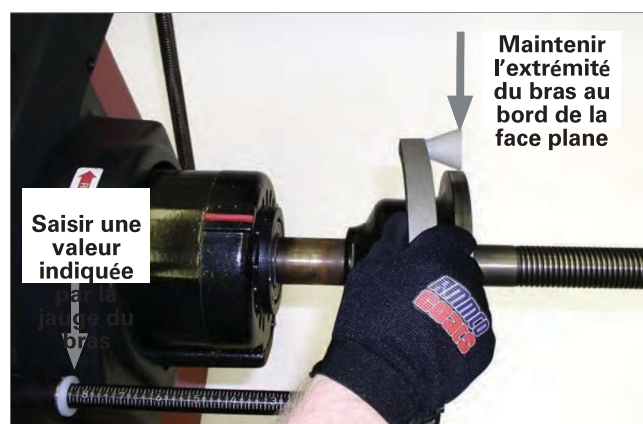

Figure 3 – En maintenant le bras sur le bord de la face plane, saisir A

13. Remettre le bras dans sa position initiale et appuyer sur NEXT.

14. Déplacer le bras jusqu'à l'emplacement du poids accroché sur le rebord de jante et le maintenir là (toute l'étape 16). Attendre que la lecture de la tension se stabilise, puis appuyer sur NEXT.

15. Le bras se trouvant toujours à l'emplacement du poids à accrocher, saisir la dimension D (16,0 pour une roue de 16 pouces), c'est-à-dire le diamètre du pneu. Appuyer sur EXIT.

16. Tout en maintenant le bras à l'emplacement du poids à accrocher, saisir la dimension A (inclure la décimale) relevée sur la jauge du bras. Appuyer sur ENTER

17. Remettre le bras dans sa position d'origine, l'étalonnage est terminé. Appuyer sur EXIT. Appuyer sur STOP et EXIT pour revenir à l'écran principal.

Directives d'entretien



ADVERTISEMENT

Utiliser votre bon sens, il s'agit d'un appareil électrique. L'exposition de l'équilibreuse à l'eau, par un tuyau ou un seau, à la pluie ou à la neige, peut entraîner des risques de décharge électrique ou d'électrocution pour l'opérateur ou les personnes présentes. Placer, stocker et utiliser l'équilibreuse dans un endroit sec et à l'abri uniquement.



MISE EN GARDE

Ne pas laver au tuyau ou au seau l'équilibreuse. Cela entraînera des dommages majeurs. Les composants électroniques sensibles, les faisceaux de câbles et les autres appareillages dans l'équilibreuse ne sont pas faits pour être exposés à l'eau.

L'équilibreuse demande un entretien minimum pour que celle-ci fonctionne correctement.

1. Maintenir l'écran propre et dégagé. Utiliser les chiffons pour écran (pièce n° 85609548) fournis avec votre équilibreuse de roues Vero Series^{MC} pour nettoyer l'écran tactile de l'appareil. L'utilisation de ces chiffons ou de chiffons similaires ou d'un tissu propre, doux et humide est le seul moyen sûr et acceptable de nettoyer l'écran tactile de l'appareil. Ne pas utiliser de produits nettoyants ni de solvants qui laissent des résidus huileux ou pelliculaires qui annuleront la garantie d'usine de l'écran tactile.

2. Garder les adaptateurs, les cônes, la face plane, la tige filetée, le tambour de pression et le moyeu d'écrou propres. L'accumulation de graisse et de saleté est la cause d'équilibrage imprécis et provoque une usure prématurée. Nettoyer ces éléments au moins une fois par jour avec un solvant vaporisé.

3. Nettoyer le plateau poids et tous les crochets, les supports ou les étagères des accessoires avec un détergent doux. Les poids stockés dans un bac sale peuvent se charger de graisse et de saleté et empêcher leur pose sur les roues.

4. Garder la zone autour et sous l'équilibreuse dégagée. Retirer tous les outils ou autres objets qui reposent sur l'équilibreuse. Retirer tous les objets susceptibles d'empêcher l'équilibreuse d'être de niveau. Faire attention aux poids neufs ou usés sur le plancher, car cela pourrait être à l'origine de chutes et de blessures.

5. N'utiliser que les accessoires COATS^{MD}. Les accessoires d'autres fabricants ne sont pas adaptables et fonctionnels et risquent d'endommager l'équilibreuse.

Méthodes de diagnostic

Problèmes de vibration après l'équilibrage

Si des vibrations sont toujours présentes après l'équilibrage des roues (conduite du véhicule sur une chaussée lisse), retirer les roues et revérifier l'équilibrage. Si une roue présente un déséquilibre, la cause peut être :

- La roue n'a pas été montée ou centrée correctement sur l'équilibreuse.
- Un poids est tombé de la roue (ce n'était peut-être pas le bon type d'attache). Retirer les autres poids et refaire un équilibrage.
- Présence d'un corps étranger à l'intérieur du pneu. Démonter le pneu, retirer le corps étranger, et remonter le tout. Retirer les poids d'équilibrage et rééquilibrer la roue.
- Des pierres ou un corps étranger sont coincés dans le rebord du pneu ou la jante. Enlever les objets. Vérifier et équilibrer de nouveau au besoin.

Si l'équilibreuse indique toujours que les roues sont équilibrées avec une tolérance de 0,05 once (1,42 gramme) à la fois à l'intérieur et à l'extérieur, le problème n'est pas dans l'équilibrage des roues. Vérifier les sources possibles de vibration suivantes :

- Pression des pneus Amener tous les pneus à la PSI recommandée.
- Pneu ou roue voilés en radial ou latéral. Remplacer la pièce endommagée.
- Déséquilibre des enjoliveurs de roues ou des anneaux de garniture. Retirer les enjoliveurs ou les anneaux de garniture et essai sur route. S'il n'y a plus de vibration, enlever l'arbre et mettre un adaptateur pour monter la roue sur l'équilibreuse. Équilibrer la roue avec l'enjoliveur de roue ou d'un anneau de garniture fixé à la roue.
- Pneu et roue montés incorrectement. Les remonter correctement.
- Trous de passage des boulons de roue endommagés. Remplacer la roue.
- Joints universels usés. Remplacer au besoin.
- Arbre déséquilibré ou endommagé. Rééquilibrer, réparer ou remplacer.
- Déséquilibre dans le ou les disques ou tambours de freins.
- Suspension non alignée. Effectuer la géométrie du véhicule et remplacer les pièces endommagées ou usées.

Dépannage

Un technicien COATS^{MD} est susceptible de demander davantage d'informations pour diagnostiquer les problèmes de service (veuillez communiquer directement avec COATS au 1-800-688-9240 pour connaître le partenaire agréé le plus proche de chez vous). Transmettre cette information à votre technicien de service pour accélérer le service sur votre appareil. Bien que la plupart des informations de diagnostic aident votre technicien COATS, plusieurs solutions pour dépanner l'équilibreuse sont à la disposition de l'opérateur.

Messages d'erreur - Il se peut que l'un des messages d'erreur suivants s'affiche dans la fenêtre pour indiquer que l'équilibreuse a rencontré un problème.

Remarque : Après avoir reçu un message d'erreur, toujours commencer par répéter la procédure pour voir si l'erreur persiste.

Erreur	Description
E1	La rotation est trop lente : vérifier l'alimentation de l'équilibreuse et le
E2	Le délai de rotation est trop long : vérifier le DIA de la roue et l'alimentation –
E3	Pas de signal de rotation : vérifier le fonctionnement et le câblage du moteur et de l'encodeur – appuyer sur STOP-
E4	La roue tourne dans le sens inverse : débrancher l'alimentation et corriger
E5	Délai d'arrêt trop long : vérifier l'alimentation et la connexion du moteur –
E6	L'encodeur n'est pas branché ou fait défaut : débrancher l'alimentation et
E9	La vitesse de la roue est trop lente
E11	L'utilisateur a annulé l'opération
E20	Le bras est hors de portée
E24	Abaisser le capot pour lancer la roue
E25	Dévisser l'écrou du moyeu. Resserrer
E26	CAL ERROR (erreur d'étalonnage)
Err Hod	L'interrupteur du capot n'est pas fermé au démarrage du cycle de la machine. Abaisser le capot pour lancer la roue.
Err Hub	Aucune charge détectée – vérifier que la roue est bien montée sur l'arbre – relancer la procédure
Err Ad	Aucune dimension saisie
Inverter Error	Erreur d'onduleur – veuillez attendre...

Error	Description
100, N01, CAL	Marge de 5 degrés dépassée entre le placement du poids d'étalonnage du rebord externe vers le rebord interne.
100, N02, CAL	La roue d'étalonnage présente un déséquilibre supérieur à 1 once. L'étalonnage
100, N03, CAL	La roue d'étalonnage présente un déséquilibre supérieur à 0,25 once, mais inférieur à 1 once. L'étalonnage est

Erreur d'onduleur - Une erreur d'onduleur indique que l'une des conditions défectueuses possibles est détectée par l'onduleur, comme une basse tension de ligne, une surchauffe du moteur, une surcharge du moteur ou une surchauffe de l'entraînement moteur. L'équilibreuse ne répondra pas aux commandes tant que la condition défectueuse se ne sera pas réparée. L'équilibreuse effacera cette erreur dès que possible et l'indiquera par le message suivant : Inverter Fault Cleared (erreur d'onduleur effacée) Appuyer sur n'importe quelle icône

Protection contre la surcharge - Le moteur de l'équilibreuse est protégé contre la surcharge selon les exigences de UL. La machine se réinitialise automatiquement au bout de 4 à 5 minutes en activant le moteur du ventilateur. Prévenir immédiatement le partenaire de service agréé si cela se produit.

Important : Laisser le ventilateur refroidir le moteur au moins pendant 30 minutes avant d'utiliser l'équilibreuse pour que la protection contre la surcharge ne s'enclenche plus.

Glossaire

ALUS -Mode pour roue en alliage dont l'équilibrage nécessite généralement l'utilisation d'un ou deux poids adhésifs.

Bride d'équilibrage – Disque qui s'accouple avec le disque de la roue montée sur l'équilibreuse. La bride sert également à maintenir la roue parfaitement perpendiculaire à son axe de rotation.

Cycle d'équilibrage – Séquence des opérations effectuées par l'utilisateur et la machine depuis la mise en rotation de la roue jusqu'à son arrêt complet une fois les signaux de déséquilibre acquis et les valeurs relatives calculées.

Centrage – Procédure de positionnement de la roue sur l'arbre de broche pour aligner l'axe de rotation de la roue avec le centre de l'arbre.

Bride de centrage (accessoire) – Dispositif servant à maintenir et centrer la roue. La bride sert également à maintenir la roue parfaitement perpendiculaire à son axe de rotation. La collerette de centrage est montée sur l'arbre d'équilibrage par son orifice central.

Cône – Dispositif conique à orifice central. Inséré sur l'axe de rotation, il sert à centrer la roue avec un orifice central dont le diamètre est compris entre les valeurs maximum et minimum.

Équilibrage dynamique – Réglage avec correction de la tolérance par application de deux poids, un de chaque côté de la roue.

Auto-étalonnage – Procédure dans laquelle les coefficients de correction adaptés sont calculés à partir de conditions de fonctionnement connues. L'autoétalonnage permet d'améliorer la précision de mesure de la machine, en corrigeant, dans certaines limites, les erreurs de calcul qui pourraient survenir par l'altération des caractéristiques de la machine au cours du temps.

Rotation – Procédure commençant par le lancement motorisé de la roue et les rotations libres successives de la roue.

Écrou de moyeu – Dispositif de serrage de la roue sur l'équilibreuse. L'écrou de moyeu, par ses caractéristiques, vient en prise sur le moyeu fileté et les ailettes latérales permettent un serrage efficace.

Équilibrage statique – Seules les parties statiques d'un déséquilibre sont corrigées. Ce résultat est obtenu en ajoutant un seul poids, généralement au centre du passage de la jante. La précision de ce système augmente avec la diminution de la largeur de la roue.

Moyeu fileté – Partie filetée de l'axe en prise avec l'écrou de moyeu pour bloquer la roue. Cette partie de l'équilibreuse est livrée désassemblée de la machine.

Déséquilibre – Distribution non uniforme de la masse de la roue générant une force centrifuge pendant les rotations.

