



193 CLASSIC

8713

Codice Macchina
Machine Code
Code Machine
Machinencode
Código de Máquina

LISTA DEI RICAMBI
LIST OF SPARE PARTS
LISTE DES PIECES DE RECHANGE
ERSATZTEIL-LISTE
LISTA DE REPUESTOS



Via Emilia, 45
40011 Anzola dell'Emilia (BO)
Italy
+39 051 6505111
☎ +39 051 732178
🌐 <http://www.carpigiani.com>

CARPIGIANI

Tutti i diritti riservati

Nessuna parte di questo manuale può essere riprodotta, memorizzata in un sistema di archiviazione o trasmessa a terzi in qualsiasi forma o con qualsiasi mezzo, senza una preventiva autorizzazione scritta di CARPIGIANI.

CARPIGIANI si riserva il diritto di apportare in qualsiasi momento e senza preavviso, modifiche e miglioramenti ai suoi prodotti allo scopo di elevarne costantemente la qualità, pertanto anche questa pubblicazione può essere soggetta a modifiche.

CARPIGIANI

All rights reserved

Neither the whole of this document nor any individual portion thereof may be reproduced, stored on an electronic filing system or transmitted to third parties in any form thereof any means, without the prior written consent of CARPIGIANI.

The technical data contained in this document is indicative and not binding, insofar as CARPIGIANI reserves the right to make modifications and improvements to its products at any time in order to enhance the quality thereof.

CARPIGIANI

Tous droits réservés

Il est interdit de procéder à la reproduction intégrale ou partielle de ce document, à sa mise en mémoire dans un système d'archives ou à sa transmission à des tiers sous quelque forme que ce soit sans l'auto-

risation écrite préalable de CARPIGIANI.

Les données techniques contenues dans ce document sont fournies à titre indicatif et non contraignant, dans la mesure où CARPIGIANI se réserve le droit d'apporter à tout moment des modifications et des améliorations à ses produits pour en élever constamment la qualité.

CARPIGIANI

Alle Rechte vorbehalten

Das vorliegende Handbuch bzw. Teile davon dürfen nicht ohne vorherige schriftliche Genehmigung der Fa. CARPIGIANI nachgedruckt, in Speichersystemen abgelegt oder in beliebiger Form und mit beliebigen Mitteln an Dritte weitergegeben werden.

Die Fa. CARPIGIANI behält sich das Recht vor, in Sinne der laufenden Steigerung der Qualität jederzeit und ohne Ankündigung Änderungen und Verbesserungen an ihren Produkten vorzunehmen. Daher kann auch die vorliegende Veröffentlichung Änderungen unterliegen.

CARPIGIANI

Todos los derechos reservados

Ninguna parte de esta publicación puede ser reproducida, almacenada o transmitida de ninguna forma, no por ningún medio, sin la previa autorización escrita por parte de CARPIGIANI.

Los datos técnicos contenidos en este documento son indicativos y no constituyen compromiso, ya que CARPIGIANI se reserva el derecho de realizar en cualquier momento modificaciones y mejoras en sus productos con el obeto de incrementar constantemente su calidad.

INDICE GENERALE
GENERAL INDEX
INDEX GÉNÉRAL
ALLGEMEINES VERZEICHNIS
ÍNDICE GENERAL

ITALIANO

INTRODUZIONE.....	5
COME CONSULTARE IL MANUALE	7
INDICE DEI GRUPPI FUNZIONALI.....	10
TAVOLE RICAMBI.....	12

ENGLISH

INTRODUCTION.....	5
HOW TO USE THIS MANUAL	7
INDEX OF MACHINE GROUPS AND ASSEMBLIES	10
SPARE PARTS ILLUSTRATIONS	12

FRANÇAIS

INTRODUCTION.....	6
COMMENT UTILISER CE MANUEL	7
INDEX DES GROUPES FONCTIONNELS DE LA MACHINE	10
TABLEAU DES PIÈCES DE RECHANGE.....	12

DEUTSCH

EINLEITUNG.....	6
NACHSCHLAGEN DES HANDBUCHS	7
VERZEICHNIS DER FUNKTIONSBAUGRUPPEN	10
ERSATZTEILTAFELN	12

ESPAÑOL

INTRODUCCIÓN	6
CÓMO CONSULTAR EL MANUAL	7
ÍNDICE DE LOS GRUPOS FUNCIONALES DE LA MAQUINA.....	10
TABLAS Y RECAMBIOS.....	12

INTRODUZIONE INTRODUCTION INTRODUCTION EINLEITUNG INTRODUCCIÓN

ITALIANO

Come consultare il MANUALE PARTI DI RICAMBIO:

Il Manuale Parti di Ricambio è costituito da Tavole grafiche e da Tabelle.

Tavole grafiche:

- Le tavole riportano il disegno esploso dei gruppi principali della macchina.
- La suddivisione delle tavole è identificata nella "TAV. 00".
- Ogni particolare di ricambio è identificato da un numero di posizione, i numeri di posizione posti in un riquadro identificano i particolari di ricambio consigliati.

Tabelle:

- Le tabelle riportano i Numeri di Posizione, la Descrizione, il Codice del particolare e la versione della macchina.
- Nel caso in cui lo stesso numero di posizione sia riportato più volte, ma associato a codici differenti, è necessario, all'atto dell'ordine, specificare la matricola della macchina in possesso del cliente, al fine di identificare il codice del particolare da fornire.

Per ordinare uno o più particolari di ricambio identificare sulla "TAV. 00" la tavola in cui è rappresentato il gruppo macchina in cui è presente il particolare, identificare quindi sulla tavola il particolare ed il relativo numero di posizione, quindi ricercare sulle tabelle il numero di posizione ed il corrispondente codice.

ENGLISH

How to consult the SPARE PARTS MANUAL:

The Spare Parts Manual is made up of Drawing Plates and Tables.

Drawing Plates:

- The plates contain the exploded views of the main units comprising the machine.
- The subdivision of the plates is listed on "TAV. 00".
- Each spare parts item is identified by a position number, position numbers found in a box indicate the spare parts items recommended.

Tables:

- The tables list the Position numbers, Descriptions, the Codes for items and the machine version.
- When the same position number appears more than once, but is also associated with different codes, specify the serial number of the customer's machine when ordering for the purpose of identifying the code for the item to be supplied.

To order one or more spare part items, identify the plate on "TAV. 00" representing the machine unit on which the item is located. Locate the item on the plate and the corresponding position number as well. Then use the position number to locate the corresponding code on the table.

FRANÇAIS

Comment consulter le LIVRET DES PIÈCES DÉTACHÉES:

Le livret des Pièces Détachées se compose de Planches et de Tableaux.

Planches:

- Les planches illustrent la vue éclatée des groupes principaux de la machine.
- La "TAV. 00" illustre la subdivision des différentes planches.
- Chaque pièce détachée est identifiée par un numéro de repère; les numéros de repère en encadré identifient les pièces détachées conseillées.

Tableaux:

- Les tableaux indiquent les Numéros de repère, la Désignation des pièces, les Codes des pièces en question et la version de la machine.
- Si la même numéro de repère indiqué plusieurs fois mais qu'il est associé à des codes différents, lors de la commande il faut préciser le numéro de série de la machine; cela permettra d'identifier le code de la pièce à fournir.

Pour commander une ou plusieurs pièces détachées, repérer sur la "TAV. 00" la planche représentant le groupe dont fait partie la pièce, ensuite identifier la pièce en question sur la planche ainsi que son numéro de repère, puis rechercher sur les tableaux le numéro de repère et le code y relatif.

DEUTSCH

Hinweise für die Konsultation des ERSATZTEILHANDBUCHES:

Das Ersatzteillandbuch besteht aus graphischen Abbildungen und Tabellen.

Graphische Abbildungen:

- Die Abbildungen umfassen die Detailzeichnung der Hauptaggregate der Maschine
- Die Aufgliederung der Abbildungen ist in „TAV. 00“ angegeben.
- Jedes Ersatzteildetail ist mit einer Positionsnummer identifiziert; die eingerahmten Positionsnummern identifizieren die empfohlenen Ersatzteildetails.

Tabellen:

- In den Tabellen sind die Positionsnummern, die Beschreibung, der Code des Teils aufgelistet und die Maschine Version.
- Ist dieselbe Positionsnummer mehrmals in Zusammenhang mit anderen Code angegeben, muß bei der Bestellung die Maschinenummer angegeben werden, um den Code des zu liefernden Ersatzteils ausfindig machen zu können.

Um eines oder mehrere Ersatzteile zu bestellen, anhand der „TAV. 00“ die Abb. feststellen, in der das Maschinenaggregat dargestellt ist, für das das Teil bestimmt ist; anhand dieser Abb. dann das Ersatzteil und die entspr. Positionsnummer identifizieren und schließlich in den Tabellen die Positionsnummer und den entspr. Code suchen.

ESPAÑOL

COMO CONSULTAR EL MANUAL DE PIEZAS DE REPUESTO:

Manual Piezas de Repuesto está formado por Tablas gráficas y por Cuadros

Tablas gráficas:

- Las tablas indican el dibujo expuesto individualmente en todos sus particulares (tridimensional) de los grupos principales de la máquina.
- La subdivisión de las tablas está identificada en la "TAV. 00".
- Cada pieza de repuesto se identifica por un número de posición, los números de posición colocados en un recuadro identifican las piezas de repuesto aconsejadas.

Cuadros:

- Los Cuadros indican los Números de Posición, la Descripción, el Código de la pieza y la versión de la máquina.
- En el caso de que el mismo número de posición esté indicado más de una vez, pero asociado a códigos diferentes, es necesario, en el momento del pedido, especificar la matrícula de la máquina que posee el cliente, con el fin de identificar el código de la pieza que hay que suministrar.

Al hacer el pedido de una o más piezas de repuesto, identificar en la "TAV. 00" la tabla en la que está representado el grupo máquina en donde se halla la pieza, por consiguiente identificar en la tabla la pieza y el relativo número de posición, después buscar en los cuadros el número de posición y el correspondiente código.

COME CONSULTARE IL MANUALE HOW TO USE THIS MANUAL COMMENT UTILISER CE MANUEL NACHSCHLAGEN DES HANDBUCHS CÓMO CONSULTAR EL MANUAL

ITALIANO

- Nella figura di pagina 10 individuare il gruppo funzionale dove può essere la parte desiderata e di conseguenza individuare la tavola inerenti al gruppo scelto.
- Nelle pagine seguenti procedere alla ricerca della tavola seguendo la progressione numerica.
- Cercare infine la parte desiderata e memorizzarne codice e descrizione.

ENGLISH

- In the figure shown on page 10, identify the functional group which is likely to contain the part you are looking for.
- Once the title has been found, keep in mind the part number and search the illustration following the numerical sequence.
- Locate the desired spare part and keep in mind its part number and description.

FRANÇAIS

- Dans la figure illustrée en page 10, repérer le groupe fonctionnel qui pourrait contenir la pièce recherchée.
- Une fois le titre repéré, mémoriser le numéro de code et procéder à la recherche de l'illustration en suivant la progression des codes.
- Chercher la pièce souhaitée et en mémoriser le code et la désignation.

DEUTSCH

- In der Abbildung auf Seite 10 die Funktionsbaugruppe, in der sich das gewünschte Teil befinden kann, und somit die Tafel der entsprechenden Baugruppe feststellen
- Auf den Folgeseiten die Tafel anhand der laufenden Nummerierung ausfindig machen
- Schließlich das gewünschte Teil suchen und die zugehörige Teilenummer und Beschreibung notieren.

ESPAÑOL

- En la figura en la página 10 halle el grupo funcional donde puede encontrarse la pieza deseada.
- Una vez hallado el título, tome nota del número de código y proceda con la búsqueda de la tabla según la progresión numérica.
- Al final, halle la pieza deseada y memorice su código y descripción.

**INDICE DEI GRUPPI FUNZIONALI DELLA MACCHINA
INDEX OF MACHINE GROUPS AND ASSEMBLIES
INDEX DES GROUPES FONCTIONNELS DE LA MACHINE
VERZEICHNIS DER FUNKTIONSBAUGRUPPEN DER MASCHINE
ÍNDICE DE LOS GRUPOS FUNCIONALES DE LA MAQUINA**



CARPIGIANI

GRUPPI FUNZIONALI
FUNCTIONAL GROUPS
GROUPES FONCTIONNELS
FUNKTIONSBAUGRUPPEN
GRUPOS FUNCIONALES

NUMERO TAVOLA
TABLE NUMBER
NUMÉRO DE TABLE
TAFEL NR.
NÚMERO DE TABLA

00

REVISIONE
REVISION
VÉRIFIER
REVISION
REVISIÓN

01

CARROZZERIE
BODYWORK
CARROSSERIE
GEHÄUSE
CARROCERÍAS

01

CASSETTA ELETTRICA
ELECTRICAL BOX
BOÎTE ÉLECTRIQUE
ELEKTROKASTEN
CAJA ELÉCTRICA

06

AGITAZIONE
BEATING
AGITATION
RÜHRWERK
AGITACIÓN

03

POMPA
PUMP
POMPE
PUMPE
BOMBA

05

IMPIANTO FRIGORIFERO
REFRIGERATING SYSTEM
REFRIGÉRATEUR
KÜHLANLAGE
PLANTA REFRIGERADOR

07

MOTORIZZAZIONE POMPA
PUMP MOTOR DRIVE
MOTORISATION POMPE
PUMPENMOTOR
MOTORIZACIÓN BOMBA

04

ACCESSORI A CORREDO
ACCESSORIES KIT
ACCESSOIRES D'ACCOMPAGNEMENT
MITGELIEFERTES ZUBEHÖR
ACCESORIOS DE ACOMPAÑAMIENTO

08

PORTELLO
DOOR
PORTILLON
KLAPPE
PORTILLO

02

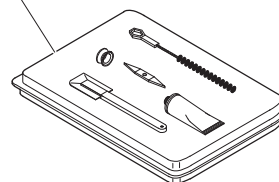

**TAVOLE RICAMBI
SPARE PARTS TABLES
TABLEAU DES PIÈCES DE RECHANGE
ERSATZTEIL-ÜBERSICHTEN
TABLAS Y RECAMBIOS**



CARPIGIANI

CARROZZERIE
BODYWORK
CARROSSERIE
GEHÄUSE
CARROCERÍAS

NUMERO TAVOLA
TABLE NUMBER
NUMÉRO DE TABLE
TAFEL NR.
NÚMERO DE TABLA

01

REVISIONE
REVISION
VÉRIFIER
REVISION
REVISIÓN

01

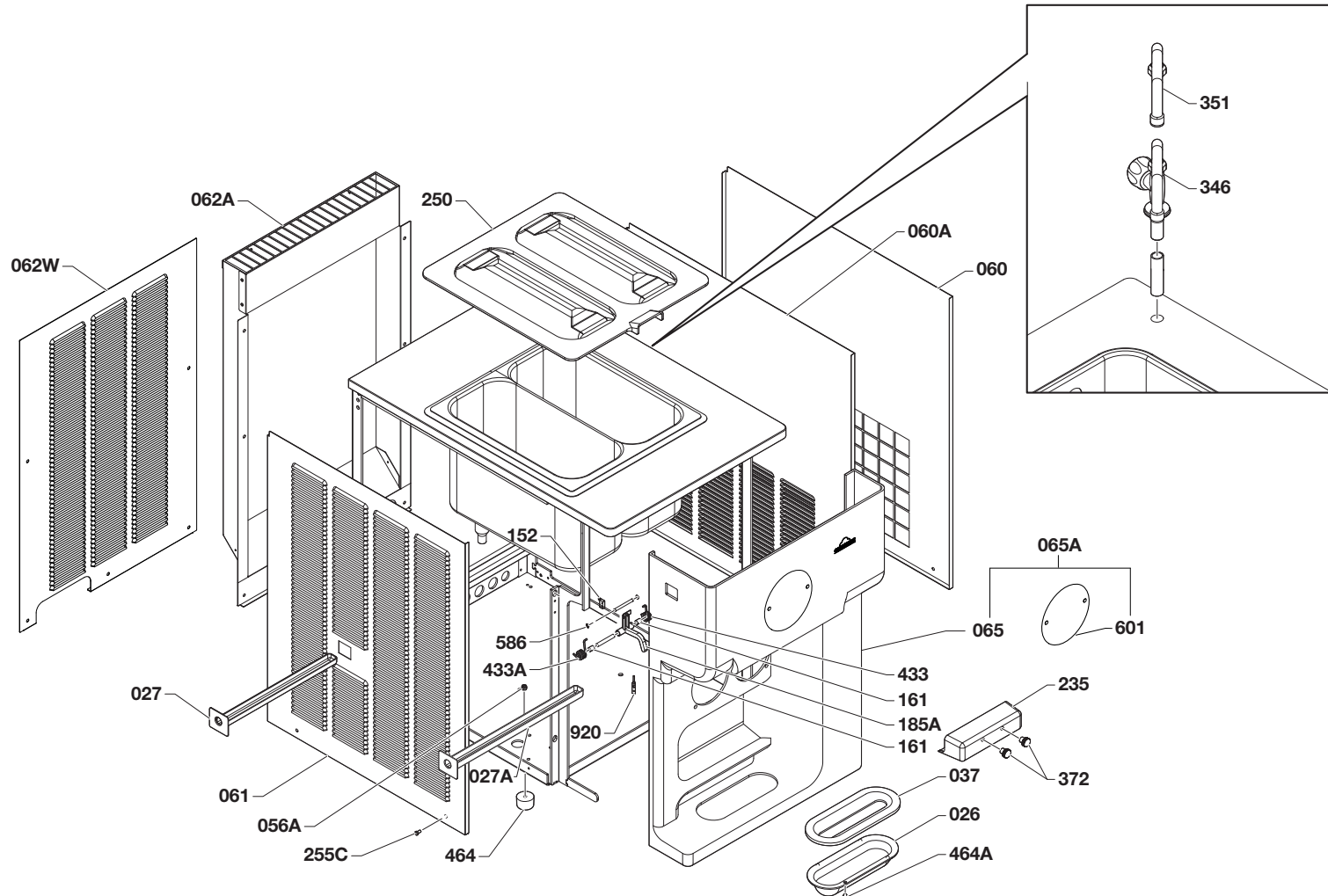

PORTELLO
DOOR
PORTILLON
KLAPPE
PORTILLO

NUMERO TAVOLA
TABLE NUMBER
NUMÉRO DE TABLE
TAFEL NR.
NÚMERO DE TABLA

02

REVISIONE
REVISION
VÉRIFIER
REVISION
REVISIÓN

01

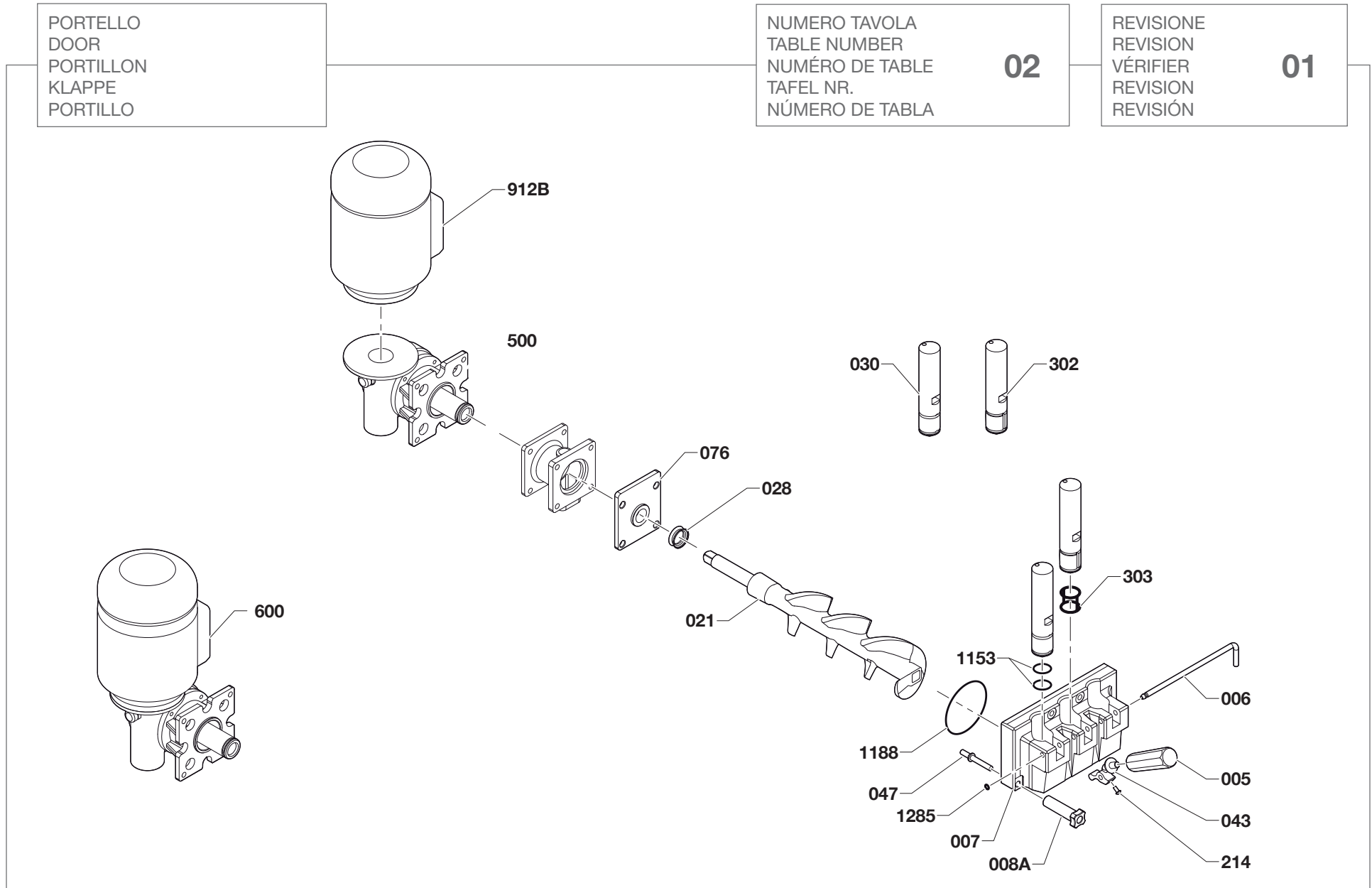

AGITAZIONE
BEATING
AGITATION
RÜHRWERK
AGITACIÓN

NUMERO TAVOLA
TABLE NUMBER
NUMÉRO DE TABLE
TAFEL NR.
NÚMERO DE TABLA

03

REVISIONE
REVISION
VÉRIFIER
REVISION
REVISIÓN

01

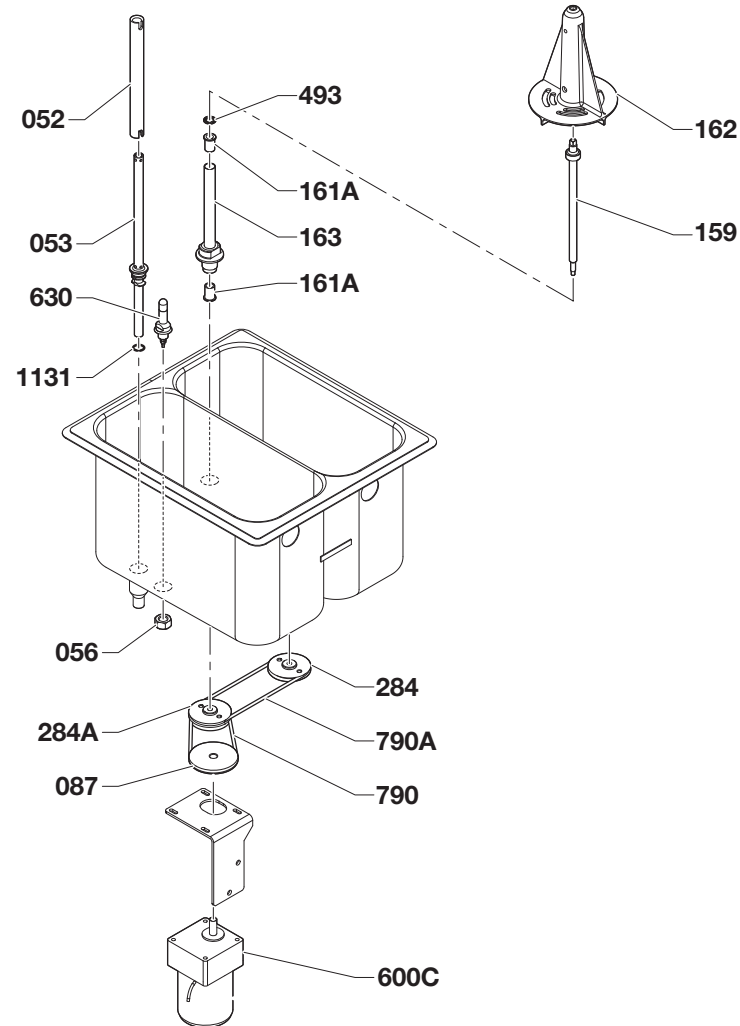

MOTORIZAZIONE POMPA
PUMP MOTOR DRIVE
MOTORISATION POMPE
PUMPENMOTOR
MOTORIZACIÓN BOMBA

NUMERO TAVOLA
TABLE NUMBER
NUMÉRO DE TABLE
TAFEL NR.
NÚMERO DE TABLA

04

REVISIONE
REVISION
VÉRIFIER
REVISION
REVISIÓN

01

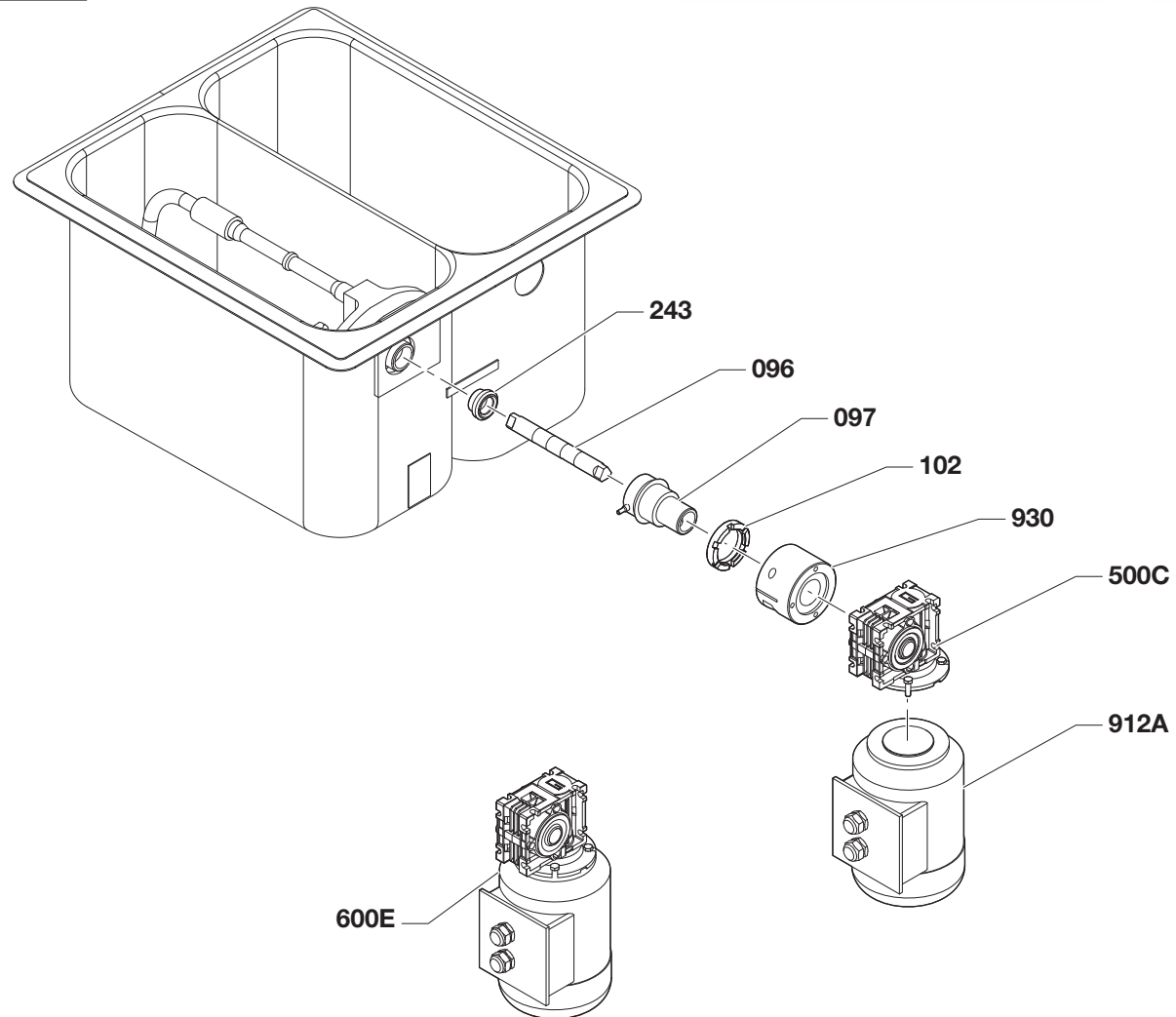

POMPA
PUMP
POMPE
PUMPE
BOMBA

NUMERO TAVOLA
TABLE NUMBER
NÚMERO DE TABLE
TAFEL NR.
NÚMERO DE TABLA

05

REVISIONE
REVISION
VÉRIFIER
REVISION
REVISIÓN

01

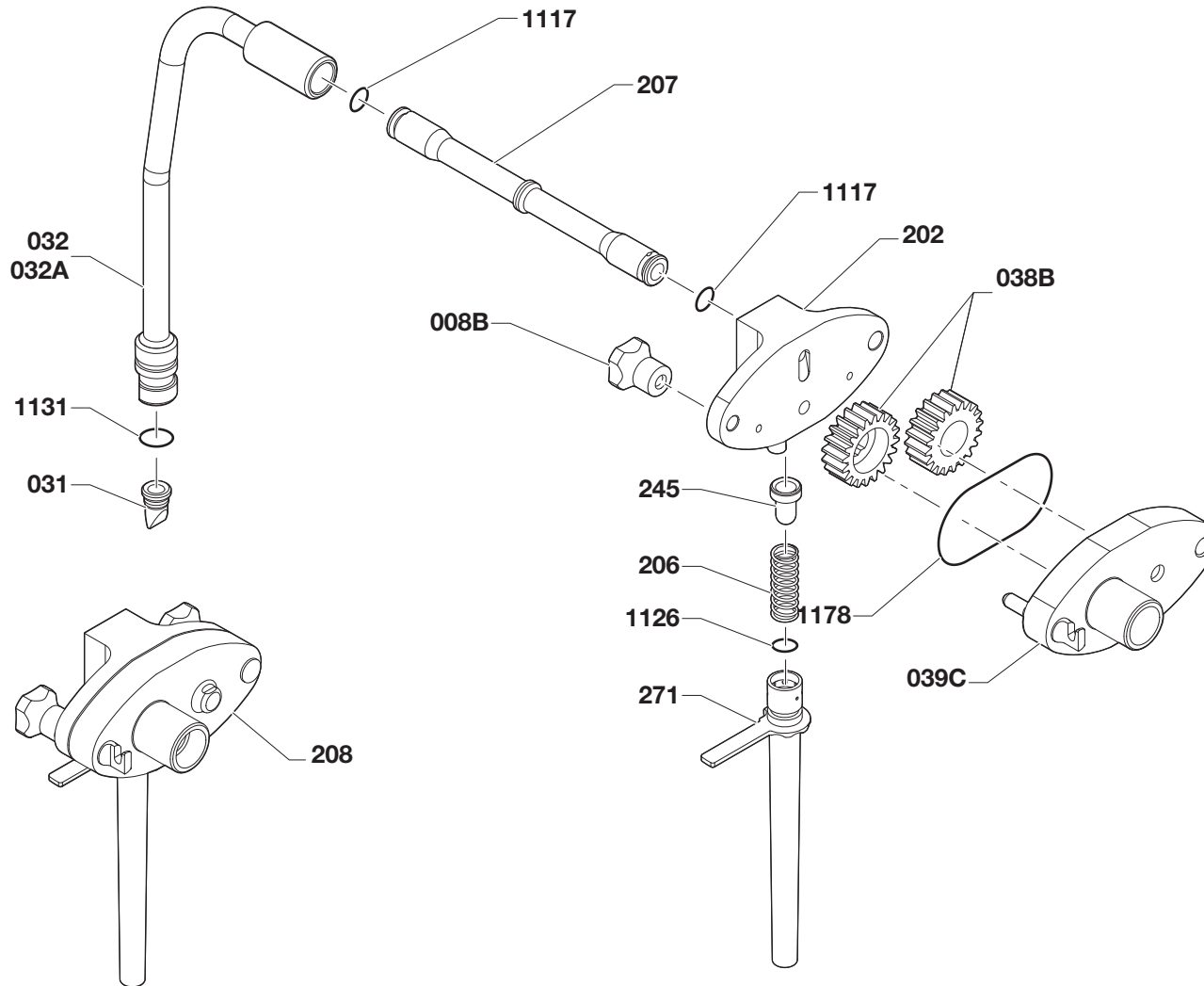

CASSETTA ELETTRICA
ELECTRICAL BOX
BOÎTE ÉLECTRIQUE
ELEKTROKASTEN
CAJA ELÉCTRICA

NUMERO TAVOLA
TABLE NUMBER
NUMÉRO DE TABLE
TAFEL NR.
NÚMERO DE TABLA

06

REVISIONE
REVISION
VÉRIFIER
REVISION
REVISIÓN

01

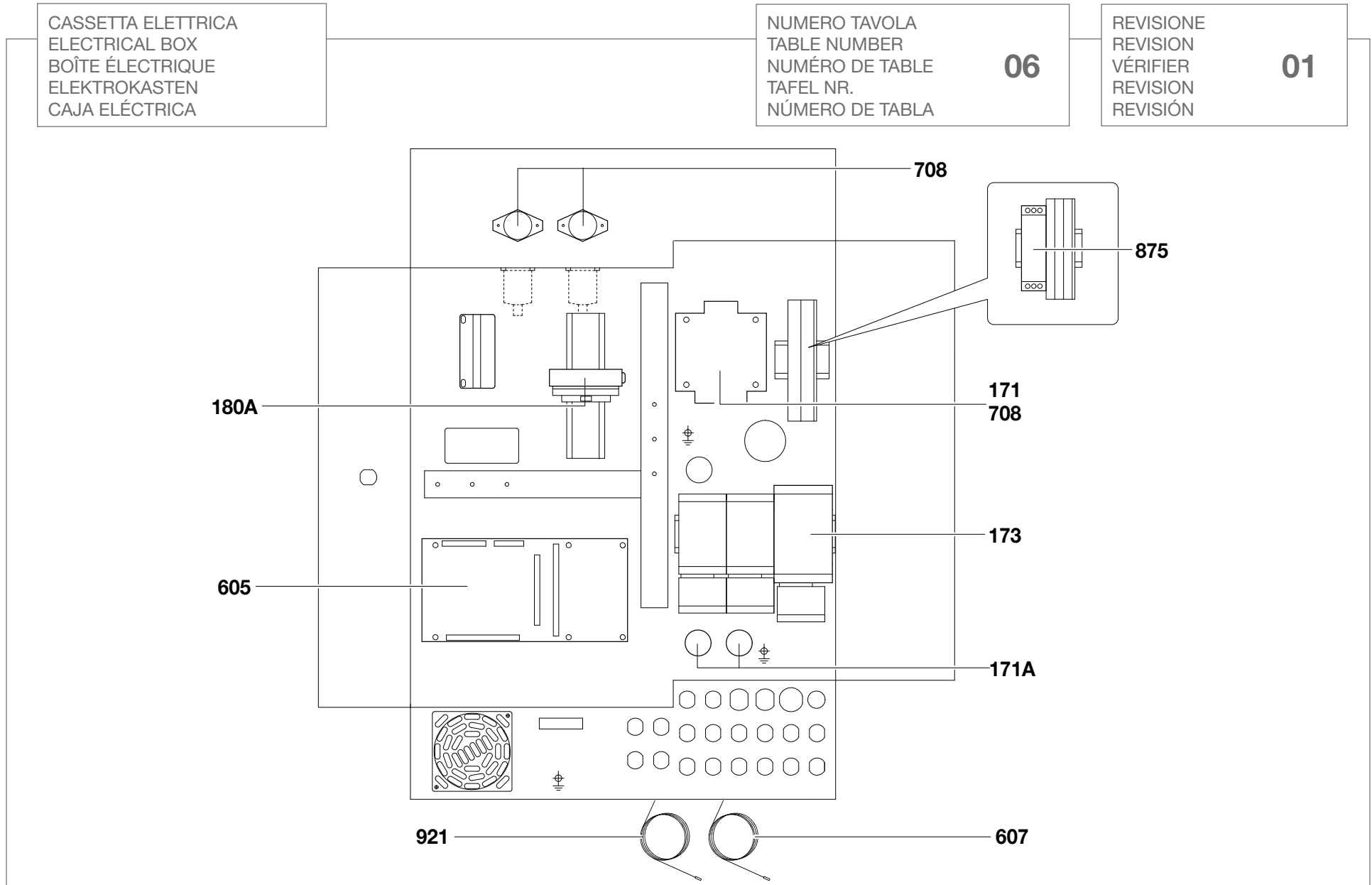

IMPIANTO FRIGORIFERO
REFRIGERATING SYSTEM
REFRIGERATEUR
KÜHLANLAGE
PLANTA REFRIGERADOR

NUMERO TAVOLA
TABLE NUMBER
NUMÉRO DE TABLE
TAFEL NR.
NÚMERO DE TABLA

07

REVISIONE
REVISION
VÉRIFIER
REVISION
REVISIÓN

01

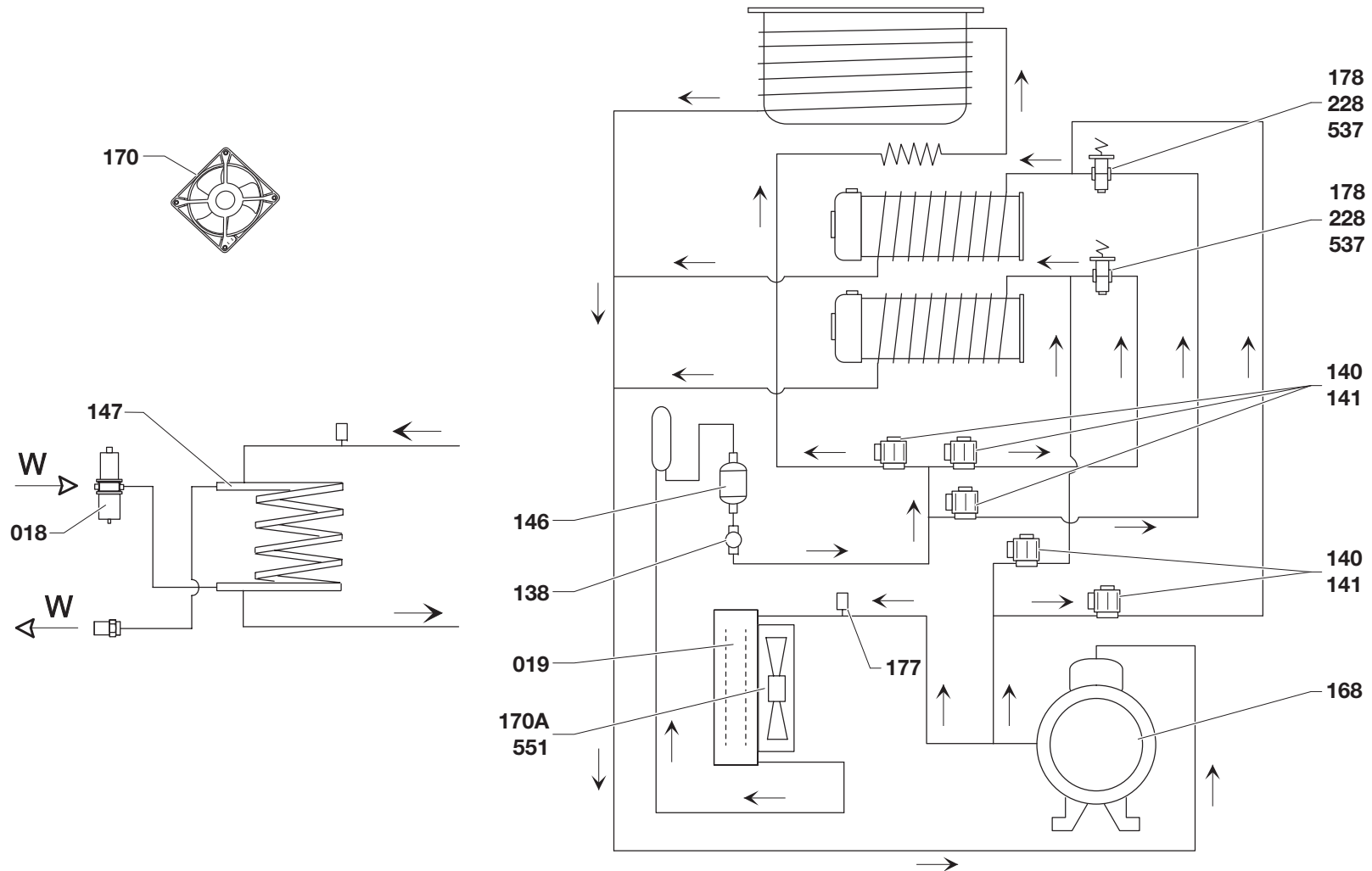

ACCESSORI A CORREDO
ACCESSORIES KIT
ACCESSOIRES D'ACCOMPAGNEMENT
MITGELIEFERTES ZUBEHÖR
ACCESORIOS DE ACOMPAÑAMIENTO

NUMERO TAVOLA
TABLE NUMBER
NUMÉRO DE TABLE
TAFEL NR.
NÚMERO DE TABLA

08

REVISIONE
REVISION
VÉRIFIER
REVISION
REVISIÓN

01

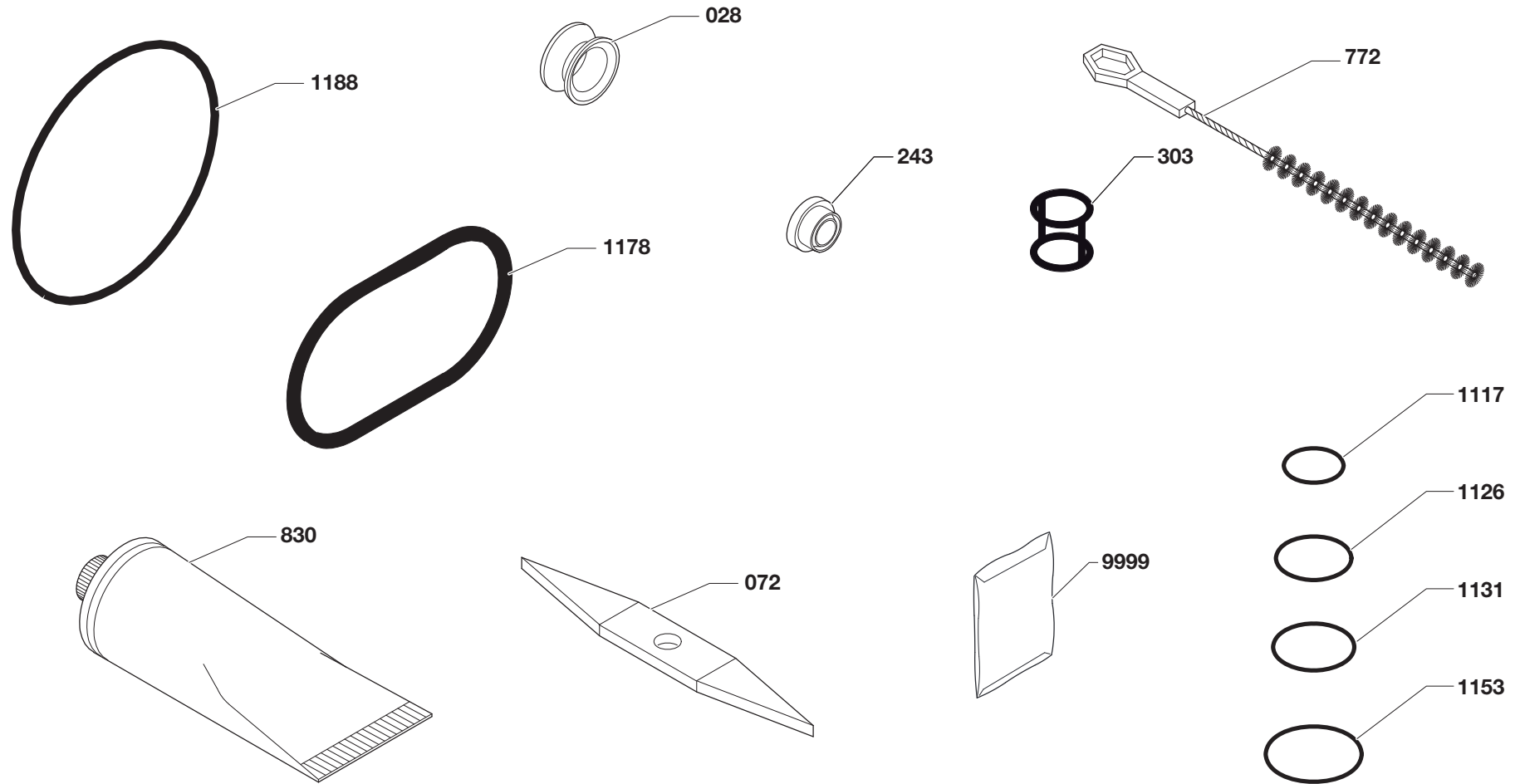

POS	CODE	IT	EN	DE	ES	FR
772	IC599100197	SCOVOLINO TECHNOCHEM 470x30-20x8-16	BRUSH FINE TECHNOCHEM 470x30-20x8-16	REINIGUNGSBÜRSTETECHNOCHEM470x30-20x8-16	ESCOBILLA TECHNOCHEM 470x30-20x8-16	ECOUVILLON TECHNOCHEM 470x30-20x8-16
790	IC531501023	CINGHIA VOLTA RPN-6 D. 6 X 434	BELT VOLTA RPN-6 D. 6 X 434	RIEMEN VOLTA RPN-6 DIA. 6 X 434	CORREA VOLTA RPN-6 D. 6 X 434	COURROIE VOLTA RPN-6 D. 6 X 434
790	IC531501025	CINGHIA VOLTA RPN-6 D. 6 X 415	BELT VOLTA RPN-6 D. 6 X 415	RIEMEN VOLTA RPN-6 DIA. 6 X 415	CORREA VOLTA RPN-6 D. 6 X 415	COURROIE VOLTA RPN-6 D. 6 X 415
790A	IC531501020	CINGHIA VOLTA RPN-6 D. 6 X 554	BELT VOLTA RPN-6 D. 6 X 554	RIEMEN VOLTA RPN-6 DIA. 6 X 554	CORREA VOLTA RPN-6 D. 6 X 554	COURROIE VOLTA RPN-6 D. 6 X 554
806	IC570300215	MAGNETE IN ALNICO D.7X35	MAGNET ALNICO DIA.7X35	MAGNET ALNICO D.7X35	ALNICO IMÁN D.7X35	ALNICO MAGNET D.7X35
830	IC743000103	TUBETTO CARPILUBE SOFT/SHAKE g.113	TUBE-CARPILUBE SOFT/SHAKE g.113	TUBE-CARPILUBE SOFT/SHAKE g.113	TUBO CARPILUBE SOFT/SHAKE g.113	TUBE CARPILUBE SOFT/SHAKE g.113
875	IC578-000312	CONTROLLORE SEQ.FASI RM17TT00 208480V	PHASE SEQUENCE RELAY RM17TT00 208480V	PRÜFUNG DER PHASENFOLGE RM17TT00 208480	ENSAYO ORDEN FASES RM17TT00 208480V	ESSAI D'ORDRE DES PHASES RM17TT00 208480
912A	IC552120250	M.CARP.MDE56B2 B14 230/50/1	MOTOR CARPANELLI MDE56B2 B14 230/50/1	MOTOR CARPANELLI MDE56B2 B14 230/50/1	MOTOR CARPANELLI MDE56B2 B14 230/50/1	MOTEUR CARPANELLI MDE56B2 B14 230/50/1
912A	IC552120270	M.CARP.MDE56B2 B14 "cUL" 230/60/1	MOTOR CARP.MDE56B2 B14 "cUL" 230/60/1	MOTOR CARP.MDE56B2 B14 "cUL" 230/60/1	MOTOR CARP.MDE56B2 B14 "cUL" 230/60/1	MOTEUR CARP.MDE56B2 B14 "cUL" 230/60/1
912B	IC552-000948	M.CARP.MRE80B4 4 B14 IE3 230/400/50/3	M. CARPAN.MRE80B4 4 B14 IE3 230/400/50/3	M. CARPAN.MRE80B4 4 B14 IE3 230/400/50/3	M. CARPAN.MRE80B4 4 B14 IE3 230/400/50/3	M. CARPAN.MRE80B4 4 B14 IE3 230/400/50/3
912B	IC552121213	M.CARP.M80C4 B14 200/5060/3	MOTOR CARPANELLI M80C4 B14 200/5060/3	MOTOR CARPANELLI M80C4 B14 200/5060/3	MOTOR CARPANELLI M80C4 B14 200/5060/3	MOTEUR CARPANELLI M80C4 B14 200/5060/3
920	IC572910188	SENSORE DI HALL TURCK BIM-UNT-AP7X	SENSOR HALL TURCK BIM-UNT-AP7X	FÜHLER HALL TURCK BIM-UNT-AP7X	SENSOR HALL TURCK BIM-UNT-AP7X	CAPTEUR HALL TURCK BIM-UNT-AP7X
921	IC572910140	SONDA DRY REED N.O.A061 1G DZ Z197GY 2m	SWITCH-DRY REED N.O.A061 1G DZ Z197GY 2m	DRY REED- SONDE N.O.A061 1G DZ Z197GY 2m	SONDA DRY REED N.O.A061 1G DZ Z197GY 2m	SONDE DRY REED N.O.A061 1G DZ Z197GY 2m
930	IC107166100	SUPPORTO MOTORIDUTTORE POMPA	SUPPORT-GEARMOTOR PUMP	HALTERUNG GETRIEBEMOTOR PUMPE	SOPORTE MOTORREDUCTOR BOMBA	SUPPORT MOTOREDUCTEUR POMPE
1117	IC541000117	OR 2,62 13,1 NBR70 693/72 117	O-RING 2,62 13,1 GREEN 541000412	O-RING 2,62 13,1 NBR70 693/72 117	JUNTA TÓRICA 2,62 13,1 NBR70 693/72 117	JOINT TORIQUE 2,62 13,1 NBR70 693/72 117
1126	IC541000126	OR 2,62 13,95 NBR70 693/72 3056	O-RING 2,62 13,95 NBR70 693/72 3056	O-RING 2,62 13,95 NBR70 693/72 3056	JUNTA TOR. 2,62 13,95 NBR70 693/72 3056	JOINT TOR. 2,62 13,95 NBR70 693/72 3056
1131	IC541000131	OR 2,62 17,86 NBR70 693/72 123	O-RING 2,62 17,86 NBR70 693/72 123	O-RING 2,62 17,86 NBR70 693/72 123	JUNTA TORICA 2,62 17,86 NBR70 693/72 123	JOINT TORIQ. 2,62 17,86 NBR70 693/72 123
1153	IC541000153	OR 3,53 26,58 NBR70 693/72 4106	O-RING 3,53 26,58 NBR70 693/72 4106	O-RING 3,53 26,58 NBR70 693/72 4106	JUNTA TORIC.3,53 26,58 NBR70 693/72 4106	JOINT TORIQ. 3,53 26,58 NBR70 693/72 4106
1178	IC541000178	OR 3,53 73,03 NBR-NSF/50.nr 176	O-RING 3,53 73,03 NBR-NSF/50.nr 176	O-RING 3,53 73,03 NBR-NSF/50.nr 176	JUNTA TÓR. 3,53 73,03 NBR-NSF/50.nr 176	JOINT TORIQ.3,53 73,03 NBR-NSF/50.nr 176
1188	IC541000188	OR 5,34 91,44 NBR-NSF/50.nr 6362	O-RING 5,34 91,44 NBR-NSF/50.nr 6362	O-RING 5,34 91,44 NBR-NSF/50.nr 6362	JUNTA TÓR.5,34x91,44 NBR-NSF/50.nr 6362	JOINT TOR. 5,34 91,44 NBR-NSF/50.nr 6362
1285	IC541000285	OR 3,53 4,34 NBR70 693/72 0462	O-RING 3,53 4,34 NBR70 693/72 0462	O-RING 3,53 4,34 NBR70 693/72 0462	JUNTA TORICA 3,53 4,34 NBR70 693/72 0462	JOINT TORIQ. 3,53 4,34 NBR70 693/72 0462
9999	IC178-008459	MOLLA AUTO CHIUSURA	SPRING FOR SELF-CLOSING	FEDER FÜR SELBSTVERSCHLUSS	MUELLE CIERRE AUTOMÁTICO	RESSORT FERMETURE AUTOMATIQUE
9999	IC193-008639	KIT 193 CLASSIC POMPA > GRAVITA'	KIT-193 CLASSIC PUMP > GRAVITY	SATZ-193 CLASSIC PUMPE > ÜBERLAUF	KIT-193 CLASSIC BOMBA > GRAVEDAD	KIT-193 CLASSIC POMPA > GRAVITE
9999	IC193-010330	CARPICARE KIT 193 CLASSIC & STEEL P 6M	CARPICARE KIT 193 CLASSIC & STEEL P 6M	CARPICARE KIT 193 CLASSIC & STEEL P 6M	CARPICARE KIT 193 CLASSIC & STEEL P 6M	CARPICARE KIT 193 CLASSIC & STEEL P 6M
9999	IC193-010334	CARPICARE KIT 193 CLASSIC G 6M	CARPICARE KIT 193 CLASSIC G 6M	CARPICARE KIT 193 CLASSIC G 6M	CARPICARE KIT 193 CLASSIC G 6M	CARPICARE KIT 193 CLASSIC G 6M



CARPIGIANI GROUP

Via Emilia, 45

40011 Anzola dell'Emilia (BO) Italy

☎ +39 051 6505111

☎ +39 051 732178

🌐 <http://www.carpigiani.com>