



# LOVOL



syr.junin   
+54 2355 413252 



MOTOR:  
POTENCIA:  
CARGA ÚTIL NOMINAL:  
CAPACIDAD DE BALDE:  
FUERZA DE ARRANQUE  
MAX:

WEICHAI  
100 HP  
2000 kg  
1m<sup>3</sup> / 0.2m<sup>3</sup>  
44 kN

## FB878M

Eje trasero	
Tipo	Tracción en las 4 ruedas (4WD)
Par de entrada/velocidad/relación de transmisión	04 2000/3000/16.154

Neumático delantero	
Presupuesto	14-17.5-14PR TL
Clasificación de capas	14
Presión de los neumáticos delanteros/Mpa	0,29 ± 0,01

Neumático trasero	
Presupuesto	16.5-24-12PR TL
Clasificación de capas	12
Presión de los neumáticos traseros/Mpa	0,29 ± 0,01

Sistema hidráulico de dirección	
Tipo de sistema hidráulico de dirección	Sistema de dirección totalmente hidráulico con detección de carga/flujo dividido de bomba única
Presión de trabajo del sistema/Mpa	16
Modelo de bomba de dirección	HP3V80
Desplazamiento/L	75

Fin de carga	
Modo de control	Manipulación mecánica
Tipo de sistema de trabajo hidráulico	Sistema de dirección totalmente hidráulico con detección de carga/bomba única de flujo
Presión de trabajo del sistema/Mpa	dividido 25
Modelo de bomba en funcionamiento	HP3V80
Desplazamiento/L	75
Modelo de válvula multivía	DLV20
Presión de trabajo del piloto/Mpa	/
Cilindro de la pluma - diámetro del cilindro × carrera/mm	75-50×713
Cilindro de cuchara - diámetro del cilindro × carrera/mm	70-40×733
Tiempo/s de elevación de la pluma	4.6
Descarga/s	2.0
Tiempo/s de bajada de la pluma	3.2
Tiempo total/s	9.8

Extremo de la excavadora	
Modo de control	Manipulación del piloto
Tipo de sistema de trabajo hidráulico	Sistema hidráulico con detección de carga
Presión de trabajo del sistema/Mpa	25
Modelo de bomba en funcionamiento	HP3V80
Desplazamiento/L	75
Modelo de válvula multivía	DLV20
Presión de trabajo del piloto/Mpa	4
Cilindro de la pluma - diámetro del cilindro × carrera/mm	110-60×971
Cilindro de brazo - diámetro del cilindro × carrera/mm	100-60×748
Cilindro de cuchara - diámetro del cilindro × carrera/mm	90-60×687

Frenado	
Freno de servicio	Freno hidráulico de potencia
Freno de estacionamiento	Freno de estacionamiento de disco con pinza mecánica
Presión de freno/Mpa	4.1-5.3

Acondicionador de aire	
Medio de trabajo (calor/frío)	Refrigerante/R134a
Capacidad de refrigeración/kW	4.5

Accesorios	
Voltaje del sistema/voltaje de la bombilla/V	12
Batería	180 Ah

Cuerpo	
Dimensiones generales de la cabina (L×An×Al)/mm	2063X2270X1947
Peso de la cabina/kg	813

Aceite	
Tanque de combustible (volumen geométrico)/L	120
Tanque de aceite hidráulico (línea media del indicador de nivel)/L	100
Aceite de motor/L	10
Aceite de transmisión/L	14
Eje delantero/L	Reducción final: 5,7, engranaje reductor de cubo:
Eje trasero/L	0,7X2 Reducción final: 10, engranaje reductor de cubo:
Anticongelante/L	1,5X2 14



Parámetros de la máquina	
Carga útil nominal/kg	2000
Peso en vacío/kg	8230
Fuerza máxima de tracción/kN	80
Fuerza máxima de arranque del cilindro del brazo en el extremo de carga/kN	44
Fuerza máxima de arranque del cilindro de la pluma en el extremo de carga/kN	30
Dimensiones generales (L×An×Al)/mm	7330 × 2420 × 3500
Distancia mínima al suelo/mm	350
Distancia entre ejes/mm	2170
Vía de la rueda delantera/mm	1880
Vía de la rueda trasera/mm	1730
Ángulo de salida°	17
Ángulo de oscilación del eje delantero°	11
Radio de giro mínimo del cucharón exterior/mm	6340
Radio de giro mínimo del centro del neumático/mm	5120

Cargando dispositivo de trabajo	
Altura máxima de descarga/mm	2710
Distancia de descarga/mm	770
Altura del pasador de la bisagra/mm	210
Longitud de la pluma/mm	2500
Ángulo de descarga°	45
Ángulo de retroceso del cucharón°	45
Capacidad del cubo estándar/m³	1.0
Dimensiones estándar del cucharón (L×An×Al)/mm (unión de bisagra a la parte delantera de los dientes del cucharón)	2420X1918X1221
Peso del cucharón/kg	1064

Dispositivo de trabajo de excavación	
Altura máxima de excavación/mm	5110/5815
Profundidad máxima de excavación/mm	4340/5500
Radio máximo de excavación/mm	5370/6460
Altura máxima de descarga/mm	3470/4170
Capacidad del cubo estándar/m³	0,18
Peso del cucharón/kg	152

Motor	
Modelo	Weichai WP4.1G100E311
Norma de emisión	Nivel II / III
Método de admisión del motor	Sobrealimentador
Número de cilindros - diámetro del cilindro × carrera/mm	4-105×118
Desplazamiento/L	4.088
Potencia nominal/kW	74
Velocidad nominal/rpm	2200
Par máximo/N·m	420

Transmisión	
Marca	CARRARO
Tipo de transmisión	Freno en baño de aceite (freno Wei)
Tipo de convertidor de par	Convertidor de par hidráulico monofásico de una etapa 2,64
Coefficiente de par	4/4
Relación de velocidad de avance	5,603/3,480/1,584/0,793
Relación de velocidad inversa	/
Adelante I (km/h)	5
Adelante II (km/h)	8
Adelante III (km/h)	18
Adelante IV (km/h)	28
Marcha atrás I (km/h)	5
Marcha atrás II (km/h)	8
Marcha atrás III (km/h)	18
Marcha atrás IV (km/h)	/

Eje delantero	
Tipo	Tracción en las 4 ruedas (4WD)
Par de entrada/velocidad/relación de transmisión	04 1800/3000/14,77

## FB878M

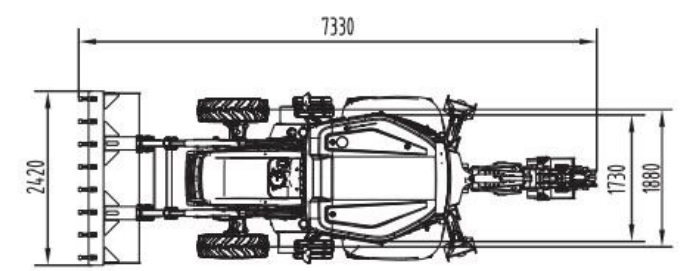
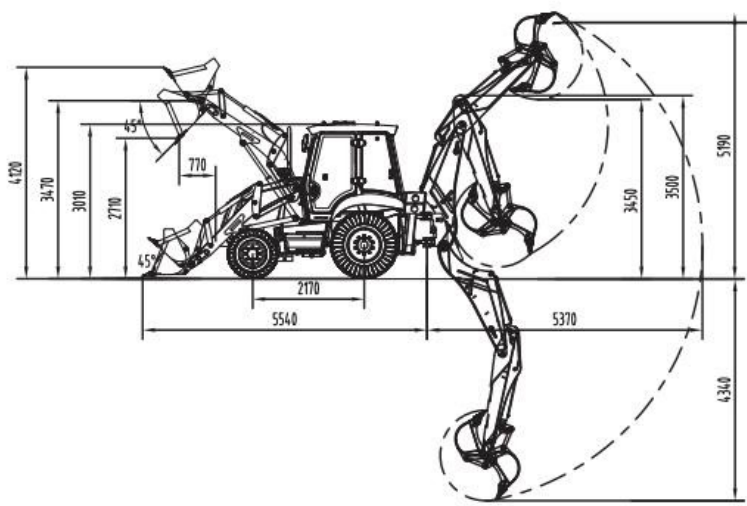

Junin - Bs As Av. Benito de Miguel 715 mail: repuestos@syragro.com.ar

+54 2355 413252

syragro junin