



Welcome

Welcome to the Fender family. We're dedicated to giving you the best-sounding and best-playing instruments, equipment and technologies. And since 1946, that's what we've done. So wherever you are on your musical journey, from beginner to icon, you have the tools you need to express the music that lives inside you.

Go ahead, let it out!

VISIT
start.fender.com

Fender **PLAY**

THE COMPLETE LEARNING PLATFORM
FOR GUITAR, BASS & UKULELE

OFFERS & DISCOUNTS
WARRANTY INFO
PRODUCT REGISTRATION
EXCLUSIVE CONTENT

START YOUR FREE TRIAL AT
play.fender.com

LEARN MORE ABOUT YOUR INSTRUMENT

fender.com/manual

CONTACT INFORMATION:

USA & CANADA

Fender Musical Instruments Corporation
Toll Free: (800) 856-9801
Local: (480) 596-7195
consumerrelations@fender.com

MEXICO

Fender Ventas de Mexico S. de R.L. de C.V.
+01 8002530551
consumerrelations@fender.com

**AUSTRIA, BELGIUM, BULGARIA, CROATIA, CZECH REPUBLIC,
DENMARK, ESTONIA, FINLAND, FRANCE, GERMANY, GREECE,
HUNGARY, IRELAND, LATVIA, LITHUANIA, LUXEMBOURG,
NETHERLANDS, NORWAY, POLAND, PORTUGAL, SLOVAKIA,
SLOVENIA, SPAIN, SWEDEN, SWITZERLAND, AND UK**

Fender Musical Instruments Europe Limited
+44 11342331700
EMEAqueries@fender.com

JAPAN

Fender Music KK Japan
+81 120194663
ASKFender.JP@fender.com

AUSTRALIA

Fender Music Australia Pty. Ltd.
+61 296665077
info@fender.com.au

OTHER COUNTRIES

Contact Authorized Fender/Squier Distributor

FENDER®/SQUIER® ELECTRIC GUITARS AND BASSES

2-YEAR LIMITED WARRANTY

Fender warrants this Fender or Squier electric guitar or bass to be free from defects in materials and workmanship for two (2) years from the date of original purchase, subject to limitations set forth herein ("Limited Warranty"). This Limited Warranty applies only to the original retail purchaser when this instrument is purchased from an Authorized Fender Dealer and is subject to the limitations set forth herein. **IMPORTANT: PLEASE RETAIN YOUR ORIGINAL SALES RECEIPT, AS IT IS YOUR PROOF OF PURCHASE VALIDATING THIS LIMITED WARRANTY.**

Fender has established a network of independent Authorized Fender/Squier Service Centers for warranty service. The Fender/Squier Dealer from whom you purchased your electric guitar or bass may also be authorized for warranty service and should be the first point of contact when service of any kind is required for your Fender/Squier electric guitar or bass. To receive warranty service, return the complete instrument to an Authorized Fender/Squier Service Center, with your sales receipt as proof of purchase, during the applicable Limited Warranty period. To the extent feasible, defective components that qualify for coverage under this Limited Warranty may be repaired or replaced at Fender's discretion without charge. If the qualified component is not repaired, Fender may, at its sole discretion, either replace with a comparable product or refund the purchase price. Remedies beyond normal service repair of any Fender/Squier instrument require both an evaluation and confirmation of the defect and a direct recommendation to Fender from an Authorized Fender/Squier Service Center for alternative considerations.

All transportation, insurance and freight charges associated with warranty service and repairs on Fender/Squier electric guitars or basses are the responsibility of the purchaser, as is any service initiated for the purpose of customizing setups or adjustments beyond factory specifications. Initial standard setup and adjustment of the instrument and its components at the time of purchase are considered normal Dealer product preparation, and are not covered by this Limited Warranty.

LIMITATIONS AND EXCLUSIONS

The following items are not covered by this Limited Warranty.

1. Fret wear, saddle wear, nut wear, strings and batteries.
2. Checking, shrinking, sinking, discoloration and wear of lacquer finishes.
3. Setups, adjustments or routine maintenance of any kind.
4. Damage to finishes or cracks, splitting, or warpage of wood due to changes in temperature or humidity, exposure to or contact with sun, fire, moisture, body salts and acids of perspiration, guitar straps, guitar stands/hangers made from vinyl, plastic, rubber or other synthetic materials, any other chemicals or non-Fender/Squier-approved polishes.
5. Damage, corrosion or rusting of any hardware components caused by humidity, salty air, or exposure to the moisture, body salts and acids of perspiration.
6. Any damage to an instrument resulting from customization or modification.
7. Normal wear and tear on any part of the instrument, case or gig bag including jacks, controls, switches, plated surfaces, tuning machines, pick-guards, zippers, clasps, handles, latches, case hardware etc.
8. All other damage and deterioration due to normal usage, wear and tear, aging, accidents, neglect, abuse, or Acts of Nature.
9. Any instrument, whose serial number is missing, altered or tampered with in any fashion.
10. Any instrument purchased from anyone other than an Authorized Fender/Squier Dealer.
11. Instruments that have been serviced by unauthorized persons (any person other than a Fender/Squier Certified Technician at an Authorized Fender/Squier Service Center).

WARRANTY CONTINUED

THE FOREGOING CONSTITUTES THE ONLY WARRANTY MADE BY FENDER WITH RESPECT TO THE PRODUCTS AND IS MADE EXPRESSLY IN LIEU OF ALL OTHER WARRANTIES EXPRESS OR IMPLIED. Any implied warranties, including without limitation, any implied warranties of merchantability or fitness for any particular purpose, imposed under state law are limited to the duration of this Limited Warranty. In so far as such warranties cannot be disclaimed, Fender limits the duration and remedies of such warranties to the duration of this express warranty and, at Fender's option, to the repair, replacement or refund described herein. Some states, provinces or countries do not allow limitations on how long an implied warranty lasts, so the above limitations may not be applicable to you.

FENDER ASSUMES NO LIABILITY FOR PROPERTY DAMAGE RESULTING FROM FAILURE OF THIS PRODUCT NOR ANY LOSS OF INCOME, SATISFACTION, OR DAMAGES ARISING FROM THE LOSS OF USE OF SAME DUE TO DEFECTS OR AVAILABILITY OF SAME DURING SERVICE.

THIS WARRANTY GIVES YOU SPECIFIC LEGAL RIGHTS THAT VARY FROM STATE TO STATE (OR BY COUNTRY OR PROVINCE). OTHER THAN AS PERMITTED BY LAW, FENDER DOES NOT EXCLUDE, LIMIT OR SUSPEND OTHER RIGHTS YOU MAY HAVE, INCLUDING ANY RIGHTS UNDER CONSUMER PROTECTION LAWS THAT CANNOT BE LAWFULLY CHANGED OR EXCLUDED. FURTHER, FENDER DOES NOT EXCLUDE, LIMIT OR SUSPEND OTHER RIGHTS YOU MAY HAVE AGAINST THE PERSON WHO SOLD THE FENDER/SQUIER ELECTRIC GUITAR OR BASS TO YOU IF THAT PERSON HAS BREACHED THEIR SALES CONTRACT WITH YOU. FOR A FULL UNDERSTANDING OF YOUR RIGHTS YOU SHOULD CONSULT THE LAWS OF YOUR COUNTRY, PROVINCE OR STATE.

FOR CONSUMERS IN MEXICO

(Complete at the time of purchase)

Product: _____
Brand: _____
Model: _____
Serial Number: _____
Invoice Number: _____
Purchase Date: _____
Seller Stamp: _____

If you need to request parts, components, consumables and accessories, or if you wish to activate the guarantee, please go to the establishment where you bought the product or contact:

Importer: Fender Ventas de México, S. de R.L. de C.V.
Calle Huerta #279 Int. A, Col. El Naranjo
C.P. 22785, Ensenada, B.C.
Mexico
Tax ID: FVM140508C10
1-800-253-0551
consumerrelations@fender.com

For Mexico, as it refers to goods that classify for coverage under this Limited Warranty, Fender Ventas de México, S. de R.L. de C.V. shall be responsible for the transportation, insurance and shipping costs associated with the warranty and repair service for Fender/Squier electric guitars or electric basses. We recommend contacting the Fender Sales Distributor at México, S. de R.L. de C.V. in order to establish whether your product is eligible for coverage under this Limited Warranty.

In order to activate the warranty, apart from the purchase receipt, you may also present the purchase invoice or this policy duly stamped by the establishment in which you purchased the product.

The standard configuration and initial adjustment of the instrument and its components at the time of purchase is considered as normal product preparation by the Distributor and are not covered by this Limited Warranty.

NOTE: This Limited Warranty is solely applicable to Fender/Squier electric guitars and electric basses sold by an Authorized Fender/Squier Distributor as of January 1, 2017. EFFECTIVE DATE: January 1, 2017

MANUAL FOR OWNERS OF FENDER® INSTRUMENTS GUITARS AND BASSES

CONTROLS

1. **VOLUME CONTROL:** This knob acts as the guitar's master volume. By turning the knob clockwise, the volume will be louder, by turning it counterclockwise, the volume will be softer.
2. **TONE CONTROL:** This knob works as a frequency regulator. When the knob is fully turned in a clockwise direction, all the high frequencies (high-pitched tones) are present. When the knob is turned counterclockwise, the higher frequencies gradually disappear, leaving the lower frequencies present (low tones).
3. **PICKUP SELECTOR:** This selection switch is used to change to different pickup combinations. We generally use two types of switches in most of our models. The 3-way and 5-way switch. The one with 3 grooves is mainly used on guitars with double pickups and works as follows: Position 1 = neck pickup activated; Position 2 = neck and bridge pickups activated and Position 3 = bridge pickup activated. The 5-way switch is used in lots of FENDER guitars, in both 3-pickup models and some 2-pickup models. The 5-step model works as follows: 1 = neck; 2 = neck and bridge in parallel; 3 = neck and bridge in series; 4 = neck and bridge in parallel with filter; 5 = bridge.

BRIDGE

Fender Guitars use a variety of bridge styles for various models. This is a brief explanation of each type we use.

1. **TUNE-AMATIC:** This bridge has a simple height adjustable by using the screws and the intonation is adjusted by turning the screws on each section of the bridge per string. The strings can either travel over the guitar body and end on the reverse side of the guitar or they may be attached on each individual end of the bridge.
2. **CLASSIC HARDTAIL STYLE:** The string height is adjusted by turning the small Allen head screws at each side of the individual sections of the bridge. The intonation (string tension adjustment) is carried out by turning the screws that hold the sections to the rear part of the bridge.
3. **CLASSIC TREMOLO STYLE:** This is a classic tremolo style bridge with a slight fold in the center and a 90-degree one at the bridge entrance and with self-centering bridge sections. This bridge is designed to be installed horizontally on the body of the guitar, which means it is not a floating tremolo.
4. **CLASSIC FLOATING TREMOLO STYLE:** This is a bridge with a modified classic style tremolo. The tremolo may be adjusted to a flat position or remain floating on the body.
5. **FENDER BASS BRIDGE:** For Fender Basses, different high-density compact bridges are used and embedded horizontally. In most of our basses, the bridges are convertible, therefore, the strings can be attached to the upper part of the bridge or strung via the body on the reverse side of the guitar. All of them have self-centering bridge sections and individual height and string intonation adjustment with screws.
6. **DOUBLE LOCKING TREMOLOS:** This is the most common type of bridge and can be found on most of our guitars. This is simple to use and easy to work with, with just a little technical advice and patience. Note: For more information and tips or technical assistance, please visit www.fender.com or call 1-800-253-0551.

RESTRINGING ON A BRIDGE WITH DOUBLE LOCKING TREMOLO

1. Before loosening the strings, insert a small quantity of business cards or a pencil below the bridge plate to maintain the string tension and leave the bridge in parallel. **NOTE:** There are currently lots of products available that will be very useful for adjusting Floyd Rose® bridges. Ask your authorized distributor for more information or visit the website www.fender.com.
2. Loosen the locking nut.
3. Loosen the strings by turning the neck key.
4. Free the guitar strings by pressing the retaining screw.
5. Remove the strings from the guitar.
6. Cut the rivet (ball) of the new string.
7. Insert the string into the fastening orifice and the channel of each bridge section.
8. Press the locking nut and secure the string in place. Don't press too hard.
9. Insert the string inside the tension adjustment keys of the neck head.
10. Tune to the desired intonation, stretch the string with your thumb and fingers, re-tune and repeat as many times as necessary until the string is tuned.
11. Repeat the process for all the strings before securing the locking nut and final adjustment.

ADJUSTMENT

This is a procedure that will determine the feeling of your instrument when you play. We need to take a few things into consideration before the intonation. What string type, brand and gauge are you going to use? How high do you want the diapason strings to be? What string tension point do you want (how high do you want it to float from the bridge)? All of this needs to be established before beginning.

Strings: Any variation will change the total action and the intonation, therefore, make sure you have made a decision and use a specific gauge and brand of strings.

String Height: If your tremolo turns on two assembly bolts located on the body of the guitar, an Allen key is used to lift or lower the bridge. If your bridge is a classic or bass style, there are two Allen key screw adjustments on each bridge section that lift or lower each string. If the adjustment is too high, tone and intonation will be lost, and if the adjustment is too low, the frets will buzz and the pickups will vibrate.

String Tension: This adjustment is to establish how high the tremolo must float. The best setting possible for intonation, is exactly parallel to the body. Heavier strings will need more tension, lighter strings will need less. This will take various adjustments and plenty of patience. Do you need help? You can read our recommendations at www.fender.com.

FACTORY SPECIFICATIONS

The following are the FENDER factory settings for string height. The specifications are measured by the distance between the lower part of the string and the upper part of the 12th fret. Bear in mind that any problem resulting from the reduced string height below our factory specifications, shall not be covered by the FENDER warranty.

INSTRUMENT	TREBLE SECTOR	BASS SECTOR
Electric Bass	.059 in	.059 in
Guitar	.098 in	.12 in

FENDER guitars come with the following string gauges:

	1a	2a	3a	4a	5a	6a
6 Guitar Strings	0.009 in	0.011 in	0.016 in	0.024 in	0.032 in	0.042 in
4 Bass Strings	0.045 in	0.065 in	0.085 in	0.100 in		
5 Bass Strings	0.045 in	0.065 in	0.085 in	0.100 in	0.125 in	

PICKUP ADJUSTMENT

There are a few rules to be followed when adjusting pickups; the pickup is adjusted using screws on both sides of the pickup box. If it is adjusted too high, the string will probably hum when it touches the register of the upper part of the neck. Too low and a sustained tone loss and output are likely. Another rule is that double pickups (humbuckers) need to be adjusted parallel to the surface of the body so the humming can be cancelled properly.

NECK ADJUSTMENTS

This adjustment is done before the others and must be done for a correct action, intonation and fret buzz. This is done once the strings have been tuned. Press the strings on the 1st fret and on the body/neck joint. The space between the upper part of the 8th fret and the lower part of the string should be 0.203 millimeters. The neck adjustment must be carried out in ¼ turn increases. This adjustment is not appropriate for everyone and your preferences may vary depending on your style.

INTONATION

Make sure all the preceding adjustments have been made before adjusting the intonation. Firstly, make sure the locking nut is loose. The aim is to adjust the length of the string to guarantee a real tone as a response. This is achieved by sounding the harmonics on the 12th fret so they coincide with the fundamental note of this fret. This must be done with an electronic tuner to obtain an accurate reading. If the note is above the tone, move the bridge section backward. If the note is below the tone, move the bridge section forward. Remember the simple rule... below - forward, above - back. For more information, please visit our website www.fender.com.

TO USE YOUR MUSICAL INSTRUMENT CORRECTLY WITH THE AMPLIFIER, FOLLOW THE STEPS BELOW:

1. Locate the Jack female (.25") connector on the instrument.
2. Insert the connection cable's Jack male (.25") connector with the amplifier.
3. Insert the other end of the Jack male (.25") connector with the amplifier.
4. Switch on the amplifier and verify the operation.

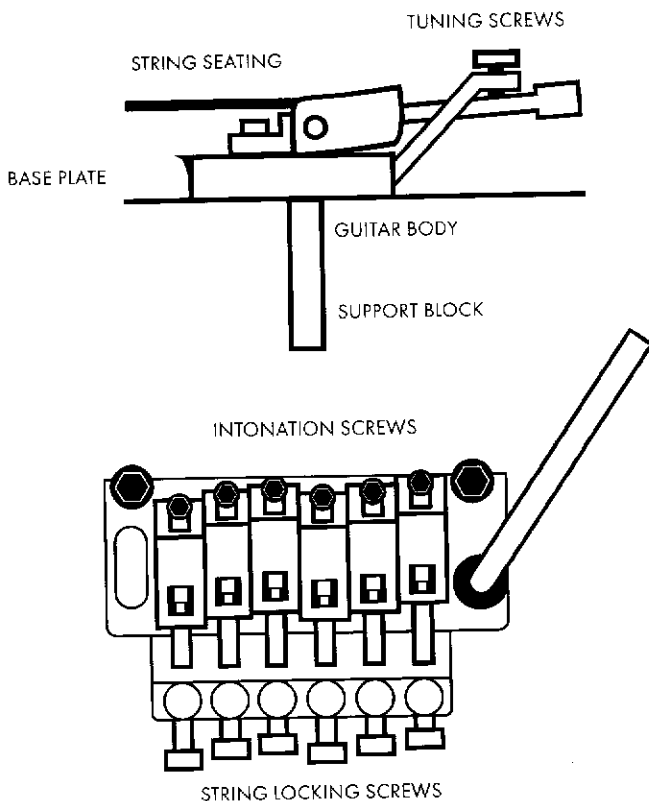

GENERAL MAINTENANCE

These are some guidelines to maintain your new Fender. The body, neck and head should be cleaned with liquid to polish the guitar using a clean soft cloth after every use. Try to apply polish directly on the accessories, this will only cause an accumulation of polish and it will also have to be cleaned.

The diapason should be cleaned each time the strings are changed. There are lots of cleaning products available on the market and most dry the diapason (most window cleaners contain ammonia, which will drastically dry the board), therefore, make sure you oil the diapason after you have cleaned it. There are lots of good oils today designed exclusively for diapasons, so ask your local distributor for more information.

Don't let the diapason dry out, this will make it shrink and/or crack, causing the frets to raise rendering them uneven and unusable. Accessories can be cleaned with a dry cloth. If you suffer from acidic sweat or you sweat excessively, please keep the accessories well-oiled or they will rust. There are various suggestions for cleaning and maintaining your guitar on our website www.fender.com.

The Fender system you have chosen is a good musical instrument and like any other high-quality product, regular care and maintenance should be a priority to help your guitar or bass last a lifetime. Thank you for choosing Fender, we are delighted to have the opportunity to serve you. Please take a moment to complete the attached owner register and return it to us in order to better serve you. Also, make sure you read the maintenance suggestions on the following page. For more help, please visit our website www.fender.com, or call the toll-free number 1-800-253-0551. Thank you.

FOR REGISTRATION, IN THE EVENT OF LOSS, THEFT, ETC. PLEASE COMPLETE THE FOLLOWING INFORMATION AND KEEP IT IN A SAFE PLACE

Model : _____
Color : _____
Serial Number : _____
Distributor : _____
Purchase Date : _____

MAINTENANCE SUGGESTIONS

- NEVER store your guitar/bass in the warm trunk of a car. THE HEAT WILL CAUSE SERIOUS DAMAGE to your instrument.
- Always clean the strings after every use.
- Change the strings at least after every 20 hours of playing.
- Clean the guitar with a clean soft cloth after every use to eliminate sweat etc. and to prevent this from accumulating.
- Clean and oil the diapason each time you change the strings.
- Don't over press any of the screws on the instrument. In most cases just a little is enough.
- When traveling by plane, make sure you loosen the strings 1 tone. Get an agent to check your guitar before closing the case and secure it with adhesive tape to prevent it from being searched.
- Your instrument may need to be adjusted when the weather, altitude or humidity change.

FOR CONSUMERS IN AUSTRALIA

Fender Music Australia Pty Ltd [ACN 613 081 191]

The benefits conferred by this warranty are in addition to all other statutory rights in respect of this Fender/Squier electric guitar or bass which the consumer may have under the Competition and Consumer Act 2010 (Cth) and/or other applicable laws.

NOTICE TO ALL AUSTRALIA CONSUMERS

Our goods come with guarantees that cannot be excluded under the Australian Consumer Law. You are entitled to a replacement or refund for a major failure and for compensation for any other reasonably foreseeable loss or damage. You are also entitled to have the goods repaired or replaced if the goods fail to be of acceptable quality and the failure does not amount to a major failure.

NOTE: This Limited Warranty applies only to Fender/Squier electric guitars or basses sold by an Authorized Fender/Squier Dealer after January 1, 2017.

EFFECTIVE DATE: January 1, 2017

WARRANTY INFORMATION

For warranty information please visit:
fender.com/warranty

TRADEMARK INFORMATION:

For information on trademarks please visit:
fender.com/trademarks

SAFETY INFORMATION:

For product safety information please visit:
fender.com/safety

MODIFIED ACTIVE GUITAR WARNING:

For product safety information please visit
fender.com/safety

FENDER®/SQUIER® GUITARRAS ELÉCTRICAS Y BAJOS ELÉCTRICOS GARANTÍA LIMITADA 2 AÑOS

Fender garantiza que esta guitarra eléctrica o bajo eléctrico Fender o Squier está libre de defectos en los materiales y mano de obra por dos (2) años a partir de la fecha de compra original, sujeto a las limitaciones establecidas en el presente ("Garantía Limitada"). Esta Garantía Limitada es aplicable únicamente al comprador original en tienda cuando este instrumento sea comprado de un Distribuidor Autorizado Fender y está sujeta a las limitaciones establecidas en el presente. IMPORTANTE: POR FAVOR GUARDE SU RECIBO DE COMPRA ORIGINAL, YA QUE ES LA PRUEBA DE COMPRA QUE VALIDARÁ ESTA GARANTÍA LIMITADA.

Fender ha establecido una red de Centros de Servicios Autorizados Fender/Squier para servicios de garantía. El Distribuidor Fender/Squier de quien compró su guitarra eléctrica o bajo eléctrico podría también estar autorizado para servicios de garantía y debe ser el primer punto de contacto cuando se requiera cualquier tipo de servicio para su guitarra eléctrica o bajo eléctrico Fender/Squier. Para recibir servicios de garantía, devuelva el instrumento completo a un Centro de Servicios Fender/Squier Autorizado, con su recibo de compra como prueba de compra, durante el periodo de Garantía Limitada aplicable. En la medida de lo posible, los componentes defectuosos que califiquen para cobertura bajo esta Garantía Limitada podrán ser reparados o reemplazados a discreción de Fender sin cargo. Si el componente que califique no es reparado, Fender podrá, a su sola discreción, ya sea reemplazarlo con un producto comparable o reembolsar el precio de compra. Cualquier remedio más allá del precio de servicio normal de cualquier instrumento Fender/Squier requiere tanto una evaluación como confirmación del defecto y una recomendación directa a Fender por parte de un Centro de Servicios Fender/Squier Autorizado para consideraciones alternas.

Todos los costos de transporte, seguro y envío asociados al servicio de garantía y reparación de guitarras eléctricas o bajos eléctricos Fender/Squier son responsabilidad del comprador, así como cualquier otro servicio iniciado con el fin de personalizar configuraciones o ajustes más allá de los especificaciones de fábrica. La configuración y ajuste inicial estándar del instrumento y sus componentes al momento de la compra se considera preparación normal de producto por el Distribuidor y no están cubiertas por esta Garantía Limitada.

LÍMITES Y EXCLUSIONES

Los siguientes no se encuentran cubiertos por esta Garantía Limitada:

1. Desgaste del traste, desgaste de las pastillas, desgaste de la cejilla, cuerdas y baterías.
2. Comprobación, contracción, hundimiento, decoloración y desgaste de acabados en laca.
3. Configuraciones, ajustes o mantenimiento de rutina de cualquier tipo.
4. Daño a acabados o grietas, fracturas o deformaciones en la madera debido a cambios en la temperatura o humedad, exposición a o contacto con el sol, fuego, humedad, sales y ácidos corporales de transpiración, correas de guitarra, bases/perchas de guitarra hechas de vinil, plástico, hule u otros materiales sintéticos, cualquier otro químico o pulidos no aprobados por Fender/Squier.
5. Daño, corrosión u oxidación de cualquier componente de hardware causado por humedad, aire salado o exposición a a humedad, sales y ácidos corporales de transpiración.
6. Cualquier daño a un instrumento que resulte de personalización o modificación.
7. Desgastes y rasgaduras normales en cualquier parte del instrumento, estuche o funda de concierto, incluyendo enchufes, controles, interruptores, superficies chapadas, dispositivos de afinación, guarda-púas, cierres, broches, manijas, cerrojos, equipo de estuche, etc.
8. Cualquier otro daño y deterioro por el uso normal, desgaste y desgarro, envejecimiento, accidentes, negligencia, abuso o fuerza mayor.
9. Cualquier instrumento, cuyo número de serie se encuentre faltante, alterado o manipulado de cualquier forma.
10. Cualquier instrumento comprado a cualquiera que no sea un Distribuidor Fender/Squier Autorizado.
11. Instrumentos a los que les hayan dado servicio por personas no autorizadas (cualquier persona distinta a un Técnico Certificado Fender/Squier en un Centro de Servicios Fender/Squier Autorizado).

LO ANTERIOR CONSTITUYE LA ÚNICA GARANTÍA REALIZADA POR FENDER RESPECTO DE LOS PRODUCTOS Y SE REALIZA EXPRESAMENTE EN LUGAR DE TODAS LAS GARANTÍAS EXPRESAS O IMPLÍCITAS. Cualquier garantía implícita, incluyendo sin limitación, cualquier garantía implícita de comerciabilidad o estado físico para algún fin en específico, impuesto bajo ley estatal se limita a la duración de esta Garantía Limitada. En tanto a que dichas garantías no puedan ser rechazadas, Fender limita la duración y remedios de dichas garantías a la duración de esta garantía expresa y, a opción de Fender, a la reparación, reemplazo o reembolso descritos en el presente. Algunos estados, provincias o países no permiten limitaciones respecto de la duración de una garantía implícita, por lo que las limitaciones anteriores podrían no serle aplicables.

FENDER NO ASUME RESPONSABILIDAD ALGUNA POR DAÑOS A LA PROPIEDAD QUE RESULTEN DE LA FALTA DE ESTE PRODUCTO, NI POR LA PÉRDIDA DE INGRESOS, SATISFACCIÓN O DAÑOS DERIVADOS DE LA PÉRDIDA DE USO DEL MISMO DERIVADO DE LOS DEFECTOS O DISPONIBILIDAD DEL MISMO DURANTE EL SERVICIO.

PARA CONSUMIDORES EN MÉXICO

(Llenar al momento de la Compra)

Producto: _____

Marca: _____

Modelo: _____

Número de Serie: _____

Número de Factura: _____

Fecha de Compra: _____

Sello del Vendedor: _____

En caso de requerir partes, componentes, consumibles y accesorios, así como para hacer efectiva su garantía, por favor acuda al establecimiento donde adquirió su producto o comuníquese con:

Importador: Fender Ventas de México, S. de R.L. de C.V.
Calle Puerta #279 Int. A, Col. El Naranjo
C.P. 22785, Ensenada, B.C.
México
R.F.C.: FVM140508C10
+01 800 2530551
consumerrelations@fender.com

Para el caso de México, tratándose de bienes que califiquen para cobertura bajo esta Garantía Limitada, los costos de transporte, seguro y envío asociados al servicio de garantía y reparación de guitarras eléctricas o bajos eléctricos Fender/Squier serán responsabilidad del Fender Ventas de México, S. de R.L. de C.V. Recomendamos contactar al Distribuidor a Fender Ventas de México, S. de R.L. de C.V. a fin de determinar si su producto califica para la cobertura de la presente Garantía Limitada.

Para hacer efectiva la garantía, además de el recibo de compra, puede presentarse la factura de compra o esta póliza debidamente sellada por el establecimiento en que se adquirió el producto.

La configuración y ajuste inicial estándar del instrumento y sus componentes al momento de la compra se considera preparación normal de producto por el Distribuidor y no están cubiertas por esta Garantía Limitada.

NOTA: Esta Garantía Limitada es aplicable únicamente a las guitarras eléctricas y bajos eléctricos Fender/Squier vendidos por un Distribuidor Fender/Squier Autorizado a partir del 1 de enero de 2017. FECHA EFECTIVA: 1 de enero de 2017

MANUAL DEL PROPIETARIO DE INSTRUMENTOS FENDER® GUITARRAS Y BAJOS

CONTROLES

1. **CONTROL DEL VOLUMEN:** Este botón actúa como maestro de salida de la guitarra. Girando el botón en dirección de las manecillas del reloj subirá el volumen, girando éste en contra de las manecillas del reloj disminuirá el volumen.
2. **CONTROL DE TONO:** Este botón funciona como un regulador de frecuencias. Con el botón girado al tope en sentido de las manecillas del reloj todas las frecuencias altas (sonidos agudos) estarán presentes. Cuando el botón este girado en contra de las manecillas del reloj las frecuencias más altas se desvanecerán gradualmente dejando las frecuencias bajas presentes (tonos graves).
3. **SELECCIONADOR DE PASTILLA:** Este interruptor de selección es usado para cambiar a diferentes combinaciones de las pastillas. Nosotros por lo general usamos dos tipos de interruptores en la mayoría de nuestros modelos. El de 3 pasos y el de 5 pasos. La de 3 ranuras se usa en la mayoría de nuestras guitarras con pastillas dobles y funciona de la siguiente manera: Posición 1 = pastilla del cuello activada; Posición 2 = pastillas del cuello y del puente activadas y Posición 3 = pastilla del puente activada. El interruptor de 5 es usado en muchas guitarras FENDER, tanto en modelos de 3 pasos y algunas de 2 pastillas. El modelo de 5 pasos funciona de la siguiente manera: 1 = cuello, 2 = cuello y puente paralelo; 3 = cuello y puente en serie; 4 = cuello y puente en paralelo con filtro; 5 = puente.

PUNTE

Las Guitarras Fender utilizan una variedad de estilos de puentes para varios modelos. Esta es una breve explicación de cada tipo de los que usamos.

1. **TUNE-AMATIC:** Este puente tiene una altura simple ajustable mediante los tornillos y la entonación se ajusta al girar los tornillos en cada sección de puente por cuerda. Las cuerdas pueden ya sea atravesar el cuerpo y detenerse en la parte adversa de la guitarra o estar sujetadas en cada uno de los topes individuales de puente.
2. **ESTILO CLÁSICO DE COLA DURA:** El ajuste de la altura de la cuerda se hace girando los pequeños tornillos de cabeza tipo Allen a cada lado de las secciones individuales del puente. La entonación (ajuste de tensión de la cuerda) se hace girando los tornillos que sujetan las secciones a la parte posterior del puente.
3. **TRÉMOLO DE ESTILO CLÁSICO:** Este es un puente con trémolo de estilo clásico con un ligero doblez en el centro y uno de 90 grados a la entrada del puente y con secciones de puente auto-centrales. Este puente está diseñado para empotrarse de manera horizontal sobre el cuerpo de la guitarra lo cual significa que no es un trémolo flotante.
4. **TRÉMOLO FLOTANTE DE ESTILO CLÁSICO:** Este es un puente con trémolo de estilo clásico modificado. El trémolo puede ser ajustado a una posición plana o quedar flotando sobre el cuerpo.
5. **PUNTE DE BAJO FENDER:** Para los Bajos Fender se emplean diferentes puentes de tipo compacto, de alta densidad y empotrados de manera horizontal. En la mayoría de nuestros bajos los puentes son convertibles, lo cual significa que las cuerdas pueden estar sujetadas a la parte superior del puente o encordadas a través del cuerpo en la parte adversa de la guitarra. Todos cuentan con secciones de puente auto-centrales y ajuste individual de altura y entonación de cuerdas con tornillos.
6. **TRÉMOLOS DOBLE CERRADURA:** Este es el tipo de puente más común y puede encontrarse en la mayoría de nuestras guitarras. Éste es muy sencillo de operar y trabajar en él, con un poco de asesoría técnica y paciencia. Nota: Para más información y consejos o ayuda técnica, asegúrese de visitar www.fender.com o bien llamar al +01 800 2530551.

COLOCACION DE CUERDAS EN UN PUENTE CON TREMOLO DE DOBLE CERRADURA

1. Artes de aflojar las cuerdas, introduzca una pequeña cantidad de tarjetas de presentación o un lápiz debajo de la placa del puente para mantener la tensión de las cuerdas y dejar el puente en paralelo. **NOTA:** En la actualidad hay muchos productos en el mercado que le serán de utilidad para ajustar puentes Floyd Rose[®]. Pregunte a su distribuidor autorizado para obtener más información o visite la dirección de Internet www.fender.com.
2. Afloje candado del hueso.
3. Afloje las cuerdas girando las llaves del cuello.
4. Liberar las cuerdas del puente girando el opresor.
5. Quite las cuerdas de la guitarra.
6. Corte el remache (bola) de la cuerda nueva.
7. Inserte la cuerda entre el orificio de sujeción y el canal de cada sección de puente.
8. Apriete el tornillo opresor y asegure la cuerda en su lugar. No la apriete demasiado.
9. Inserte la cuerda dentro de las llaves ajustadoras de tensión de la cabeza del cuello.
10. A fine a la entonación deseada, estire la cuerda con el pulgar y dedos, refine y repita varias veces hasta que la cuerda se mantenga afinada.
11. Repita el proceso para todas las cuerdas antes de asegurar el candado del hueso y ajuste final.

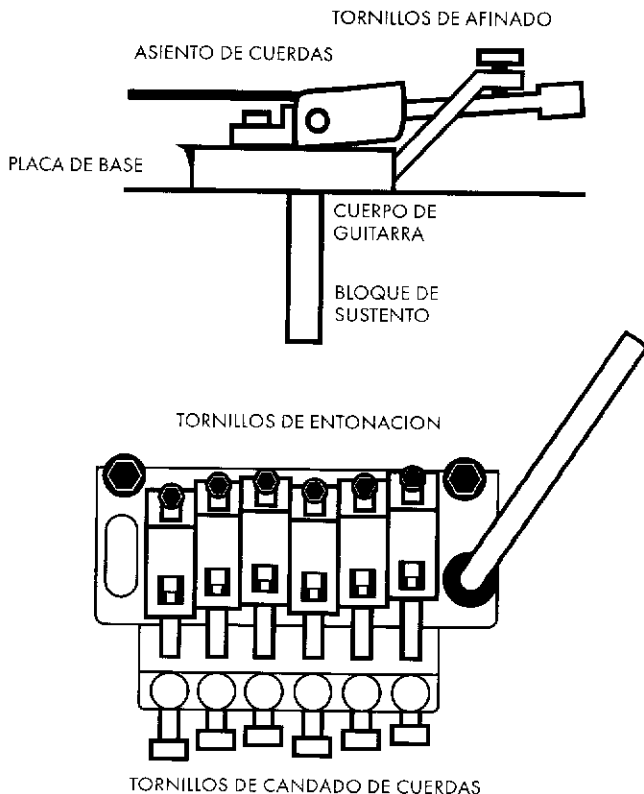

AJUSTE

Este es un procedimiento que determinará la sensación de su instrumento al momento de tocarlo. Debemos de tomar en consideración algunas cosas antes de ajustar la entonación. ¿Qué tipo, marca y el calibre de las cuerdas va a usar? ¿A qué altura quiere las cuerdas del diapasón? ¿Qué tanta tensión de cuerdas desea (que tan alto quiere que flote del puente)? Todo esto necesita determinarse antes de comenzar.

Cuerdas: Cualquier variación cambiará la acción total y la entonación, así que asegúrese de haber tomado una decisión y utilice un determinado calibre y marca de cuerdas.

Altura de la Cuerda: Si su trémolo gira sobre dos pernos de montaje que van en el cuerpo de la guitarra, se utiliza una llave tipo allen para subir o bajar el puente. Si su puente es de estilo clásico o de bajo, hay dos ajustes de tornillos tipo allen en cada sección de puente que suben o bajan cada cuerda. Si el ajuste es demasiado alto se pierde tono y entonación y si el ajuste es demasiado bajo los trastes zumbarán y las pastillas vibrarán.

Tensión de la Cuerda: Este ajuste es para establecer cuán alto debe flotar el trémolo. El mejor ajuste posible para entonación, es exactamente paralelo al cuerpo. Cuerdas más pesadas necesitarán más tensión, cuerdas más ligeras necesitan menos. Esto tomará varios ajustes y mucha paciencia. ¿Necesita ayuda? Puede leer nuestras recomendaciones en www.fender.com.

ESPECIFICACIONES DE FÁBRICA

Las siguientes son configuraciones de fábrica de FENDER de altura de cuerdas. Las especificaciones se miden por la distancia entre la parte inferior de la cuerda y la parte superior del 12vo. traste. Tenga en cuenta que cualquier problema que pueda derivarse de la disminución de la altura de la cuerda por debajo de nuestras especificaciones de fábrica, no será cubierto por la garantía FENDER.

INSTRUMENTO	SECTOR AGUDOS	SECTOR BAJO
Guitarra Eléctrica	1,5 mm	1,5 mm
Bajo	2,5 mm	3,0 mm

Las guitarras FENDER vienen con los siguientes calibres de cuerdas:

	1a	2a	3a	4a	5a	6a
6 Cuerdas de Guitarra	0,228 mm	0,279 mm	0,406 mm	0,609 mm	0,812 mm	1,066 mm
4 Cuerdas de Bajo	1,143 mm	1,651 mm	2,159 mm	2,54 mm		
5 Cuerdas de Bajo	1,143 mm	1,651 mm	2,159 mm	2,54 mm	3,175 mm	

AJUSTE DE PASTILLA

Existen algunas reglas a seguir en los ajustes de pastillas; la pastilla se ajusta mediante tornillos en ambos lados de la coja de la pastilla. Si se ajusta demasiado alto la cuerda probablemente zumbe cuando toque el registro de la parte superior del cuello. Demasiado bajo y una pérdida de tonos sostenidos y salida son probables. Otra regla es que las pastillas dobles (humbuckers) necesitan ser ajustadas paralelas a la superficie del cuerpo a fin de que se les cancele el zumbido adecuadamente.

AJUSTE DE CUELLO

Este ajuste se hace primero antes que los demás y debe hacerse para una adecuada acción, entonación y trasteo. Esto se hace con las cuerdas ya afinadas. Presione las cuerdas en el 1er traste y en la unión cuerpo/cuello. El espacio entre la parte superior del 8vo traste y la parte inferior de la cuerda debería ser de 0,203 milímetros. El ajuste de cuello debe realizarse en incrementos de ¼ de vuelta. Este no el ajuste apropiado para todos y sus preferencias pueden variar dependiendo de su estilo.

ENTONACIÓN

Asegúrese de que todos los ajustes anteriores hayan sido realizados antes de ajustar la entonación. En primer lugar, asegúrese de que el candado del hueso esté flojo. El objetivo es ajustar la longitud de la cuerda para garantizar un tono real como respuesta. Este se logra haciendo sonar los armónicos en el 12vo. traste y que coincidan con la nota fundamental de ese traste. Esto debe hacerse con un afinador electrónico para obtener una lectura precisa. Si la nota está arriba del tono, mueva la sección de puente hacia atrás. Si la nota está abajo del tono, mueva la sección del puente hacia delante. Recuerde la simple regla... abajo hacia adelante, arriba hacia atrás. Para obtener más información, por favor visite nuestro sitio www.fender.com.

PARA EL USO CORRECTO DE SU INSTRUMENTO MUSICAL EN CONJUNTO CON EL AMPLIFICADOR REALICE LOS SIGUIENTES PASOS:

1. Localice el Jack conector (6,3 mm) hembra en el instrumento.
2. Inserte el Jack conector (6,3 mm) macho del cable de conexión con el amplificador.
3. Inserte el otro extremo del Jack conector (6,3 mm) macho en el Jack conector hembra del amplificador.
4. Encienda el amplificador y verifique la operación.

CUIDADOS GENERALES

Estas son algunas guías para mantener en forma su nueva Fender. El cuerpo, el cuello y la cabeza deben limpiarse con líquido para pulir guitarra y un paño suave y limpio después de cada uso. Trate de aplicar pulimento directamente sobre los accesorios, esto sólo causará acumulación de pulimento y tendrá que limpiarse también.

El diapasón debe limpiarse cada vez que cambie las cuerdas. Hay muchos de los productos limpiadores en el mercado y la mayoría secarán el diapasón (la mayoría de limpiadores para ventana contienen amoníaco lo cual secará drásticamente el tablero) así que asegúrese de aceitar su diapasón después de limpiarla. Hay muchos aceites buenos hoy en día elaborados exclusivamente para diapasones así que pregunte a su distribuidor local para obtener más información.

No permita que el diapasón se reseque, este lo encogerá y/o agrietará causando que los trastes se levanten quedando desnivelados e inservibles. Los accesorios pueden limpiarse con un paño seco. Si tiene sudoración ácida o suda en exceso, favor de mantener los accesorios bien aceitados o estos se oxidarán. Existen varias sugerencias para limpiar y mantener su guitarra en nuestro sitio www.fender.com.

El equipo Fender que ha elegido es un buen instrumento musical y al igual que cualquier producto de alta calidad, el cuidado y el mantenimiento periódico debe ser una prioridad para ayudar a que su guitarra o bajo dure toda la vida. Gracias por seleccionar a Fender,

le agradecemos la oportunidad de servirle. Por favor, tome un momento para llenar el registro de propietario adjunto y devolverlo para que podamos aprender a servirle mejor. También, asegúrese de leer las sugerencias de cuidado en la página siguiente. Para obtener más ayuda, asegúrese de visitar nuestro sitio www.fender.com, o bien llame sin costo alguno al +01 800 2530551. Gracias.

PARA SU REGISTRO, EN CASO DE PÉRDIDA, ROBO, ETC., POR FAVOR, LLENE LA SIGUIENTE INFORMACIÓN Y GUÁRDELO EN UN LUGAR SEGURO

Modelo : _____

Color : _____

Numero de Serie : _____

Distribuidor : _____

Fecha de Compra : _____

SUGERENCIAS DE CUIDADO

- NUNCA guarde su guitarra/bajo en la cajuela caliente de un automóvil. EL CALOR PROVOCARÁ SEVEROS DAÑOS a su instrumento.
- Siempre limpie sus cuerdas después de cada uso.
- Cambie sus cuerdas por lo menos cada 20 horas de haber tocado.
- Limpie la guitarra con un paño limpio suave después de cada uso para eliminar el sudor etc., y evitar la acumulación de este.
- Limpie y aceite el diapasón cada vez que cambie las cuerdas.
- No apriete de más ninguno de los tornillos en el instrumento. En la mayoría de los casos basta con que quede justo.
- Cuando viaje en avión, asegúrese de aflojar las cuerdas 1 tono. Que un agente revise su guitarra antes de cerrar el estuche y asegúrelo con cinta adhesiva para evitar ser esculcado.
- Su instrumento puede necesitar ajustes cuando cambie de clima, altitud o humedad.