



Techno Forêt Énergie

CATALOGUE 2026



Portrait de la biomasse au Canada

L'Europe devance le Canada sur plusieurs fronts dans l'utilisation stratégique de la biomasse forestière. Néanmoins, le Canada dispose d'un potentiel élevé, avec une structuration en cours.

La ressource est abondante, mais sous-exploitée. La biomasse forestière représente à peine 5% de la production énergétique canadienne, malgré une disponibilité importante. Son usage demeure principalement concentré dans la cogénération industrielle (papeteries, scieries), avec peu de réseaux de chaleur municipaux.

🌿 Avantages environnementaux

- Réduction des GES : En remplaçant le mazout, le propane ou le gaz naturel, la biomasse diminue les émissions de gaz à effet de serre, surtout lorsqu'elle provient de résidus ligneux.
- Valorisation des déchets : Elle permet de revaloriser les cimes, branches, écorces, sciures et bois de démolition, évitant ainsi leur enfouissement ou leur brûlage à ciel ouvert.
- Énergie renouvelable : Contrairement aux énergies fossiles, la biomasse est renouvelable si elle est gérée durablement, dans le respect des cycles forestiers.

🔥 Avantages énergétiques

- Production de chaleur locale : Idéale pour chauffer des bâtiments agricoles (serres, poulaillers), des écoles, des hôpitaux ou des installations industrielles.
- Autonomie énergétique : Réduit la dépendance aux importations d'énergies fossiles et renforce la résilience des communautés rurales.
- Compatibilité avec la cogénération : Permet de produire simultanément chaleur et électricité, avec des rendements élevés si bien conçue.

💰 Avantages économiques et territoriaux

- Revenus pour les producteurs forestiers : Les résidus deviennent une ressource commerciale, créant une nouvelle filière de revenus.
- Création d'emplois locaux : Dans la récolte, le transport, la transformation et l'entretien des installations.
- Développement de l'économie circulaire : La biomasse s'intègre dans une logique de boucle locale, avec des retombées directes pour les territoires.



Quand la nature travaille pour nous

Le taux d'humidité idéal pour des copeaux de qualité énergétique se situe entre 15% et 25%. Pour atteindre cet idéal, le processus peut se faire de deux façons; soit mécaniquement par le conditionnement des copeaux de bois à l'aide d'un séchoir, soit naturellement avec la méthode de séchage par empilement des rondins pendant 1 an et broyage par la suite. Si elle est bien planifiée, la méthode de séchage des rondins par empilement s'avère être la méthode la plus économique et écologique.

Le cycle de production des copeaux via la méthode par empilement des rondins

- Bûchage du bois en rondins
- Séchage par empilement avec traverses aux deux pieds afin de permettre la circulation de l'air. De cette façon les rondins vont atteindre 20% d'humidité au bout de 1 an.
- Broyage par temps sec
- Entreposage des copeaux durant l'automne et l'hiver
- Utilisation des copeaux en hivers et au printemps

Le copeau idéal

- 1" x 1" x 0,125" +/-
- bois mixte
- 20% d'humidité (+/- 5%)

Entreposage

- Choisir un bâtiment aéré permettant une circulation d'air et étanche à la pluie
- Prévoir les dimensions en fonction des besoins saisonniers



Choisir de modifier son évaporateur actuel en évaporateur fonctionnant à la biomasse ou encore, choisir d'installer un brûleur Vesta dans un évaporateur neuf n'est pas qu'une simple décision économique; c'est une décision stratégique. Car en plus de permettre des économies de l'ordre de 80% à 90% sur les coûts de combustibles fossiles, l'implantation d'un brûleur Vesta dans son évaporateur permet également une autosuffisance et une saine gestion du temps et de la main d'oeuvre avec son automatisation complète.

Il vous est maintenant possible de produire 1 baril de sirop 34 gal avec moins de 0,4m³ de copeaux à 20% d'humidité pour un évaporateur turbo et 0,5m³ de copeaux à 20% d'humidité pour un évaporateur conventionnel.



UN SYSTÈME DE COMBUSTION À VOTRE IMAGE

Vous rêvez d'autosuffisance, d'indépendance envers les combustibles fossiles et vous rêvez d'une entreprise écoresponsable, nous pouvons bâtir votre solution en 3 étapes faciles.

- 1- Déterminer le **brûleur Vesta** qui correspond à votre évaporateur actuel. Le système d'alimentation secondaire, c'est à dire celui qui alimente directement le brûleur en copeaux est automatiquement établis en fonction de votre type d'évaporateur.
- 2- Choisir le système d'alimentation primaire désiré selon vos besoins.
 - **Système d'alimentation par désileur.** Disponible pour Vesta 800, 1000 et 1200. Le diamètre nécessaire doit être établis en fonction des dimensions de votre réserve de copeaux et de vos besoins énergétiques. L'acheminement des copeaux jusqu'au système d'alimentation secondaire se fait par convoiement à chaînes qui peut mesurer entre 4.5 et 7m de long.
 - **Trémie d'alimentation à entraînement central.** Disponible pour tous les Vesta. L'acheminement des copeaux jusqu'au système d'alimentation secondaire se fait par convoiement à chaînes de 3m de long intégré à la trémie.
- 3- Établir si vous souhaitez un système avec **automatisation complète** ou à **commande manuelle**.

DESCRIPTION DES COMPOSANTES

Système d'alimentation par désileur

- un désileur,
- une section de convoyeur ouverte,
- un système de mouvement parallèle,
- 4m de convoyeur fermé,
- moteur adapté
- disponible pour évaporateur à partir de 4' de large



Trémie d'alimentation à entrainement central

- une trémie en V de 3m³,
- 3m de convoiement à chaîne,
- moteur adapté
- section de convoiement supplémentaire en option
- disponible pour évaporateur à partir de 3' de large

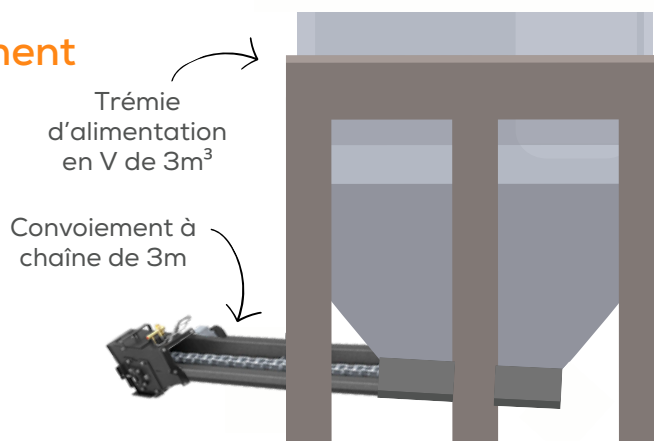

Système de commande automatisé

- cycle d'allumage automatique
- sondes à température et sonde Lambda
- modulation de la ventilation
- modulation de la vitesse d'alimentation

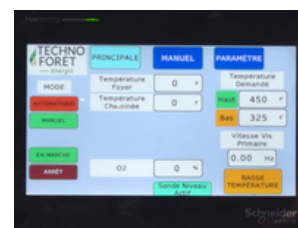

Système de commande à boîtier manuel

- allumage
- sondes à température et sonde Lambda
- contrôle manuel de la ventilation
- contrôle manuel de la vitesse d'alimentation



SCHÉMA DES COMPOSANTES SELON LE TYPE D'ÉVAPORATEUR

Évaporateur conventionnel

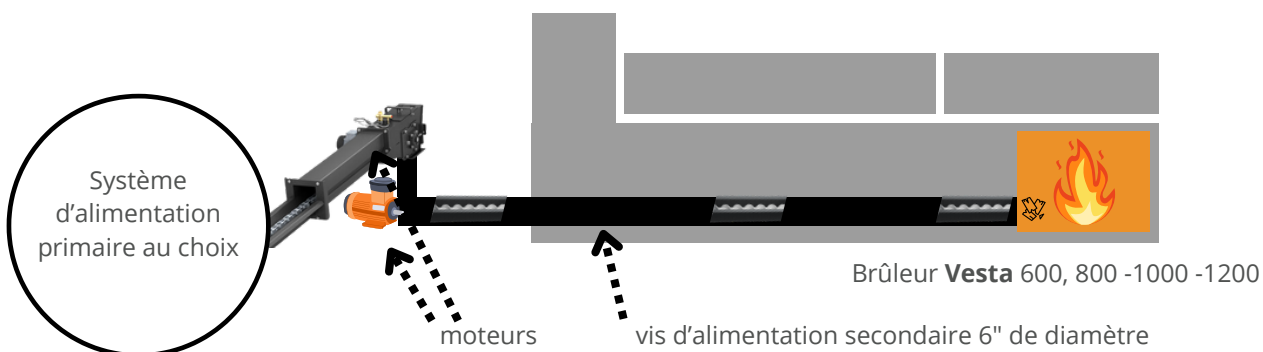

Évaporateur turbo

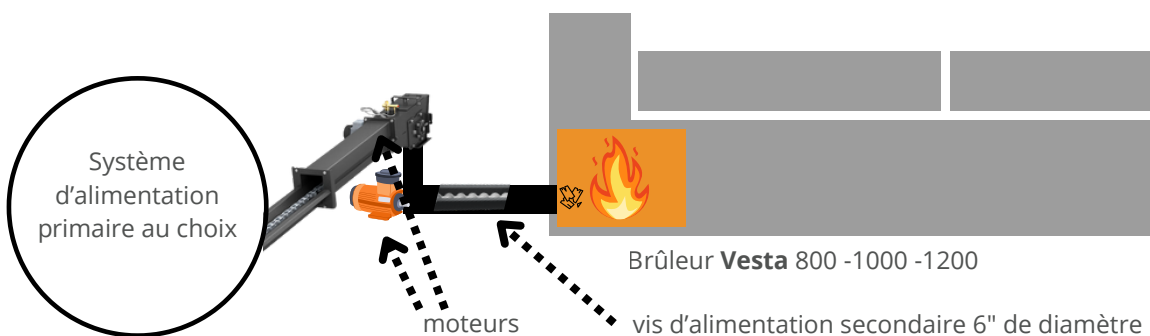

Système d'alimentation par désileur



Pour évaporateur conventionnel de 3' et 3-1/2' de large

Brûleur Vesta 500 conventionnel EV01-VC0500TE		28 795\$
systeme d'alimentation secondaire de 1.5hp vis 6" EV02-AS0500TE		4 200\$
Trémie d'alimentation à entrainement centrale 3m ³ pour Vesta 500 EV02-APT5003TE		12 000\$
Automate CSA avec programmation intégrée et sonde Lambda EV01-A0001TE	15 800\$	
Ensemble de sondes à température pour évaporateur EV01-S0000TE	1 200\$	
Commande à boîtier manuel pour Vesta 500 EV01-B0500TE		4 000\$
	61 995\$	48 995\$

Pour évaporateur conventionnel de 4' de large

Brûleur Vesta 800 conventionnel EV01-VC0800TE		45 500\$
systeme d'alimentation secondaire de 1.5hp vis 6" x 16" EV02-AS0016TE		4 300\$
systeme d'alimentation primaire 5.1m à 5.5m x 2.2m à 3m dia. EV02-AP5523TE	20 200\$	
Automate CSA avec programmation intégrée et sonde Lambda EV01-A0001TE	15 800\$	
Ensemble de sondes à température pour évaporateur EV01-S0000TE	1 200\$	
Trémie d'alimentation à entrainement centrale 3m ³ pour Vesta 800-1200 EV02-APT8123TE		14 000\$
Commande à boîtier manuel pour Vesta 800-1200 EV01-B0812TE		6 195\$
	87 000\$	69 995\$

Pour évaporateur conventionnel de 5' de large

Brûleur Vesta 1000 conventionnel EV01-VC1000TE		46 300\$
<hr/>		
système d'alimentation secondaire de 2hp vis 6" x 18' à 20' EV02-AS1820TE		4 400\$
<hr/>		
système d'alimentation primaire 5.6m à 6m x 3.2m à 4m dia. EV02-AP5634TE	21 300\$	
Automate CSA avec programmation intégrée et sonde Lambda EV01-A0001TE	15 800\$	
Ensemble de sondes à température pour évaporateur EV01-S0000TE	1 200\$	
<hr/>		
	89 000\$	
		70 895\$

Pour évaporateur conventionnel de 6' de large

Brûleur Vesta 1200 conventionnel EV01-VC1200TE		46 700\$
<hr/>		
système d'alimentation secondaire de 2hp vis 6" x 18' à 20' EV02-AS1820TE		4 400\$
<hr/>		
système d'alimentation primaire 6.1m à 6.5m x 4.2m à 5m dia. EV02-AP6645TE	22 900\$	
Automate CSA avec programmation intégrée et sonde Lambda EV01-A0001TE	15 800\$	
Ensemble de sondes à température pour évaporateur EV01-S0000TE	1 200\$	
<hr/>		
	91 000\$	
		71 295\$

BRÛLEUR VESTA



Pour évaporateur turbo de 4' de large

Brûleur Vesta 800 turbo EV01-VT0800TE		48 800\$	
systeme d'alimentation secondaire de 1.5hp vis 6" x 6' EV02-AS0006TE		3 800\$	
Petite fan d'évacuation de cheminée EV01-FEC01TE		4 200\$	
systeme d'alimentation primaire 5.1m à 5.5m x 2.2m à 3m dia. EV02-AP5523TE	20 200\$	Trémie d'alimentation à entrainement centrale 3m ³ pour Vesta 800-1200 EV02-APT8123TE	14 000\$
Automate CSA avec programmation intégrée et sonde Lambda EV01-A0001TE	15 800\$	Commande à boîtier manuel pour Vesta 800-1200 EV01-B0812TE	6 195\$
Ensemble de sondes à température pour évaporateur EV01-S0000TE	1 200\$		
	94 000\$		76 995\$

Pour évaporateur turbo de 5' de large

Brûleur Vesta 1000 turbo EV01-VT1000TE		48 900\$	
systeme d'alimentation secondaire de 1.5hp vis 6" x 6' EV02-AS0006TE		3 800\$	
Petite fan d'évacuation de cheminée EV01-FEC01TE		4 200\$	
systeme d'alimentation primaire 5.6m à 6m x 3.2m à 4m dia. EV02-AP5634TE	21 300\$	Trémie d'alimentation à entrainement centrale 3m ³ pour Vesta 800-1200 EV02-APT8123TE	14 000\$
Automate CSA avec programmation intégrée et sonde Lambda EV01-A0001TE	15 800\$	Commande à boîtier manuel pour Vesta 800-1200 EV01-B0812TE	6 195\$
Ensemble de sondes à température pour évaporateur EV01-S0000TE	1 200\$		
	95 200\$		77 095\$

BRÛLEUR VESTA



Pour évaporateur turbo de 6' de large

Brûleur Vesta 1200 turbo EV01-VT1200TE		49 900\$	
systeme d'alimentation secondaire de 1.5hp vis 6" x 6' EV02-AS0006TE		3 800\$	
Grosse fan d'évacuation de cheminée EV01-FEC02TE		7 500\$	
systeme d'alimentation primaire 6.1m à 6.5m x 4.2m à 5m dia. EV02-AP6645TE	22 900\$		
Automate CSA avec programmation intégrée et sonde Lambda EV01-A0001TE	15 800\$		
Ensemble de sondes à température pour évaporateur EV01-S0000TE	1 200\$		
		Trémie d'alimentation à entrainement centrale 3m ³ pour Vesta 800-1200 EV02-APT8123TE	14 000\$
		Commande à boîtier manuel pour Vesta 800-1200 EV01-B0812TE	6 195\$
	101 100\$		81 395\$

Savez-vous qu'il est possible d'obtenir une subvention pour l'achat d'un brûleur Vesta?

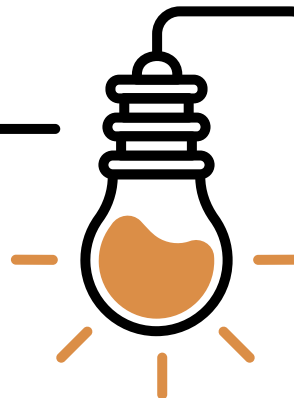

En modifiant votre évaporateur actuel fonctionnant aux combustibles fossiles en évaporateur fonctionnant à la biomasse, vous participez à la réduction des GES et êtes admissible à une subvention. Renseignez vous auprès de nous sans tarder!

Option pour système d'alimentation primaire

Extension de convoiement fermé à chaîne pour désileur (vendu au mètre) EV03-0216121HM	1 265\$
Extension de convoiement central pour trémie (vendu au pied) EV03-TE001TE	250\$
Système d'alimentation primaire à 45deg 10' haut 5.7m à 7m x 3.2m à 4m dia. EV02-AP455734TE	26 500\$
Option convoyeur de transfert à 90DEG 6" x 10' 1.5hp EV01-CT90610TE	4 200\$
Système d'alimentation primaire 4.5m à 5m x 1m à 2m dia. EV02-AP4512TE	19 995\$
Système d'alimentation primaire 6.6m à 7m x 5.2m à 6m dia. EV02-AP6756TE	25 000\$

Option pour l'évaporateur

Petite fan d'évacuation de cheminée EV01-FEC01TE	4 200\$
Grosse fan d'évacuation de cheminée EV01-FEC02TE	7 500\$
Option récupérateur et diffuseur d'énergie EV01-DRV00TE	5 000\$
Option alimentation supplémentaire d'air comburant EV01-AIRO0TE	4 500\$



BROYEUR HEIZOHACK

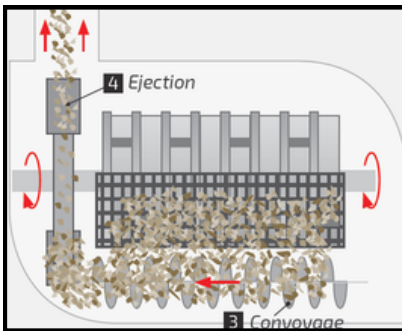
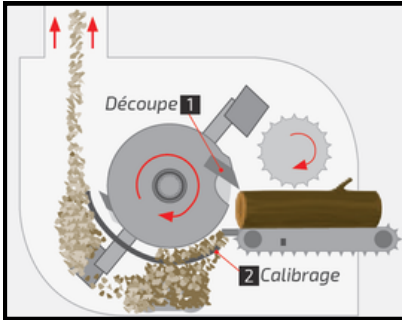

Heizohack HM6-300 BR01-06300HH	65 775\$
Heizohack HM6-300 M (sans chute) BR01-06300MHH	60 775\$
Heizohack HM8-400 BR01-08400HH	86 100\$
Heizohack HM8-400 M (sans chute) BR01-08400MHH	81 100\$
Heizohack HM8-400K BR01-08400KHH	164 150\$
Heizohack HM8-500K BR01-08500KHH	199 025\$
Heizohack HM10-500K BR01-10500KHH	260 595\$



Couteau de rechange
(vendu à l'unité)
29\$

Filtre de réservoir
hydraulique
BR02-F908001HH
120\$



1475\$

1987\$

Grille de calibrage
35/40mm pour HM6-300
BR02-63003540TE

Grille de calibrage 35/40mm
pour HM8-400 et HM8-400K
BR02-84003540TE

BROYEUR HEIZOHACK



Option roues et essieu



HM6-300	BR02-R06300TE	3475\$
HM8-400	BR02-R08400TE	4550\$
HM8-400K	BR02-R08400KTE	6000\$
HM8-500K	BR02-R08500KTE	9000\$

Option pôle

HM6-300	BR02-P06300TE	2550\$
HM8-400	BR02-P08400TE	3050\$
HM8-400K	BR02-P08400KTE	7000\$
HM8-500K	BR02-P08500KTE	8500\$



délais de production pour 1 camion de copeaux de bois

nombres d'heures			
2 heures	HM8-500K	200 à 240 hp	100hp 600v ou 125hp 600v
3 heures	HM8-400K	125 à 160 hp	75hp 600v ou 100hp 600v
4 heures	HM8-400	100 à 125 hp	75hp 600v
6 heures	HM6-300	80 à 100 hp	50hp 600v



Broyeur basse révolution

La solution sans limite



BROYEUR BASSE RÉVOLUTION

Saviez vous qu'au Québec 29% des matières éliminées par incinérations ou enfouissement étaient encore des matières recyclables? Des erreurs de tris à la source ou encore les capacités limitées des centres de tris affecte les performances de la province malgré les plans d'action.

Une meilleure valorisation des matières, l'adaptation des infrastructures et l'acquisition d'équipements performants permettant la revalorisation et le tris des matières sont les leviers clé du recyclage d'aujourd'hui.

Les matières visées sont:

- Tubulure acéricole avec ou sans broche métallique
- Plastique de tout genre
- Palettes de bois
- Bois de 2e et 3e transformation
- Rebus et encombrants divers

Pour se faire, deux gammes de broyeurs basse révolution sont maintenant disponible afin de palier à cette problématique. Que ce soit pour un centre de tris, une usine de transformation du bois ou une entreprise privée, les broyeurs basse révolution sauront répondre à vos besoins.

"Le recyclage transforme des déchets en ressources, des problèmes en solutions, et des habitudes en actions."



BROYEUR BASSE RÉVOLUTION

CONFIGURER VOTRE BROYEUR SELON VOS BESOINS

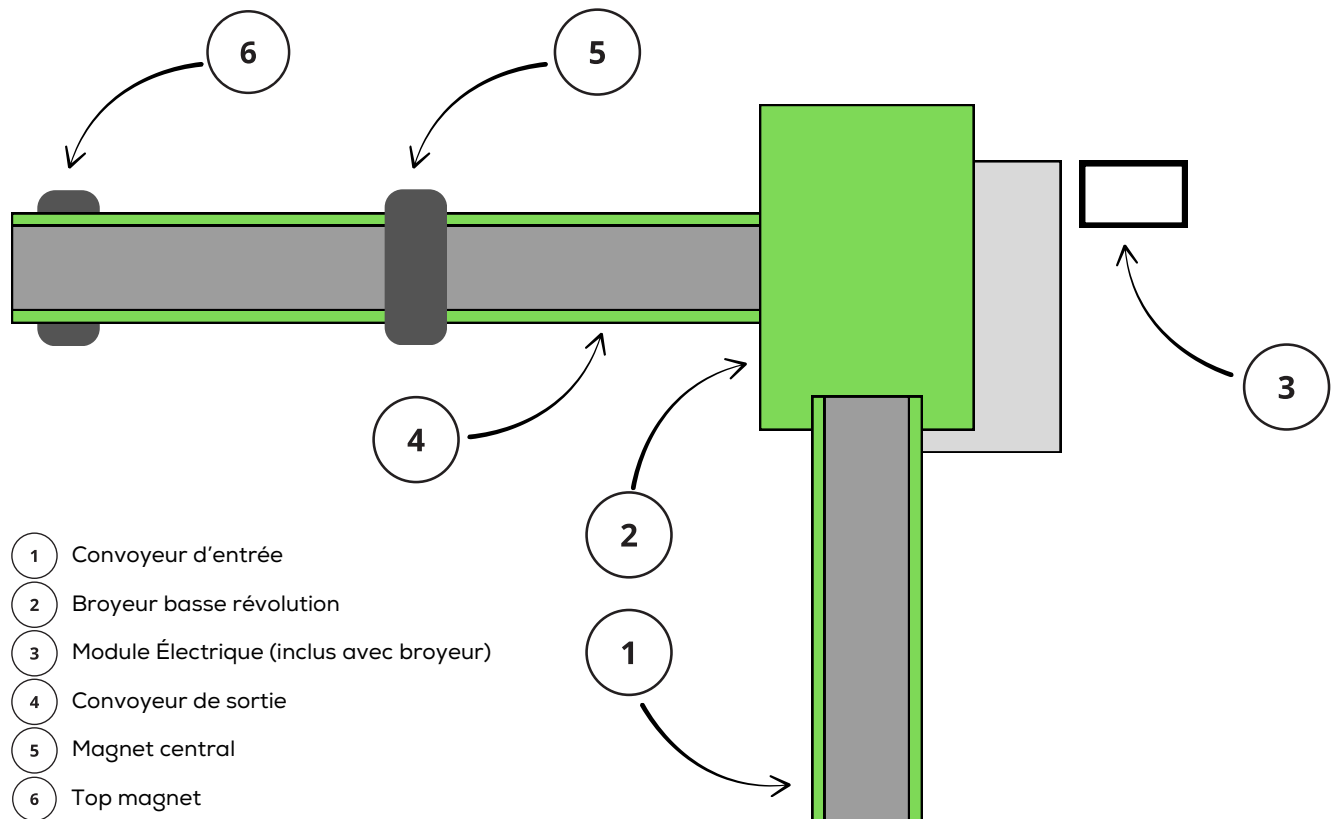

Nom de l'entreprise: _____

Broyeur basse révolution

Convoyeur d'entrée

Convoyeur de sortie

Modèle:

Dimension nécessaire:

BROYEUR BASSE RÉVOLUTION - GAMME BBR



Applications: Tubulure acéricole, plastique de tout genre, palettes de bois

①	Convoyeur d'entrée 1.1m x 6m 600V 5hp pour BBR 600 à 1200	BR12-BBR010612TE	10 700\$
	Convoyeur d'entrée 600V 5hp DIMENSION SUR MESURE pour BBR 600 à 1200	BR12-BBR01XX0612TE	prix selon dimension
	Convoyeur d'entrée 1.3m x 6m 600V 5hp pour BBR 1300	BR12-BBR011300TE	12 800\$
	Convoyeur d'entrée 600V 5hp DIMENSION SUR MESURE pour BBR 1300	BR12-BBR01XX1300TE	prix selon dimension
②	Broyeur basse révolution BBR 600 18.5Kw 25hp 600v 3PH	BR11-BBR0600TE	38 600\$
	Broyeur basse révolution BBR 800 37Kw 50hp 600v 3PH	BR11-BBR0800TE	62 600\$
	Broyeur basse révolution BBR 1000 45Kw 60hp 600v 3PH	BR11-BBR1000TE	68 600\$
	Broyeur basse révolution BBR 1200 55Kw 75hp 600v 3PH	BR11-BBR1200TE	81 600\$
	Broyeur basse révolution BBR 1300 90kW 125hp 600v 3PH	BR11-BBR1300TE	107 300\$
④	Convoyeur de sortie 0.6m x 6m 600V 2.5hp pour BBR 600 à 1200	BR12-BBR020612TE	15 300\$
	Convoyeur de sortie 600V 2.5hp DIMENSION SUR MESURE pour BBR 600 à 1200	BR12-BBR02XX0612TE	prix selon dimension
	Convoyeur de sortie 0.8m x 8m 600V 2.5hp pour BBR 1300	BR12-BBR021300TE	18 100\$
	Convoyeur de sortie 600V 2.5hp DIMENSION SUR MESURE pour BBR 1300	BR12-BBR02XX1300TE	prix selon dimension
⑤	Magnet central rotatif avec support pour BBR 600 à 1200	BR12-BBR030612TE	15 300\$
	Magnet central rotatif avec support pour BBR 1300	BR12-BBR031300TE	17 700\$
⑥	Top magnet	BR12-BBR040000TE	3 100\$
	<i>BBR 600 complet avec dimension standard des convoyeurs</i>		83 000\$
	<i>BBR 800 complet avec dimension standard des convoyeurs</i>		107 000\$
	<i>BBR 1000 complet avec dimension standard des convoyeurs</i>		113 000\$
	<i>BBR 1200 complet avec dimension standard des convoyeurs</i>		126 000\$
	<i>BBR 1300 complet avec dimension standard des convoyeurs</i>		159 000\$

BROYEUR BASSE RÉVOLUTION - GAMME BBR



Comparateur technique

Paramètre	BBR 600	BBR 800	BBR 1000	BBR 1200	BBR 1300
Besoin électrique	600V 60Hz 3ph	600V 60Hz 3ph	600V 60Hz 3ph	600V 60Hz 3ph	600V 60Hz 3ph
Capacité du broyeur	300- 500kg/h	500- 1000kg/h	700- 1100kg/h	800- 1200kg/h	900- 1500Kg/h
Puissance du moteur	18.5Kw (25hp)	37Kw (50hp)	45Kw (60hp)	55Kw (75hp)	90Kw (125hp)
Puissance moteur hydraulique	2.2Kw (3hp)	3.75Kw (5hp)	3.75Kw (5hp)	5.5Kw (7.5hp)	5.5Kw (7.5hp)
Longueur du rotor	600mm	800mm	1000mm	1200mm	1400mm
Diamètre du rotor	225mm	382mm	382mm	382mm	460mm
Qté de pastilles rotatives	23 pièces	35 pièces	45 pièces	55 pièces	84 pièces
Qté de pastilles fixes	4 pièces	4 pièces	6 pièces	6 pièces	6 pièces
Vitesse de rotation du rotor	80 RPM	80 RPM	80 RPM	80 RPM	80 RPM
Dimension port d'alimentation	1050x1130m m	1328x1523m m	1520x1620m m	1520x1845m m	2048x1405m m
Dimension chambre de broyage	745x600mm	1183x804m m	1125x1004m m	1125x1204m m	788x1400mm
Grillage interchangeable	40mm	40mm	40mm	40mm	40mm
Poids du broyeur	1500Kg	4400Kg	4600Kg	4950Kg	6800Kg
Dimension hors tout	1215x1820x 1640mm	1776x2800x 2100mm	2000x2800x2 165mm	2210x2800x2 165mm	3000x2560x2 230mm
Cabinet électrique *CE	PLC	PLC	PLC	PLC	PLC

Les données mentionnées dans ce tableau sont basées sur une utilisation normale selon les recommandations du fabricant

BROYEUR BASSE RÉVOLUTION - GAMME X2



Applications: bois de 2e et 3e transformation, rebus et encombrants divers

2	Broyeur basse révolution X2 1000 arbre double 30+30Kw 600v 3PH BR21-X21000TE	90 195\$
	Broyeur basse révolution X2 1200 arbre double 45+45Kw 600v 3PH BR21-X21200TE	120 695\$
	Broyeur basse révolution X2 1600 arbre double 55+55Kw 600v 3PH BR21-X2160055TE	210 795\$
	Broyeur basse révolution X2 1600 arbre double 75+75Kw 600v 3PH BR21-X2160075TE	260 395\$
	Broyeur basse révolution X2 1800 arbre double 75+75kW 600v 3PH BR21-X21800TE	280 995\$
	Broyeur basse révolution X2 2000 arbre double 132+132kW 600v 3PH BR21-X2200TE	454 595\$
4	Convoyeur de sortie 1m x 8m 3Kw 600V avec top magnet pour broyeur gamme X2 BR22-X202183TE	21 095\$
5	Magnet central rotatif avec support pour broyeur gamme X2 BR22-X20300TE	17 795\$
	Ensemble de 2 arbres assemblés de rechange pour broyeur X2 1200 BR24-X21200TE	43 395\$

*X2 1000 complet incluant convoyeur
de sortie et magnets
129 085\$*

*X2 1200 complet incluant convoyeur
de sortie et magnets
159 585\$*

*X2 1600 (55+55) complet incluant
convoyeur de sortie et magnets
249 685\$*

*X2 1600 (75+75) complet incluant
convoyeur de sortie et magnets
299 285\$*

*X2 1800 complet incluant convoyeur
de sortie et magnets
319 885\$*

*X2 2000 complet incluant
convoyeur de sortie et magnets
493 485\$*



BROYEUR BASSE RÉVOLUTION - GAMME X2



Comparateur technique

X2 1000	X2 1200	X2 1600 (55+55Kw)	X2 1600 (75+75Kw)	X2 1800	X2 2000
Dimension de la chambre (mm) 1000*700	Dimension de la chambre (mm) 1200*800	Dimension de la chambre (mm) 1600*1000	Dimension de la chambre (mm) 1600*1000	Dimension de la chambre (mm) 1800*1100	Dimension de la chambre (mm) 2100*1300
Diamètre couteau (mm) 330	Diamètre couteau (mm) 400	Diamètre couteau (mm) 500	Diamètre couteau (mm) 550	Diamètre couteau (mm) 550	Diamètre couteau (mm) 650
Puissance (Kw) 30+30	Puissance (Kw) 45+45	Puissance (Kw) 55+55	Puissance (Kw) 75+75	Puissance (Kw) 75+75	Puissance (Kw) 132+132
Dimension du broyeur (mm) 3150*2150* 2500	Dimension du broyeur (mm) 4100*2300* 2800	Dimension du broyeur (mm) 5630*3160* 3200	Dimension du broyeur (mm) 5630*3160* 3200	Dimension du broyeur (mm) 5810*2780* 3394	Dimension du broyeur (mm) 6000*3560* 4300
Capacité (tons/h) 2	Capacité (tons/h) 3	Capacité (tons/h) 3-4	Capacité (tons/h) 4-6	Capacité (tons/h) 5-7	Capacité (tons/h) 8-10
Composantes électriques Siemens/Schneid	Composantes électriques Siemens/Schneide	Composantes électriques Siemens/Schneide	Composantes électriques Siemens/Schneid	Composantes électriques Siemens/Schneid	Composantes électriques Siemens/Schneid
Moteur WNM/WEG	Moteur WNM/WEG	Moteur WNM/WEG	Moteur WNM/WEG	Moteur WNM/WEG	Moteur WNM/WEG
Roulement à billes étanche contre eau et poussière	Roulement à billes étanche contre eau et poussière	Roulement à billes étanche contre eau et poussière	Roulement à billes étanche contre eau et poussière	Roulement à billes étanche contre eau et poussière	Roulement à billes étanche contre eau et poussière

Les données mentionnées dans ce tableau sont basées sur une utilisation normale selon les recommandations du fabricant

Éprouvé pour notre climat Canadien, les chaudières Heizomat sont disponibles de 60Kw à 500Kw afin de répondre efficacement aux besoins des entreprises, des organismes, des municipalités et des particuliers.

Peu importe l'ampleur de votre projet énergétique, nous sommes en mesure de vous accompagner de l'élaboration jusqu'à la réalisation.

- Bâtiments agricole et serricole,
- Entreprises manufacturières,
- Réseau de chaleur municipal,
- Bâtiments publics,
- Particulier
- Etc.

Choisir une chaudière Heizomat à la biomasse c'est bénéficier d'une tranquillité d'esprit.

- Équipement industriel de qualité supérieur
- Conception Allemande
- Économie de 48% à 70% sur les coûts de carburants
- Allumage automatique
- Alimentation automatisée
- Autosurveillance
- Serveur Sm@rtServer pour PC/smartphone
- Décendrage automatique
- interface tactile 7" avec garantie de pièces de rechange pendant 20 ans
- Filtre électrostatique

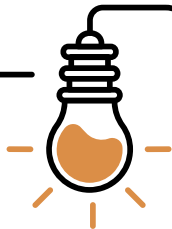

Renseignez vous auprès de nous pour connaître les subventions disponibles!



CHAUDIÈRE HEIZOMAT



Heizomat RHK-AK-60kW 240V CH01-AK060240HM	64 100\$
Heizomat RHK-AK-75kW 3PH 480V CH01-AK075480HM	72 995\$
Heizomat RHK-AK-100kW 240V CH01-AK100240HM	82 100\$
Heizomat RHK-AK-154kW 240V CH01-AK154240HM	102 500\$
Heizomat RHK-AK-204kW 240V CH01-AK204240HM	124 500\$
Heizomat RHK-AK-300kW 240V CH01-AK300240HM	174 000\$
Heizomat RHK-AK-300kW 3PH 480V CH01-AK300480HM	168 000\$
Heizomat RHK-AK-400kW 240V CH01-AK400240HM	187 700\$
Heizomat RHK-AK-400kW 3PH 480V CH01-AK400480HM	181 500\$
Heizomat RHK-AK-500kW 240V CH01-AK500240HM	205 995\$
Heizomat RHK-AK-500kW 3PH 480V CH01-AK500480HM	199 995\$



Mise en marche et transport Maritime inclus
 *Cheminée isolée NON incluse
 **Frais d'installation non inclus
 ***FOB Dégelis, transport au frais du client



Martin Gagnon

Directeur général

418 868-7147

martingagnon@technoforet.ca

Murielle Morissette

Directrice des opérations

418 225-6123

murielle@technoforet.ca

Sylvain Tremblay

Représentant des ventes

418 551-6414

s.tremblay@technoforet.ca

facebook

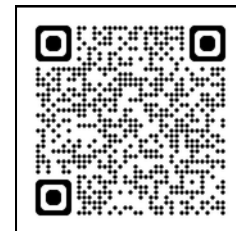

tfenergie.ca

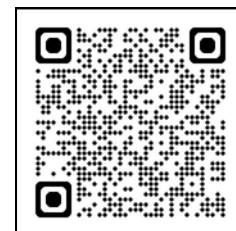

523 rue de la Briquette
Dégelis G5T 1B2