

ARCHITORIUM

BOOK 10

CONTRACT

SOPHISTICATED BEAUTY

CIFRE GROUP™

ARCHITORIUM

ES

Architorium es un espacio dedicado a la arquitectura dentro de Cifre Cerámica. Una biblioteca de materiales y soluciones cerámicas especialmente pensada para los proyectos profesionales. Interiorismo público, privado, fachadas, piezas técnicas, gran formato, suelos sobreelevados...

Un espacio que crece para adaptarse a tus necesidades.

EN

Architorium is a space dedicated to architecture within Cifre Ceramica. It is a library of materials and ceramic solutions, specially designed for professional projects. Public and private interior design, facades, technical pieces, large size, floating floors...

A space that grows to suit your needs.

ÍNDICE

INDEX

Guía de Estancias Places Guide	04 - 05	Descripción Técnica Technical Description	50 - 61
CONTRACT - El punto de partida de los grandes proyectos CONTRACT - The starting point for major projects	06 - 07	Xlife Piezas Xlife Pieces	52 - 53
Colores que redefinen las formas Colours that Redefine Shapes	08 - 13	Porcelánico Piezas - Formatos / Colores Porcelain Tiles Pieces - Sizes / Colours	54 - 55
Un material en armonía con el diseño y la arquitectura. A material in harmony with design and architecture.	14 - 15	Piezas Especiales - Mosaicos / Formatos Special Pieces - Mosaics / Sizes	56 - 57
Formatos Formats	16 - 17	Pasta Blanca Piezas - Formatos / Colores White Body Pieces - Sizes / Colours	58 - 59
Vivienda Unifamiliar Residential	18 - 25	Peldaños Técnicos Technical Steps	60 - 61
Versatilidad Versatility	26 - 27	Especificaciones Generales / Iconos General Specifications / Icons	62 - 79
Relieves Reliefs	28 - 33		
Exteriores Outdoors	34 - 37		
Xlife Xlife	38 - 41		
Espacios Comerciales Commercial Spaces	42 - 45		
Imagine - Plato de ducha Imagine - Shower tray	46 - 49		

ARCHITORIUM

CONTRACT

GUÍA DE ESTANCIAS PLACES GUIDE

SALONES
/ LOUNGES 16 - 18

COCINAS
/ KITCHENS 20 - 38 - 40

BAÑOS
/ BATHROOMS 22 - 30 - 32 - 46

DORMITORIOS
/ BEDROOMS 24

ESPACIOS PÚBLICOS
/ PUBLIC AREA 42 - 44

CONTRACT PEARL 120X260

CONTRACT

EL PUNTO DE PARTIDA DE LOS GRANDES PROYECTOS

Hay estéticas que permanecen, materiales que representan el punto medio entre la belleza orgánica y el diseño más sofisticado. Esa es la virtud de CONTRACT, una colección que lleva el cemento cerámico un paso más allá. Gracias a la serenidad de sus tonos neutros y a su infinita variedad de formatos, Contract es el lienzo, el punto de partida para todo lo demás. Una herramienta estética y funcional al servicio de los grandes proyectos de arquitectura e interiorismo.

THE STARTING POINT FOR MAJOR PROJECTS

There are aesthetics that remain, materials that represent the middle ground between organic beauty and the most sophisticated design. That is the virtue of CONTRACT, a collection that takes ceramic cement one step further. Thanks to the serenity of its neutral tones and its infinite variety of formats, Contract is the canvas, the starting point for everything else. An aesthetic and functional tool at the service of major architectural and interior design projects.



SALONES
/ LOUNGES



COLORES PARA
DEJAR VOLAR TU IMAGINACIÓN
COLOURS TO
LET YOUR IMAGINATION RUN WILD



Contract consta de una gama de tres colores base en acabado mate: Sand, Pearl y White. Tonalidades neutras que combinan a la perfección y que permiten lograr ambientes modernos e industriales.

Contract consists of a range of three base colours in a matt finish: Sand, Pearl and White. Neutral shades that combine perfectly and allow to achieve modern and industrial atmospheres.

ARCHITORIUM

WHITE

CONTRACT

PEARL

ANTRACITE

SAND

UN DISEÑO DE VANGUARDIA REPLETO DE MaticES

CONTRACT demuestra que los detalles marcan la diferencia. Esta colección de porcelánico enriquece la estética del cemento gracias a un diseño sofisticado repleto de matices.

Diseño y tecnología al servicio de aquellos proyectos que no renuncian a la personalidad y que aspiran a crear espacios que permanezcan para siempre.

AN AVANT-GARDE DESIGN FULL OF NUANCES

CONTRACT proves that details make the difference. This porcelain tile collection enriches the aesthetics of cement thanks to a sophisticated design full of nuances.

Design and technology at the service of those projects that do not renounce to personality and aspire to create spaces that will last forever.

UN MATERIAL EN
ARMONÍA
CON EL DISEÑO Y LA
ARQUITECTURA.

A MATERIAL IN
HARMONY
WITH DESIGN AND
ARCHITECTURE.



SALONES
/ LOUNGES

COCINAS
/ KITCHENS

BAÑOS
/ BATHROOMS

DORMITORIOS
/ BEDROOMS

TERRAZAS
/ TERRACES

SPACIOS PÚBLICOS
/ PUBLIC AREA

SALONES
/ LOUNGES

UNA GRAN VERSATILIDAD
REFORZADA POR UNA GRAN
VARIEDAD DE FORMATOS.

A GREAT VERSATILITY SUPPORTED
BY A LARGE VARIETY OF SIZES.

FORMATOS SIZES

Porcelánico
Porcelain Tile

120x260cm
48"x102"

60x120cm
24"x48"

60x60cm
24"x24"

75x75cm
30"x30"

120x120cm **NEW**
48"x48"

90x90cm
36"x36"

Revestimiento Pasta Blanca

White body Wall Tile

33,3x100cm
13"x40"

25x75cm
10"x30"



VIVIENDA UNIFAMILIAR
RESIDENCIAL



CONTRACT PEARL 75X75.

SUAVES BRILLOS PARA
LOS AMBIENTES MÁS
CONTEMPORÁNEOS

CONTRACT actualiza la estética del cemento gracias a su acabado Lappato. Disponible en formato de 60x120 rectificado, aporta elegancia y amplitud a las estancias más especiales gracias a su suave brillo. Contemporáneo y atemporal a partes iguales.

SOFT SHEENS FOR THE
MOST CONTEMPORARY
ENVIRONMENTS

CONTRACT updates the aesthetics of cement thanks to its Lappato finish. Available in 60x120 rectified format, it brings elegance and spaciousness to the most special rooms thanks to its soft shine. Contemporary and timeless in equal parts.

SALONES
/ LOUNGES

COCINAS
/ KITCHENS

CONTRACT PEARL LAPPATO 60X120.





CONTRACT PEARL 25X75. TIMELESS JADE 7,5X30. CONTRACT PEARL 60X60.

ARCHITORIUM



NANTES CONTRACT SAND 33,3X100. CONTRACT SAND 33,3X100. CONTRACT SAND 90X90.

CONTRACT

CONTRACT irradia su personalidad a todas las estancias del hogar. Gracias a la suavidad de sus tonalidades y a la riqueza de sus texturas, los baños se transforman. Se convierten en espacios que invitan a la relajación. En ese lugar del que nunca querrás salir.

CONTRACT radiates its personality to every room in the home. Thanks to the softness of its shades and the richness of its textures, bathrooms are transformed. They become spaces that invite you to relax. In that place you will never want to leave..



BAÑOS
/ BATHROOMS

ARCHITORIUM

CONTRACT



DORMITORIOS
/ BEDROOMS

CONTRACT WHITE LAPPATO 60X120.

VERSATILIDAD VERSATILITY



HEXÁGONO CONTRACT PEARL 26,3X27,4

La variedad de formatos, diseños y texturas hace de CONTRACT una serie especial. Una colección que lo fia todo a la versatilidad y que permite abarcar todas las necesidades de los grandes proyectos.

Porque CONTRACT también impulsa la belleza decorativa de la cerámica. Y lo hace a través de las piezas especiales y de la posibilidad de combinar dos tipos de mosaico - cuadrado y hexagonal- para crear estancias repletas de dinamismo. ¡Versatilidad sin límites!

The variety of formats, designs and textures makes CONTRACT a special series. A collection that is all about versatility and that can cover all the needs of large projects.

Because CONTRACT also promotes the decorative beauty of ceramics. And it does so through special pieces and the possibility of combining two types of mosaic - square and hexagonal - to create rooms full of dynamism. Versatility without limits!

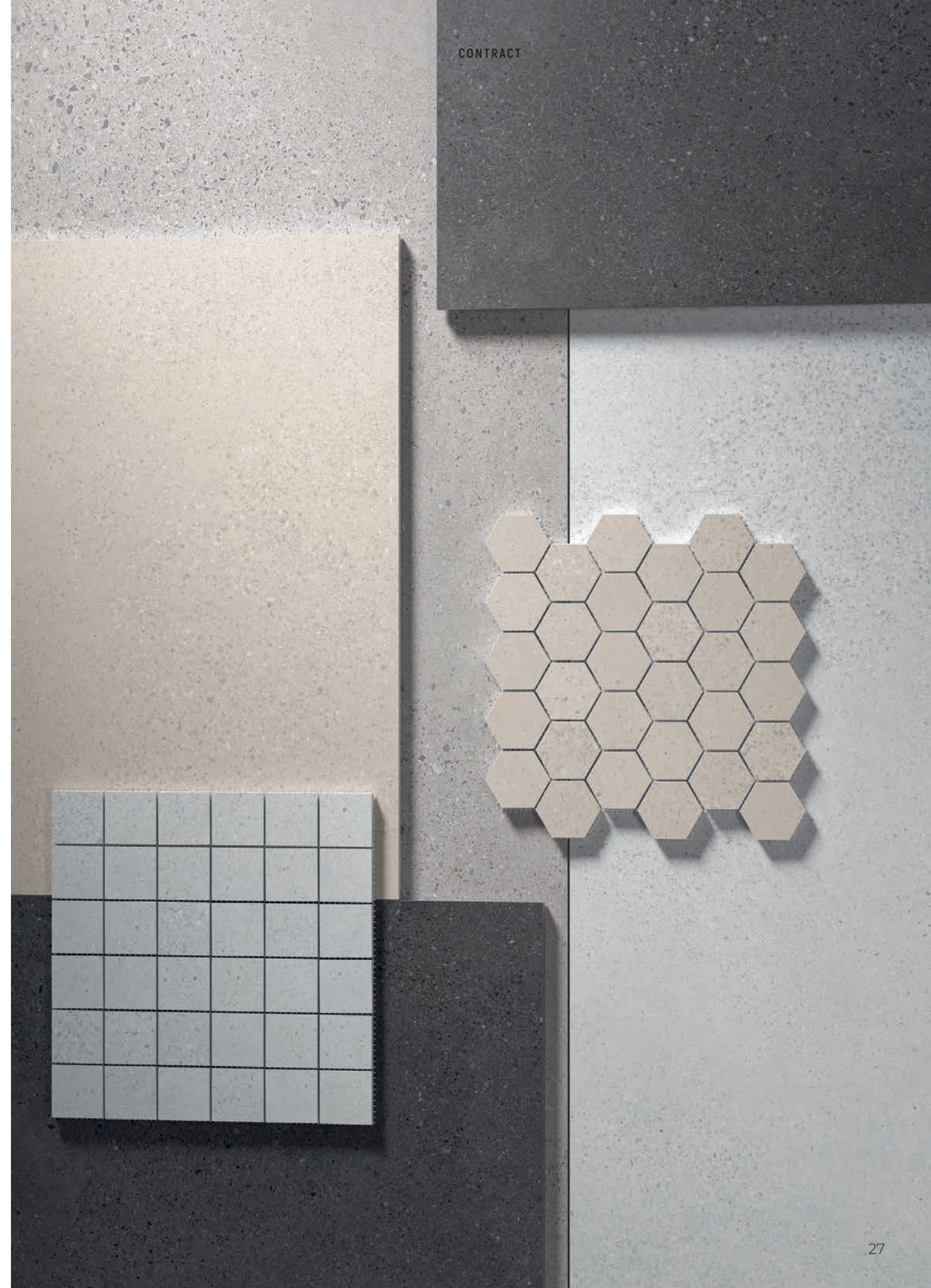

RELIEVES RELIEFS

En CONTRACT los relieves son también protagonistas. Gracias a la apuesta por el diseño, esta colección permite optar entre dos tipos de relieve en las piezas de revestimiento para impulsar el carácter decorativo de los proyectos.

In CONTRACT, reliefs are also the protagonists. Thanks to the commitment to design, this collection allows you to choose between two types of reliefs on the cladding pieces to enhance the decorative character of the projects.

MINE CONTRACT PEARL 25X75.



CONTRACT evidencia la apuesta de Cifre Cerámica por aquellas colecciones capaces de cubrir todas las necesidades de un proyecto. Porque el aspecto matérico del cemento se ve enriquecido con suaves relieves capaces de refrescar cualquier estancia. Revestimientos con personalidad propia.

El aspecto ondulado del relieve Nantes (en formato 33,3x100) confiere esa estática orgánica y encantadora al tiempo que aporta dinamismo a los ambientes. En cambio, Mine (disponible en piezas de revestimiento de 25x75) permite recrear y actualizar la cerámica con aspecto de ladrillo. Dos relieves, dos personalidades. El objetivo, impulsar las posibilidades creativas y decorativas de un proyecto, ya sea residencial o contract.

CONTRACT is evidence of Cifre Cerámica's commitment to collections capable of covering all the needs of a project. Because the material aspect of cement is enriched with soft reliefs capable of refreshing any room. Wall tiles with their own personality.

The wavy appearance of the Nantes relief (in 33,3x100 format) confers that organic and charming statics while bringing dynamism to the environments. On the other hand, Mine (available in 25x75 cladding pieces) allows you to recreate and update the brick-look ceramics. Two reliefs, two personalities. The aim is to boost the creative and decorative possibilities of a project, whether residential or contract.



CONTRACT PEARL 25X75. MINE CONTRACT PEARL 25X75. VERMONT OAK 30X120.

ARCHITORIUM

CONTRACT

BAÑOS
/ BATHROOMS



CONTRACT SAND 33,3X100. NANTES CONTRACT SAND 33,3X100. CONTRACT SAND 33,3X100.

 EXTERIORES
OUTDOORS

PARA PROYECTOS
QUE ROMPEN
BARRERAS.

FOR BARRIER-BREAKING
PROJECTS.

CONTRACT cuenta con piezas ANTISLIP (disponible en formato 60x60 y 75x75) para romper definitivamente las barreras entre los espacios interiores y exteriores de un proyecto. Una herramienta fundamental al servicio de aquellos proyectos que apuestan por la continuidad sin límites..

CONTRACT has ANTISLIP pieces (available in 60x60 and 75x75 format) to definitively break down the barriers between the interior and exterior spaces of a project. An essential tool at the service of those projects that are committed to continuity without limits.

CONTRACT
/ OUTDOORS

TERRAZAS
/ TERRACES



CONTRACT PEARL 75x75.

TERRAZAS
/ TERRACES

ANTI DESLIZANTE
/ ANTISLIP



CONTRACT SAND ANTISLIP 75X75.

CONTRACT Xlife

LAS INFINITAS APLICACIONES DEL GRAN FORMATO.

THE INFINITE APPLICATIONS OF LARGE FORMAT.

120x260cm
48"x102"
G.198

120x120cm **NEW**
48"x48"
G.191

CONTRACT
/ Xlife

COCINAS
/ KITCHENS

Gracias a la tecnología, las piezas de Contract crecen para impulsar, aún más, las posibilidades creativas de arquitectos e interioristas. XLife es nuestra apuesta por los materiales más avanzados, por ofrecer nuevas herramientas al servicio de los profesionales.

Disponible en formato de 120x260, se trata de una lámina cerámica extrafina y de gran calidad, ligereza y gran formato. Un producto que facilita la instalación y que permite recubrir de forma rápida y sencilla cualquier superficie.

Con XLife las aplicaciones son casi infinitas. Y es que más allá del pavimento, se puede utilizar en mesas, encimeras... Más tamaño, más continuidad.

Thanks to technology, Contract pieces are growing to boost even more the creative possibilities of architects and interior designers. XLife is our commitment to the most advanced materials, to offer new tools at the service of professionals.

Available in 120x260 format, it is an extra-thin ceramic sheet of great quality, lightness and large format. A product that facilitates installation and allows any surface to be covered quickly and easily.

With XLife, the applications are almost infinite. And beyond flooring, it can be used on tables, worktops... More size, more continuity.



120x260cm
espesor 6 mm
48"x102"
thickness 6 mm

CONTRACT SAND 120X260. CONTRACT SAND 120X120.

CONTRACT WHITE 120X260, CONTRACT WHITE 90X90

CONTRACT

CONTRACT
/ *Xlife*

SALONES
/ *LOUNGES*

COCINAS
/ *KITCHENS*



OFICINA
/ OFFICE

El diseño y la tecnología hacen de CONTRACT una colección apta para todo tipo de proyectos. Su cuidada estética contemporánea se adapta como anillo al dedo a los espacios de trabajo y edificios corporativos. Todo ello gracias a una paleta de color suave y a la vigencia del cemento como material de tendencia.

Design and technology make CONTRACT a collection suitable for all types of projects. Its carefully designed contemporary aesthetic fits in like a glove in workspaces and corporate buildings. All of this thanks to a soft colour palette and the use of cement as a trendy material.



OFICINAS Y
ESPACIOS COMERCIALES
OFFICES AND
COMMERCIAL AREAS

CONTRACT SAND 120X260. CONTRACT SAND 90X90.



RESTAURANTES
/ RESTAURANTS

De los espacios de trabajo a los proyectos del sector Contract. Gracias a sus características técnicas y a su elevada resistencia, esta colección está especialmente diseñada para los espacios más exigentes. Porque si algo demuestra CONTRACT es que la estética y la funcionalidad pueden y deben ir siempre de la mano.

From workspaces to Contract sector projects. Thanks to its technical characteristics and high resistance, this collection is specially designed for the most demanding spaces. Because if there is one thing CONTRACT proves, it is that aesthetics and functionality can and should always go hand in hand.

CONTRACT PEARL 33,3X100.
NANTES CONTRACT PEARL 33,3X100.
CONTRACT PEARL 60X120.

ARCHITORIUM

CONTRACT



PLATOS DE DUCHA
/ SHOWER TRAYS

IMAGINE

La apuesta por la innovación y el diseño de Cifre Cerámica da como resultado Imagine, un plato de ducha innovador que, por primera vez en el mundo, se integra dentro de una colección cerámica.

Cifre Cerámica's commitment to innovation and design has resulted in Imagine, an innovative shower tray that, for the first time in the world, is integrated into a ceramic collection.

cifre
cerámica

IMAGINE

PLATO DE DUCHA SHOWER TRAY



Imagine ofrece todas las prestaciones de un plato de ducha de resina (Antislip) y lo combina con el encanto y la versatilidad del diseño cerámico para impulsar el diseño en baños y ofrecer soluciones a medida de interioristas y arquitectos.

Todo ello gracias a la tecnología HD, que permite aplicar al plato de ducha la misma gráfica o diseño de las colecciones XLife y Cifre Cerámica. El resultado, un ambiente de infinita continuidad entre pavimento, revestimiento y plato de ducha.

Imagine offers all the features of a resin shower tray (Antislip) and combines it with the charm and versatility of ceramic design to boost bathroom design and offer tailor-made solutions for interior designers and architects.

All this thanks to HD technology, which allows the same graphics or design of the XLife and Cifre Ceamica collections to be applied to the shower tray. The result is an infinite continuity between floor, wall and shower tray.

COLORES / COLOURS



CONTRACT WHITE



CONTRACT PEARL

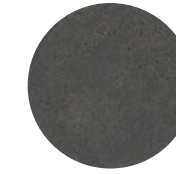

CONTRACT ANTRACITE



CONTRACT SAND

Formatos disponibles Available Formats

● DISPONIBLES / AVAILABLES
○ OPCIONAL / OPTIONAL

		LARGO / LENGTH															
		70	80	90	100	110	120	130	140	150	160	170	180	190	200	210	220
ANCHO / WIDTH	70	●	●	●	●	●	●	●	●	●	●	●	●	●	●	●	○
	80		●	●	●	●	●	●	●	●	●	●	●	●	●	○	●
	90			●	●	●	●	●	●	●	●	●	●	●	●	●	○
	100				●	○	●	●	●	●	●	○	●	○	●	○	●
	110					○	○	●	○	●	○	○	○	○	○	●	○
	120						●	○	●	●	●	○	●	○	●	○	●
	130							○	○	○	○						
	138								○	○	●						

Medidas Measures

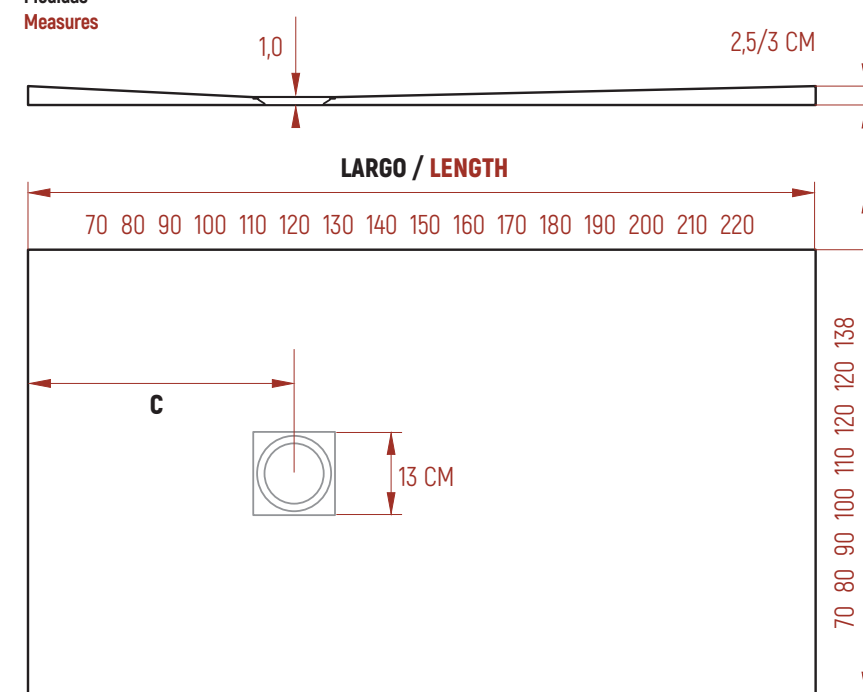

Distancia centro desagüe Center drain distance

- A 70 B 100/150 C 41
- A 70 B 160/200 C 61
- A 80 B 100/150 C 41
- A 80 B 160/220 C 61
- A 90 B 100/150 C 41
- A 90 B 160/200 C 61
- A 100 B 120/150 C 41
- A 100 B 160/220 C 61
- A 110 B 130/150 C 41
- A 120 B 140 C 41
- A 120 B 160/220 C 61
- A 138 B 160 C 61
- A / B 70x70, 70x80, 70x90, 80x80, 80x90, 90x90, 100x100, 120x120
- C = Centrado, Centered, Centre, Centrato.

ACABADOS FINISHING: SLATE

Nota: Al tratarse de superficies diferentes puede existir una ligera variación en la tonalidad de la cerámica y el plato de ducha. No obstante, esta diferencia es mínima, ya que los elementos están ubicados en planos y alturas diferentes o separados por una mampara, creando un espacio único y de continuidad.

Note: As they are different surfaces, there may be a slight variation in the shade of the ceramic tiles and the shower tray. However, this difference is minimal, as the elements are located on different levels and heights or separated by a screen, creating a single space with continuity.

DESCRIPCIÓN TÉCNICA TECHNICAL DESCRIPTION

Todos nuestros productos cumplen con los estándares de calidad más exigentes. Hemos creado unas baldosas cerámicas de gran durabilidad, dureza y resistencia. Para asegurar su vida útil es necesario seguir las recomendaciones de manipulación, colocación y mantenimiento, así como contar con materiales de calidad y profesionales acreditados en la instalación cerámica.

En estas páginas puedes encontrar información técnica y de instalación sobre nuestros productos. Te recomendamos seguir las instrucciones proporcionadas por los fabricantes de materiales de obra adquiridos. Para resolver cualquier duda sobre la instalación de nuestros productos, puedes ponerte en contacto con la oficina técnica de Cifre Cerámica.

All our products comply with the most demanding quality standards. We have created ceramic tiles with high durability, hardness, and resistance. To ensure their endurance, it is necessary to follow the recommendations for handling, installing, and maintaining, as well as having quality materials and professionals accredited in installation of ceramics.

In these pages, you can find technical and installation information about our products. We recommend that you follow the instructions provided by the manufacturers of the purchased building materials. For any questions about the installation of our products, you can get in touch with Cifre Ceramica technical office.

INDUSTRIAL XLIFE – COLORES INDUSTRIAL XLIFE – COLOURS



INDUSTRIAL XLIFE – FORMATOS INDUSTRIAL XLIFE – SIZES



120x260 cm **48"x102"** 120x120 cm **48"x48"**

<p>120x260 cm 48"x102" espesor 6 mm thickness 6 mm</p>	<p>Natural Natural</p>	<p>G.198 COLOURED BODY 3 VARIACIONES CHANGES</p>
<p>120x120 cm 48"x48" espesor 10,7 mm thickness 10,7 mm</p>	<p>Natural Natural</p>	<p>G.191 COLOURED BODY 6 VARIACIONES CHANGES</p>
	<p>Antideslizante Antislip</p>	<p>G.191 COLOURED BODY 6 VARIACIONES CHANGES</p>

Ver peldaños técnicos disponibles en página 60 - 61.
See technical steps available on page 60 - 61.



CONTRACT SAND 120X260

PORCELÁNICO – COLORES

PORCELAIN TILES – COLOURS

PORCELÁNICO – FORMATOS

PORCELAIN TILES – SIZES

60x120 cm
 espesor 9 mm
24"x48"
 thickness 9 mm

90x90 cm
 espesor 10,5 mm
36"x36"
 thickness 10,5 mm

75x75 cm
 espesor 10,2 mm
30"x30"
 thickness 10,2 mm

60x120 cm N-PLUS | R10
 espesor 9 mm
24"x48" N-PLUS | R10
 thickness 9 mm

90x90 cm N-PLUS | R10
 espesor 10,5 mm
36"x36" N-PLUS | R10
 thickness 10,5 mm

75x75 cm N-PLUS | R10
 espesor 10,2 mm
30"x30" N-PLUS | R10
 thickness 10,2 mm

60x60 cm
 espesor 9 mm
24"x24"
 thickness 9 mm

60x120 cm Lappato
 espesor 10,5 mm
24"x48" Lappato
 thickness 10,5 mm

60x120 cm Antislip
 espesor 9 mm
24"x48" Antislip
 thickness 9 mm

90x90 cm Antislip
 espesor 10,5 mm
36"x36" Antislip
 thickness 10,5 mm

75x75 cm Antislip
 espesor 10,2 mm
30"x30" Antislip
 thickness 10,2 mm

60x60 cm Antislip
 espesor 9 mm
24"x24" Antislip
 thickness 9 mm

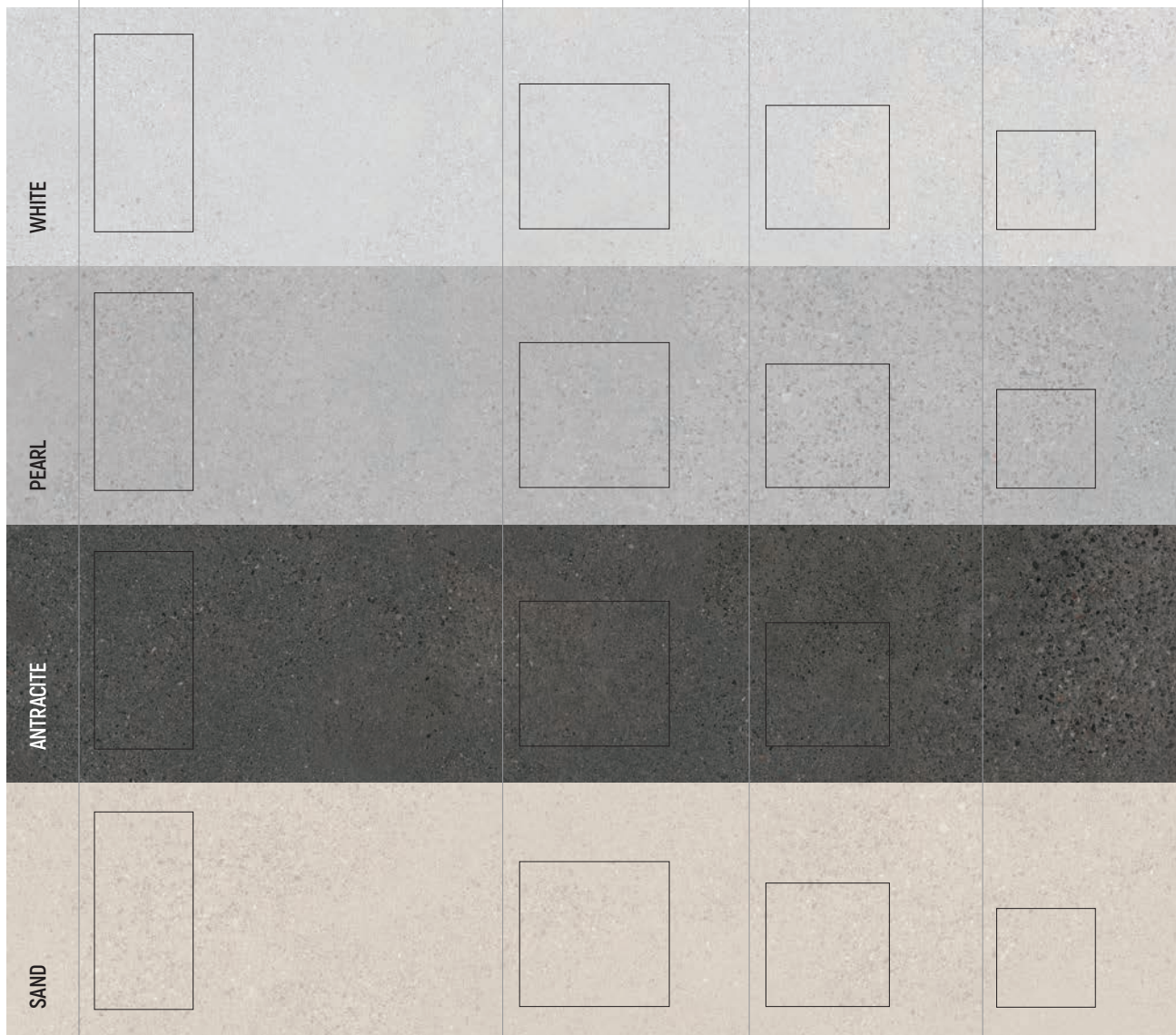

60x120 cm 24"x48" 90x90 cm 36"x36" 75x75 cm 30"x30" 60x60 cm 24"x24"

60x120 cm 24"x48" espesor 9 mm thickness 9 mm	Natural Natural	G.88	COLOURED BODY	RECTIFIED	12 VARIACIONES CHANGES	N-PLUS	CLASE 2 R10 B
	N-PLUS (Clase 2) N-PLUS (Class 2)	G.88	COLOURED BODY	RECTIFIED	12 VARIACIONES CHANGES	N-PLUS	CLASE 2 R10 B
	Lappato Lappato	G.141	COLOURED BODY	RECTIFIED	LAPPATO	12 VARIACIONES CHANGES	CLASE 2 R10 B
Antideslizante Antislip	G.88	COLOURED BODY	RECTIFIED	12 VARIACIONES CHANGES	ANTISLIP	CLASE 3 R11	
	Natural Natural	G.86	COLOURED BODY	RECTIFIED	6 VARIACIONES CHANGES	N-PLUS	CLASE 2 R10 B
	N-PLUS (Clase 2) N-PLUS (Class 2)	G.86	COLOURED BODY	RECTIFIED	6 VARIACIONES CHANGES	N-PLUS	CLASE 2 R10 B
Antideslizante Antislip	G.86	COLOURED BODY	RECTIFIED	6 VARIACIONES CHANGES	ANTISLIP	CLASE 3 R11	
	Natural Natural	G.95	COLOURED BODY	RECTIFIED	24 VARIACIONES CHANGES	N-PLUS	CLASE 2 R10
	N-PLUS (Clase 2) N-PLUS (Class 2)	G.95	COLOURED BODY	RECTIFIED	24 VARIACIONES CHANGES	N-PLUS	CLASE 2 R10
Antideslizante Antislip	G.95	COLOURED BODY	RECTIFIED	24 VARIACIONES CHANGES	ANTISLIP	CLASE 3 R11	
	Natural Natural	G.66	NEUTRAL BODY	RECTIFIED	24 VARIACIONES CHANGES	ANTISLIP	CLASE 3 R11
	Antideslizante Antislip	G.66	NEUTRAL BODY	RECTIFIED	24 VARIACIONES CHANGES	ANTISLIP	CLASE 3 R11

Ver peldaños técnicos disponibles en página 60 - 61.
 See technical steps available on page 60 - 61.

PIEZAS ESPECIALES – MOSAICOS SPECIAL PIECES – MOSAICS

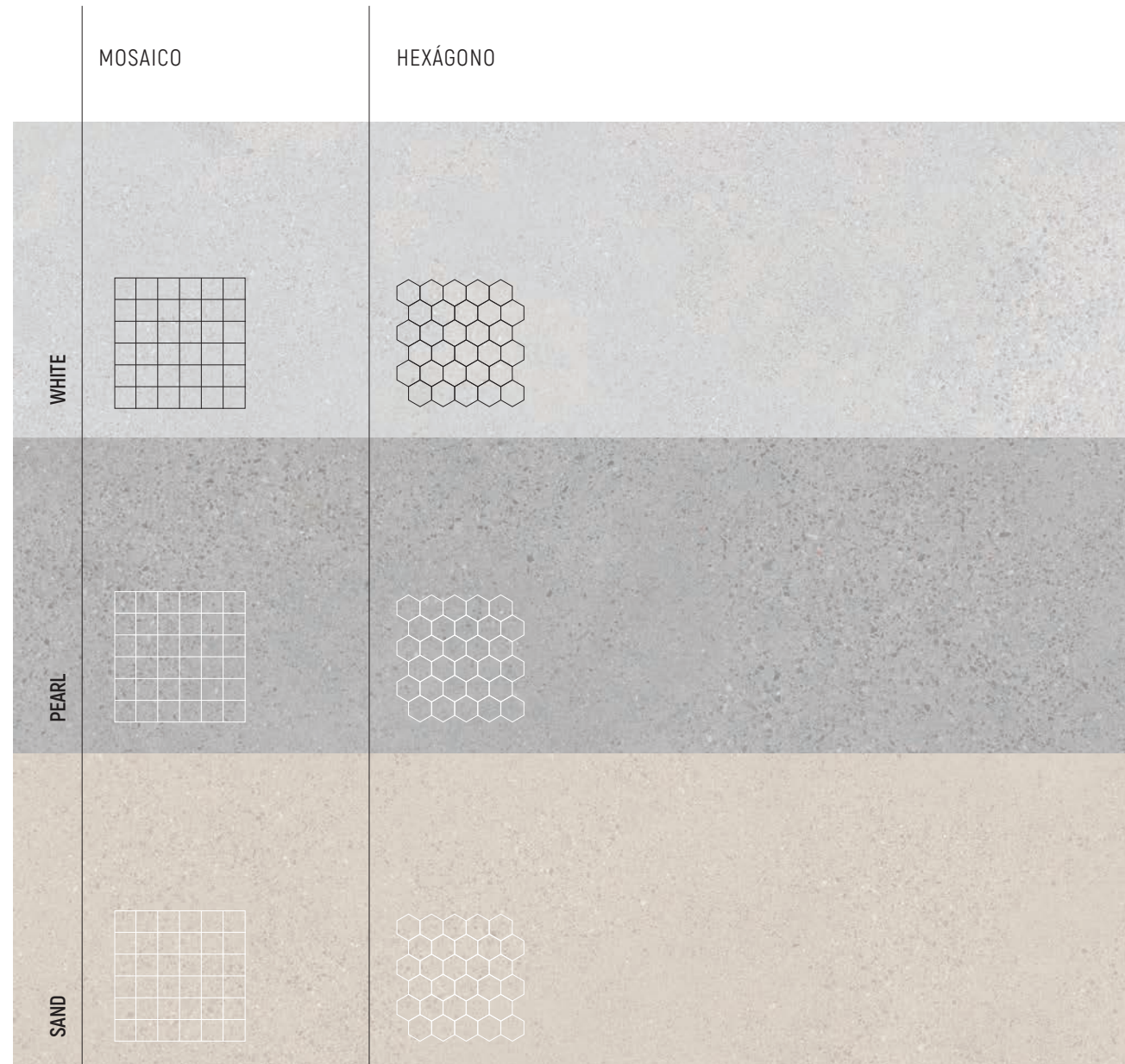

PIEZAS ESPECIALES – FORMATOS SPECIAL PIECES – SIZES



30x30 cm 12"x12" 26,3x27,4 cm 10.4"x10.8"

MOSAICO
30x30 cm
12"x12"

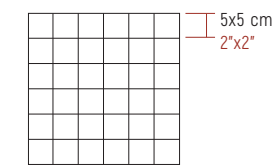

Mosaico INDUSTRIAL SP2037

HEXÁGONO
26,3x27,4 cm
10.4"x10.8"

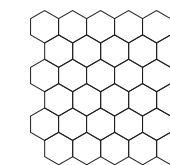

Hexágono INDUSTRIAL SP2051

MOSAICO CONTRACT PEARL 30X30.



Las piezas especiales de la serie CONTRACT. Todos los colores de esta colección cuentan como con mosaicos cuadrados y hexágonos. Una colección sencilla y atemporal, pero con múltiples posibilidades en su combinación de acabados y formatos.

The special pieces of the CONTRACT series. All the colours of this collection have square and hexagon mosaics. A simple and timeless collection, but with multiple possibilities in its combination of finishes and formats..

REVESTIMIENTO PASTA BLANCA – COLORES WALL TILE WHITE BODY TILES – COLOURS



FORMATOS / SIZES

33,3x100 cm 13"x40" espesor 7 mm thickness 7 mm		G.173
25x75 cm 10"x30" espesor 8,7 mm thickness 8,7 mm		G.107

REVESTIMIENTO PASTA BLANCA – RELIEVES WALL TILE WHITE BODY TILES – RELIEFS

33,3x100 cm
 espesor 7 mm
13"x40"
 thickness 7 mm

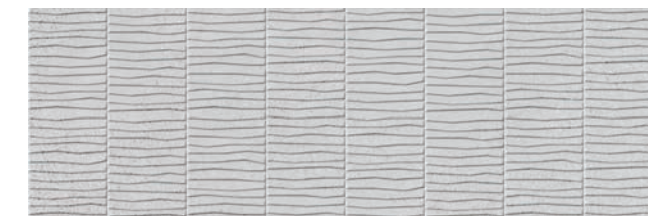

G.174 XS NANTES CONTRACT WHITE

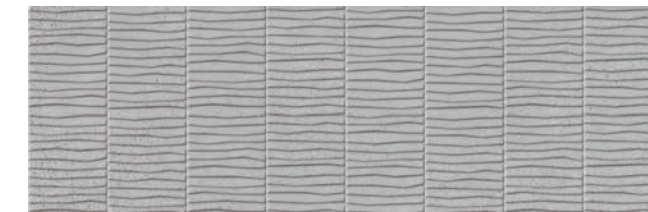

G.174 XS NANTES CONTRACT PEARL



G.174 XS NANTES CONTRACT SAND

25x75 cm
 espesor 8,7 mm
10"x30"
 thickness 8,7 mm



G.108 MINE CONTRACT WHITE



G.108 MINE CONTRACT PEARL



G.108 MINE CONTRACT SAND

PIEZAS ESPECIALES – PELDAÑOS TÉCNICOS

SPECIAL PIECES – TECHNICAL STEPS

CONTRACT se completa con un amplio abanico de peldaños disponibles en los diferentes colores de la colección. Estos peldaños están especialmente diseñados para resolver todas las necesidades de un proyecto profesional.

CONTRACT is complemented with a wide selection of step treads available in the five colour's range. Step treads in right angle and rounded in different sizes to solve any demand for a professional project.

SIN HUELLA | WITHOUT FOOTPRINT

CON HUELLA | WITH FOOTPRINT

PELDAÑO GRADONE RECTO
GRADONE STRAIGHT STEP

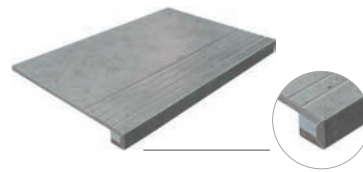
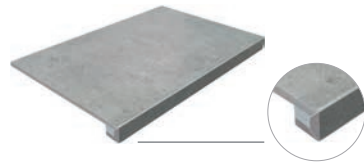

ÁNGULO GRADONE RECTO
GRADONE CORNER STRAIGHT STEP

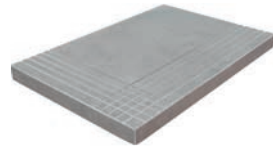
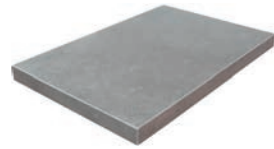

PELDAÑO ROMO
ROUND TOPPED STEP RISER

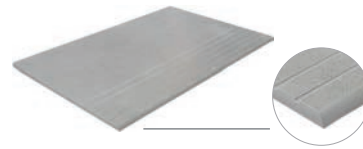
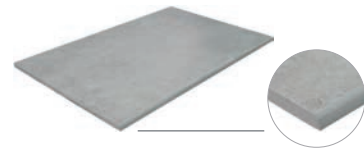

ÁNGULO PELDAÑO ROMO
ROUND TOPPED CORNER STEP RISER

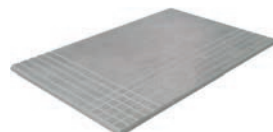
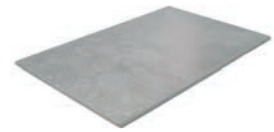

RODAPIÉ
SKIRTING



PELDAÑO ESPECIAL
OBRA PÚBLICA
SPECIAL TECHNICAL STEP
PUBLIC WORKS
20X120X30
SP2092



PORCELÁNICO – USO INTERIOR Y EXTERIOR

PORCELAIN TILES – INDOOR AND OUTDOOR USE

Todos los peldaños porcelánicos están disponible también sin huella. Disponibles en todos los colores.



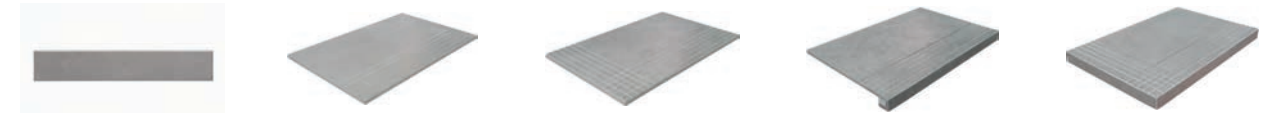

























All porcelanic technical step are available without footprint. Available in all colours.



RODAPIÉ SKIRTING	PELDAÑO ROMO ROUND TOPPED STEP RISER	ÁNGULO PELDAÑO ROMO ROUND TOPPED CORNER STEP RISER	PELDAÑO GRADONE RECTO GRADONE STRAIGHT STEP	ÁNGULO GRADONE RECTO GRADONE CORNER STRAIGHT STEP
60x120 24"x48"				
10x60 4"x48" SP2019	60x120 24"x48" SP2061	60x120 24"x48" SP2063	60x120 24"x48" SP2093	60x120 24"x48" SP2097
75x75 30"x30"				
11x75 4"x30" SP2019	75x75 30"x30" SP2053	75x75 30"x30" SP2056	75x75 30"x30" SP2080	75x75 30"x30" SP2095
60x60 24"x24"				
7,5x60 3"x24" SP2017	60x60 24"x24" SP2044	60x60 24"x24" SP2051	60x60 24"x24" SP2066	60x60 24"x24" SP2085

ESPECIFICACIONES GENERALES GENERAL SPECIFICATIONS

ICONOS ICONS

 WALL REVESTIMIENTO WALL TILE REVÊTEMENT	 FLOOR PAVIMENTO FLOOR TILE PAVEMENT DE SOL	 PRCL PORCELÁNICO PORCELAIN TILE GRÈS CÉRAMÉ	
 RED BODY PASTA ROJA RED BODY WALL TILES FAIANCE	 WHITE BODY PASTA BLANCA WHITE BODY TILES PÂTE BLANCHE	 COLOURED BODY MASA COLOREADA COLOURED BODY COLORE DANS LA MASSE	
 MATT MATE MATT MAT	 SHINE BRILLO SHINE BRILLANT	 N-PLUS R10	
 ANTISLIP ANTIDESLIZANTE SLIP-RESISTANT ANTIDÉRRAPANT	 RECTIFIED RECTIFICADO RECTIFIED RECTIFIÉ	 2 MM JUNTA RECOMENDADA SUGGESTED JOINT JOINT RECOMMANDÉ	
 RELIEF RELIEVE RELIEF PATTERN EN RELIEF	 MESH MOSAICO ENMALLADO MESH-MOUNTED MOSAIC MOSAÏQUE SUR FILET	 VARIACIONES CHANGES	
 V1 UNIFORME UNIFORM	 V2 LIGERA SLIGHT	 V3 MODERADA MODERATE	 V4 CONSIDERABLE SUBSTANTIAL
 Bla E ≤ 0.5%	 Blla 3% < E ≤ 6%	 Blll E > 10%	 XX VARIACIONES CHANGES
 GRUPO ABSORCIÓN DE AGUA WATER ABSORPTION ABSORPTION D'EAU	 GRUPO ABSORCIÓN DE AGUA WATER ABSORPTION ABSORPTION D'EAU	 GRUPO ABSORCIÓN DE AGUA WATER ABSORPTION ABSORPTION D'EAU	 NÚMERO VARIACIONES NUMBER CHANGES NOMBRE DE VARIATIONS
 PELDAÑOS TÉCNICOS DISPONIBLES TECHNICAL STEPS AVAILABLES MARCHÉS TECHNIQUES DISPONIBLES	 RECOMENDADO SISTEMA DE NIVELACIÓN RECOMMENDED LEVELLING SYSTEM SYSTÈME DE NIVELLEMENT A RECOMMANDÉ		

Usos exterior outdoor use

Xlife PORCELÁNICOS Xlife PORCELAIN TILES



CARACTERÍSTICAS FÍSICAS PHYSICAL DATA

Escala destonificación Shade Variation			
Espesores Thickness		120x260 cm 6mm - 120x120 cm 10,7mm	
Norma: UNE-EN-ISO 10545-3		Aborción de agua Water Absortion	Bla = E ≤ 0.5% UNE EN 14411:2016 - ANEXO G
Norma: UNE-EN-ISO 10545-2			
Medida de longitud y anchura Length and width		Desviación respecto medida de fabricación: ±0.6% Deviation from production measure:	CUMPLE LA NORMA COMPLIES WITH THE STANDARS
Medida del grosor Thickness		Desviación respecto medida de fabricación: ±5% Deviation from production measure:	CUMPLE LA NORMA COMPLIES WITH THE STANDARS
Medida de la rectitud de los lados Measurement of side straightness		Desviación respecto medida de fabricación: ±0.5% Deviation from production measure:	CUMPLE LA NORMA COMPLIES WITH THE STANDARS
Medida de la ortogonalidad Squareness		Desviación respecto medida de fabricación: ±0.5% Deviation from production measure:	CUMPLE LA NORMA COMPLIES WITH THE STANDARS
Medida de la planitud de la superficie Measurement of flatness		Desviación respecto medida de fabricación: ±0.5% Deviation from production measure:	CUMPLE LA NORMA COMPLIES WITH THE STANDARS
Norma: UNE-ENV 1633:2003		Resistencia al deslizamiento Péndulo Slipperness resistance Pendulum	CLASE 1 (15≤Rd<35)
Norma: DIN 51130		Resistencia al deslizamiento Rampa Slipperness resistance Inclined platform	R9
Norma: DIN 51097		Resistencia al deslizamiento Pié descalzo Slipperness resistance Inclined platform Barefoot	CLASE A
Norma: UNAE-EN-ISO 10545-7		Resistencia a la abrasión (PEI) Resistance to abrasion	SAND, PEARL, WHITE 3
Norma: UNE-EN-ISO 10545-4		Fuerza de rotura (N) Breaking strenght (N)	≥ 700 N 120x260 ≥ 900 N
Norma: UNE-EN-ISO 10545-4		Módulo de rotura Modulus of rupture	≥35 N/mm ² ≥45 N/mm ²
Norma: UNE-EN-ISO 10545-9		Resistencia choque termico Thermal shock resistance	Exigido Required CUMPLE LA NORMA COMPLIES WITH THE STANDARS
Norma: UNE-EN-ISO 10545-11		Resistencia al cuarteo Cracking resistance	Exigido Required CUMPLE LA NORMA COMPLIES WITH THE STANDARS
Norma: UNE-EN-ISO 10545-12		Resistencia a la helada Frost resistance	Exigido Required CUMPLE LA NORMA COMPLIES WITH THE STANDARS

CARACTERÍSTICAS QUÍMICAS CHEMICAL FEATURES

Norma: UNE-EN-ISO 10545-13		Resistencia a los ácidos y bases Resistance against acids and bases	Valor declarado Declared value	HB/LB min
		Resistencia a los productos de limpieza y reactivos de piscina. Household detergents and additives for swimmings-pools	GB min Minimum GB	Cumple Passed
Norma: UNE-EN-ISO-10545-14		Resistencia a las manchas Resistance to staining	Min. 3	Cumple Passed

Usos interior y exterior indoor and outdoor use

PORCELÁNICOS PORCELAIN TILES

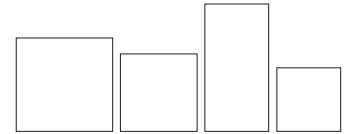

CARACTERÍSTICAS FÍSICAS PHYSICAL DATA

Escala destonificación Shade Variation			
Espesores Thickness		90x90 cm 10,5mm - 75x75 cm 10,2mm - 60x120 cm 9mm - 60x60 cm 9mm	
Norma: UNE-EN-ISO 10545-3		Aborción de agua Water Absortion	Bla = E ≤ 0.5% UNE EN 14411:2016 - ANEXO G
Norma: UNE-EN-ISO 10545-2			
Medida de longitud y anchura Length and width		Desviación respecto medida de fabricación: ±0.6% Deviation from production measure:	CUMPLE LA NORMA COMPLIES WITH THE STANDARS
Medida del grosor Thickness		Desviación respecto medida de fabricación: ±5% Deviation from production measure:	CUMPLE LA NORMA COMPLIES WITH THE STANDARS
Medida de la rectitud de los lados Measurement of side straightness		Desviación respecto medida de fabricación: ±0.5% Deviation from production measure:	CUMPLE LA NORMA COMPLIES WITH THE STANDARS
Medida de la ortogonalidad Squareness		Desviación respecto medida de fabricación: ±0.5% Deviation from production measure:	CUMPLE LA NORMA COMPLIES WITH THE STANDARS
Medida de la planitud de la superficie Measurement of flatness		Desviación respecto medida de fabricación: ±0.5% Deviation from production measure:	CUMPLE LA NORMA COMPLIES WITH THE STANDARS
Norma: UNE-ENV 1633:2003		Resistencia al deslizamiento Péndulo Slipperness resistance Pendulum	CLASE 1 (15<Rd≤35)
Norma: DIN 51130		Resistencia al deslizamiento Rampa Slipperness resistance Inclined platform	R9
Norma: UNAE-EN-ISO 10545-7		Resistencia a la abrasión (PEI) Resistance to abrasion	SAND, WHITE 4 PEARL 3 ANTRACITE 2
Norma: UNE-EN-ISO 10545-4		Fuerza de rotura (N) Breaking strenght (N)	≥ 1300 N CUMPLE LA NORMA COMPLIES WITH THE STANDARS
Norma: UNE-EN-ISO 10545-4		Módulo de rotura Modulus of rupture	≥35 N/mm ² CUMPLE LA NORMA COMPLIES WITH THE STANDARS
Norma: UNE-EN-ISO 10545-9		Resistencia choque termico Thermal shock resistance	Exigido Required CUMPLE LA NORMA COMPLIES WITH THE STANDARS
Norma: UNE-EN-ISO 10545-11		Resistencia al cuarteo Cracking resistance	Exigido Required CUMPLE LA NORMA COMPLIES WITH THE STANDARS
Norma: UNE-EN-ISO 10545-12		Resistencia a la helada Frost resistance	Exigido Required CUMPLE LA NORMA COMPLIES WITH THE STANDARS

CARACTERÍSTICAS QUÍMICAS CHEMICAL FEATURES

Norma: UNE-EN-ISO 10545-13		Resistencia a los ácidos y bases Resistance against acids and bases	Valor declarado Declared value	HB/LB min
		Resistencia a los productos de limpieza y reactivos de piscina. Household detergents and additives for swimmings-pools	GB min Minimum GB	Cumple Passed
Norma: UNE-EN-ISO-10545-14		Resistencia a las manchas Resistance to staining	Min. 3	Cumple Passed

Uso interior y exterior indoor and outdoor use

PORCELÁNICOS LAPPATO PORCELAIN TILES LAPPATO



CARACTERÍSTICAS FÍSICAS PHYSICAL DATA

Escales de descoloración Shade Variation			
Espesores Thickness		60x120 cm 9mm	
Norma: UNE-EN-ISO 10545-3		Aborción de agua Water Absortion	Bla = E ≤ 0.5% UNE EN 1441:2016 - ANEXO G
Norma: UNE-EN-ISO 10545-2			
Medida de longitud y anchura Length and width		Desviación respecto medida de fabricación: ±0.6% Deviation from production measure:	CUMPLE LA NORMA COMPLIES WITH THE STANDARS
Medida del grosor Thickness		Desviación respecto medida de fabricación: ±5% Deviation from production measure:	CUMPLE LA NORMA COMPLIES WITH THE STANDARS
Medida de la rectitud de los lados Measurement of side straightness		Desviación respecto medida de fabricación: ±0.5% Deviation from production measure:	CUMPLE LA NORMA COMPLIES WITH THE STANDARS
Medida de la ortogonalidad Squareness		Desviación respecto medida de fabricación: ±0.5% Deviation from production measure:	CUMPLE LA NORMA COMPLIES WITH THE STANDARS
Medida de la planitud de la superficie Measurement of flatness		Desviación respecto medida de fabricación: ±0.5% Deviation from production measure:	CUMPLE LA NORMA COMPLIES WITH THE STANDARS
Norma: UNAE-EN-ISO 10545-7		Resistencia a la abrasión (PEI) Resistance to abrasion	SAND, WHITE, 4 PEARL 3
Norma: UNE-EN-ISO 10545-4		Fuerza de rotura (N) Breaking strenght (N)	≥ 1300 N CUMPLE LA NORMA COMPLIES WITH THE STANDARS
Norma: UNE-EN-ISO 10545-4		Módulo de rotura Modulus of rupture	≥35 N/mm ² CUMPLE LA NORMA COMPLIES WITH THE STANDARS
Norma: UNE-EN-ISO 10545-9		Resistencia choque termico Thermal shock resistance	Exigido Required CUMPLE LA NORMA COMPLIES WITH THE STANDARS
Norma: UNE-EN-ISO 10545-11		Resistencia al cuarteo Cracking resistance	Exigido Required CUMPLE LA NORMA COMPLIES WITH THE STANDARS
Norma: UNE-EN-ISO 10545-12		Resistencia a la helada Frost resistance	Exigido Required CUMPLE LA NORMA COMPLIES WITH THE STANDARS

CARACTERÍSTICAS QUÍMICAS CHEMICAL FEATURES

Norma: UNE-EN-ISO 10545-13		Resistencia a los ácidos y bases Resistance against acids and bases	Valor declarado Declared value	HB/LB min
		Resistencia a los productos de limpieza y reactivos de piscina. Household detergents and additives for swimmings-pools	GB min Minimum GB	Cumple Passed
Norma: UNE-EN-ISO-10545-14		Resistencia a las manchas Resistance to staining	Min. 3	Cumple Passed

Uso exterior outdoor use

PORCELÁNICOS N-PLUS N-PLUS PORCELAIN TILES

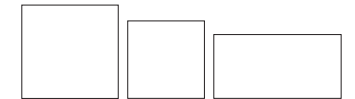

CARACTERÍSTICAS FÍSICAS PHYSICAL DATA

Escales de descoloración Shade Variation			
Espesores Thickness		90x90 cm 10,5mm · 75x75 cm 10,2mm · 60x120 cm 9mm	
Norma: UNE-EN-ISO 10545-3		Aborción de agua Water Absortion	Bla = E ≤ 0.5% UNE EN 1441:2016 - ANEXO G
Norma: UNE-EN-ISO 10545-2			
Medida de longitud y anchura Length and width		Desviación respecto medida de fabricación: ±0.6% Deviation from production measure:	CUMPLE LA NORMA COMPLIES WITH THE STANDARS
Medida del grosor Thickness		Desviación respecto medida de fabricación: ±5% Deviation from production measure:	CUMPLE LA NORMA COMPLIES WITH THE STANDARS
Medida de la rectitud de los lados Measurement of side straightness		Desviación respecto medida de fabricación: ±0.5% Deviation from production measure:	CUMPLE LA NORMA COMPLIES WITH THE STANDARS
Medida de la ortogonalidad Squareness		Desviación respecto medida de fabricación: ±0.5% Deviation from production measure:	CUMPLE LA NORMA COMPLIES WITH THE STANDARS
Medida de la planitud de la superficie Measurement of flatness		Desviación respecto medida de fabricación: ±0.5% Deviation from production measure:	CUMPLE LA NORMA COMPLIES WITH THE STANDARS
Norma: UNE-ENV 1633:2003		Resistencia al deslizamiento Péndulo Slipperness resistance Pendulum	CLASE 2 (35≤Rd<45)
Norma: DIN 51130		Resistencia al deslizamiento Rampa Slipperness resistance Inclined platform	R10
Norma: DIN 51097		Resistencia al deslizamiento Pié descalzo Slipperness resistance Inclined platform Barefoot	CLASE B
Norma: UNAE-EN-ISO 10545-7		Resistencia a la abrasión (PEI) Resistance to abrasion	SAND, WHITE 4 PEARL 3 ANTRACITE 2
Norma: UNE-EN-ISO 10545-4		Fuerza de rotura (N) Breaking strenght (N)	≥ 1300 N CUMPLE LA NORMA COMPLIES WITH THE STANDARS
Norma: UNE-EN-ISO 10545-4		Módulo de rotura Modulus of rupture	≥35 N/mm ² CUMPLE LA NORMA COMPLIES WITH THE STANDARS
Norma: UNE-EN-ISO 10545-9		Resistencia choque termico Thermal shock resistance	Exigido Required CUMPLE LA NORMA COMPLIES WITH THE STANDARS
Norma: UNE-EN-ISO 10545-11		Resistencia al cuarteo Cracking resistance	Exigido Required CUMPLE LA NORMA COMPLIES WITH THE STANDARS
Norma: UNE-EN-ISO 10545-12		Resistencia a la helada Frost resistance	Exigido Required CUMPLE LA NORMA COMPLIES WITH THE STANDARS

CARACTERÍSTICAS QUÍMICAS CHEMICAL FEATURES

Norma: UNE-EN-ISO 10545-13		Resistencia a los ácidos y bases Resistance against acids and bases	Valor declarado Declared value	HB/LB min
		Resistencia a los productos de limpieza y reactivos de piscina. Household detergents and additives for swimmings-pools	GB min Minimum GB	Cumple Passed
Norma: UNE-EN-ISO-10545-14		Resistencia a las manchas Resistance to staining	Min. 3	Cumple Passed

Uso exterior outdoor use

PORCELÁNICOS ANTIDESLIZANTE ANTISLIP PORCELAIN TILES

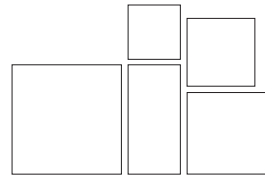

CARACTERÍSTICAS FÍSICAS PHYSICAL DATA

Escales de descoloración Shade Variation			
Espesores Thickness		120x120 cm 10,7mm · 90x90 cm 10,5mm · 60x120 cm 9mm · 75x75 cm 10,2mm · 60x60 cm 9mm	
Norma: UNE-EN-ISO 10545-3		Aborción de agua Water Absorption	Bla = E ≤ 0.5% UNE EN 1441:2016 - ANEXO G
Norma: UNE-EN-ISO 10545-2			
Medida de longitud y anchura Length and width		Desviación respecto medida de fabricación: ±0.6% Deviation from production measure:	CUMPLE LA NORMA COMPLIES WITH THE STANDARS
Medida del grosor Thickness		Desviación respecto medida de fabricación: ±5% Deviation from production measure:	CUMPLE LA NORMA COMPLIES WITH THE STANDARS
Medida de la rectitud de los lados Measurement of side straightness		Desviación respecto medida de fabricación: ±0.5% Deviation from production measure:	CUMPLE LA NORMA COMPLIES WITH THE STANDARS
Medida de la ortogonalidad Squareness		Desviación respecto medida de fabricación: ±0.5% Deviation from production measure:	CUMPLE LA NORMA COMPLIES WITH THE STANDARS
Medida de la planitud de la superficie Measurement of flatness		Desviación respecto medida de fabricación: ±0.5% Deviation from production measure:	CUMPLE LA NORMA COMPLIES WITH THE STANDARS
Norma: UNE-ENV 1633:2003		Resistencia al deslizamiento Péndulo Slipperness resistance Pendulum	CLASE 3 (Rd>45)
Norma: DIN 51130		Resistencia al deslizamiento Rampa Slipperness resistance Inclined platform	R11
Norma: DIN 51097		Resistencia al deslizamiento Pié descalzo Slipperness resistance Inclined platform Barefoot	CLASE C
Norma: UNAE-EN-ISO 10545-7		Resistencia a la abrasión (PEI) Resistance to abrasion	SAND, WHITE 4 PEARL 3 ANTRACITE 2
Norma: UNE-EN-ISO 10545-4		Fuerza de rotura (N) Breaking strenght (N)	≥ 1300 N CUMPLE LA NORMA COMPLIES WITH THE STANDARS
Norma: UNE-EN-ISO 10545-4		Módulo de rotura Modulus of rupture	≥35 N/mm ² CUMPLE LA NORMA COMPLIES WITH THE STANDARS
Norma: UNE-EN-ISO 10545-9		Resistencia choque termico Thermal shock resistance	Exigido Required CUMPLE LA NORMA COMPLIES WITH THE STANDARS
Norma: UNE-EN-ISO 10545-11		Resistencia al cuarteo Cracking resistance	Exigido Required CUMPLE LA NORMA COMPLIES WITH THE STANDARS
Norma: UNE-EN-ISO 10545-12		Resistencia a la helada Frost resistance	Exigido Required CUMPLE LA NORMA COMPLIES WITH THE STANDARS

CARACTERÍSTICAS QUÍMICAS CHEMICAL FEATURES

Norma: UNE-EN-ISO 10545-13		Resistencia a los ácidos y bases Resistance against acids and bases	Valor declarado Declared value	HB/LB min
		Resistencia a los productos de limpieza y reactivos de piscina. Household detergents and additives for swimmings-pools	GB min Minimum GB	Cumple Passed
Norma: UNE-EN-ISO-10545-14		Resistencia a las manchas Resistance to staining	Min. 3	Cumple Passed

Uso interior Indoor use

REVESTIMIENTO PASTA BLANCA WHITE BODY WALL TILES

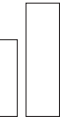

CARACTERÍSTICAS FÍSICAS PHYSICAL DATA

Escales de descoloración Shade Variation			
Espesores Thickness		25x75 cm 8,7mm · 33,3x100 cm 7mm	
Norma: UNE-EN-ISO 10545-3		Aborción de agua Water Absorption	BIII = E > 10% UNE EN 1441:2016 - ANEXO L
Norma: UNE-EN-ISO 10545-2			
Medida de longitud y anchura Length and width		Desviación respecto medida de fabricación: ±0.5% Deviation from production measure:	CUMPLE LA NORMA COMPLIES WITH THE STANDARS
Medida del grosor Thickness		Desviación respecto medida de fabricación: ±10% Deviation from production measure:	CUMPLE LA NORMA COMPLIES WITH THE STANDARS
Medida de la rectitud de los lados Measurement of side straightness		Desviación respecto medida de fabricación: ±0.3% Deviation from production measure:	CUMPLE LA NORMA COMPLIES WITH THE STANDARS
Medida de la ortogonalidad Squareness		Desviación respecto medida de fabricación: +0.5% / -0.3% Deviation from production measure:	CUMPLE LA NORMA COMPLIES WITH THE STANDARS
Medida de la planitud de la superficie Measurement of flatness		Desviación respecto medida de fabricación: +0.5% / -0.3% Deviation from production measure:	CUMPLE LA NORMA COMPLIES WITH THE STANDARS
Norma: UNE-EN-ISO 10545-4		Fuerza de rotura (N) Breaking strenght (N)	25x75 cm ≥ 600 N 33,3x100 cm ≥ 400 N CUMPLE LA NORMA COMPLIES WITH THE STANDARS
Norma: UNE-EN-ISO 10545-4		Módulo de rotura Modulus of rupture	25x75 cm ≥12 N/mm ² 33,3x100 cm ≥15 N/mm ² CUMPLE LA NORMA COMPLIES WITH THE STANDARS
Norma: UNE-EN-ISO 10545-9		Resistencia choque termico Thermal shock resistance	Exigido Required CUMPLE LA NORMA COMPLIES WITH THE STANDARS
Norma: UNE-EN-ISO 10545-11		Resistencia al cuarteo Cracking resistance	Exigido Required CUMPLE LA NORMA COMPLIES WITH THE STANDARS
Norma: UNE-EN-ISO 10545-12		Resistencia a la helada Frost resistance	Valor declarado Declared value USO INTERIOR INDOOR USE
Norma: UNE-EN-ISO 10545-10		Dilatación por humedad Moisture expansion	Valor declarado Declared value Max. 0.2 mm/m

CARACTERÍSTICAS QUÍMICAS CHEMICAL FEATURES

Norma: UNE-EN-ISO 10545-13		Resistencia a los ácidos y bases Resistance against acids and bases	Valor declarado Declared value	HB/LB min
		Resistencia a los productos de limpieza y reactivos de piscina. Household detergents and additives for swimmings-pools	GB min Minimum GB	Cumple Passed
Norma: UNE-EN-ISO-10545-14		Resistencia a las manchas Resistance to staining	Min. 3	Cumple Passed

ESPECIFICACIONES GENERALES GENERAL SPECIFICATIONS

UNE ENV 12633.2003

SECCION SU 1 SEGURIDAD FRENTE AL RIESGO DE CAIDAS

1.- Resbaladidad de los suelos

1. Con el fin de limitar el riesgo de resbalamiento, los suelos de los edificios o zonas de uso Sanitario, Docente, Comercial, Administrativo, Aparcamiento y Pública Concurrencia, excluidas las zonas de uso restringido, tendrán una clase adecuada conforme al punto 3 de este apartado.

2. Los pavimentos son clasificados de acuerdo a su resistencia al deslizamiento, según los establecidos en la tabla 1.1:

Tabla 1.1 Clasificación de los suelos según su resbaladidad

Resistencia al deslizamiento Rd	Clase
Rd ≤ 15	0
15 < Rd ≤ 35	1
35 < Rd ≤ 45	2
Rd > 45	3

El valor de resistencia al deslizamiento Rd se determina mediante el ensayo del péndulo descrito en el Anexo A de la norma UNEENV 12633:2003 empleando la escala C en probetas sin desgaste acelerado. La muestra seleccionada será representativa de las condiciones más desfavorables de resbaladidad.

3. La tabla 1.2 indica la clase que deben tener los suelos, como mínimo, en función de su localización. Dicha clase se mantendrá durante la vida útil del pavimento.

Tabla 1.2 Clase exigible a los suelos en función de su localización

Localización y características del suelo	Clase
Zonas interiores secas	
-Superficies con pendiente menor que el 6%	1
-Superficies con pendiente igual o mayor que el 6% y escaleras	2
Zonas interiores húmedas, tales como las entradas a los edificios desde el espacio exterior (1), terrazas cubiertas, vestuarios, duchas, baños, aseos, cocinas, etc.	
Superficies con pendiente menor que el 6%	2
Superficies con pendiente igual o mayor que el 6% y escaleras	3
Zonas interiores donde, además de agua, pueda haber agentes (grasas, lubricantes, etc.) que reduzcan la resistencia al deslizamiento, tales como cocinas industriales, mataderos, aparcamientos, zonas de uso industrial, etc.	3
Zonas exteriores. Piscinas (2)	

(1) Excepto cuando se trate de accesos directos a zonas de uso restringido.
 (2) En zonas previstas para usuarios descalzos y en el fondo de los vasos, en las zonas en las que la profundidad no exceda de 1,50 m

UNE ENV 12633.2003

SECTION SU 1 – SAFETY AGAINST FALLS

1. - Slip resistance of floors

1. In order to limit the risk of slipping, floors in buildings or areas for Sanitary, Teaching, Commercial or Administrative Use, Car Parks and Public Areas, excluding areas of restricted use, will have a suitable rating as per point 3 of this section.

2. Floors are rated according to their Slip Resistance (Sr) as established in table 1.1

Table 1.1 Rating of floors according to their slip resistance

Slip resistance SR	Class
Rd ≤ 15	0
15 < Rd ≤ 35	1
35 < Rd ≤ 45	2
Rd > 45	3

The slip resistance value (Sr) is determined using the pendulum method described in Appendix A of the UNE-ENV 12633:2003 standard, using Scale C on samples without accelerated wear and tear. The selected sample will be representative of the worst slip conditions.

3. Table 1.2 indicates the minimum class floors must have based on their location. This rating will be maintained during the useful life of the flooring material.

Table 1.2 Minimum class for floors based on their location

Location and floor characteristics	Class
Dry indoor areas	
- Surfaces with a slope of less than 6%	1
- Surfaces with a slope equal to or greater than 6% and stairs	2
Indoor areas subject to water, such as areas leading into buildings from outside (1), covered TERRACESs, changing rooms, showers, bathrooms, toilets or KITCHENSs.	
Surfaces with a slope of less than 6%	2
Surfaces with a slope equal to or greater than 6% and stairs	3
Indoor areas where, as well as water, there may be agents (grease, oily, lubricants) that reduce the slip resistance, such as industrial KITCHENSs, abattoirs or industrial areas	3
Outdoor areas. Swimming pools (2)	

(1) Except for direct accesses to areas of restricted use.
 (2) In areas designed for users who are barefoot and on the lower surface of pools, in areas where the depth does not exceed 1.5 metres

ESPECIFICACIONES GENERALES GENERAL SPECIFICATIONS

ENSAYO PARA PLANO INCLINADO. DIN 51130

Este ensayo se realiza en un dispositivo en el que la persona que efectúa la prueba camina sobre un plano inclinado de ángulo variable con pie calzado de suela normalizada. La superficie está impregnada de aceite. El ángulo del plano inclinado que todavía permite estar de pie con seguridad sin deslizarse es la medida del ensayo.

TABLA PLANO INCLINADO. DIN 51130

Adherencia y ángulo de inclinación	Clase
Normal 6° 10°	R9
Media 10° 19°	R10
Alta 19° 27°	R11
Fuerte 27° 35°	R12
Muy Fuerte > 35°	R13

ENSAYO PARA PIE DESCALZO. DIN 51097

Este ensayo se realiza en un dispositivo en el que la persona que efectúa la prueba camina descalzo sobre un plano inclinado de pendiente variable. La superficie está revestida con las baldosas a ensayar y está continuamente impregnada de una solución jabonosa. El ángulo del plano inclinado que todavía permite estar de pie con seguridad sin deslizarse es la medida del ensayo.

TABLA PLANO INCLINADO, PIÉ DESCALZO. DIN 51097

Adherencia y ángulo de inclinación	Clase
Normal 12° 18°	A
Alta 18° 24°	B
Fuerte > 24°	C

ESCALA DE DESTONIFICACIÓN

¿QUE SIGNIFICA V1, V2, V3, V4 ?

La variación de tono o destonificación es inherente a todos los productos cerámicos. La destonificación y textura puede variar significativamente de una pieza a otra por el proceso de fabricación. El tono V1 de destonificación tiene poco o casi ningún cambio respecto de una pieza a otra y el tono V4 tiene una gran destonificación o variación de color y/o cambio de textura de una pieza a otra. Antes de cualquier colocación de azulejos debería comprobarse y ser aprobada por los clientes dicha variación. No puede haber reclamaciones por textura o destonificación después de la instalación del material. Por favor tenga en cuenta que los colores y destonificaciones pueden cambiar mucho, si usted realiza la comprobación en un monitor de ordenador. Compruebe el material con una pieza física antes de realizar la decisión final o compra.

INCLINED PLANE TEST. DIN 51130

This test is performed on a device in which the person performing the test walks on an inclined plane with a variable angle wearing a standardised soling material shoe. The surface is covered with oil. The angle of inclined plane that still allows to walk safely without slipping is the test measure.

INCLINED PLANE TABLE. DIN 51130

Adherence and stopped angle	Class
Normal 6° 10°	R9
Medium 10° 19°	R10
High 19° 27°	R11
Strong 27° 35°	R12
Very strong > 35°	R13

BAREFOOT TEST. DIN 51097

This test is performed in a device in which the person performing the test walks barefoot on an inclined plane with a variable slope. The surface is covered with those tiles to be tested and is continually infused with a soapy solution. The angle of the inclined plane that still allows to stand safely without slipping is the measure of the test.

INCLINED PLANE TEST, BAREFOOT. DIN 51097

Adherence and stopped angle	Class
Normal 12° 18°	A
High 18° 24°	B
Strong > 24°	C

SHADE VARIATION PROGRAM SCALE

WHAT DOES V1, V2, V3, V4 MEAN?

Shade variation is inherent in all tile products. Shade and texture will vary significantly from 1 piece to the other depending on the production process. V1 shade variation has little or no change from one piece to the other where a V4 will have a large variety of color and/or texture changes. Prior to any installation, range of tiles should be approved by the customers. No claims for shade or texture variation will be accepted after installation. Please note shades of colours are seen differently on computer monitors and therefore customers should request a sample before making a final selection or purchase.



ESPECIFICACIONES GENERALES GENERAL SPECIFICATIONS

SISTEMA DE NIVELACIÓN

El sistema de nivelación asegura la planeidad entre baldosas; evitando los movimientos durante el fraguado del mortero. Con ello, reduciremos los tiempos de colocación de la cerámica; consiguiendo un acabado perfecto y sin escalones.

Una herramienta rápida y 100 % efectiva.

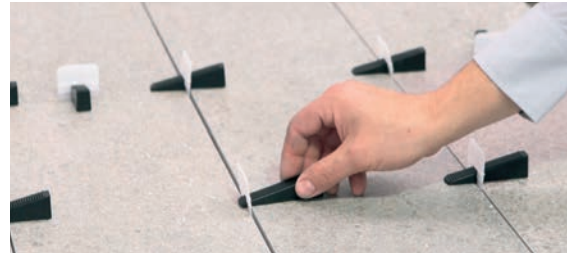

LEVELLING SYSTEM

Levelling system ensures flatness between tiles avoiding movements during the mortar setting. This reduces the time for the ceramic laying obtaining a perfect lippage-free finish.

A fast and 100 % effective tool.

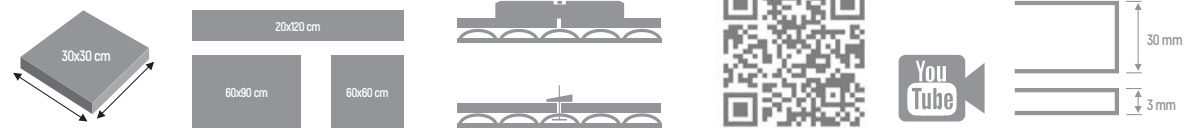

APLICACIONES Y CARACTERÍSTICAS PRINCIPALES

- Recomendable en formatos a partir de 60x60 cm.
- Imprescindible en cerámica rectificada, porcelánicos, recubrimientos y grandes formatos.
- Asegura la planeidad entre baldosas y reduce los tiempos de colocación.
- Evita movimientos entre piezas, debidas al fraguado del mortero.
- Junta mínima de un 1 milímetro. (Disponibles para 1, 2 y 3 mm) Compatibles con crucetas.
- Pasos a seguir en el sistema de nivelación (link al YouTube en el código QR)

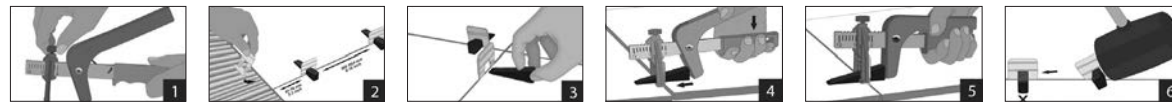

PASOS A SEGUIR

- 1 Primero debemos ajustar la herramienta en la escala, según el espesor de la cerámica.
- 2 Introduciremos los calzos y continuaremos colocando las baldosas adyacentes.
- 3 Colocar las cuñas en el calzo manualmente.
- 4 Apretar con un alicate las cuñas para enrasar las piezas.
- 5 Dejar fraguar el tiempo recomendado por el fabricante del cemento cola.
- 6 Eliminación de los calzos. Golpear el calzo con la maza o el pie en el sentido de la junta. No golpear las cuñas.

APPLICATIONS AND MAIN FEATURES

- Recommended in formats from 60x60 cm | 24"x24"
- Indispensable in rectified ceramic, porcelain, cladding and large formats.
- Flatness between tiles is guaranteed and laying time reduced.
- Avoid movements between the tiles due to the mortar setting.
- Minimum 1 mm joint space (available 1, 2 and 3 mm) Compatible with tile spacers.
- Levelling system step by step. (YouTube link at QR code).

STEPS TO FOLLOW

- 1 First, set the tool to the scale according to the ceramic thickness.
- 2 Introduce the crossheads and continue laying the adjacent tiles.
- 3 Put the wedges in the crosshead manually.
- 4 Tighten the wedges with the pliers to level the pieces.
- 5 Allow for setting for the time recommended by the manufacturer of the adhesive cement.
- 6 Remove the crossheads. Hit the crosshead with a rubber mallet or with your foot in the direction of the joint. Do not hit the wedges.

ESPECIFICACIONES GENERALES GENERAL SPECIFICATIONS

CONSEJOS DE COLOCACIÓN

Para un uso correcto de nuestros productos, se debe prestar atención al lugar donde son utilizados. En este sentido, Cifre Cerámica s.l. para facilitar al comprador, indica en el catálogo general, enfrente de cada producto, símbolos de cada uno correspondientes a los 5 grupos en los cuales los materiales están clasificados.

La separación mínima aconsejable a dejar entre las baldosas es de 1,5 mm; separaciones menores pueden provocar la acumulación de tensiones debido al contacto entre las baldosas y no permiten la buena penetración del material rejuntado.

PREPARACIÓN DEL SOPORTE

La colocación de baldosas cerámicas siempre debe ser realizada por personal profesional experimentado.

Se puede emplear morteros de regulación o nivelación, incluso capas impermeabilizadoras, de drenaje, etc., si la situación lo requiere.

Las superficies deben estar totalmente limpias y secas antes de aplicar el mortero de agarre o adhesivo.

ELECCIÓN DEL ADHESIVO Y SISTEMA DE COLOCACIÓN

La elección del adhesivo viene definida por el tipo de baldosa cerámica (el grupo al que pertenece y el formato), por el tipo de superficie a revestir (material) y por el uso del recinto.

La elección del sistema de colocación depende de la ubicación de la obra (exterior o interior) y de las dimensiones de la baldosa cerámica.

Se recomienda realizar doble encolado para baldosas que tengan alguno de sus lados con una longitud superior a 30 cm. Esta técnica se realiza aplicando adhesivo tanto en el soporte como en la baldosa, cubriendo toda la superficie de las mismas.

Se recomienda consultar con el distribuidor y seguir las instrucciones del fabricante.

CUIDADOS ESPECIALES DURANTE LA COLOCACIÓN

Debido a la retracción del mortero de agarre en fraguado, debe vigilarse las paradas de montaje, de tal manera que al reiniciarse el trabajo se preverá este salto de nivel.

Las baldosas rectificadas deben ser manipuladas con especial cuidado para evitar cortes en las manos y desconchados y despuntados en las baldosas.

Utilizar crucetas o estrellas de tamaño adecuado según la junta para mantener la ortogonalidad del montaje. En colocaciones trabadas se recomienda que ésta no supere el 25% de la longitud del lado más largo.

EL REJUNTADO

Existen varios tipos de juntas en una obra:

Juntas estructurales: están diseñadas para absorber los movimientos de la edificación y siempre deben respetarse. Pueden ser tapadas con perfiles adecuados y llenadas con materiales indicados.

LAYING RECOMMENDATIONS

For a proper use of our products it is necessary to pay attention on the installation. In this sense, in order to help customers, Cifre Cerámica, s.l. indicates in the general catalogue, besides to each product, symbols corresponding to each of the 5 classified groups.

The recommended minimum space between the tiles is set at 1.5 mm; smaller joints may cause tension accumulation due to contact between them without permitting the proper grout installation.

PREPARATION FOR THE TILE SETTING

The laying of ceramic tiles must always be carried out by an experienced professional.

A regulating or levelling mortar can be used, or even water-proofing or drainage layers, etc., if the situation requires it.

The surfaces must be completely clean and dry before applying the mortar or the adhesive.

CHOICE OF ADHESIVE AND METHOD OF APPLICATION

The choice of adhesive is defined by the type of ceramic tile (the group to which it belongs and its format), the type of surface to be covered (material) and purpose of the tiled area.

The choice of tiling method depends on the location of the site (outside or inside) and the dimensions of the ceramic tiles.

It is recommended to use the adhesive with buttering and floating installation for more than 30 cm tile. This technique is achieved by placing adhesive both on the tile setter and on the tile, completely covering their surface.

It is recommended to contact the dealer and to follow the instructions of the manufacturer.

SPECIAL CARE DURING SETTING

Due to the shrinkage of the mortar during setting, watch carefully the pauses during setting, so that this change of level can be foreseen when restarting the work.

Rectified tiles need to be handled with especial care in order to avoid cuts to the hands and chipping and breaking to the edges of the tiles.

Use crosshairs and spacers according to the joint, in order to maintain the orthogonality on the installation.

In a brickbond fitting, it is recommended not to surpass 25% of the longest side.

GROUTING

There are various types of joints in a site:

Structural Joints: these are designed to absorb movements in the building and must always be respected. They can be covered with adequate profiles and filled with the indicated materials.

ESPECIFICACIONES GENERALES GENERAL SPECIFICATIONS

Juntas perimetrales: en todas las uniones pared-suelo. El ancho mínimo será de 8 mm y deben estar vacías o rellenas con material deformable. Son disimulables con el rodapié o el azulejo de pared.

Juntas de colocación: es la separación que se deja entre las baldosas. Según la norma UNE 138002, se entiende por junta mínima aquella que oscila entre: 1.5 y 3 mm, Junta abierta aquella que oscila entre 3 y 5 mm, y junta muy abierta, aquella tiene + 5 mm.

La junta mínima para colocación en exteriores debe de ser de 5mm.

Antes de iniciar el rejuntado, esperar a que el mortero de agarre o el adhesivo esté totalmente endurecido.

Las juntas tienen que estar limpias y exentas de polvo y partículas.

Efectuar el relleno o sellado de las juntas utilizando una llana de goma dura, sin dejar vacíos los desniveles.

Eliminar el exceso de junta de la superficie moviendo la llana diagonalmente a las juntas, cuando la mezcla esté todavía fresca.

TERMINACIÓN DE LA OBRA

Limpieza de las juntas: respetando los tiempos del fabricante, limpiar con un trapo de hilo húmedo toda la superficie, incluido el rejuntado. Limpiar los restos de obra con productos adecuados. Consultar con el distribuidor y nunca emplear productos que contengan Ácido Fluorhídrico HF. Protección de las superficies realizadas para evitar impactos, abrasiones, etc.

Se aconseja al colocar, mezclar las piezas de varias cajas. Verificar antes de colocar: tonalidad, calibre y clase. No se admiten reclamaciones referentes al material colocado.

LIMPIEZA Y MANTENIMIENTO

DEL MATERIAL

Una vez colocado y rejuntado el material es obligatoria la limpieza. Una limpieza incorrecta puede dejar restos de productos empleados en la colocación o de la protección de las baldosas, como cementos, resinas epoxilicas, material de rejuntado, ceras o grasas. Es muy importante hacer una primera limpieza antes de que el material de rejuntado fragüe por completo. Siguiendo siempre las recomendaciones del fabricante del material de rejuntado. Para una óptima limpieza tras la colocación, para casos de suciedad intensa e incrustada acumulada en el tiempo, y para su mantenimiento, se precisa emplear los productos adecuados.

Se recomienda probar los productos de limpieza en una zona poco visible para asegurarse que no dañan al material cerámico.

Para la limpieza habitual de los pavimentos aconsejamos el empleo de un detergente neutro con alto poder limpiador, evitando productos ácidos y abrasivos. Algunos tipos de suciedad (gravilla, arena...), aumentan el efecto abrasivo del paso de las personas.

Por tanto se aconseja mantener el pavimento lo más limpio posible, protegiendo las entradas a las zonas de paso con felpudos. Los pavimentos cerámicos, poseen una resistencia a los golpes moderada. Por ello hay que evitar la caída de objetos pesados o punzantes.

Perimeter Joints: all joints where the wall meets the floor. The minimum width will be 8 mm and emptied or filled with a deformable material. They can be concealed with the skirting board or the wall tile.

Setting Joints: These are the spaces left between tiles. According to the UNE 138002 standard, a minimum joint is defined as one that oscillates between: 1.5 and 3 mm, an open joint that oscillates between 3 and 5 mm, and a very open joint that has + 5 mm.

The minimum joint for outdoor installation should be 5mm.

Before starting to apply the grout around the tiles, ensure that the mortar or adhesive is completely hard.

The joints must be completely clean and without from dust and particles.

Fill or seal the joints with grout using a grout float of hard rubber, without leaving spaces or uneven levels.

Remove any excess grout from the surface by moving the grout float in a motion diagonal to the joints, while the mixture is still fresh.

FINISH THE JOB

Cleaning the joints: respect the times advised by the manufacturer, clean the whole surface with a damp linen cloth, including the grout. Clean the rest of the site with the appropriate products. Contact the dealer and never use products that contain Hydroflouric Acid HF. Protect the surfaces already set against impacts, abrasions, etc.

It is recommended when installing to mix pieces of several boxes. Inspect tile before placing: shadding, calibre and class. Complaints will not be accepted after that.

CLEANING AND MAINTENANCE

OF THE MATERIAL

Once the material is placed and grouted, it needs to be properly clean. An incorrect cleaning can leave remains of products used for installing or protecting the tiles such as cement, epoxy resins, grouting material, waxes, or grease. It is very important to do a first cleaning before the grout sets completely. Always follow the grout manufacturer's recommendations. For an optimal cleaning after installing, in case of heavy and embedded dirt accumulated over time, and for its maintenance, it is necessary to use the right products.

It is recommended to test the cleaning products in a poorly visible area to ensure that they do not damage the ceramic material.

For regular cleaning of the floors we recommend the use of a neutral detergent with high cleaning power, avoiding acidic and abrasive products. Some types of dirt (gravel, sand...), increase the abrasive effect of pedestrian traffic.

Therefore, we recommend keeping the floor as clean as possible, protecting the entrances to circulation areas with doormats. Ceramic floors have moderate shock resistance. We shall therefore prevent the fall of heavy or sharp objects.

ESPECIFICACIONES GENERALES GENERAL SPECIFICATIONS

PERFORACIÓN EN GRES PORCELÁNICO

Para una perforación eficaz en nuestra serie Neutra, se debe utilizar una broca adecuada para porcelánico además de una técnica de perforación correcta.

HERRAMIENTAS NECESARIAS:

Taladro: con potencia mayor o igual a 600W.

Brocas:

- Broca de carburo de tungsteno especial porcelánico: extremo helicoidal especial o punta de flecha.
- Broca de diamante: extremo cilíndrico o corona.

CORTE EN GRES PORCELÁNICO

Existen diferentes herramientas que se pueden utilizar para el corte del gres porcelánico. A continuación le damos algunas indicaciones sobre cada una de ellas:

CORTE MANUAL

La herramienta utilizada debe tener las características adecuadas para los formatos, grosores de piezas y trabajos a realizar. En relación al tamaño del rodell, es recomendable emplear un diámetro de 8 mm para piezas con superficie lisa y para superficie rugosa un diámetro de 18mm.

CORTE ELÉCTRICO

Esta herramienta está provista de un disco de diamante y sistema de refrigeración con agua. Permite realizar cortes precisos y de cierta complejidad, sobre materiales de gran dureza. Debe tener las características adecuadas para los formatos, grosores de pieza y trabajos a realizar. El disco de diamante debe ser de corte en húmedo y de banda continua. Esta herramienta es la idónea para realizar cualquier tipo de corte en el porcelánico.

AMOLADORA

Está provista de un disco de diamante. Se recomienda el empleo de una amoladora de baja potencia, de 600-1100W aprox., que utiliza disco de diámetro 115 o 125mm. El disco de diamante debe ser de corte en seco y de banda continua.

DRILLING PORCELAIN TILES

For an effective drilling in our Neutra series, we shall use an appropriate drill for porcelain tiles, as well as a correct drilling technique.

TOOLS NEEDED:

Drill: with power greater than or equal to 600 W.

Bits:

- Special tungsten carbide drill bit for porcelain tile: special spiral or arrowhead end.
- Diamond drill bit: cylindrical or crown end.

CUTTING PORCELAIN TILES

There are various tools that can be used for cutting porcelain tiles. We provide some indications on each of them below:

MANUAL CUTTING

The tool used shall have suitable characteristics for the formats, piece thicknesses, and job to carry out. Depending on the size of the roller, we recommend using an 8-mm diameter for pieces with smooth surface and an 18 mm diameter for rough surfaces.

ELECTRIC CUTTING

This tool has a diamond disc and water refrigeration system. It allows for precise cuts with some complexity, on very hard materials. It shall have suitable characteristics for the formats, piece thickness, and work to carry out. The diamond disc shall include wet and continuous band cutting. This tool is ideal for making any type of cut to porcelain tiles.

GRINDER

It has a diamond disc. We recommend using a low-power 600-1100W approx. grinder, which uses a blade with a 115 or 125 mm diameter. The diamond disc shall include dry and continuous band cutting.

ESPECIFICACIONES GENERALES GENERAL SPECIFICATIONS

SISTEMAS DE ADHESIVO DE SELLADO

PRODUCTOS MAPEI RECOMENDADOS PARA EL REJUNTADO Y SELLADO DE BALDOSAS. PORCELÁNICAS CIFRE CERÁMICA.

Con base a nuestra experiencia, seguidamente recomendamos una lista de productos Mapei para rejuntar y sellar los pavimentos y revestimientos con baldosas porcelánicas CIFRE CERAMICA. Antes de rellenar las juntas de colocación entre baldosas, esperar un mínimo de 24 horas si se ha usado producto de fraguado normal.

REJUNTADO EN INTERIOR:

Cuando se necesite una junta cementosa en la pared o el suelo, para uso en interior, se pueden usar los siguientes productos:

- **ULTRACOLOR PLUS:** mortero de altas prestaciones, anti-eflorescencias, de secado y fraguado rápidos, modificado con polímeros, con tecnología hidrorrepelente Drop Effect y tecnología resistente al moho BioBlock®, para relleno de juntas de 2 a 20 mm. Clasificado como CG2WA de acuerdo a la norma EN 13888.

- **KERACOLOR FF:** mortero cementoso pre-mezclado de altas prestaciones, modificado con polímeros, con tecnología hidrorrepelente Drop Effect®, para el relleno de juntas de hasta 6 mm de ancho. Clasificado como CG2WA de acuerdo a la norma EN 13888.
- **KERACOLOR GG:** mortero cementoso pre-mezclado de altas prestaciones, modificado con polímeros, para el relleno de juntas de 4 a 15 mm de ancho. Clasificado como CG2WA de acuerdo a la norma EN 13888.

REJUNTADO EN EXTERIOR:

Para rejuntados en pavimentos o paredes de fachadas recomendamos **ULTRACOLOR PLUS**; En caso de elegir **KERACOLOR FF** o **KERACOLOR GG**, necesitan mezclarse con **FUGOLASTIC**.

REJUNTADO:

CASOS ESPECIALES (INTERIOR Y EXTERIOR):

Cuando se quiere combinar una alta resistencia frente al ataque químico con un acabado final decorativo, se pueden usar las siguientes juntas epoxi:

- **KERAPOXY:** mortero y adhesivo epoxi bicomponente, de altas prestaciones, anti-ácido, con deslizamiento vertical nulo, para la colocación y rejuntado de baldosas cerámicas y material pétreo (juntas con 3 mm de ancho mínimo). Clasificado como RG de acuerdo a la norma EN 13888.

- **KERAPOXY CQ:** formulado bicomponente epoxi, listo para usar y fácil de limpiar, ideal para el rejuntado de baldosas cerámicas y mosaicos. Clasificado como RG de acuerdo a la norma EN 13888.

- **KERAPOXY DESIGN:** formulado bicomponente epoxi, anti-ácido, decorativo, translúcido, para juntas de mosaico vítreo, baldosas de cerámica y material pétreo; usado en combinación con **MAPEGLITTER** proporciona un atractivo acabado brillante de alta calidad. Clasificado como RG de acuerdo a la norma EN 13888.

GROUTING AND SEALING SYSTEMS

MAPEI RECOMMENDED PRODUCTS FOR GROUTING AND SEALING CIFRE CERÁMICA PORCELAIN TILES

With reference to our experience, following the list of Mapei products recommended for grouting CIFRE CERÁMICA tiles and for filling elastic joints. Before grouting the joint between tiles wait a minimum of 24 hours if normal setting adhesive has been used.

GROUTING INDOOR:

When a cementitious grout on wall and floor for internal use is required, the following products may be used:

- **ULTRACOLOR PLUS:** high-performance, anti-eflorescence, quick setting and drying polymer-modified mortar with water-repellent Drop Effect® and mould-resistant BioBlock® technology for grouting joints 2 to 20 mm wide. It is classified as CG2WA according to EN 13888.

- **KERACOLOR FF:** pre-blended, high-performance, polymer-modified, cementitious mortar with water-repellent Drop Effect® technology for grouting joints up to 6 mm wide. It is classified as CG2WA according to EN 13888.
- **KERACOLOR GG:** pre-blended, high-performance, polymer-modified, cementitious mortar for grouting joints 4 to 15 mm wide. It is classified as CG2WA according to EN 13888.

GROUTING OUTDOOR:

For grouting floors or facade walls we recommended **ULTRACOLOR PLUS**; when **KERACOLOR FF** and **KERACOLOR GG** are requested they have to be mixed with **FUGOLASTIC**.

SPECIAL GROUTINGS (indoor & outdoor):

When high strength and high chemical resistance combined with a decorative attractive finish are required, the following epoxy grouts must be used:

- **KERAPOXY:** two-component, high-performance, anti-acid epoxy mortar and adhesive with no vertical slip for laying and grouting of ceramic tiles and stone material (minimum width of joints 3 mm). It is classified as RG according to EN 13888.

- **KERAPOXY CQ:** two-component epoxy grout, easy to apply and with excellent cleanability, ideal for grouting ceramic tiles and mosaics. It is classified as RG according to EN 13888.

- **KERAPOXY DESIGN:** two-component, anti-acid, decorative, translucent epoxy mortar for grouting glass mosaic, ceramic tiles and stone material, used in combination with MAPEGLITTER for a particular attractive and high quality finish. It is classified as RG according to EN 13888.

ESPECIFICACIONES GENERALES GENERAL SPECIFICATIONS

REJUNTADO: PRODUCTOS COMPLEMENTARIOS

Como productos complementarios para la limpieza del de las baldosas cerámicas de los productos mencionados más arriba, podemos usar **KERANET** y **KERAPOXY CLEANER**.

SELLADO

Para sellar juntas elásticas en paredes y suelos interiores usaremos **MAPESIL AC** sellador silicónico acético puro, resistente al moho, con tecnología BioBlock®, para movimientos superiores al 25%.

Respecto a las características de estos productos y todo lo concerniente a su forma de aplicación, les recomendamos que consulten las respectivas Fichas Técnicas que encontrarán en nuestra web www.mapei.es

SISTEMA ADHESIVO DE FRAGUADO

DESCRIPCIÓN DE LOS PRODUCTOS ACONSEJADOS:

ADHESIVOS DE FRAGUADO NORMAL:

KERAFLEX: adhesivo cementoso de altas prestaciones, con deslizamiento vertical nulo, de tiempo abierto prolongado, para baldosas cerámicas y material pétreo, clasificado como C2TE según la norma EN 12004

KERAFLEX MAXI S1: adhesivo cementoso de altas prestaciones, deformable, con deslizamiento vertical nulo, de tiempo abierto prolongado, con tecnología Low Dust, para baldosas cerámicas y material pétreo, de clase C2TES1 según la norma EN 12004.

ULTRALITE S1: adhesivo cementoso mono componente, aligerado, de altas prestaciones, con deslizamiento vertical nulo, de tiempo abierto prolongado, deformable, con tecnología Low Dust, para baldosas cerámicas y material pétreo, clasificado como C2TES1 según la norma EN 12004.

ULTRALITE FLEX: adhesivo cementoso mono componente, aligerado, de altas prestaciones, con deslizamiento vertical nulo, de tiempo abierto prolongado, de deformabilidad discreta, con tecnología Low Dust, para baldosas cerámicas y material pétreo, clasificado como C2TE según la norma EN 12004.

ULTRALITE S2: adhesivo cementoso mono componente, de altas prestaciones, muy deformable, aligerado y de tiempo abierto prolongado, para baldosas cerámicas y material pétreo, clasificado como C2ES2 según la norma EN 12004.

KERABOND T + ISOLASTIC: sistema adhesivo bicomponente, cementoso, de altas prestaciones, muy deformable, de tiempo abierto prolongado, para baldosas cerámicas y material pétreo, clasificado como C2ES2 según la norma EN 12004.

ADHESIVOS DE FRAGUADO RÁPIDO

ULTRALITE S1 QUICK: adhesivo cementoso mono componente, de altas prestaciones, deformable, aligerado, de fraguado e hidratación rápidos, con deslizamiento vertical nulo, para baldosas cerámicas y material pétreo, clasificado como C2FTS1 según la norma EN 12004.

GROUTING: COMPLEMENTARY PRODUCTS

As complementary products for cleaning ceramic tiles grouted with the above mentioned products, **KERANET** and **KERAPOXY CLEANER** may be used.

SEALING

Use **MAPESIL AC**, pure, mould-resistant, acetic silicone sealant whit BioBlock® technology for movement up to 25%, for filling elastic joints on internal walls and floor

As far as the characteristics of the a.m. products and their application procedures are concerned, we suggest referring to the pertinent technical data sheets, available on our web-site www.mapei.es

ADHESIVE GUIDE FOR INSTALLATION

PRODUCT DESCRIPTION:

NORMAL SETTING ADHESIVES

KERAFLEX: high-performance cement adhesive, with no vertical slip, INDUSTRIALed open time, for ceramic tiles and stone material. It is classified as C2TE according to EN 12004.

KERAFLEX MAXI S1: high-performance deformable cement adhesive, with no vertical slip, INDUSTRIALed open time and Low Dust technology for ceramic tiles and stone material. It is classified as C2TES1 according to EN 12004.

ULTRALITE S1: one-component, high-performance cement adhesive, lightened, deformable, with no vertical slip, INDUSTRIALed open time, deformable, Low Dust technology, for ceramic tiles and stone material. It is classified as C2TES1 according to EN 12004.

ULTRALITE FLEX: one-component, high-performance cement adhesive, discreet deformable, lightened, with no vertical slip, INDUSTRIALed open time, Low Dust technology for ceramic tiles and stone material. It is classified as C2TE according to EN 12004.

ULTRALITE S2: one-component high-performance cement adhesive, highly-deformable, lightweight, with INDUSTRIALed open time for ceramic tiles and stone materials. It is classified as C2ES2 according to EN 12004.

KERABOND T + ISOLASTIC: two component adhesive system, whit cement, high-performance, highly-deformable, with INDUSTRIALed open time, for ceramic tiles and stone material. It is classified as C2ES2 according to EN 12004.

FAST SETTING ADHESIVES

ULTRALITE S1 QUICK: one-component high-performance cement adhesive, deformable, lightweight, rapid-setting and hydrating, with no vertical slip, for ceramic tiles and stone material. It is classified as C2FTS1 according to EN 12004.

ESPECIFICACIONES GENERALES GENERAL SPECIFICATIONS

ULTRALITE S2 QUICK: adhesivo cementoso mono componente, de altas prestaciones, aligerado, muy deformable, de fraguado e hidratación rápidos, de tiempo abierto prolongado, para baldosas cerámicas y material pétreo, clasificado como C2FES2 según la norma EN 12004.

ELASTORAPID: adhesivo cementoso bicomponente, de altas prestaciones, muy deformable, con deslizamiento vertical nulo, de tiempo abierto prolongado, de fraguado e hidratación rápidos, para baldosas cerámicas y material pétreo, clasificado como C2FTES2 según la norma EN 12004.

GRANIRAPID: adhesivo cementoso bicomponente, de altas prestaciones, deformable, de fraguado e hidratación rápidos, para baldosas cerámicas y material pétreo, clasificado como C2FS1 según la norma EN 12004.

KERAQUICK S1: adhesivo cementoso de altas prestaciones, de rápido fraguado, deslizamiento vertical nulo, deformable, para baldosas cerámicas y material pétreo, clasificado como C2FTS1 según la norma EN 12004.

KERAQUICK S1 + LATEX PLUS: sistema adhesivo cementoso bicomponente, de altas prestaciones, muy deformable, de fraguado rápido, con deslizamiento vertical nulo, para baldosas cerámicas y material pétreo clasificado como C2FTS2 según la norma EN 12004.

COLOCACIÓN EN EXTERIORES

Puesta en obra en pavimentos o fachadas, sobre soportes cementosos, hormigón o membranas líquidas impermeabilizantes.

ULTRALITE S2 QUICK: one-component high-performance cement adhesive, highly-deformable, lightweight, rapid-setting and hydrating, with INDUSTRIALed open time, for ceramic tiles and stone material. It is classified as C2FES2 according to EN 12004.

ELASTORAPID: two-component high-performance cement adhesive, highly-deformable, with no vertical slip and INDUSTRIALed open time, rapid-setting and hydrating, for ceramic tiles and stone material. It is classified as C2FTES2 according to EN 12004.

GRANIRAPID: two-component high-performance cement adhesive, deformable, rapid-setting and hydrating, for ceramic tiles and stone material. It is classified as C2FS1 according to EN 12004.

KERAQUICK S1: high-performance cement adhesive, deformable, rapid-setting, with no vertical slip, for ceramic tiles and stone material. It is classified as C2FTS1 according to EN 12004.

KERAQUICK S1 + LATEX PLUS: two-component cement adhesive system, high-performance, highly-deformable, rapid-setting, with no vertical slip, for ceramic tiles and stone material. It is classified as C2FTS2 according to EN 12004.

LAYING OUTDOOR

Laying on facades or floors, onto cement screeds, concrete or liquid waterproofing membranes systems:

ADHESIVOS MAPEI RECOMENDADOS				
FRAGUADO NORMAL			FRAGUADO RÁPIDO	
TAMAÑO DE LA BALDOSA	ADHESIVO	CLASIF. SEGÚN LA EN 12004	ADHESIVO	CLASIF. SEGÚN LA EN 12004
< 5000 cm2	KERAFLEX MAXI S1	C2TES1	ELASTORAPID	C2FTES2
	ULTRALITE S1	C2TES1	ULTRALITE S1 QUICK	C2FTES1
> 5000 cm2	KERABOND T + ISOLASTIC	C2ES2	KERAQUICK + LATEX PLUS	C2FTS2
	ULTRALITE S2	C2ES2	ULTRALITE S2 QUICK	C2FES2

MAPEI RECOMMENDED ADHESIVES				
NORMAL SETTING		QUICK SETTING		
SIZE OF TILE	ADHESIVE	CLASS ACCORDING TO EN 12004	ADHESIVE	CLASS ACCORDING TO EN 12004
< 5000 cm2	KERAFLEX MAXI S1	C2TES1	ELASTORAPID	C2FTES2
	ULTRALITE S1	C2TES1	ULTRALITE S1 QUICK	C2FTES1
> 5000 cm2	KERABOND T + ISOLASTIC	C2ES2	KERAQUICK + LATEX PLUS	C2FTS2
	ULTRALITE S2	C2ES2	ULTRALITE S2 QUICK	C2FES2

ESPECIFICACIONES GENERALES GENERAL SPECIFICATIONS

ADHESIVOS MAPEI RECOMENDADOS PARA EL ENCOLADO DE BALDOSAS PORCELÁNICAS

COLOCACIÓN EN INTERIORES

Puesta en obra de pavimentos sobre recrecidos cementosos, en superposición sobre pavimentos existentes de cerámica y en paredes, sobre revocos cementosos*.

ADHESIVOS MAPEI RECOMENDADOS				
FRAGUADO NORMAL			FRAGUADO RÁPIDO	
TAMAÑO DE LA BALDOSA	ADHESIVO	CLASIF. SEGÚN LA EN 12004	ADHESIVO	CLASIF. SEGÚN LA EN 12004
< 5000 cm2	KERAFLEX ⁽¹⁾	C2TE	KERAQUICK	C2FS1
	ULTRALITE FLEX ⁽¹⁾	C2TE		
> 5000 cm2	ULTRALITE S1 ⁽²⁾	C2TES1	GRANIRAPID	C2FS1
	KERAFLEX MAXI S1 ⁽²⁾	C2TES1	ULTRALITE S1 QUICK	C2FS1

(1) Sobre cartón-yeso y paneles de fibro-cemento usar KERAFLEX MAXI S1 o ULTRALITE S1.
 (2) Sobre cartón-yeso y paneles de fibro-cemento usar ULTRALITE S2 o KERABOND T + ISOLASTIC.
 *Sobre paredes de yeso y recrecidos de anhidrita imprimir previamente el soporte con PRIMER G o ECOPRIM T.

PUESTA EN OBRA SOBRE RECRECIDOS CEMENTOSOS CALEFACTADOS, EN INTERIOR:				
FRAGUADO NORMAL			FRAGUADO RÁPIDO	
TAMAÑO DE LA BALDOSA	ADHESIVO	CLASIF. SEGÚN LA EN 12004	ADHESIVO	CLASIF. SEGÚN LA EN 12004
< 5000 cm2	KERABOND T + ISOLASTIC	C2TE	ELASTORAPID	C2FTES2
			ULTRALITE S1 QUICK	C2FTS1
> 5000 cm2	ULTRALITE S2	C2ES2	GRANIRAPID	C2FTS2
			ULTRALITE S1 QUICK	C2FES2

COLOCACIÓN EN INTERIORES SOBRE MEMBRANAS LÍQUIDAS IMPERMEABILIZANTES:				
FRAGUADO NORMAL			FRAGUADO RÁPIDO	
TAMAÑO DE LA BALDOSA	ADHESIVO	CLASIF. SEGÚN LA EN 12004	ADHESIVO	CLASIF. SEGÚN LA EN 12004
< 5000 cm2	KERAFLEX	C2TE	KERAQUICK S1	C2FTS1
	ULTRALITE FLEX	C2TE		
> 5000 cm2	KERAFLEX MAXI S1	C2TES1	GRANIRAPID	C2FTS2
	ULTRALITE S1	C2TES1	ULTRALITE S1 QUICK	C2FTS1

MAPEI ADHESIVE SELECTION GUIDE FOR INSTALLATION OF PORCELAIN TILES

LAYING INDOOR

Laying pavements onto cement screeds, overlaying existing pavements of ceramic tiles and on cement plastered walls*:

MAPEI RECOMMENDED ADHESIVES				
NORMAL SETTING		FRAGUADO RÁPIDO		
SIZE OF TILE	ADHESIVE	CLASS ACCORDING TO EN 12004	ADHESIVE	CLASS ACCORDING TO EN 12004
< 5000 cm2	KERAFLEX ⁽¹⁾	C2TE	KERAQUICK	C2FS1
	ULTRALITE FLEX ⁽¹⁾	C2TE		
> 5000 cm2	ULTRALITE S1 ⁽²⁾	C2TES1	GRANIRAPID	C2FS1
	KERAFLEX MAXI S1 ⁽²⁾	C2TES1	ULTRALITE S1 QUICK	C2FS1

(1) Sobre cartón-yeso y paneles de fibro-cemento usar KERAFLEX MAXI S1 o ULTRALITE S1.
 (2) Sobre cartón-yeso y paneles de fibro-cemento usar ULTRALITE S2 o KERABOND T + ISOLASTIC.
 *Sobre paredes de yeso y recrecidos de anhidrita imprimir previamente el soporte con PRIMER G o ECOPRIM T.

LAYING ONTO HEATING SCREEDS INDOOR:				
NORMAL SETTING		QUICK SETTING		
SIZE OF TILE	ADHESIVE	CLASS ACCORDING TO EN 12004	ADHESIVE	CLASS ACCORDING TO EN 12004
< 5000 cm2	KERABOND T + ISOLASTIC	C2TE	ELASTORAPID	C2FTES2
			ULTRALITE S1 QUICK	C2FTS1
> 5000 cm2	ULTRALITE S2	C2ES2	GRANIRAPID	C2FTS2
			ULTRALITE S1 QUICK	C2FES2

LAYING ONTO WATERPROOFING SYSTEMS INDOOR:				
NORMAL SETTING		QUICK SETTING		
SIZE OF TILE	ADHESIVE	CLASIF. SEGÚN LA EN 12004	ADHESIVO	CLASS ACCORDING TO EN 12004
< 5000 cm2	KERAFLEX	C2TE	KERAQUICK S1	C2FTS1
	ULTRALITE FLEX	C2TE		
> 5000 cm2	KERAFLEX MAXI S1	C2TES1	GRANIRAPID	C2FTS2
	ULTRALITE S1	C2TES1	ULTRALITE S1 QUICK	C2FTS1

ARCHITORIUM

El contenido de este catálogo está protegido por la ley de Propiedad Intelectual, Real Decreto Legislativo 1/1996. Cualquier reproducción del mismo, en parte o en su totalidad, sin autorización expresa de CIFRE CERÁMICA, SL. puede ser sancionada conforme el código penal.

CIFRE CERÁMICA SL., se reserva el derecho de modificar y/o suprimir ciertos modelos, características o presentaciones de los modelos expuestos en este catálogo, sin previo aviso, por exigencias de producción sin que se contraiga derecho o perjuicio alguno. Todas nuestras medidas estándar están sujetas a posibles variaciones por circunstancias de la producción. Los ambientes que se muestran en este catálogo, son sugerencias decorativas de carácter publicitario. Los colores y/o tonos de las piezas, pueden presentar ligeras diferencias respecto a las piezas reales. Es importante antes de la colocación comprobar que las piezas corresponden a los modelos y características de calidad, tono y calibre solicitados. Debiéndose utilizar en la instalación real las instrucciones de colocación editadas por CIFRE CERÁMICA.SL.

The content of this catalogue is protected by the Intellectual Property law, Royal Decree Legislative 1/1996. Any reproduction in part or in its entirety, without express authorisation of CIFRE CERÁMICA, SL, can be punishable under the penal code.

Due to production constraints, CIFRE CERÁMICA SL. reserves the right, without prejudice, to modify and/or discontinue certain products or features, or vary the appearance of products in this catalogue, without prior notice. Statutory rights are not affected. All standard measurements are subject to possible variation due to the production process. The illustrations shown in this catalogue are representative only and for advertising purposes. The colours and/or shades of items shown may differ slightly from the actual items. Before installation we strongly recommend you ensure all items delivered are as required in terms of product, quality, colour and calibre. CIFRE CERÁMICA.SL fixing instructions must be followed at all times.

CIFRE GROUP™

VI. 2022

Ctra. Vila-real - Onda, km 10
12200 Onda - Castellón. Spain

www.cifreceramica.com
e-mail: cifre@cifreceramica.com

Tel.: +34 964 506 969
Fax: + 34 964 521 593



