

# User Manual



**MODEL PDY-50-AA**

**MODEL PDY-100-AA**



(ILLUSTRATION ABOVE SHOWS PDY-100-AA 2-VEHICLE SYSTEM)

**IMPORTANT: USER MUST READ AND UNDERSTAND THIS USER MANUAL BEFORE USE OF THIS PRODUCT.**



Naples, Florida USA 1-239-244-8885 [www.invis-a-beam.com](http://www.invis-a-beam.com)

# TABLE OF CONTENTS

Introduction.....	2
Package Contents.....	3
Unpacking.....	3
Installing Infrared Head Units.....	4
Installing RF Radio Receivers.....	10
Operation.....	12
Alternative Uses.....	13
Programming Alternative Channels.....	14
Restoring Factory Channel Settings.....	14
Warnings.....	15
Product Care.....	16
Troubleshooting.....	17
Warranty.....	18
Disclosures.....	18
Product Registration.....	18
Parts and Accessories.....	19
Customer Service.....	19
Technical Specifications.....	19
FCC & IC Warnings.....	20

## INTRODUCTION

Thank you for purchasing this product from Invis-a-Beam LLC. This high quality product has been designed, built and tested to the utmost standards to perform accurately and reliably for many years of satisfied use. Please read and understand the contents of this User Manual before operating this product.

# PACKAGE CONTENTS

- (1) Receiving Infrared Head Unit "A"
- (1) Transmitting Infrared Head Unit "B"
- (2) RF Radio Receivers
- (4) 1" #8 Pan Head Screws
- (4) Screw Anchors
- (See *Figure 1* and *Figure 2*)

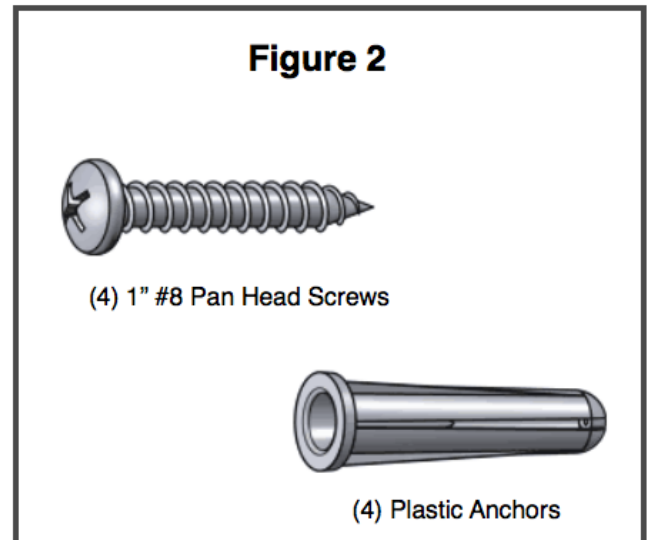
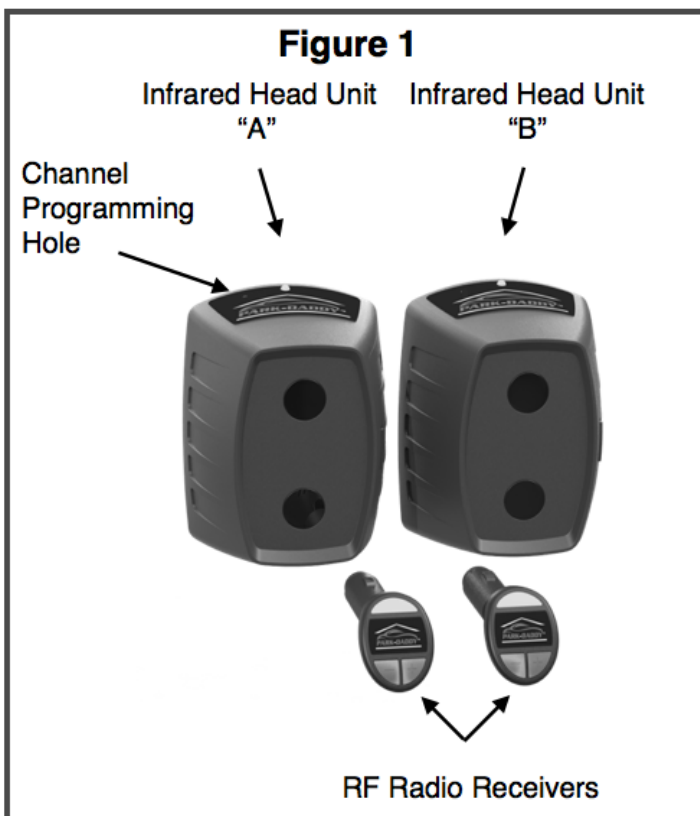

## UNPACKING

1. The product contents are set in a cardboard tray. Carefully remove all of the parts in the tray.
2. Inspect the contents carefully to make sure that no damage or breakage has occurred.
3. Do not discard the packaging material until you have inspected the product, identify all of the parts and successfully operated the product.

4.If any parts are missing or damaged, please contact Customer Service for assistance.

**YOU CAN ALSO SEE THE FOLLOWING INSTALLATION AND OPERATION INSTRUCTIONS IN THE VIDEOS PAGE AT: [INVIS-A-BEAM.COM/VIDEOS](http://INVIS-A-BEAM.COM/VIDEOS)**

## **INSTALLING INFRARED HEAD UNITS**

There are 2 Infrared Head Units with this system, “A” and “B”. Infrared Head Unit “A” is marked with the letter “A” on the bottom label and also has a small Channel Programming Hole to the left of the LED on the top of the head unit. Infrared Head Unit “B” is marked with the letter “B” on the bottom label and has only a LED on the top of the head unit. It does not matter which Infrared Head Unit is mounted to each mounting wall. (See Figure 1)

The Park-Daddy® Vehicle Parking System is designed to be mounted in the garage to notify the operator of a vehicle when the rear bumper has cleared the garage door opening and it will be safe to close the garage door, leaving the maximum amount of room in the front of the vehicle.

The Park-Daddy® Vehicle Parking System can be used in garages with up to 4 parking spots across.

The Park-Daddy® can also be used as an invisible barrier in the front and the side of the vehicle to warn you when a vehicle is close to objects placed in the garage. For installation instructions for the other alternative uses, please refer to the Alternative Uses section.

## **INSTALLING BATTERIES.**

Each Infrared Head Unit requires (2) D size alkaline batteries to be installed. (Batteries not included.)

1. Remove battery door by pulling down the tab on top of the battery door and pulling the top of the door outward.
2. Hold the Infrared Head Unit in one hand with the opening upward and the top of the Head Unit facing away (The top of the Head Unit has the product label and the LED).
3. Install the first battery with the (+) positive terminal touching the contact in the top end on the battery compartment.
4. While holding the first battery in place with your thumb, place the (-) negative terminal of the second battery on the spring in the lower

- section of the battery compartment and compress the spring until there is enough clearance for the second battery's (+) positive terminal to make contact with the first battery's (-) negative terminal.
5. Replace the battery door with the tab on the bottom of the door inside the battery compartment first then pull down the locking tab on the top of the door and push the battery door inward until the door completely closes.
  6. Repeat the above procedure on the remaining Infrared Head Unit.

**The Red LED on Infrared Head Unit “A” will illuminate and the LED on Infrared Head Unit “B” will flash Green every 15 seconds after batteries are installed until both Infrared Head Units are paired.**

## **DETERMINING VEHICLE CLEARANCE.**

**Locate Mounting Template at the end of this User Manual.**

The distance from the inner part of the garage door and line “B” of the Mounting Template can be determined by the following:

1. With the garage door in the closed position, determine the inner most point of the interior section of the garage door including handles, hinges, supports, hurricane struts or trusses and any other protrusion attached to the interior of the door.
2. Using a pencil, erasable marker or a piece of tape, mark the floor of the garage at each end of the garage door twice approximately 6 inches apart at the inner most point of the interior section of the garage door. Run a straight edge from both marks to the mounting walls and place a mark on the bottom of each mounting wall.
3. By marking the mounting walls as determined in the previous paragraph, you can now find a safe clearance. From that mark you will add different variables such as roll back allowance after putting your car in the park position and releasing the brake and other variables like bumper moldings and trim and/or trailer hitches and trailer hitch receivers. Always add an additional 1 inch safety margin. Example: 1 inch safety margin + 3 inches for roll back + 1 inch for bumper trim = 5 inches clearance.
4. From the marks you made on the mounting walls add the clearance measurement and mark the mounting walls again extending the mark away from the garage door. You now have determined the measurement that will be the placement of line “B” on the Mounting Template. (See Figure 3)

Figure 3

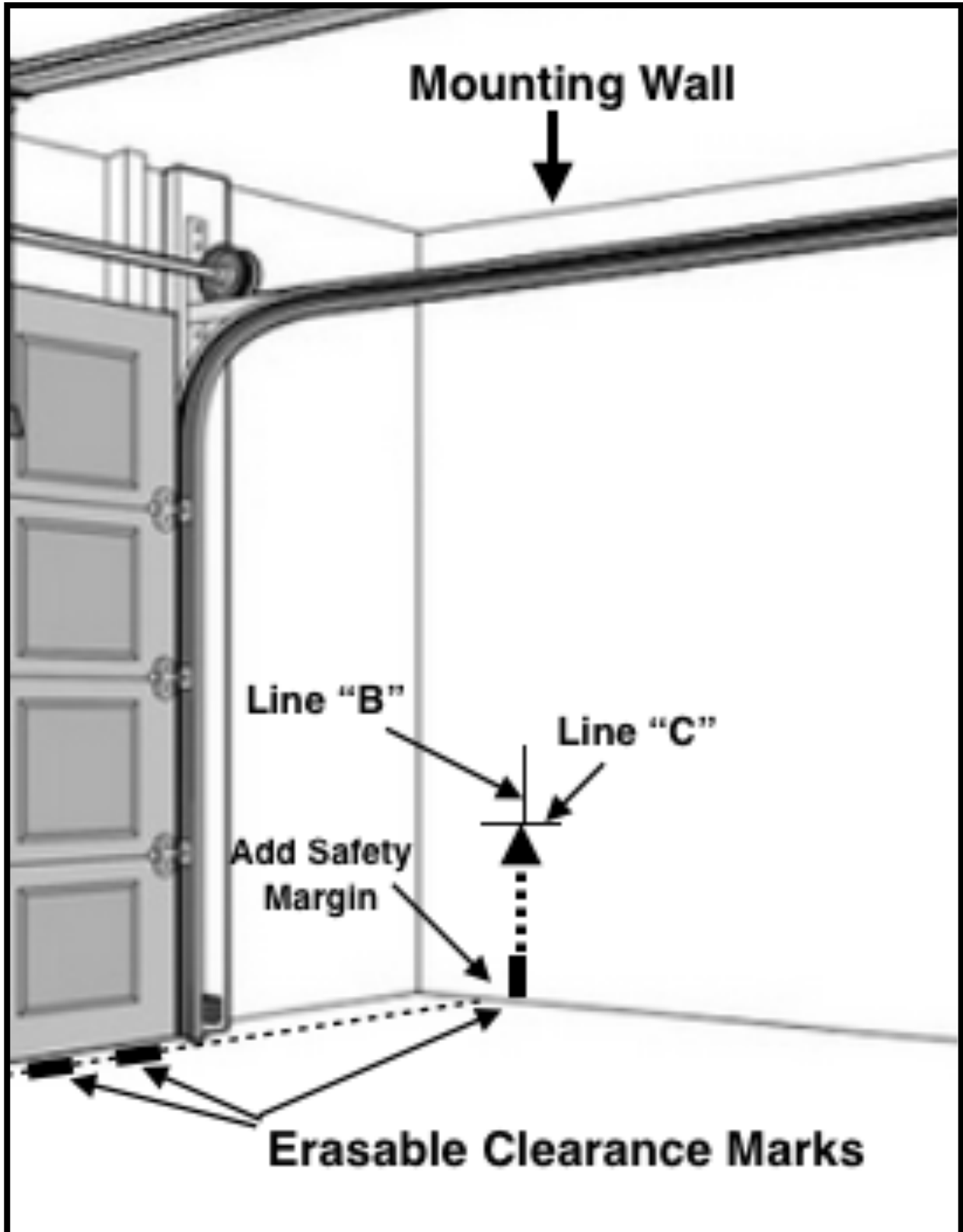

## HEIGHT POSITIONING.

Determine the height of the head units. At least one of the two lenses should be at the same height of the face of the rear bumper. An average height rear bumper for most passenger cars up to standard size two wheel drive pickup trucks is 20 to 22 inches from the floor to line “C” on the Mounting Template.

For suggested height placements to line “C” **for 2 or more vehicle systems** see Height Chart below.

HEIGHT CHART	
Multiple Passenger Cars	20 Inches
Passenger Cars and Mini Vans	20 Inches
Passenger Cars and SUVs	21 Inches
Passenger Cars and Standard Size 2WD Pickup Trucks	22 Inches*
Mini Vans and SUVs	21 inches
Mini Vans and Standard Size 2WD Pickup Trucks	22 Inches*
SUVs and Standard Size 2WD Pickup Trucks	22 Inches*
Multiple Standard Size 2WD Pickup Trucks	24 Inches*

\* The Height Chart above are for most vehicle combinations. In cases that involve bumper heights of more than 22 inches from the ground to the bottom of the bumper may require special adjustments to the positioning or may require an additional set of Infrared Head Units.

After the height and the distance from the garage door is determined, you can now mark the height on the mounting walls and intersect that mark with a distance mark by extending a line upward from the distance mark you previously marked on the floor.  
(See Figure 3)

You are now ready to mount the Infrared Head Units.

## **MOUNTING METHODS.**

There are two different Mounting Methods.

**First cut out the Mounting Template along Line “A” before proceeding .**

### **METHOD #1**

This method is for easy mounting to **painted** surfaces with smooth to medium textures such as painted wood, drywall with or without texture, concrete or concrete blocks and bricks. **This method is not recommended for heavy textured stucco or unpainted surfaces.**

1. Clean mounting surface with isopropyl alcohol or a mild cleaning solvent before mounting the Infrared Head Units.
2. With the Mounting Template cut out, hold the Mounting Template on the mounting wall and line up line “B” to the distance measurement and line up line “C” to the height measurement. When both lines are lined up, with a pencil, trace the cut out Mounting Template on the wall surface. Repeat this procedure on the opposite mounting wall.
3. Remove the paper backing from the mounting tape on the back of the Infrared Head Unit. Carefully place the Infrared Head Unit to the template outline on the mounting wall. Once in place, firmly press the Infrared Head Unit to the mounting wall to seat the Mounting tape. Repeat on the other mounting wall with the remaining Infrared Head Unit.

**Please be advised that when removing installed Infrared Head Units using this mounting method, it may result in leaving a glue residue on the wall or possibly removing paint from the wall.**



## METHOD #2

**This method is for mounting to surfaces with a heavy or course textures or for easy and frequent removals .**

1. With the Mounting Template cut out, hold the Mounting Template on the mounting wall and line up line "B" to the distance measurement and line up line "C" to the height measurement. When both lines are lined up, with a pencil, place a mark for each mounting hole as shown as "D" on the Mounting Template. Repeat this procedure on the opposite mounting wall.
2. Drill a 3/16" hole at each mounting hole mark. Insert a plastic anchor in each hole.
3. Screw the 1" #8 screws into the plastic anchors, leave a distance of 1/8" from the top of the plastic anchor to the bottom of the screw head as shown. (See Figure 4)

**Figure 4**

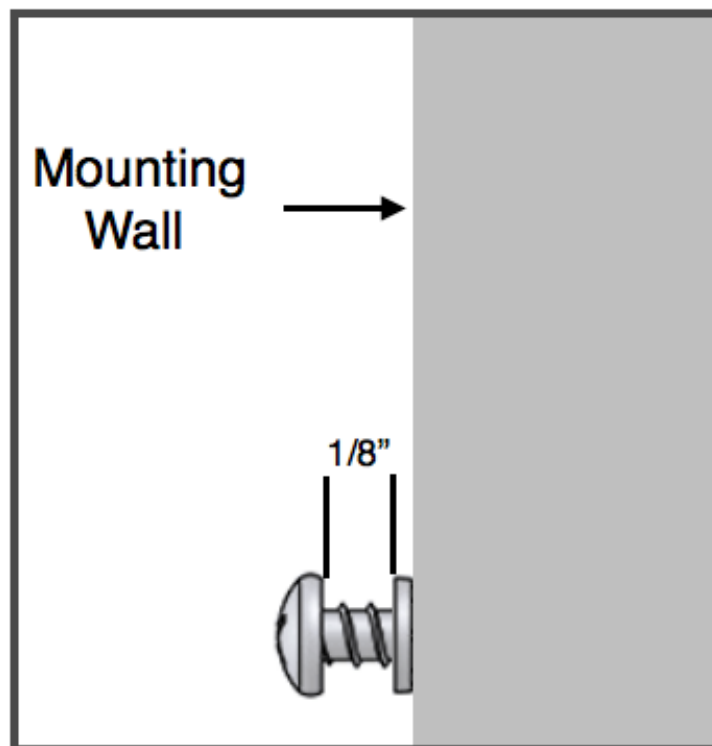

4. Place the heads of the inserted mounting screws through the mounting holes on the back of the Infrared Head Units and pull downward slightly to seat the mounting screws.

The Infrared Head Units are now mounted and should be automatically paired.

To confirm that the Infrared Head Units are paired, you will see a short **green** flash every 15 seconds from the LEDs on the top of each Infrared Head Unit. If the LED on Infrared Head Unit “A” has a steady RED, the Infrared Head Units are not paired properly. Refer to the Trouble Shooting section.

If you do not see a flashing green LED, refer to the Trouble Shooting section of this Users Manual.

**If at any time the LED flashes RED every 15 seconds, the battery voltage is low and the batteries will need to be replaced immediately to ensure safe operation of the system.**

**Although very rare, when testing the system and you find the garage door opener is malfunctioning, swap Infrared Head Unit A with Infrared Head Unit B and vice versa. This procedure should stop any interference with the garage door safety sensors. Always check to be sure the garage door opener safety sensors are functioning properly before use.**

## **INSTALLING THE RF RADIO RECEIVER**

1. Installing the RF Radio Receiver is as easy as plugging it into the DC cigarette lighter port. The status indicator located on the top of the face of the RF Radio Receiver will glow green or red. (Green if the infrared beams are unobstructed and Red if the infrared beams are blocked). (See Figure 5)
2. Adjust the RF Radio Receiver to the desired position by rotating the unit and swiveling the upper portion up or down.
3. Adjust the desired volume of the tone by depressing the (-) or (+) buttons located on the lower portion of the face of the RF Radio Receiver. (See Figure 5)

**Figure 5**

Status Indicator



Volume Buttons

If either one of the functions above are not operating correctly, refer to the Trouble Shooting section of this Users Manual.

You are now ready to proceed to the Operation section.

# OPERATION

This section pertains to the operation of the Park-Daddy® Vehicle Parking System with the Infrared Head Units mounted in the garage to notify the operator of a vehicle when the rear bumper has cleared the garage door opening.

**Before using the Park-Daddy® for the first time, release the garage door from the garage door opener and manually check the clearance between the vehicles and the garage door.**

For operation as an invisible barrier in the front and the side of the vehicle, please refer to the Alternative Uses section.

1. With the Infrared Head Units mounted and the RF Radio Receiver plugged into the DC cigarette lighter port and the Status Indicator on the RF Radio Receiver is glowing Green, drive the vehicle slowly into the garage. When the infrared beams are blocked by the vehicle, the Status Indicator on the RF Radio Receiver will glow Red and the warning tone will sound.
2. Proceed into the garage slowly. Once the Status Indicator has returned to glowing Green and the warning tone stops, stop the vehicle.
- 3.

## **VEHICLES WITH AUTOMATIC TRANSMISSIONS:**

After you have stopped your vehicle, place the transmission into the Park position and take your foot off the brake peddle, to allow for any roll back. Make sure the Status Indicator is glowing Green. Now you can turn off your vehicle.

## **VEHICLES WITH MANUAL TRANSMISSIONS:**

After you have stopped your vehicle, either set your parking brake or put your vehicle in gear, turn off the motor, keep the ignition switch in the accessory position to allow power to the DC cigarette lighter port and take your foot off the brake and clutch peddles, to allow for any roll back. Make sure the Status Indicator is glowing green. Now you can turn your ignition switch completely off.

4. Now it is safe to close your garage door.

## **ALTERNATIVE USES**

The Park-Daddy® Vehicle Parking System can also be used as a safety barrier for the side or the front of vehicles, notifying the operator of any obstructions. **These alternative uses are not suggested unless the operator has adequate reflexes to stop the vehicle when the barrier has been crossed.**

1. Find the height and clearance measurements. Always factor in any moldings, handles, mirrors or any other protrusions when determining the clearance measurement. Also, it is essential to factor in an adequate stopping distance in your clearance measurement.
2. Refer to the Mounting Methods section of this Users Manual.
3. Refer to the Installing RF Radio Receiver section of this Users Manual.
4. The RF Radio Receiver will operate the same as described in the Operation section, but when the vehicle crosses the infrared beam, you will need to **stop immediately** when the Status Indicator on the RF Radio Receiver illuminates Red and the tone sounds.

# PROGRAMMING ALTERNATIVE CHANNEL

An Alternative Channel can be programmed to the system in the event another Park-Daddy® system is in operation in the close vicinity and is causing interference while operating your system. To program an alternative channel, follow these steps:

1. Make sure the RF Radio Receivers being programmed are within 50 feet of the Infrared Head Units and no vehicles or any other objects are blocking the Infrared Head Units.
2. Using a thin object such as a toothpick, paper clip, etc., insert that object into the Channel Programming Hole in Infrared Head Unit “A” as shown in **Figure 1** and hold the switch under the hole down for 5 seconds until the LED on Infrared Head Unit “A” flashes Green rapidly.
3. With the RF Radio Receiver powered up, press the (-) and (+) volume buttons down at the same time for 5 seconds until the Status Indicator flashes Red for 5 seconds and then illuminates Green. Once Green, the RF Radio Receiver is programmed.
4. Repeat the procedure in paragraph #3 for a second and any additional RF Radio Receivers being used with the re-programmed system. **If other RF Radio Receivers are not re-programmed, they will not work with the system.**
5. Once all the RF Radio Receivers are re-programmed, insert the thin object you used before into the Channel Programming Hole in Infrared Head Unit “A” and press the switch quickly once to put Infrared Head Unit back to the normal operating mode. The Alternative Channel is now programmed.

## RESTORING FACTORY CHANNEL SETTINGS

To restore the Park-Daddy® system to the Factory Channel Settings, follow these steps:

1. Make sure the RF Radio Receivers being programmed are within 50 feet of the Infrared Head Units and no vehicles or any other objects are blocking the Infrared Head Units.
2. Using a thin object such as a toothpick, paper clip, etc., insert the object into the Channel Programming Hole in Infrared Head Unit “A” as shown in **Figure 1** and hold the switch under the hole down for 10 seconds until the LED on Infrared Head Unit “A” flashes Green rapidly and then rapidly flashes **Red**.
3. With the RF Radio Receiver powered up, press the (-) and (+) volume buttons down at the same time for 5 seconds until the Status Indicator flashes Red for 5 seconds and then illuminates Green. Once Green, the RF Radio Receiver is programmed.
4. Repeat the procedure in paragraph #3 for a second and any additional RF Radio Receives being used with the re-programmed system. **If other RF Radio Receivers are not re-programmed, they will not work with the system.**
5. Once all the RF Radio Receivers are re-programmed, insert the thin object you used before into the Channel Programming Hole in Infrared Head Unit “A” and press the switch quickly once to put Infrared Head Unit back to the normal operating mode. The Factory Channel Settings are now programmed.

**FOR MORE INFORMATION ON THE SETUP OF THIS PRODUCT GO TO THE INSTALLATION AND OPERATION INSTRUCTIONS VIDEO IN THE VIDEOS PAGE AT: [WWW.INVIS-A-BEAM.COM](http://WWW.INVIS-A-BEAM.COM).**

## **WARNINGS**

- When using this product while sitting in a motor vehicle, check for pedestrians, pets and objects around you.
- Roll back may occur when a vehicle is in the Park position and the brake is released. Always let the vehicle settle into position before shutting off the vehicle. It is always good practice to add a 1 inch safety margin plus a 3 inch roll back margin to insure a safe clearance from the interior of the garage door to the outer most point of your rear bumper when installing Infrared Head Units.
- Human error can occur when installing the system. Always check your clearances before the first use by disengaging the garage door opener and manually shutting the garage door slowly and visually inspecting the clearance with the vehicle(s) in the parked position.

- Occasional disruption to the Infrared and Radio signals do to interference from other sources may cause a deviation in accuracy and range.
- Low battery power may effect the operation of this system.
- If infrared beams are blocked for an excessive period of time or if the Infrared Head Units are not paired with the batteries installed, battery power will deplete faster than normal operation.
- Extra weight in back of the vehicle or trunk may change the proper height setting for the Infrared Head Units.
- Do not look directly into any of the indicator LEDs installed in any part of this product at a close range for a long period of time.
- Do not submerge in water.
- Do not expose this product outdoors to raining, icing or snowing conditions.
- Do not leave this product in extreme heat for long periods of time.
- Low temperatures can affect the life of the batteries.
- Do not use abrasives, harsh cleaners or chemicals when cleaning this product.
- Opening the housings of the Infrared Head Units or RF Radio Receiver may cause damage to the product and will void the warranty.
- Do not modify this product in any way. Doing so will void the warranty.
- This product is designed to be used on flat, level, and hard surfaces. Using this product on surfaces other than those described above may create difficulty when trying to pair the Infrared Head Units.
- For disposal of batteries, follow the battery manufactures' guidelines for proper disposal.
- Never dispose of any batteries in fire because they could explode.
- Always replace batteries immediately when the LEDs on the top of the Infrared Head Units flash RED indicating low battery voltage.
- Do Not attempt to park more than one vehicle at the same time using a single system or multiple systems.
- Although a very rare occurrence, infrared signals emitted from the Park-Daddy can cause interference to the garage door opener safety sensors. Be sure to check the functionality for the garage door safety sensors after installation. Always check to be sure the garage door opener safety sensors are functioning properly before use.

## **PRODUCT CARE**

To avoid damage to the optic lenses, clean by wiping with a soft, damp cloth. Do not use abrasives, harsh cleaners or chemicals to clean any part of the product. If any part of the product becomes wet, wipe off immediately with a soft, absorbent cloth. Do not submerge this product in any liquid or clean with running water.



# TROUBLE SHOOTING

- **Red LED on Infrared Head Unit “A” is illuminated. (Infrared Head Units are not paired properly.)**
  1. *Check to see if both Infrared Head Units are mounted identically with the same height and clearance measurements.*
  2. *Check for obstructions that are blocking the path of the beam.*
  3. *Check the appearance of the lenses on both Infrared Head Units. If necessary clean by wiping with a soft, damp cloth.*
  4. *Remove and re-install the batteries in both Infrared Head Units.*
  5. *Install new batteries in both Infrared Head Units.*
  6. *If the Red LED are still on after trying steps 1, 2, 3 and 4, call Customer Service.*
- **Green LED on top of either Infrared Head Unit does not flash every 15 seconds or the Red LED on Infrared Head Unit “A” is not illuminated.**
  1. *Batteries are fully discharged or batteries are not properly installed.*
  2. *If the Green LED is still not flashing after trying step 1, call Customer Service.*
- **The LED on the top of one or both Infrared Head Units flashes RED every 5 seconds.**
  1. *Low Battery power. Replace batteries immediately.*
  2. *Check to see if the batteries are in the proper position.*
- **Garage door opener malfunctions after installing the Park-Daddy®.**
  1. *Although a very rare occurrence, the Park-Daddy® could interfere with the garage door safety sensors causing a malfunction. Swap Infrared Head Unit A with Infrared Head Unit B and vice versa. This procedure should stop any interference.*
- **No color illuminating from the status indicator and no tone on the RF Radio Receiver.**
  1. *Make sure your ignition switch in your car is turned on.*
  2. *Check to see if you have power to the DC cigarette lighter port. If not, check the fuse in your car.*
  3. *Check the fuse in the RF Radio Receiver by unscrewing the tip of the bottom portion of the RF Radio Receiver.*
  4. *Perform a hard reset by unplugging the RF Radio Receivers from the DC ports, remove and re-install the batteries in both Infrared Head Units.*
  5. *Refer to RESTORING FACTORY CHANNEL SETTINGS section on page 12.*
  6. *If steps 1, 2, 3, 4, and 5 did not correct the problem, call Customer Service.*
- **No color illuminating from the Status Indicator, but the tone sounds on the RF Radio receiver.**
  1. *Internal problem. Call Customer Service.*
- **Volume control does not work and/or no tone sounding, but the Status Indicator illuminates on the RF Radio Receiver.**
  1. *Internal problem. Call Customer Service.*
- **IF THERE ARE ANY OTHER TECHNICAL PROBLEMS WITH THIS PRODUCT THAT IS NOT MENTIONED ABOVE, PLEASE CALL CUSTOMER SERVICE.**

# **90-DAY LIMITED WARRANTY PARK-DADDY®**

Invis-a-Beam LLC warrants this product to be free of defects in parts and workmanship for **90-days** from date of purchase. If it becomes necessary to return the product for service or replacement during the warranty period, contact the Customer Service Department by email at [info@invis-a-beam.com](mailto:info@invis-a-beam.com) or call 239-244-8885 for a return authorization. A Return Authorization Number must be issued before any product can be returned. This warranty does not apply to defects resulting from action of the user such as abuse, dropping, water damage, heat damage, improper maintenance, chemical damage, modifications or opening of the housings. In the event that a product is sent back to Invis-a-Beam LLC for a warranty claim and is found to have damage due to one or more of the un-warrantable conditions listed above, the customer that sent the product back will be charged for reimbursement of the return shipping charge, outgoing shipping charge and for any service performed to the returned product. Invis-a-Beam LLC's responsibility for a defective product is limited to repair or replacement of the defective product, as stated above. Invis-a-Beam LLC will not be liable for any other direct, indirect, incidental or consequential damages of any nature.

**THERE ARE NO WARRANTIES WHICH EXTEND BEYOND THE NINETY DAY LIMITED WARRANTY STATED ABOVE, ALL IMPLIED WARRANTIES, INCLUDING BUT NOT LIMITED TO IMPLIED WARRANTIES OF MERCHANTABILITY AND FITNESS FOR A PARTICULAR PURPOSE, ARE EXCLUDED.**

## **DISCLOSURES**

**Invis-a-Beam LLC and its distributors and authorized retailers are not responsible for any damages to property, people or pets caused by improper installation, low battery power, interference to radio or infrared signals or operator error.**

## **PRODUCT REGISTRATION**

If you have **purchased our product directly from our website**, the product will be automatically registered. If you have **purchased our product from a distributor, third party website or a retail store**, you must register the product by visiting our website at [www.invis-a-beam.com/support](http://www.invis-a-beam.com/support) and go to the "Product Registration" link.

# PARTS AND ACCESSORIES

For replacement parts and available accessories go to:  
[shop.invis-a-beam.com](http://shop.invis-a-beam.com).

## CUSTOMER SERVICE

For Technical Support and Product Information contact us by the following:

**Mail:** Invis-a-Beam LLC  
2430 Vanderbilt Beach Rd., Suite 108-281  
Naples, Florida 34109 USA

**Telephone:** 239-244-8885  
**Fax:** 239-244-8881

**Email:** [info@invis-a-beam.com](mailto:info@invis-a-beam.com)

## TECHNICAL SPECIFICATIONS

<b>Operating Temperature Range:</b>	-4 - 130°F (-20 - 54°C)
<b>Total Shipping Weight:</b>	2.6 Lbs. (1.2 Kg)
<b>IR Head Unit Pairing Range:</b>	5 – 100 ft. (1.5 – 30.5 m)
<b>Precision Over Full Pairing Range:</b>	Approximately 1/8 in. (3.2 mm)
<b>IR Head Unit Battery Requirements:</b>	(2) D Size Alkaline Batteries per Unit
<b>Receiving IR Head Unit “A” Run Time with New Batteries:</b>	Typically One Year
<b>Transmitting IR Head Unit “B” Run Time with New Batteries:</b>	Typically One Year
<b>RF Radio Receiver Range:</b>	0 – 100 ft. (0 – 30.5 m)
<b>RF Radio Receiver Power:</b>	12V DC
<b>RF Frequency of Operation:</b>	916.25 MHz to 917.75 MHz
<b>RF Radio Receiver Fuse Type</b>	1Amp, 250v, , 20 X 5 mm, glass tube

# FCC WARNINGS

CAUTION: Invis-a-Beam LLC is not responsible for any changes or modifications not expressly approved by the party responsible for compliance. Such modifications could void the user's authority to operate the equipment.

## RADIO AND TELEVISION INTERFERENCE

This equipment has been tested and found to comply with the limits, pursuant to Part 15 of the FCC rules. These limits are designed to provide reasonable protection against harmful interference in a residential installation. This equipment generates, uses and can radiate radio frequency energy and, if not installed and used in accordance with the instructions, may cause harmful interference to radio communications.

However, there is no guarantee that interference will not occur in a particular installation. If this equipment does cause harmful interference to radio or television reception, which can be determined by turning the equipment off and on, the user is encouraged to try to correct the interference by one or more of the following measures.

- Reorient or relocate the receiving antenna.
- Increase the separation between the equipment and the receiver.
- Connect the equipment into an outlet on a circuit different from that to which the receiver is connected.
- Consult the dealer or an experienced radio/TV technician for help.

You may also find helpful the following booklet, prepared by the FCC: "How to Identify and Resolve Radio-TV Interference Problems." This booklet is available from the U.S. Government Printing Office, Washington D.C. 20402.

Changes and Modifications not expressly approved by the manufacturer or registrant of this equipment can void your authority to operate this equipment under Federal Communications Commissions rules.

# IC WARNINGS

This device complies with Industry Canada license-exempt RSS standard(s). Operation is subject to the following two conditions: (1) this device may not cause interference, and (2) this device must accept any interference, including interference that may cause undesired operation of the device.

Le présent appareil est conforme aux CNR d'Industrie Canada applicables aux appareils radio exempts de licence. L'exploitation est autorisée aux deux conditions suivantes : (1) l'appareil ne doit pas produire de brouillage, et (2) l'utilisateur de l'appareil doit accepter tout brouillage radioélectrique subi, même si le brouillage est susceptible d'en compromettre le fonctionnement.

Under Industry Canada regulations, this radio transmitter may only operate using an antenna of a type and maximum (or lesser) gain approved for the transmitter by Industry Canada. To reduce potential radio interference to other users, the antenna type and its gain should be so chosen that the equivalent isotropically radiated power (e.i.r.p.) is not more than that necessary for successful communication.

Conformément à la réglementation d'Industrie Canada, le présent émetteur radio peut fonctionner avec une antenne d'un type et d'un gain maximal (ou inférieur) approuvé pour l'émetteur par Industrie Canada. Dans le but de réduire les risques de brouillage radioélectrique à l'intention des autres utilisateurs, il faut choisir le type d'antenne et son gain de sorte que la puissance isotrope rayonnée équivalente (p.i.r.e.) ne dépasse pas l'intensité nécessaire à l'établissement d'une communication satisfaisante.

Copyright 2018 Invis-a-Beam LLC, Naples, Florida USA. All rights reserved.  
PARK-DADDY® Trademark is owned by Invis-a-Beam LLC, Naples, Florida USA.

**Patent 9,645,279**

Visit our website at [www.invis-a-beam.com](http://www.invis-a-beam.com).

# MOUNTING TEMPLATE

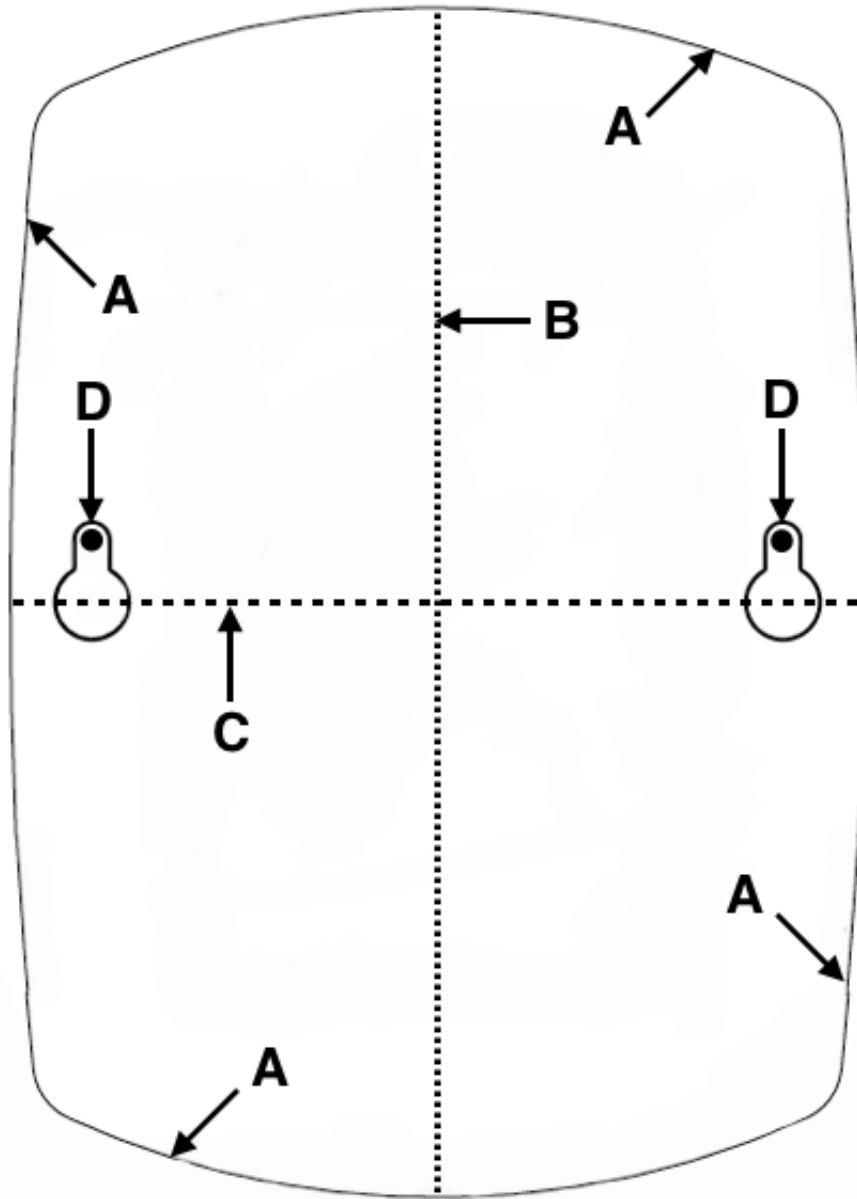

# Manual de Usuario



**MODELO PDY-50-AA**  
**MODELO PDY-100-AA**



(LA ILUSTRACIÓN MUESTRA ARRIBA PDY-100-AA 2 SISTEMA DE VEHÍCULO)

**IMPORTANTE: EL USUARIO DEBE LEER Y COMPRENDER ESTE MANUAL DE USUARIO ANTES DE USAR ESTE PRODUCTO.**



Naples, Florida USA 1-239-244-8885 [www.invis-a-beam.com](http://www.invis-a-beam.com)

# TABLA DE CONTENIDOS

Introducción.....	23
Contenido del Paquete.....	24
Desempacar.....	24
Instalación de Unidades Infra rijas.....	25
Instalación de Receptores de Radio RF.....	31
Operación.....	33
Usos Alternativos.....	34
Programación de Canal Alternativo.....	35
Restauración de Programación de Fábrica.....	35
Advertencias .....	36
Cuidado del producto .....	37
Solución de problemas.....	38
Garantía .....	39
Divulgaciones.....	39
Registración del Producto.....	39
Partes y Accesorios.....	40
Servicio al Cliente.....	40
Especificaciones Técnicas .....	40
Advertencias del FCC.....	41

## INTRODUCCIÓN

Gracias por comprar este producto de Invis-a-Beam LLC. Este producto de alta calidad ha sido diseñado, construido y probado con las mejores normas para realizar un trabajo preciso y seguro por muchos años de uso satisfactorio. Por favor, lea y comprenda el contenido de este Manual de Usuario antes de utilizar este producto.

# CONTENIDOS DEL PAQUETE

- (1) Receptor de La Unidad de Cabeza Infrarroja "A"
- (1) Transmisor de La Unidad de Cabeza Infrarroja "B"
- (2) Receptores de Radio RF
- (4) 8 tornillos de cabeza redonda de 1"
- (4) Anclas para tornillos plásticas
- (Ver *Figura 1* y *Figura 2*)

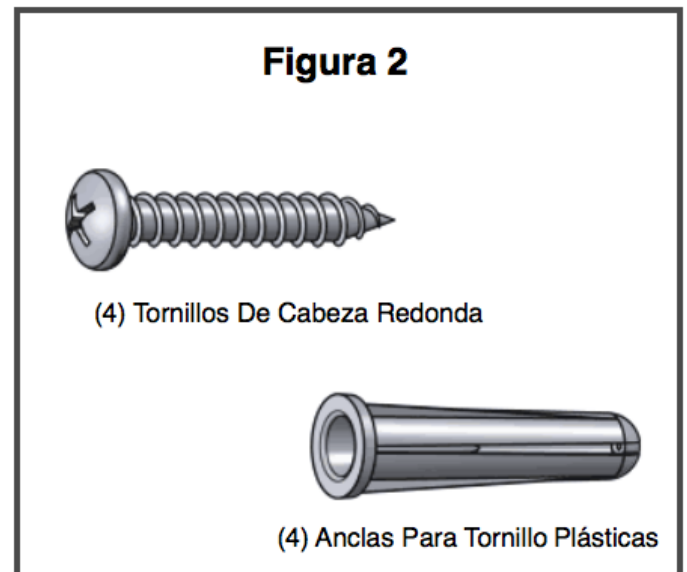

## DESEMPAQUE

1. Los contenidos del producto vienen en una bandeja de cartón. Remueva cuidadosamente cada parte de la bandeja.
2. Inspeccione cuidadosamente el contenido para asegurarse que no haya ningún daño.
3. No tirar ningún material de empaque hasta inspeccionar el producto, de identificar las partes y estar operando el producto exitosamente.
4. Si hay daño o ausencia de alguna de las partes por favor contactar el # de servicio al cliente.



# **PARAMÁS INFORMACIÓN SOBRE LA INSTALACIÓN DE ESTE PRODUCTO IR AL ENLACE DE VIDEO INSTRUCCIÓN EN WWW.INVIS-A-BEAM.COM**

## **INSTALACIÓN DE LAS UNIDADES INFRA ROJAS**

Hay 2 unidades Infra Rojas en este sistema, "A" y "B". La unidad "A" está marcada con esa letra en la parte baja de la etiqueta y también tiene un pequeño hoyo para la programación de canales a la izquierda de la luz LED en la parte superior de la unidad. La unidad Infra Roja "B" está marcada con esa letra en la parte baja de la etiqueta y tiene solo una luz LED en la parte superior. No, interesa que Unidad Infra Roja se instala en que pared de montaje. (Vea Figura 1)

El Sistema De Posicionamiento Vehicular Park-Daddy® está diseñado para ser montado en el garaje, para notificar al conductor del vehículo cuando el choque trasero ha pasado el área de despeje para cerrado del garaje en el punto más seguro de cerrado del garaje, dejando la mayor cantidad de espacio posible al frente del vehículo.

El Sistema De Posicionamiento Vehicular puede ser utilizado en garajes de hasta cuatro espacios en línea recta.

El sistema puede ser utilizado como una barrera invisible al frente y a los lados del vehículo para advertir cuando el vehículo, está cerca de objetos en el garaje. para instrucciones de instalación de usos alternativos, favor referirse a la sección de usos alternativos.

## **INSTALACIÓN DE BATERÍAS**

Cada unidad Infra Roja requiere de (2) baterías alcalinas tamaño D. (No Incluidas.)

1. Remover tapa de baterías halando de la palanca en la misma, hacia abajo y luego hacia afuera en la parte superior.
2. Sostenga la Unidad Infra Roja con una mano, con la abertura hacia arriba y la parte superior de la Unidad hacia afuera (la parte superior tiene la etiqueta y la luz LED.)
3. Instale la primera batería con el terminal (+) tocando el contacto en la parte superior del compartimento de baterías.

4. Mientras sostiene la primera batería con el pulgar, coloque el terminal (-) de la segunda batería en el resorte de la parte inferior del compartimiento de la batería y presiónelos hasta que haya suficiente espacio para la parte (+). De la segunda batería para que haga contacto con la terminal (-) de la primera batería.
5. Coloque la tapa de las baterías con la palanca en la parte de abajo dentro del compartimiento, de las baterías primero, y luego jale hacia abajo la palanca del seguro en la parte superior de la tapa y presiónela hacia adentro hasta que cierre completamente.
6. Repita todo el procedimiento en la otra Unidad Infra Roja.

**La luz Roja LED en la Unidad Unfra Roja “A” se iluminará y la luz LED. De la Unidad “B” se iluminará verde, de manera intermitente cada 15 segundos después de haber instalado las baterías en ambas unidades y hasta q las dos estén sincronizadas.**

## **DETERMINAR MARGEN DE DESPEJE DEL VEHÍCULO**

**Localice la plantilla de montaje al final de este manual.**

La distancia de la parte interior del garaje y la línea “B” de la plantilla de montaje pueden ser determinadas de la siguiente manera:

1. Con la puerta del garaje cerrada, determine el punto más profundo de la parte interior de la puerta del garaje incluyendo las manijas, soportes, puntales de huracán o soportes y otras protuberancias o salientes conectadas a la parte interior de la puerta.
2. Utilizando un lápiz, marcador borra le, o cinta, marque el piso del garaje acaba lado, de la puerta dos veces aproximadamente 6 pulgadas separado del punto más profundo de la parte interior de la puerta del garaje. Utilice un codal o nivel desde ambos marcos hacia las paredes de montaje.
3. Luego de haber marcado las paredes como se determina en el párrafo anterior, puede encontrar un buen margen de despeje. Desde esa marca puede añadir diferentes variables como deslizamiento hacia atrás del vehículo después de colocarlo en posición de parqueo y soltar el freno. Y otras variables como molduras en el parachoques y / o los enganches de trailer. siempre añada 1” adicional para margen de seguridad. Ej: 1” de margen de seguridad + 3” para deslizamiento hacia atrás + 1” para el parachoques = 5” de despeje.
4. Desde las marcas que hizo en las paredes añada las medidas de despeje y marque nuevamente las paredes extendiendo la marca alejándola de la puerta del garaje. Usted ya ha determinado cual será el posicionamiento de la línea “B” en la plantilla de montaje. ( Ver Figura 3.)

Figura 3

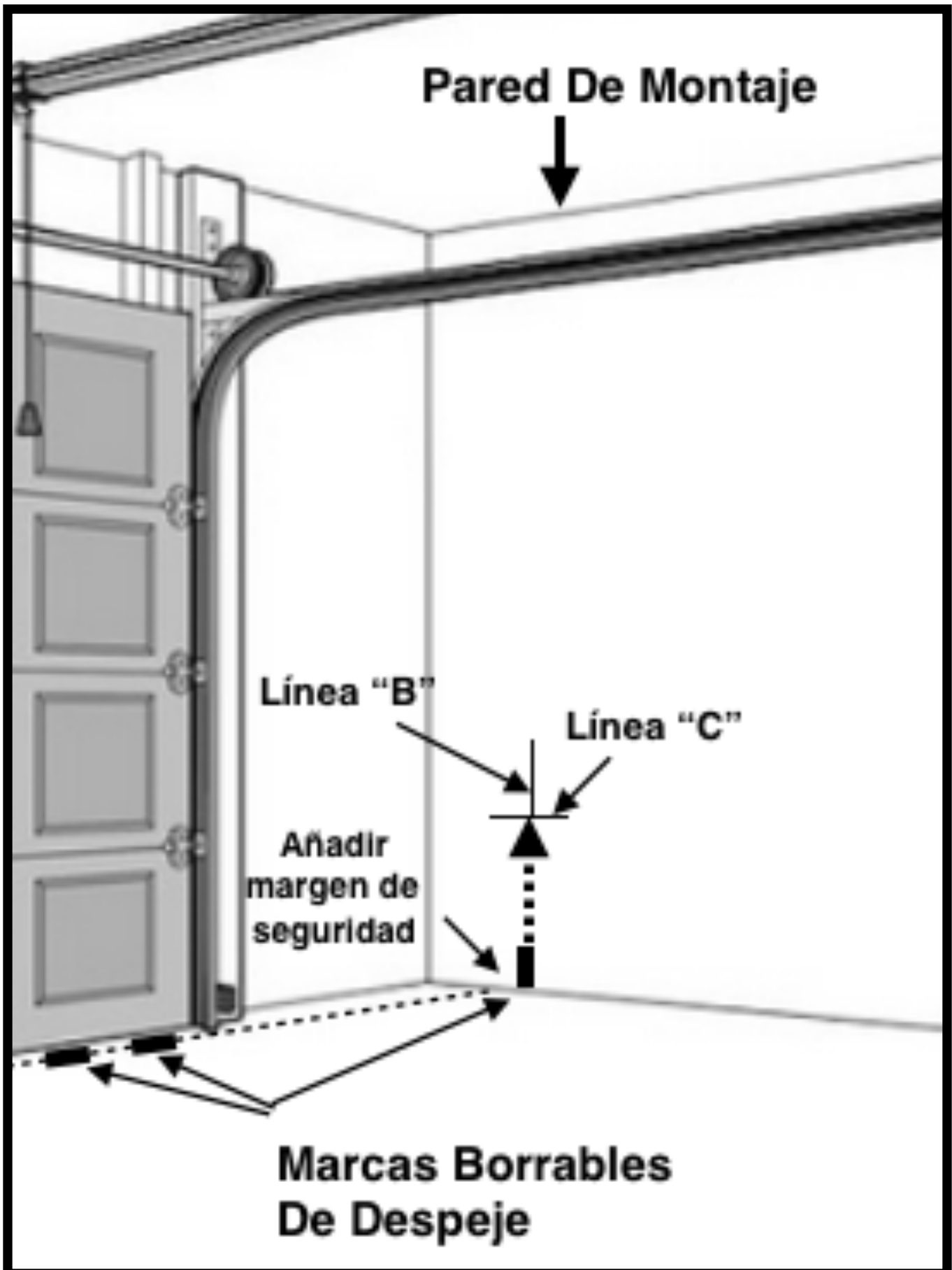

## POSICIONADO DE ALTURAS.

Détermine la altura de las Unidades De Recepción Infra Roja, al menos uno, de los dos lentes debe estar a la misma altura de la cara frontal del parachoques trasero. Un promedio de altura de un parachoques trasero para la mayoría de los carros de pasajeros hasta el tamaño promedio de una camioneta Pick Up de tracción regular es de 20 a 22” desde el piso hasta la línea “C” en la plantilla de montaje.

Para sugerencias de posicionamiento de alturas a la línea “C” **para múltiples vehículos** ; vea el siguiente gráfico.

<b>GRÁFICO DE ALTURAS</b>	
Multiples Autos de Pasajeros	20 Pulgadas
Autos de Pasajeros y Mini Fans	20 Pulgadas
Autos de Pasajeros y Vehículos Utilitarios	21 Pulgadas
Autos de Pasajeros y y Camionetas Pick Up de 2WD	22 Pulgadas*
Mini Vanos y Vehículos Utilitarios	21 Pulgadas
Mini Vanos y Pick Ups 2WD de Tamaño Promedio	22 Pulgadas*
Vehículos Utilitarios y Pick Ups 2WD de Tamaño Promedio	22 Pulgadas*
Camionetas Pick Up 2WD de Tamaño Promedio	24 Pulgadas*

\*El gráfico de alturas anterior es para la mayoría de combinaciones de vehículos, en caso de haber parachoques con mayor altura a 22” del piso hasta la parte inferior del parachoques, se pueden requerir ajustes especiales en el posicionamiento o puede requerirse un estuche extra de Unidades Infra Rojas.

Después de haber determinado la altura y la distancia desde la puerta del garaje, se puede marcar ahora la altura en las paredes de montaje y cruzar esa marca con una marca de montaje extendiendo una línea hacia arriba desde la línea de distancia que previamente marco en el piso ( Ver Figura 3.)

Usted esta listo para montar las Unidades Infra Rojas.

# MÉTODOS DE MONTAJE

Existen dos métodos de montaje.

**Primero corte la plantilla de montaje a lo largo de la línea “A” antes de proceder.**

## MÉTODO #1

Este método es para montaje fácil en superficies **pintadas** con texturas entre suave y semi suaves, como madera pintada, drywall con o sin textura, concreto o bloques de concreto, y ladrillo. **Este método no es recomendable para texturas de estuco pesado o superficies sin pintar.**

1. Limpie la superficie de montaje con alcohol isopropílico o un líquido de limpieza suave antes de montar las Unidades Infra Rojas.
2. Con la plantilla de montaje ya cortada, sostenga la plantilla sobre la pared de montaje y alíe la línea “B” a la medida de distancia y alíe la línea “C” a la medida de altura. Cuando ambas líneas estén alineadas con lápiz, trace o marque la plantilla de montaje ya cortada en la superficie de la pared. Repita el proceso en la pared de montaje opuesta.
3. Remueva el papel de la cinta de montaje atrás de la Unidad Infra Roja. Cuidadosamente coloque la Unidad en la plantilla demarcada en la pared de montaje. Una vez en posición, presione firmemente la Unidad Infra Roja contra la pared para instalar la cinta de montaje. Repita el mismo procedimiento en la otra pared de montaje. Con la otra Unidad Infra Roja.

**Por favor tenga en cuenta que al remover las Unidades Infra Rojas utilizando este método de montaje, pueden quedar residuos de pegante en la pared e incluso remover la pintura de la pared.**

# MÉTODO #2

Este método es para montaje en superficies mas duras y para remover fácil y frecuentemente las Unidades.

1. Con la plantilla de montaje cortada, sostenga la plantilla de montaje sobre la pared y alinie la línea "B" a la medida de distancia y alinie la línea "C" a la medida de altura. Cuando ambas líneas estén alineadas, con un lápiz, haga una marca para cada hoyo de montaje como, se muestra en "D" en la plantilla de montaje. repita esta procedimiento en la pared de montaje opuesta.
2. Taladre un hoyo de 3/16" en cada marca de hoyo. Inserte una ancla para tornillo plástica en cada hoyo.
3. Atornillé uno de los tornillos #8 de 1" en las anclas, deje una distancia de 1/8" de la parte superior del ancla a la parte inferior de la cabeza del tornillo como se indica.( VerFigura 4.)

**Figura 4**

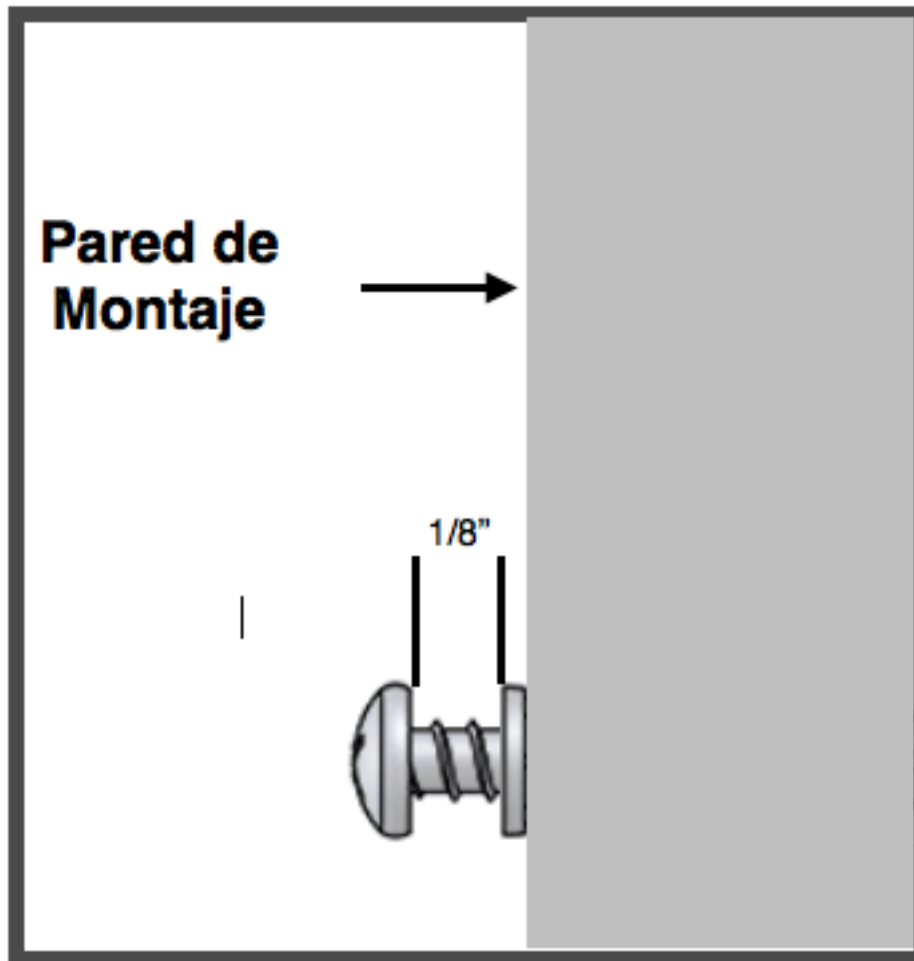

4. Coloque las cabezas de los tornillos a través de los hoyos de montaje en la parte trasera de las Unidades Infra Rojas y presioné hacia abajo ligeramente.

Las Unidades Infra Rojas ya están montadas y deben sincronizarse automáticamente.

Para confirmar que las unidades están sincronizadas, usted verá una corta luz verde intermitente cada 15 segundos desde el bombillo LED en la parte superior de las unidades. Si la luz LED en la unidad "A" tiene luz Roja permanente, las Unidades no están sincronizadas apropiadamente. Por favor ir a la sección de solución de problemas.

Si usted no ve una luz verde intermitente LED, diríjase a la sección de solución de problemas de este manual de uso.

**Si alguna vez la luz LED intermitente esta Roja cada 15 segundos, las baterías están bajas de voltaje y necesitan ser reemplazadas inmediatamente para asegurar la operación adecuada del sistema.**

**Aunque es muy raro, al probar el sistema y encontrar la puerta del garaje está funcionando mal, intercambio Unidad de infrarrojos Cabeza A con infrarrojos Jefe Unidad B y viceversa. Este procedimiento debe detener cualquier interferencia con los sensores de seguridad para puertas de garaje. Siempre revise para asegurarse de que los sensores de seguridad para puertas de garaje están funcionando correctamente antes de su uso.**

## **INSTALACIÓN DE EL RADIO RECEPTOR RF**

1. Instalar el Radio Receptor RF es tan fácil como conectarlo en el puerto de encendedor de cigarrillo DC. El indicador de estado localizado en la parte superior de la parte frontal del Radio Localizador RF se iluminará verde o roja. ( Verde si los rayos infra rojos no están obstruidos y Roja si están bloqueados.)  
( Ver figura 5)
2. Ajuste el Radio Receptor RF a la posición deseada rotándolo y subiendo o bajando la parte superior.
3. Ajuste el volumen deseado de tono presionando el botón (+) o (-) localizados en la parte inferior del frente del Radio Receptor RF.  
(Ver figura 5)

## Figura 5

Indicador De Estado



Botones De Volumen

Si alguna de las funciones de arriba no están operando correctamente, diríjase a la sección de solución de problemas de esta manual de uso.

Usted esta listo para proceder a la sección de operación.



# OPERACIÓN

Esta sección tiene que ver con la operación del Sistema de Posicionamiento Vehicular Park-Daddy® con las Unidades de luz Infra Roja montadas en el garaje para notificar al operador del vehículo de cuando el parachoques trasero ha despejado la abertura de la puerta del garaje.

**Antes de usar el Park-Daddy® por primera vez, levante la puerta del garaje de la puerta del garaje y de forma manual controlar el juego entre los vehículos y la puerta del garaje. Para operar como barrera invisible al frente y lados del vehículo, favor diríjase a la sección de usos alternativos.**

1. Con las unidades ya montadas y el Radio Receptor RF conectado en el puerto del encendedor de cigarrillos y con el Indicador de Estado en el Radio Receptor RF iluminando verde, maneje el vehículo lentamente al garaje. Cuando los rayos infra rojos están bloqueados por el vehículo, el indicador de estado en el Radio Receptor RF se iluminará Rojo y el tono de prevención sonara.
2. Proceda a entrar al garaje lentamente. Una vez que el indicador haya retornado a verde y el tono de prevensio se detenga, pare el vehículo.

3.

## **VEHÍCULOS DE TRANSMISIÓN AUTOMÁTICA:**

Después d detener el vehículo, coloque la transmisión en posición de parqueo. Y retire el pie del freno, para permitir algo de retroceso. Asegúrese de que el Indicador de Estado este iluminando en verde. Ahora puede apagar el vehículo.

## **VEHÍCULOS DE TRANSMISIÓN MANUAL:**

Después de detener el vehículo, puede colocar el freno de emergencia o engranar la transmisión, apagar el el motor, mantenga el switch de encendido en posición de accesorio para permitir flujo eléctrico al puerto de encendedor de cigarrillos DC y quite el pie del freno y del clutch, para permitir algo de retroceso. Asegúrese que el Indicador de Estado,este iluminado en verde. Ya puede apagar el switch por completo.

4. Ya es seguro cerrar la puerta del garaje.

## USOS ALTERNATIVOS

EL sistema de Posicionamiento de vehículos Park-Daddy® puede ser utilizado como una barrera de seguridad para la parte frontal y los lados del vehículo, notificando al conductor sobre cualquier obstrucción.

**Estos usos alternativos no son sugeridos a menos que el conductor tenga reflejos adecuados para detener el vehículo después de haber cruzado la barrera.**

1. Encuentre la altura y las medidas de despeje. las cuales son siempre un factor cuando hay molduras, manijas, espejos o cualquier protuberancia (s) al momento de determinar las medidas de despeje. lo cual también es un factor determinante para la distancia de frenado en sus medidas de despeje.
2. Diríjase a las sección de métodos de montaje de este manual de uso.
3. Diríjase a la sección de instalación del Radio Receptor RF de este manual de uso.
4. El Radio Receptor RF opera de igual manera a como se describe en la sección de operación, pero cuando el vehículo cruce los Rayos Infra Rojos, usted debe **parar de inmediato**. Cuando el Indicador de Estado en el Radio Receptor RF se ilumine Rojo y suene el tono.

# PROGRAMACIÓN DE CANAL ALTERNATIVO

Un canal alternativo puede ser programado en el sistema en caso de que otro sistema Park-Daddy® esté operando en un lugar cercano y esté causando interferencia en su sistema. Para programar otro canal siga los siguientes pasos:

1. Asegúrese de que el Radio Receptor RF se encuentre dentro de 50 pies de distancia de las Unidades de Rayo Infra rojo y que no haya vehículos u otros objetos bloqueando las unidades Infra rojas.
2. Utilizando un objeto delgado como un palillo, clip de papel, etc., insértelo dentro del hoyo de programación de canales en la Unidad Infra Roja "A" como se enseña en la **Figura 1** y sostenga el switch debajo del hoyo por 5 segundos hasta que la luz LED en la Unidad Infra Roja "A" de luces Verdes intermitentes rápidas.
3. Con el Radio Receptor RF encendido, presione los botones de volumen (+) y (-) al mismo tiempo por 5 segundos hasta que el Indicador de Estado se encienda Rojo por 5 segundos y luego ilumine Verde. Una vez en verde, ya está programado.
4. Repita el procedimiento en el párrafo #3 para un segundo y cualquier Radio Receptor RF adicional en uso con el sistema de reprogramación. **Si otros Radio Receptores RF no son reprogramados, no funcionaran con el sistema.**
5. Una vez reprogramados los Radio Receptores RF, inserte el objeto delgado que utilizo anteriormente en el hoyo de programación de canal en la Unidad Infra roja "A" y presione el switch rápidamente una vez para poner la unidad Infra roja en modo de operación normal. el canal alternativo ya esta programado.

## RESTAURACIÓN DE PROGRAMACIÓN DE FÁBRICA

Para restaurar el sistema Park-Daddy® a la programación de canales de fabrica, siga los pasos siguientes:

1. Asegúrese que el Radio Receptor RF esté dentro de 50 pies de las Unidades Infra rojas y que no haya vehículos u otros objetos bloqueando las unidades.

2. Utilizando un objeto delgado como un palillo, clip de papel, etc., inserte el objeto dentro del hoyo de programación de canales en la Unidad Infra Roja "A" como se muestra en la figura 1 y sostenga el switch debajo del hoyo hacia abajo por 10 segundos hasta que la luz LED en la Unidad Infra Roja "A" de luz intermitente Verde rápidamente y luego Roja.
3. Con el Radio Receptor RF encendido, presione los botones de volumen (+) o (-) al mismo tiempo por 5 segundos hasta que el Indicador de Estado, de luz intermitente Roja por 5 segundos y luego de luz Verde. Una vez verde el receptor está programado.
4. Repita el proceso del párrafo #3 para un segundo o cualquier Radio Receptor RF adicional en uso con el sistema reprogramado. Si otro Radio Receptor RF no está reprogramado, no funcionará con el sistema.
5. Una vez todos los Radio Receptores RF están programados, inserte el objeto delgado utilizado antes en el hoyo de programación de la Unidad Infra Roja "A" y presione el switch rápidamente una vez para colocar la unidad infra roja en modo de operación normal. La programación de canales de fábrica está lista.

**PARA MAYOR INFORMACIÓN DE COMO PROGRAMAR ESTE PRODUCTO VAYA AL VIDEO DE INSTRUCCIÓN EN WWW.INVIS-A-BEAM.COM/VIDEOS**

## **ADVERTENCIAS**

- Mientras utilice este producto sentado en un vehículo motorizado, chequee que no haya peatones, mascotas y objetos a su alrededor.
- Deslizamiento hacia atrás puede ocurrir cuando el vehículo está en posición de parqueo y se quita el pie del freno. Siempre permita que el vehículo quede en posición final antes de apagar el vehículo. Siempre es bueno practicar para añadir 1 pulgada de margen de seguridad. Mas un margen de 3 pulgadas de retroceso para asegurar un despeje seguro desde el interior de la puerta del garaje hacia el punto más salido del parachoques trasero cuando instale las unidades infra rojas.
- Errores humanos pueden ocurrir al instalar el sistema. Siempre chequee sus despejes antes del primer uso desactivando el abrepuerta y cerrando manualmente la puerta lentamente e inspeccionando visualmente la distancia de despeje con el vehículo (s) estacionado(s).
- Interrupción ocasional de la señal de la Unidad Infra Roja y el Radio Receptor RF debido a interferencia de otros medios puede causar desviación en precisión y rango.

- Las baterías bajas pueden afectar la operación del sistema.
- Si los Rayos Infra Rojos están bloqueados por un periodo excesivo de tiempo o si las unidades infra rojas no están sincronizadas con las baterías instaladas, la energía de las baterías se consumirá más rápido que en operación normal.
- El peso extra en la cajuela del vehículo puede cambiar la altura apropiada programada en las Unidades Infra Rojas.
- No mire directamente hacia adentro de ninguna de las luces LED instaladas en cualquier parte de este producto de manera cercana por periodos extendidos de tiempo.
- No sumergir en agua.
- No exponer el producto a condiciones de lluvia, hielo o nieve.
- No dejar bajo calor extremo por mucho tiempo.
- Las temperaturas bajas pueden afectar la vida de las baterías.
- No utilice materiales abrasivos, limpiadores o químicos fuertes para limpiar el producto.
- Desarmar las Unidades Infra Rojas y el Radio Receptor RF pueden ocasionar daños al producto y terminar la garantía.
- No modifique el producto en ninguna manera, hacerlo terminaría la garantía.
- Este producto está diseñado para operar en superficies duras, planas y niveladas. tratar de usarlo en otro tipo de superficie puede crear dificultades para sincronizar las unidades Infra rojas. Para tirar las baterías siga los parámetros del fabricante.
- Nunca tire las baterías en el fuego, pueden explotar.
- Siempre reemplace las baterías inmediatamente cuando las luz LED en las Unidades Infra Rojas se ilumine ROJA indicando bajo voltaje en las baterías.
- Nunca trate de estacionar 2 vehículos al mismo tiempo utilizando uno o múltiples sistemas.
- Aunque sucede con poca frecuencia, las señales infrarrojas emitidas desde el Parque-papá pueden causar interferencia a los sensores de seguridad para puertas de garaje. Asegúrese de verificar la funcionalidad de los sensores de seguridad de la puerta de la cochera. Siempre revise para asegurarse de que los sensores de seguridad para puertas de garaje están funcionando correctamente antes de su uso.

## **CUIDADO DEL PRODUCTO**

Para evitar daños en las lentes ópticas, limpie frotando con un paño suave y húmedo. No utilice abrasivos limpiadores abrasivos o productos químicos para limpiar las piezas del producto. Si alguna parte del producto se moja, límpielo inmediatamente con un paño suave y absorbente. No lo sumerja en agua.

# SOLUCIÓN DE PROBLEMAS

- **La luz LED ilumina ROJO en la Unidad Infra Roja “A”( las unidades no están debidamente sincronizadas).**
  1. Asegúrese que las 2 unidades Infra Rojas estén montadas de manera idéntica con la misma altura y medida de despeje.
  2. Asegúrese que no haya nada bloqueando la línea de los Rayos Infra Rojos.
  3. Revise la apariencia de los lentes en ambas unidades infra rojas.y si es necesario limpielas con un trapo suave remojado.
  4. Remueva y reinstale las baterías en ambas unidades.
  5. Instalar nuevas baterías en ambas unidades de infrarrojos cabeza.
  6. Si la luz LED continúa ROJA después de seguir los pasos 1,2,3 y 4 llame al servicio al cliente.
- **Si la luz verde LED en la parte superior en cualquiera de las unidades no da luz intermitente cada 15 segundos o la luz Roja LED en la unidad infra roja “A” no está iluminando.**
  1. Las baterías están totalmente descargadas,o no están instaladas adecuadamente.
  2. Si la luz verde LED no funciona después de seguir el paso 1, llame al servicio al cliente.
- **Si la luz LED de una o ambas unidades infra rojas ilumina de forma intermitente cada 5 segundos.**
  1. Baterías bajas de energía,reemplácelas de inmediato.
  2. Asegúrese que las baterías estén colocadas apropiadamente.
- **Disfunciones abrir puertas de garajes después de la instalación del Park-Daddy®.**
  1. Aunque sucede con poca frecuencia, el Park-Daddy® podría interferir con los sensores de seguridad para puertas de garaje que causan un mal funcionamiento. Unidad de intercambio de infrarrojos Cabeza A con infrarrojos Jefe Unidad B y viceversa. Este procedimiento debe detener cualquier interferencia.No hay iluminación de color en el Indicador del Estado y no hay tono en el Radio Receptor RF.
    1. Asegúrese de tener el switch de encendido abierto en su carro.
    2. Asegúrese de tener flujo de energía en el puerto del encendedor de cigarrillos DC.sino revise los fusibles del vehículo.
    3. Revise el fusible del Radio Receptor RF desatornillando la punta de la porción baja del Radio Receptor RF.
    4. Haga una reprogramacion dura desconectando los (el) Radio Receptores RF de la unidad de Puerto DC,remueva y reinstale las baterías en las unidades infra rojas.
    5. Diríjase a la sección de restauración de programación de fabrica en la página 12.
    6. Si los pasos 1,2,3,4 y 5 no corrigieron el problema, llame al servicio al cliente.
- **No hay iluminación de color en el Indicador de Estado,pero la unidad del receptor da tono.**
  1. Problema interno,llame al servicio al cliente.
- **Si el control del volumen no funciona/o no tiene sonido de tono, pero el Indicador de Estado se ilumina en el Radio Receptor RF.**
  1. Problema interno llame al servicio al cliente.
- **SI HAY CUALQUIER OTRO PROBLEMA TÉCNICO CON ESTE PRODUCTO QUE NO ESTÉ MENCIONADO AQUÍ, POR FAVOR LLAME AL SERVICIO AL CLIENTE.**

# **90 DIAS DE GARANTÍA LIMITADA PARK-DADDY®**

Invis-a-Beam LLC garantiza que este producto está libre de defectos en partes y mano de obra durante **90 DIAS** a partir de la fecha de compra. Si fuera necesario devolver el producto para servicio o reemplazo durante el periodo de garantía, póngase en contacto con el Departamento de Servicio al Cliente por correo electrónico a [info@invis-a-beam.com](mailto:info@invis-a-beam.com) o llame al (239) 244-8885 para una autorización de devolución. Un número de autorización de devolución debe ser emitido antes de que cualquier producto puede ser devuelto. Esta garantía no se aplica a defectos que resulten por acciones del usuario como el maltrato, caídas, daños por agua, daños por calor, mantenimiento inadecuado, daños químicos, modificaciones o apertura de las cajas. En caso de que un producto está enviado a Invis-a-Beam LLC para una reclamación de garantía y se encuentra que tiene daños debido a uno o más de las condiciones no cubiertas por la garantía mencionadas anteriormente, el cliente que devolvió el producto será cobrado por el reembolso de los gastos de envío de retorno, gastos de envío saliente y por cualquier servicio realizado por el producto devuelto. La responsabilidad de Invis-a-Beam LLC por un producto defectuoso está limitada a la reparación o reemplazo del producto defectuoso, como se indico anteriormente. Invis-a-Beam LLC no será responsable por otros daños directos, indirectos, incidentales o consecuentes de cualquier naturaleza.

**NO EXISTEN GARANTIAS QUE SE EXTIENDAN MAS ALLÁ DE LA GARANTIA LIMITADA DE UN AÑO DECLARADO ANTERIORMENTE, TODAS LAS GARANTIAS, INCLUYENDO PERO SIN LIMITARSE A GARANTIAS IMPLICITAS DE COMERCIALIDAD E IDONEIDAD PARA UN PROPOSITO PARTICULAR, QUEDAN EXCLUIDAS.**

## **DIVULGACIONES**

Invis-a-Beam LLC y sus distribuidores y vendedores autorizados no se hacen responsables de cualquier daño a propiedad, gente o mascotas causados por instalación inadecuada, baterías bajas de energía, interferencia al radio o a señales infra rojas o errores de operación.

## **REGISTRACIÓN DEL PRODUCTO**

Si usted ha comprado nuestro producto directamente desde nuestra página web, el producto se registrará automáticamente. Si usted ha comprado nuestro producto de un distribuidor, una página web de terceros o una tienda minorista, debe registrar el producto visitando nuestra página web en [www.invis-a-beam.com](http://www.invis-a-beam.com) y vaya al enlace "Registro del Producto".

# PARTES Y ACCESORIOS

Para reemplazar partes y accesorios disponibles visite:  
[shop.invis-a-beam.com](http://shop.invis-a-beam.com).

## SERVICIO AL CLIENTE

Para servicio técnico e información del producto contáctenos mediante lo siguiente:

**Correo:** Invis-a-Beam LLC  
2430 Vanderbilt Beach Rd., Suite 108-281  
Naples, Florida 34109 USA

**Teléfono:** 239-244-8885

**Fax:** 239-244-8881

**Correo electrónico:** [info@invis-a-beam.com](mailto:info@invis-a-beam.com)

## ESPECIFICACIONES TÉCNICAS

<b>Rango de operación de temperatura:</b>	-4 - 130°F (-20 - 54°C)
<b>Peso Total del Envío:</b>	2.6 Lbs. (1.2 Kg)
<b>Unidad Principal IR de rango de emparejamiento:</b>	5 - 100ft. (1.5 - 30.5 m)
<b>Rango de precisión sobre la gama completa de emparejamiento:</b>	Aproximadamente 1/8 in (3.2 mm)
<b>Requerimientos De Batería De La Unidas IR:</b>	(2) Baterías Alcalinas tamaño D por Unidad
<b>Tiempo de Funcionamiento De la Unidad Infra Roja "A" con Baterías nuevas</b>	Un año aproximadamente
<b>Tiempo de Funcionamiento De la Unidad Transmisora IR "B" con Baterías nuevas</b>	Un año aproximadamente
<b>Rango del Radio Receptor RF:</b>	0 - 100 ft. (0 - 30.5 m)
<b>Potencia del Radio Receptor RF</b>	12V DC
<b>Frecuencia de operación RF:</b>	916.25 MHz to 917.75 MHz
<b>Tipo de Radio Receptor RF Fusible</b>	1Amp, 250v, , 20 X 5 mm, Tubo de Vidrio



# ADVERTENCIAS DE LA FCC

**PRECAUCIÓN:** Invis-a-beam no es responsable por cualquier cambio o modificaciones no aprobados expresamente por la parte responsable del cumplimiento. Dichas modificaciones pueden anular la autorización del usuario para utilizar el equipo.

## INTERFERENCIAS DE RADIO Y TELEVISION

Este equipo ha sido probado y cumple con los límites, de conformidad con el apartado 15 de las Reglas FCC. Estos límites están diseñados para proporcionar una protección razonable contra las interferencias dañinas en una instalación residencial. Este equipo genera, utiliza y puede irradiar energía de radiofrecuencia y si no se instala y utiliza de acuerdo con las instrucciones, puede causar interferencias perjudiciales a las comunicaciones por radio.

Sin embargo, no hay garantía de que no se produzcan interferencias en una instalación en particular. Si este equipo causa interferencias perjudiciales en la recepción de radio o televisión, el cual puede determinarse encendiendo y apagando el equipo. Se recomienda al usuario que intente corregir la interferencia mediante una o más de las siguientes medidas.

- Reorientar o reubicar la antena receptora.
- Incrementar la separación entre el equipo y el receptor.
- Conectar el equipo a un tomacorriente en un circuito diferente de aquel al que está conectado el receptor.
- Consulte al distribuidor o a un técnico experimentado de radio/ televisión para obtener ayuda.

Usted también puede encontrar útil el siguiente folleto, preparado por el FCC: "Como identificar y resolver problemas de interferencia de radio-televisión." Este folleto está disponible en la Oficina de Impresión del Gobierno de los EE.UU., Washington DC 20402.

Los cambios y modificaciones no autorizados expresamente por el fabricante o registrador de este equipo, pueden anular su autorización para operar este equipo bajo las Normas de la Comisión Federal de Comunicaciones.

Los derechos de autor 2018 Invis-a-Beam LLC, Naples, Florida USA. Todos los derechos reservados.  
PARK-DADDY® Marca comercial es propiedad de Invis-a-Beam LLC, Naples, Florida USA.

**Patente 9,645,279**

Visite nuestra página web en [www.invis-a-beam.com](http://www.invis-a-beam.com).

# PLANTILLA DE MONTAJE

