



GOBIERNO DE MEXICALI





**GOBIERNO
DE MEXICALI**



2da. Sesión Ordinaria 2022



Comisión de Seguimiento y Evaluación de la Obra Pública Municipal



CONTENIDO

- 1.- Informe de cierre de fondos
 - Fondo de Aportaciones para la Infraestructura Social (FAIS) 2021
 - Fondo de Aportaciones para el Fortalecimiento de los Municipios (FORTAMUN) 2021
- 2.- Informe de obras Presupuesto Participativo 2022
- 3.- Informe de obra Mercado Escamilla
- 4.- Presentación de obras nuevas
 - Programa Normal (PRON) 2022
 - Fondo de Aportaciones para la Infraestructura Social (FAIS) 2022



GOBIERNO
DE MEXICALI

UNIENDO
ESFUERZOS
24 Ayuntamiento



1. Informe Cierre de Fondos



No. DE OBRA	DESCRIPCIÓN	INVERSION	METAS
FAIS21/2102	REHABILITACIÓN DE UNIDAD DEPORTIVA LÁZARO CÁRDENAS, EX-EJIDO ZACATECAS, MEXICALI, B.C.	\$ 9,268,636.10	7,072 m2
FAIS21/2101	CONSTRUCCIÓN DE SUBESTACIÓN ELÉCTRICA EN LA UNIDAD DEPORTIVA CIUDAD GUADALUPE VICTORIA, KM 43.	\$ 185,798.91	1 OBRA
FAIS21/2111	REHABILITACIÓN DE CALZADA LUIS ECHEVERRÍA, DE BOULEVARD LÁZARO CÁRDENAS A AVENIDA ARQUEÓLOGOS, FRACCIONAMIENTO LAS PALOMAS MEXICALI, B.C.	\$ 5,368,155.16	5,135 m2
FAIS21/2108	REHABILITACIÓN DE AVENIDA SANTA MARÍA, DE CALLE DEL REFUGIO A CALLE SAN SALVADOR, COLONIA AMPLIACIÓN SANTO NIÑO MEXICALI, B.C.	\$ 1,395,615.09	2,070 m2
FAIS21/2109	REHABILITACIÓN DE ACCESO AL EJIDO VILLA HERMOSA, DE CARRETERA ESTATAL NO. 8 A CALLE EJIDO VILLA HERMOSA, EJIDO VILLA HERMOSA VALLE DE MEXICALI, B.C.	\$ 6,036,555.79	7,869 m2
FAIS21/2110	REHABILITACIÓN DE ACCESO AL EJIDO YUCATÁN, DE CARRETERA ESTATAL NO. 8 A AVENIDA JALISCO, EJIDO YUCATÁN VALLE DE MEXICALI, B.C.	\$ 6,849,183.09	9,493 m2
FAIS21/2112	REHABILITACIÓN DE CALZADA LOMBARDO TOLEDANO, DE BOULEVARD LÁZARO CÁRDENAS A AVENIDA PONTEVEDRA, FRACCIONAMIENTO INFONAVIT CUCAPAH MEXICALI, B.C.	\$ 7,017,523.10	12,910 m2
FAIS21/2104	PAVIMENTACIÓN DE AVENIDA MANUEL ZETINA ABAD, DE CALLE FRANCISCO JAVIER DEL CASTILLO A CALLE RUBÉN MARTINEZ VILLELA, COLONIA AMPLIACIÓN SOLIDARIDAD SOCIAL MEXICALI, B.C.	\$ 2,889,323.48	3,792 m2
FAIS21/2105	PAVIMENTACIÓN DE AVENIDA SAN PABLO, DE CALLE SANTOS RAMÓN A CALLE SAN FELIPE DE JESÚS, COLONIA AMPLIACIÓN SANTO NIÑO MEXICALI, B.C.	\$ 2,266,687.52	3,690 m2



No. DE OBRA	DESCRIPCIÓN	INVERSION	METAS
FAIS21/2106	PAVIMENTACIÓN DE AVENIDA SANTA TERESA, DE CALLE SANTOS RAMÓN A CALLE SANTOS DUMONT, COLONIA AMPLIACIÓN SANTO NIÑO MEXICALI, B.C.	\$ 738,523.62	1,080 m2
FAIS21/2113	PAVIMENTACIÓN DE CALLE SAN FELIPE DE JESÚS, DE AVENIDA PLUTÓN A AVENIDA SANTA MARÍA, COLONIA AMPLIACIÓN SANTO NIÑO MEXICALI, B.C.	\$ 1,005,039.40	1,632 m2
FAIS21/2114	PAVIMENTACIÓN DE AVENIDA CANADÁ, DE CALLE YUGOSLAVIA A CALLE NACIONALISTA, COLONIA POPULAR NACIONALISTA MEXICALI, B.C.	\$ 1,324,972.01	1,535 m2
FAIS21/2132	CONSTRUCCIÓN DE LÍNEA DE ALCANTARILLADO SANITARIO DE 20CM. (8") DE DIAMETRO EN AV. CHECOSLOVAQUIA, ENTRE C. JUAN BAUTISTA COPART Y C. FERNANDO DE ALARCON, EN LA COLONIA LAS PALMERAS, EN LA CIUDAD DE MEXICALI, BAJA CALIFORNIA.	\$ 472,908.81	278 ML.
FAIS21/2133	CONSTRUCCIÓN DE LINEA DE ALCANTARILLADO SANITARIO EN CALLE POBLADO LAS MINITAS, ENTRE LAS AVENIDAS RIO SAN ANGEL Y EL MAYOR DEL FRACCIONAMIENTO VILLAS DEL COLORADO, EN LA CIUDAD DE MEXICALI, BAJA CALIFORNIA.	\$ 1,030,396.13	245 ML.
FAIS21/2131	REHABILITACIÓN DE COLECTOR DE ALCANTARILLADO PLUVIAL POR CALLE RIO CHAMPOTON ENTRE AV. RIO MEZCALAPA Y AV. RÍO SAN PEDRO MEZQUITAL, FRACC. BUGAMBILIAS EN MEXICALI, BAJA CALIFORNIA.	\$ 2,383,881.61	361 ML.
FAIS21/2134	REHABILITACIÓN DE PUENTE VEHICULAR UBICADO EN EL CRUCERO BLVD. LÁZARO CARDENAS Y CALZ. MANUEL GÓMEZ MORÍN, EN LA CIUDAD DE MEXICALI B.C.	\$ 5,914,804.67	116 m2
FAIS21/2140	REHABILITACIÓN DEL SISTEMA DE ALUMBRADO PUBLICO EN PUENTE VEHICULAR UBICADO EN EL CRUCERO BLVD. LÁZARO CARDENAS Y CALZ. MANUEL GÓMEZ MORÍN, EN LA CIUDAD DE MEXICALI B.C.	\$ 1,999,296.84	1 OBRA



No. DE OBRA	DESCRIPCIÓN	INVERSION	METAS
FAIS21/2139	REHABILITACION DE AVENIDA SAN PEDRO MEZQUITAL (DE CALLE RÍO SAN FRANCISCO A CALLE A), EN LA COLONIA VENUSTIANO CARRANZA, MEXICALI B.C.	\$ 19,546,869.55	17,570 m2
FAIS21/2135	REHABILITACIÓN DE CALLE RÍO PRESIDIO (DE CALZADA INDEPENDENCIA A AVENIDA JÉSUS GONZÁLEZ ORTEGA) COLONIA BENITO JUÁREZ, MEXICALI B.C.	\$ 4,287,112.32	9,082 m2
FAIS21/2138	REHABILITACIÓN DE CALLE TOPACIO (DE CARRETERA SAN LUIS RÍO COLORADO A AVENIDA BRONCE) COLONIA SATELITE, EN LA CIUDAD DE MEXICALI B.C.	\$ 8,031,323.11	6,600 m2
FAIS21/2136	PAVIMENTACIÓN DE AVENIDA POLONIA (DE AVENIDA YUGOSLAVIA A CALZADA LUIS ECHEVERRÍA ÁLVAREZ), COLONIA POPULAR NACIONALISTA, EN MEXICALI B.C.	\$ 2,981,879.73	3,600 m2
FAIS21/2137	REHABILITACION DE PUENTE EN AVENIDA CLARIDAD (CIUDAD SALUD), MEXICALI, B.C.	\$ 388,353.16	16 m2
FAIS21/2145	REHABILITACION DE LA CALZ. CATARATAS DEL NIAGARA, DE CALZ. HECTOR TERAN TERAN A CALZ. XOCHIMILCO, COL. HACIENDA REAL	\$ 7,040,381.98	17,624 m2
	TOTAL	\$ 98,423,221.18	



No. DE OBRA	DESCRIPCIÓN	INVERSIÓN	METAS
FORTAMUN21/21 01	RECONSTRUCCION DE AVENIDA OAXACA (DE CALZADA MANUEL GOMEZ MORIN A CALZADA CAMPESINOS), COLONIA MAYOS, MEXICALI, B.C.	\$ 19,379,774.62	21,932 m2
FORTAMUN21/21 04	OBRAS COMPLEMENTARIAS PARA LA REHABILITACIÓN DEL PARQUE PUBLICO CRI CRI, FRACCIONAMIENTO HÍPICO, MEXICALI, B.C.	\$ 2,220,096.90	1 OBRA
FORTAMUN21/21 02	REHABILITACION DE CALZADA HECTOR TERAN TERAN (DE CALZADA DE LOS PRESIDENTES A CARRETERA A SAN FELIPE), MEXICALI, B.C.	\$ 11,583,061.70	31,900 m2
FORTAMUN21/21 03	REHABILITACION DE BLVR. LAZARO CARDENAS (CUERPO SUR) DE CALZADA ANAHUAC A CALZADA DE LOS PRESIDENTES, MEXICALI, B.C.	\$ 2,370,292.10	16,640 m2
FORTAMUN21/21 05	MANTENIMIENTO 03 DE VIALIDADES CON BACHEO EN DIVERSAS VIALIDADES DE LA CIUDAD (2021)	\$ 850,106.31	1,327 m2
FORTAMUN21/21 08	CONSTRUCCION DEL ALBERGUE PARA MASCOTAS (CONSTRUCCION DE BARRA PERIMETRAL), EN LA COLONIA GRANJAS EL ENCANTO 2, MEXICALI, B.C.	\$ 2,286,726.66	339 ML.
FORTAMUN21/21 07	CONTRUCCION DE BANQUETAS EN AVENIDA MAR DE CORTEZ SUR, EN EL PUERTO DE SAN FELIPE	\$ 2,191,598.31	3,087 m2
FORTAMUN21/21 06	REHABILITACION DEL SISTEMA DE RIEGO EN LAS UNIDADES DEPORTIVAS: ALAMITOS, NACIONALISTA, PUEBLO NUEVO, HIDALGO SUR, BAJA CALIFORNIA Y PARQUE PUBLICO VICENTE GUERRERO	\$ 143,820.43	1,100 ML.
FORTAMUN21/21 09	MANTENIMIENTO DE LA SUPERFICIE DE RODAMIENTO DEL BLVD. ADOLFO LOPEZ MATEOS, DE CALLE AGUSTIN MELGAR A CALLE MEXICO, ZONA CENTRO	\$ 2,654,808.81	16,000 m2
FORTAMUN21/21 10	MANTENIMIENTO 04 DE VIALIDADES CON BACHEO EN DIVERSAS VIALIDADES DE LA CIUDAD (2021)	\$ 1,474,215.11	2,369 m2
TOTAL		\$ 45,154,500.95	

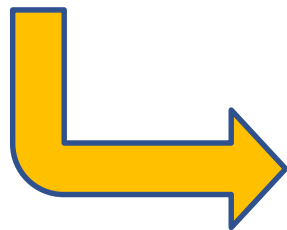

2. Informe de obras Presupuesto Participativo



RESUMEN DE OBRAS



No.	DESCRIPCIÓN	INVERSION	META	BENEFICIARIOS
1	REHABILITACIÓN DE SUPERFICIE DE RODAMIENTO EN AV. EUCALIPTO, DE BLVR. VENUSTIANO CARRANZA A CALLE CUARTA, Y CALLE CUARTA, DE AV. EUCALIPTO A CALZ. CETYS, MEXICALI, B. C.	\$ 13,850,584.49	26,040 m2	12,037 hab
2	REHABILITACIÓN DEL CAMPO DE FUTBOL, FRACC. PALMAR DE SANTA ANITA, MEXICALI, B.C.	\$ 5,825,569.74	2,860 m2	15,393 hab
3	REHABILITACIÓN DE SUPERFICIE DE RODAMIENTO DE AVENIDAS FRANCISCO PRIMO DE VERDAD, ANDRÉS QUINTANA ROO Y JOSÉ ANTONIO TORRES, DE CALLE RÍO SAN LORENZO A CALLE RÍO ELOTA, Y AV. DE LOS INSURGENTES, DE CALLE RÍO QUELITE A CALLE RÍO PRESIDIO, COLONIA INDEPENDENCIA, MEXICALI, B.C.	\$ 4,869,424.98	8,679 m2	6,672 hab
4	REHABILITACIÓN DE SUPERFICIE DE RODAMIENTO EN AV. QUINTANA ROO, DE CALLE ALAMO A CALLE ALVARADO, COL. NUEVA ESPERANZA, MEXICALI, B.C.	\$ 8,768,940.16	10,221 m2	9,618 hab
5	PAVIMENTACIÓN DE AV. SIERRA SAN LAZARO, E INSTALACION DE ALUMBRADO PÚBLICO, COL. LOMAS DE LA ABASOLO, MEXICALI, B.C.	\$ 5,461,308.01	3,240 M2	495 hab
6	MODERNIZACIÓN DE ALUMBRADO PÚBLICO EN CALLE CATARATAS DEL NIAGARA, DE CALZ. HÉCTOR TERÁN TERÁN A CALZ. LAGUNA XOCHIMILCO, FRACC. EL CAMPANARIO, MEXICALI, B.C.	\$ 2,012,411.20	48 LUMINARIAS	20,101 hab



RESUMEN DE OBRAS

No.	DESCRIPCIÓN	INVERSION	META	BENEFICIARIOS
7	REHABILITACIÓN DE ALUMBRADO PÚBLICO EN AV. 5 DE MAYO, FRACC. RINCONES DE PUEBLA, MEXICALI, B.C.	\$ 1,031,051.63	62 LUMINARIAS	5,320 hab
8	REHABILITACIÓN CAMPO DE FUTBOL, FRACC. LOS AGAVES, MEXICALI, B.C.	\$ 1,200,901.71	740 M2	4,372 hab
9	CONSTRUCCIÓN DE BARDA Y CERCO PERIMETRAL, Y REHABILITACIÓN DE ALUMBRADO PÚBLICO EN PARQUE PÚBLICO DEL FRACC. VALLE DEL COLORADO, MEXICALI, B.C.	\$ 2,082,974.58	252 M	6,054 hab
10	RECONSTRUCCIÓN CALLE DEL REFUGIO, DE AV. SATURNO A AV. NUEVO ROSARIO, FRACC. VALLE DE LAS MISIONES, MEXICALI, B.C.	\$ 3,119,750.50	3,384 M2	6,806 hab
TOTAL		\$ 48,222,917.00		



Acciones a ejecutar

- Fresado de la carpeta existente
- Bacheo superficial y profundo (de ser necesario)
- Colocación de 5.0 cm de carpeta asfáltica PG 76-22
- Colocación de señalamiento horizontal y vertical

Inversión
\$ 13,850,584.49

Metas
26,040 m²

Beneficiarios
12,037 hab.



Inversión
\$ 5,825,569.74

Metas
2,860 m²

Beneficiarios
15,393 hab.

Acciones a ejecutar

- Construcción de campo de futbol mediante la colocación de pasto sintético.
- Colocación de alumbrado público
- Rehabilitación del acceso a la cancha y cerco de malla perimetral.
- Construcción de un módulo de gradas y rehabilitación del módulo de gradas existente.



Acciones a ejecutar

- Bacheo superficial y profundo (de ser necesario)
- Colocación de capa reniveladora de 1.5 cm de espesor
- Colocación de 4.0 cm de carpeta asfáltica PG 76-22
- Colocación de señalamiento horizontal y vertical
- Renivelación de pozos y bocas de tormenta.

Inversión
\$ 4,869,424.98

Metas
8,679 m²

Beneficiarios
6,672 hab.



Acciones a ejecutar

- Bacheo superficial y profundo (de ser necesario)
- Colocación de capa reniveladora de 1.5 y 2.5 cm de espesor
- Colocación de 4.0 cm de carpeta asfáltica PG 76-22
- Colocación de señalamiento horizontal y vertical
- Construcción de guarniciones y banquetas

Inversión
\$ 8,768,940.16

Metas
10,221 m2

Beneficiarios
9,618 hab.



**GOBIERNO
DE MEXICALI**



**UNIENDO
ESFUERZOS**
24 Ayuntamiento



Acciones a ejecutar

- Estructura de pavimento
Terreno Natural 20 cm
Base 20 cm
Carpeta Asfáltica 4 cm
- Colocación de tomas y descargas
- Colocación de señalamiento horizontal y vertical
- Instalación de 76 luminarias de alumbrado público

Inversión
\$ 5,461,308.01

Metas
3,240 m2

Beneficiarios
495 hab.



Inversión
\$ 2,012,411.20

Metas
48 luminarias

Beneficiarios
20,101 hab.

Acciones a ejecutar

- Colocación de 48 luminarias tipo LED
- Colocación de 875 ml de cableado eléctrico
- Colocación de 24 arbotantes metálicos de doble brazo sobre camellón central (incluye base de concreto)
- Colocación de 1 tablero de medición.

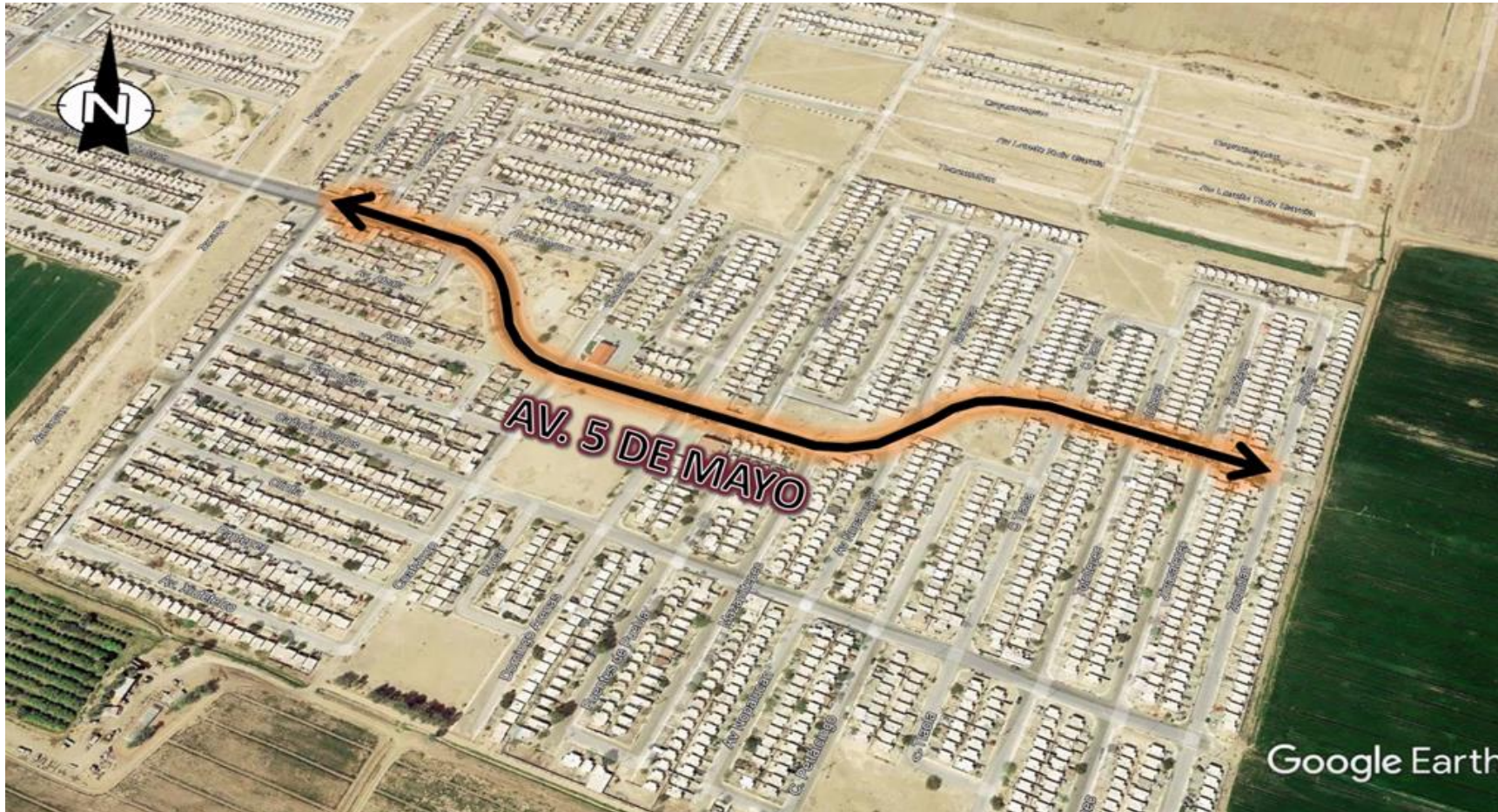

Acciones a ejecutar

- Colocación de 62 luminarias
- Colocación de 1,300 ml de cableado eléctrico
- Colocación de 21 postes
- Colocación de un tablero de medición y un centro de carga

Inversión
\$ 1,031,051.63

Metas
62 luminarias

Beneficiarios
5,320 hab.



**GOBIERNO
DE MEXICALI**



Acciones a ejecutar

- Rehabilitación de campo de futbol mediante la reposición del pasto sintético.
- Reposición del cerco perimetral
- Colocación de alumbrado público

Inversión
\$ 1,200,901.71

Metas
740 m2

Beneficiarios
4,372 hab.



Acciones a ejecutar

- Construcción de barda mediante la colocación de block
- Construcción de cerco perimetral a base herrería
- Rehabilitación del alumbrado existente

Inversión
\$ 2,082,974.58

Metas
252 ml

Beneficiarios
6,054 hab.



Acciones a ejecutar

- Fresado de la carpeta existente
- Estructura de pavimento
Terreno natural 30 cm
Base 25 cm
Carpeta asfáltica 5 cm
- Renivelación de pozos de visita y bocas de tormenta
- Colocación de señalamiento horizontal y vertical

Inversión
\$ 3,119,750.50

Metas
3,384 m²

Beneficiarios
6,806 hab.



**GOBIERNO
DE MEXICALI**



**UNIENDO
ESFUERZOS**
24 Ayuntamiento



3.- Informe de obra Mercado Escamilla



GOBIERNO
DE MEXICALI



CONSTRUCCIÓN DE FACHADA Y COLOCACIÓN DE RELOJ EN MERCADO ESCAMILLA, CENTRO HISTÓRICO, MEXICALI, B.C.

Inversión
\$ 834,668.76

Beneficiarios
20,000 hab.

Acciones a ejecutar

- Construcción de fachada principal
- Instalación de reloj mecánico con iluminación
- Construcción de firme de concreto
- Colocación de cubierta con figuras en forma de algodón



GOBIERNO
DE MEXICALI



4.- Presentación de Obras nuevas





Acciones a ejecutar

- Fresado de la carpeta existente
- Estructura de pavimento
Terreno natural 30 cm
Base 25 cm
Carpeta asfáltica 7 cm
- Colocación de señalamiento horizontal y vertical
- Construcción de instalaciones eléctricas subterráneas

Inversión
\$ 15,000,000

Metas
1,900 m²

Beneficiarios
20,000 hab.

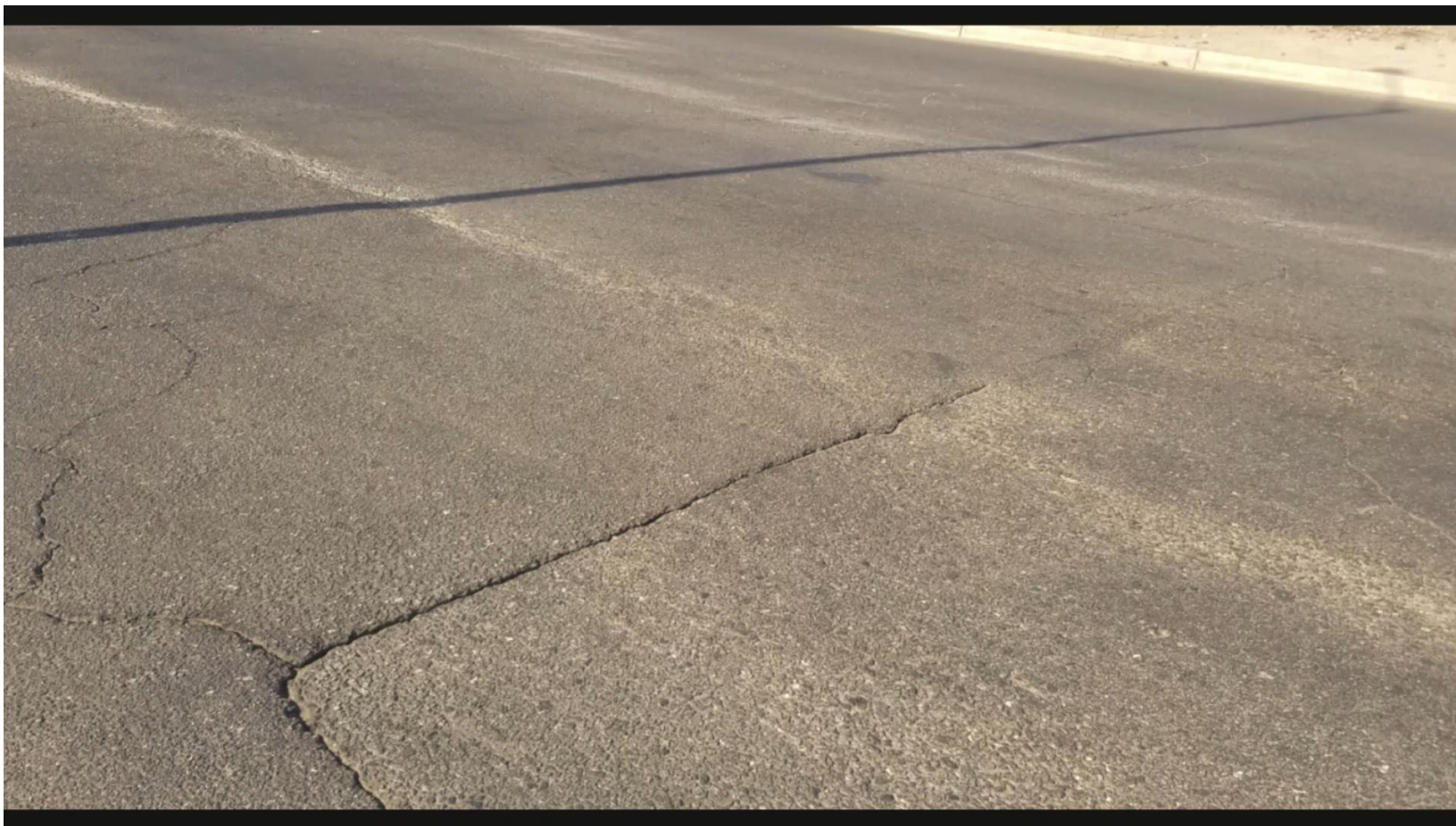

MANTENIMIENTO DE VIALIDADES PRIMARIAS DEL MUNICIPIO DE MEXICALI

Inversión
\$ 4,000,000

Metas
120,000 m²

Beneficiarios
350,000 hab.

Acciones a ejecutar

- Calafateo de vialidades, incluye: limpieza de la zona, sellado de grietas a base de emulsión asfáltica y poreo de la zona rehabilitada a base de arena.



**GOBIERNO
DE MEXICALI**



REHABILITACIÓN DE ESPACIOS URBANOS Y REHABILITACIÓN DE Puentes PEATONALES EN DIVERSOS PUNTOS DE LA CIUDAD

Inversión
\$ 400,000

Beneficiarios
50,000 hab.

Acciones a ejecutar

- Rehabilitación de cerco de malla central en vialidades principales
- Rehabilitación de puentes peatonales dañados por vandalismo o por deterioro en su vida útil.
- Reconstrucción de guarniciones dañadas por accidentes.



GOBIERNO DE MEXICALI

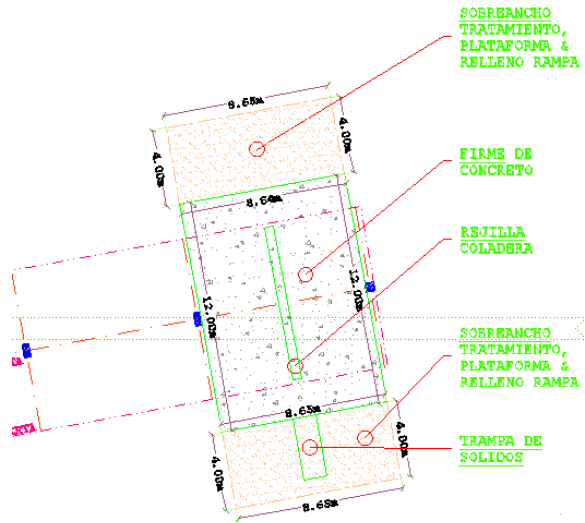

Inversión
\$ 1,300,000

Metas
3 obras

Acciones a ejecutar

- Construcción de firme de concreto para lavado de camiones, incluye registro de sólidos.
- Reforzamiento de muros dañados a base de construcción de castillos, aplanados y acabados de muros.
- Rehabilitación de baños mediante la colocación de mamparas, impermeabilización, reparación de plafones e iluminación.



CONSTRUCCIÓN DE LAVADO DE CAMIONES RECOLECTORES DE BASURA, REHABILITACIÓN DE OFICINAS LIMPIA ZACATECAS Y REHABILITACIÓN DE BAÑOS DEL DEPARTAMENTO DE MANTENIMIENTO DE VIALIDADES



Inversión \$ 3,292,887.07

Metas 792 ml

Beneficiarios 6,551 hab.

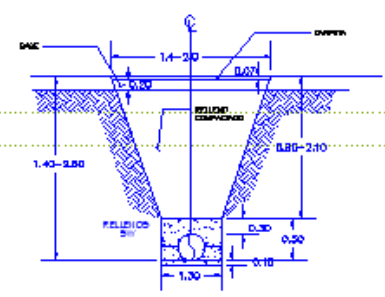
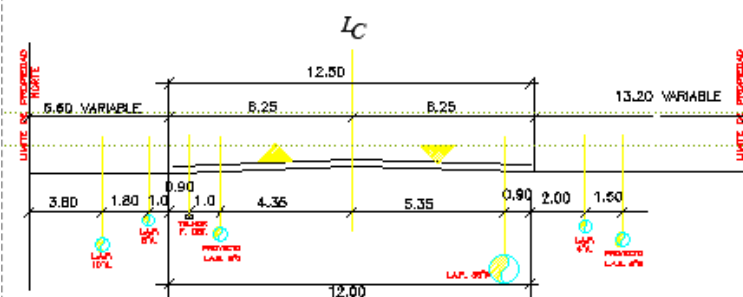

VOLUMENES DE OBRA	
DESCRIPCION	CANTIDAD
TUBERIA PVC SANITARIA ESPECIFICACION ASTM D3034 (11000) ESPESA-CANAFAMA) CON LISA Y LUBRICANTE 20 CMS 8" DE Ø	792.2 M.L.

Acciones a ejecutar

- Instalación de tubería de PVC de 8" de diámetro
- Instalación de descargas sanitarias
- Construcción de pozos de visita

CONSTRUCCIÓN DE LÍNEA DE ALCANTARILLADO SANITARIO EN CARRETERA A SANTA ISABEL, DE CALLE YUGOSLAVIA A CALLE RÍO ESCONDIDO, COLONIA EJIDATARIOS Y LADRILLEROS, MEXICALI, B.C.

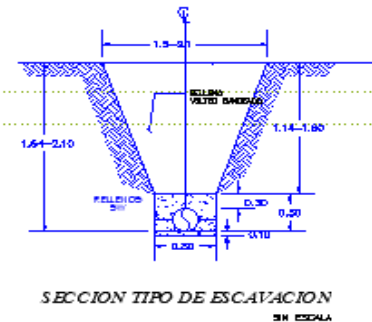
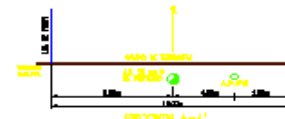
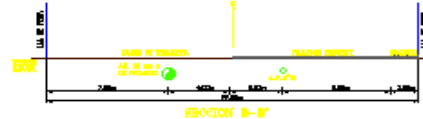
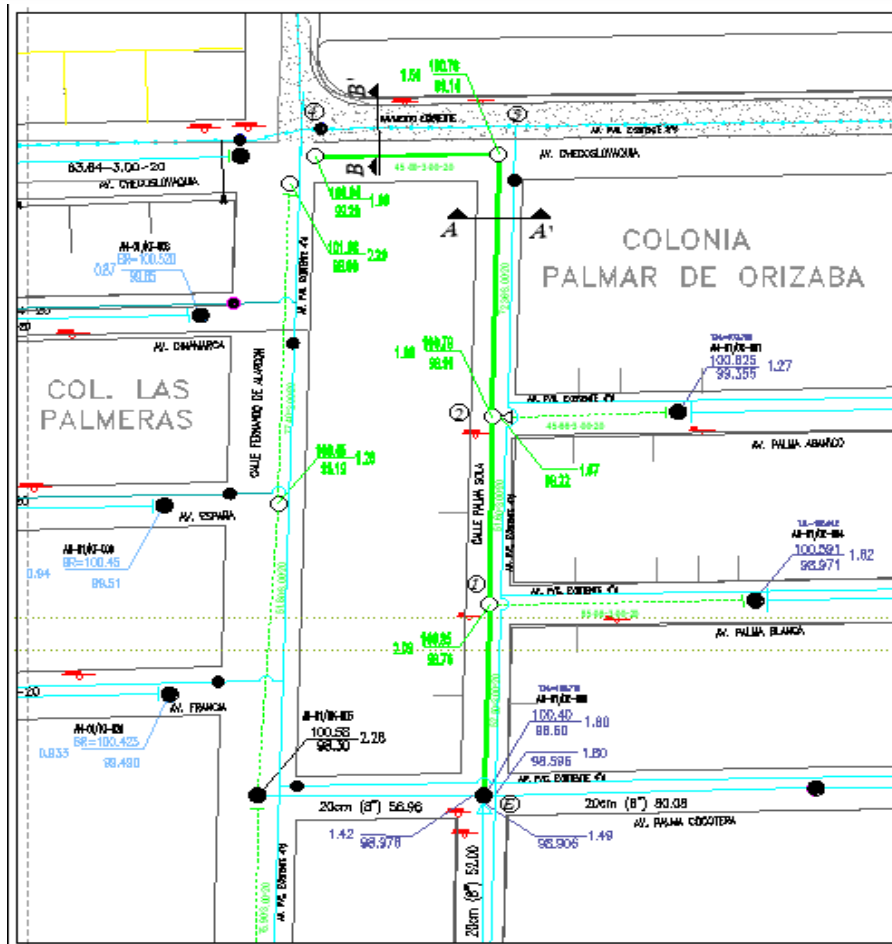

Inversión \$ 850,842.60

Metas 220 ml

Beneficiarios 535 hab.

CONSTRUCCIÓN DE LÍNEA DE ALCANTARILLADO SANITARIO EN CALLE PALMA SOLA, DE AV. CHECOSLOVAQUIA A AV. PALMA COCOTERA, COL. PALMAR DE ORIZABA, MEXICALI, B.C.

Acciones a ejecutar

- Instalación de tubería de PVC de 8" de diámetro
• Instalación de descargas sanitarias
• Construcción de pozos de visita

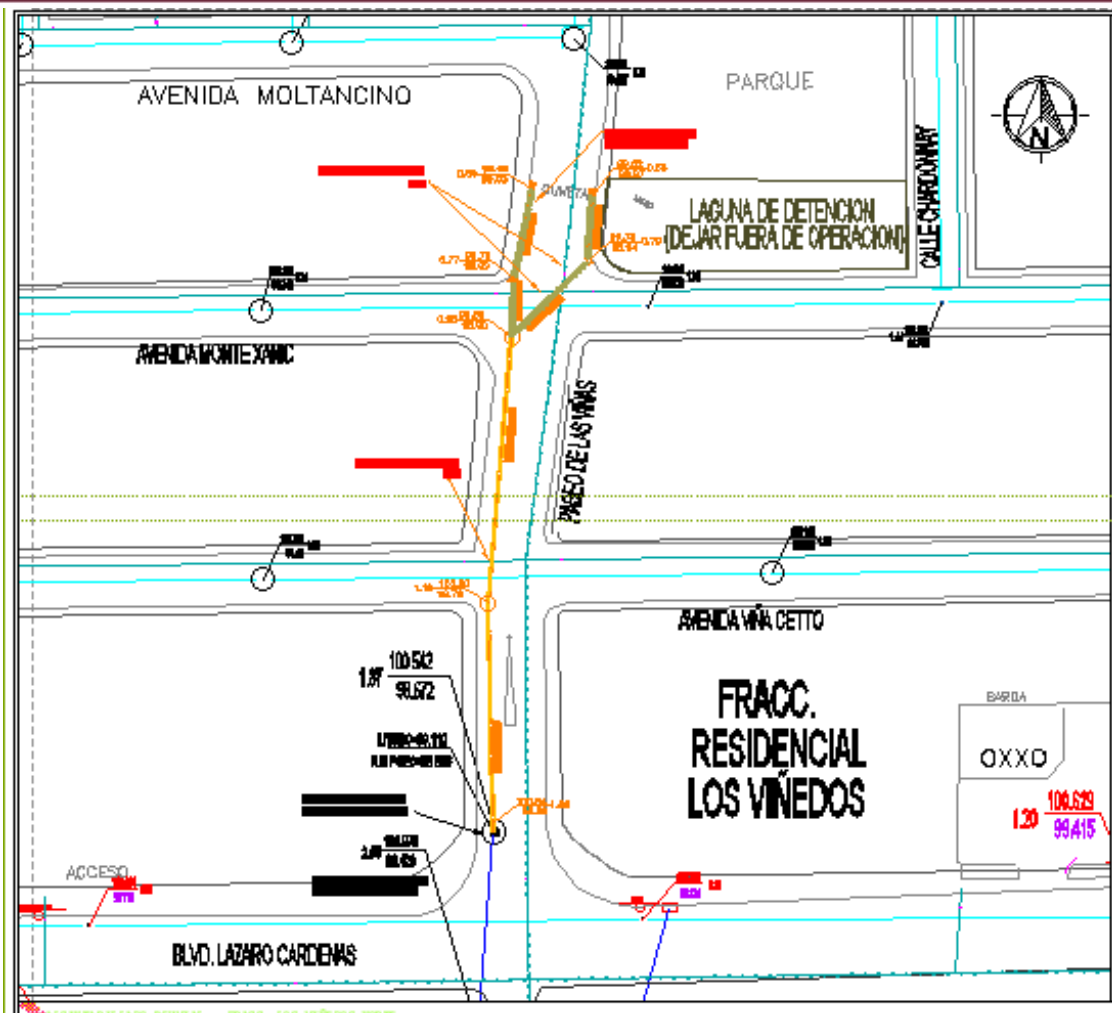

CONSTRUCCIÓN DE LÍNEA DE ALCANTARILLADO PLUVIAL EN EL FRACC. LOS VIÑEDOS, MEXICALI, B.C.

Inversión
\$ 2,056,547.70

Metas
237 ml

Beneficiarios
910 hab.

Acciones a ejecutar

- Instalación de tubería de polietileno alta densidad de 10", 12", 15" y 18" de diámetro
- Construcción de pozos de visita y bocas de tormenta



Inversión
\$ 4,084,341.76

Metas
5,896 m²

Beneficiarios
4,410 hab.

Acciones a ejecutar

- Bacheo superficial y profundo (de ser necesario)
- Colocación de capa reniveladora de 1.5 cm de espesor
- Colocación de 4.0 cm de carpeta asfáltica PG 76-22
- Colocación de señalamiento horizontal y vertical
- Renivelación de pozos y bocas de tormentas.



Inversión
\$ 6,327,181.65

Metas
4,940 m²

Beneficiarios
6,422 hab.

Acciones a ejecutar

- Fresado de la carpeta existente
- Estructura de pavimento
Terreno natural 30 cm
Base 25 cm
Carpeta asfáltica 5 cm
- Reposición de línea de agua potable y colocación de tomas y descargas.
- Colocación de señalamiento horizontal y vertical

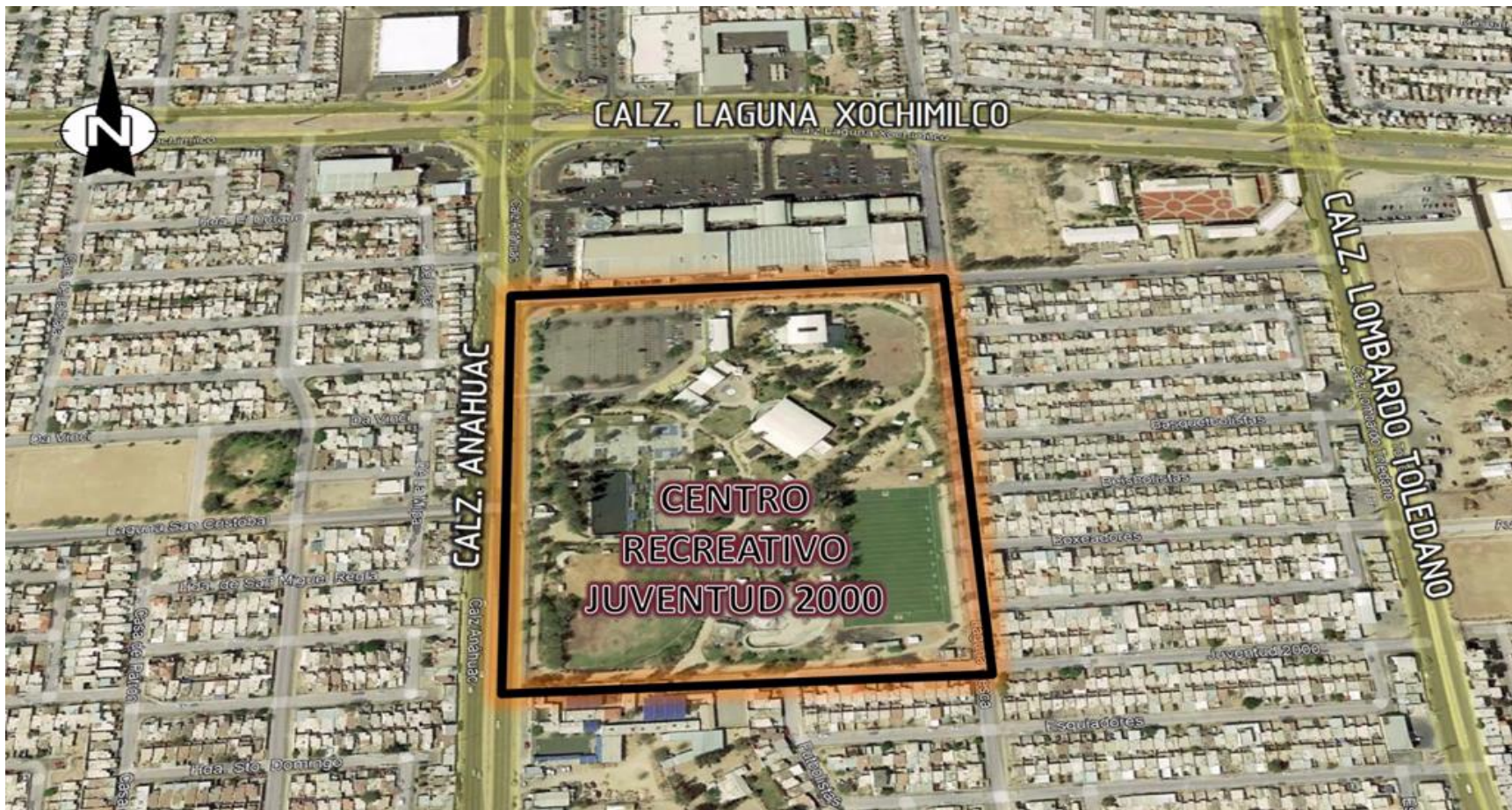

Acciones a ejecutar

- Construcción de campo de futbol mediante la colocación de pasto sintético
- Colocación de alumbrado público
- Colocación de backstop en ambas porterías

Inversión
\$ 3,052,401.17

Metas
1,600 m2

Beneficiarios
21,121 hab.



RESUMEN DE OBRAS



No.	SECTOR	DESCRIPCIÓN	INVERSION	META	BENEFICIARIOS
PROGRAMA NORMAL (PRON) 2022					
1	2	REHABILITACIÓN DE CALLE IGNACIO MANUEL ALTAMIRANO, DE BLVR. ADOLFO LÓPEZ MATEOS A AV. JUÁREZ, ZONA CENTRO, MEXICALI, B.C.	\$ 6,413,651.52	1,900 m2	20,000 hab
2	2	CONSTRUCCION DE LINEA ELECTRICA SUBTERRANEA EN CALLE IGNACIO MANUEL ALTAMIRANO, DE BLVR. ADOLFO LOPEZ MATEOS A AV. JUAREZ, ZONA CENTRO, MEXICALI, B.C.	\$ 8,586,348.48	251 ml	
3	VARIOS	TRABAJOS DE CALAFATEO EN VIALIDADES PRINCIPALES DE LA CIUDAD, ZONA 1	\$ 2,000,000.00	60,000 m2	350,000 hab
4	VARIOS	TRABAJOS DE CALAFATEO EN VIALIDADES PRINCIPALES DE LA CIUDAD, ZONA 2	\$ 2,000,000.00	60,000 m2	
5	VARIOS	REHABILITACIÓN DE ESPACIOS URBANOS Y/O REHABILITACIÓN DE PUENTES PEATONALES EN DIVERSOS PUNTOS DE LA CIUDAD, MEXICALI, B.C.	\$ 400,000.00	N/A	50,000 hab
6	VARIOS	CONSTRUCCIÓN DE LAVADO DE CAMIONES RECOLECTORES DE BASURA, REHABILITACIÓN DE OFICINAS DE LIMPIA ZACATECAS Y REHABILITACIÓN DE BAÑOS DEL DEPARTAMENTO DE MANTENIMIENTO DE VIALIDADES, MEXICALI, B.C.	\$ 1,300,000.00	3 OBRAS	N/A
SUBTOTAL PROGRAMA NORMAL (PRON) 2022			\$ 20,700,000.00		



RESUMEN DE OBRAS



No.	SECTOR	DESCRIPCIÓN	INVERSION	META	BENEFICIARIOS
FONDO DE APORTACIONES PARA LA INFRAESTRUCTURA SOCIAL (FAIS) 2022					
7	4 y 5	CONSTRUCCIÓN DE LÍNEA DE ALCANTARILLADO SANITARIO EN CARRETERA A SANTA ISABEL, DE CALLE YUGOSLAVIA A CALLE RÍO ESCONDIDO, COLONIAS EJIDATARIOS Y LADRILLEROS, MEXICALI, B.C.	\$ 3,292,887.07	792 ml	6,551 hab
8	4	CONSTRUCCIÓN DE LÍNEA DE ALCANTARILLADO SANITARIO EN CALLE PALMA SOLA, DE AV. CHECOSLOVAQUIA A AV. PALMA COCOTERA, COLONIA PALMAR DE ORIZABA, MEXICALI, B.C.	\$ 850,842.60	220 ml	535 hab
9	5	CONSTRUCCIÓN DE LINEA DE ALCANTARILLADO PLUVIAL EN EL FRACC. LOS VIÑEDOS, MEXICALI, B.C.	\$ 2,056,547.70	237 ml	910 hab
10	6	REHABILITACIÓN DE SUPERFICIE DE RODAMIENTO EN AV. JOSÉ MARÍA MORELOS Y PAVÓN, DE CALLE MÉXICO SUR A CALLE LEYES DE REFORMA, CIUDAD MORELOS, MEXICALI, B.C.	\$ 4,084,341.76	5,896 m2	4,410 hab
11	8	REHABILITACIÓN CALLE CATORCEAVA, DE AV. INSURGENTES A AV. VICENTE GUERRERO, POBLADO GUADALUPE VICTORIA (KM. 43), MEXICALI, B.C.	\$ 6,327,181.65	4,940 m2	6,422 hab
12	2	CONSTRUCCIÓN CAMPO DE FUTBOL EN EL CENTRO RECREATIVO JUVENTUD 2000, MEXICALI, B.C.	\$ 3,052,401.17	1,600 m2	21,121 hab
		SUBTOTAL FONDO DE APORTACIONES PARA LA INFRAESTRUCTURA SOCIAL (FAIS) 2022	\$ 19,664,201.95		
			\$ 40,364,201.95		



INVERSIÓN GLOBAL



No.	FONDO	INVERSION
1	PRESUPUESTO PARTICIPATIVO	\$ 48,222,917.00
2	FIDEICOMISO CENTRO HISTORICO	\$ 834,668.76
3	PROGRAMA NORMAL (PRON)	\$ 20,700,000.00
4	FONDO DE APORTACIONES PARA LA INFRAESTRUCTURA SOCIAL (FAIS)	\$ 19,664,201.95
TOTAL		\$ 89,421,787.71



**GOBIERNO
DE MEXICALI**



**UNIENDO
ESFUERZOS**
24 Ayuntamiento

