VRV SYSTEM Inverter Air Conditioners

MODELS

4-Way Blow Ceiling-Suspended type

FXUQ18PVJU

FXUQ24PVJU

FXUQ30PVJU

FXUQ36PVJU

English

Français

Español

Thank you for purchasing this Daikin air conditioner. Carefully read this operation manual before using the air conditioner. It will tell you how to use the unit properly and help you if any trouble occurs. This manual explains about the indoor unit only. Use it along with the operation manual for the outdoor unit. After reading the manual, file it away for future reference.

Nous vous remercions pour votre acquisition de ce système de climatisation Daikin. Lisez attentivement ce manuel avant d'utiliser le climatiseur. Il vous expliquera comment vous servir correctement de l'appareil et vous guidera en cas de problème. Ce manuel ne décrit que l'unité intérieure. Utilisez-le avec le manuel de l'unité extérieure. Lorsque vous aurez lu le manuel, rangez-le afin de pouvoir vous y référer ultérieurement.

Le agradecemos la compra de este acondicionador de aire Daikin. Lea cuidadosamente el manual de funcionamiento antes de utilizar el acondicionador de aire. Dicho manual le indicará cómo utilizar adecuadamente la máquina y le ayudará en caso de avería. Este manual describe sólo la unidad interior. Utilice conjuntamente con el manual de instrucciones de la unidad exterior. Después de leer el manual, consérvelo para consultas futuras.

SAFETY CONSIDERATIONS

Read these *Safety Considerations for Operations* carefully before installing air conditioning equipment. After completing the installation, make sure that the unit operates properly during the startup operation. Instruct the customer on how to operate and maintain the unit.

Inform customers that they should store this Operation Manual with the Installation Manual for future reference.

Meanings of **DANGER**, **WARNING**, **CAUTION**, and **NOTE** Symbols:

 **DANGER**.....Indicates an imminently hazardous situation which, if not avoided, will result in death or serious injury.

 **WARNING**.....Indicates a potentially hazardous situation which, if not avoided, could result in death or serious injury.

 **CAUTION**.....Indicates a potentially hazardous situation which, if not avoided, may result in minor or moderate injury. It may also be used to alert against unsafe practices.

 **NOTE**Indicates situations that may result in equipment or property-damage accidents only.

DANGER

- Do not install the unit in an area where flammable materials are present due to risk of explosion resulting in serious injury or death.
- Any abnormalities in the operation of the air conditioner or heat pump such as smoke or fire could result in severe injury or death. Turn off the power and contact your dealer immediately.
- Refrigerant gas may produce toxic gas if it come in contact with fire, such as from a fan, heater, stove, or cooking device. Exposure to this gas could cause severe injury or death.
- For refrigerant leakage, consult your dealer. Refrigerant gas is heavier than air and replaces oxygen. A massive leak could lead to oxygen depletion, especially in basements, and an asphyxiation hazard could occur leading to serious injury or death.
- If equipment utilizing a burner is used in the same room as the air conditioner or heat pump, there is the danger of oxygen deficiency which could lead to an asphyxiation hazard resulting in serious injury or death. Be sure to ventilate the room sufficiently to avoid this hazard.
- Safely dispose of the packing materials. Packing materials, such as nails and other metal or wooden parts, may cause stabs or other injuries.
- Tear apart and throw away plastic packaging bags so that children can not play with them. Children playing with plastic bags face the danger of death by suffocation.

WARNING

- Contact your dealer for repair and maintenance. Improper repair and maintenance may result in water-leakage, electric shock, and fire. Only use accessories made by Daikin that are specifically designed for use with the equipment and have them installed by a professional.
- Contact your dealer to move and reinstall the air conditioner or heat pump. Incomplete installation may result in water leakage, electric shock, and fire.
- Never let the indoor unit or the remote controller get wet. Water can cause an electric shock or a fire.
- Never use flammable spray such as hair spray, lacquer, or paint near the unit. Flammable spray may cause a fire.
- When a fuse blows out, never replace it with one of incorrect ampere ratings or different wires. Always replace any blown fuse with a fuse of the same specification.
- Never remove the fan guard of the unit. A fan rotating at high speed without the fan guard is very dangerous.
- Never inspect or service the unit by yourself. Contact a qualified service person to perform this work.
- Turn off all electrical power before doing any maintenance to avoid the risk of serious electric shock; never sprinkle or spill water or liquids on the unit. Do not touch the switch with wet fingers. Touching a switch with wet fingers can cause electric shock.
- Do not allow children to play on or around the unit to prevent injury.
- The heat exchanger fins are sharp enough to cut. To avoid injury wear gloves or cover the fins while working around them.
- Do not put a finger or other objects into the air inlet or air outlet. The fan is rotating at high speed and may cause injury.
- Check the unit foundation for damage on a continuous basis, especially if it has been in use for a long time. If left in a damaged condition the unit may fall and cause injury.
- Placing a flower vase or other containers with water or other liquids on the unit could cause a shock or fire if a spill occurs.
- Do not touch the air outlet or horizontal blades while the swing flap is in operation because fingers could get caught and injured.
- Never touch the internal parts of the controller. Do not remove the front panel because some parts inside are dangerous to touch. To check and adjust internal parts, contact your dealer.
- Be sure to ground the unit. Do not ground the unit to a utility pipe, arrester, or telephone ground. Incomplete grounding may cause electrical shock, or fire. A high surge current from lightning or other sources may cause damage to the air conditioner or heat pump.
- This equipment can be installed with a Ground-Fault Circuit Breaker (GFCI). Although this is a recognized measure for additional protection, with the earthing system in North America, a dedicated GFCI is not necessary.



CAUTION

- Do not use the air conditioner or heat pump for any other purposes other than comfort cooling or heating. Do not use the unit for cooling precision instruments, food, plants, animals or works of art.
- Do not place items under the indoor unit as they may be damaged by condensates that may form if the humidity is above 80% or if the drain outlet gets blocked.
- Before cleaning, stop the operation of the unit by turning the power off or by pulling the supply cord out from its receptacle. Otherwise, an electric shock and injury may result.
- Do not wash the air conditioner or heat pump with excessive water. An electric shock or fire may result.
- Avoid placing the controller in a spot splashed with water. Water entering the controller may cause an electric shock or damage the internal electronic parts.
- Do not operate the air conditioner or heat pump when using a room fumigation type of insecticide. Failure to observe this could cause the chemicals to be deposited in the unit and can endanger the health of those who are hypersensitive to chemicals.
- Do not turn off the power immediately after stopping operation. Always wait for at least five minutes before turning off the power. Otherwise, water leakage may occur.
- The appliance is not intended for use by young children or infirm persons without supervision.
- The remote controller should be kept away from children so they cannot play with it.
- Consult with the installation contractor for cleaning.
- Incorrect cleaning of the inside of the air conditioner or heat pump could make the plastics parts break and cause water leakage or electric shock.
- Do not touch the air inlet or aluminum fin of the air conditioner or heat pump as they can cut and cause injury.
- Do not place objects in direct proximity of the outdoor unit. Do not let leaves and other debris accumulate around the unit. Leaves are a hotbed for small animals which can enter the unit. Once inside the unit, animals can cause the unit to malfunction, and cause smoke or fire when they make contact with electrical parts.



NOTE

- Never press the button of the remote controller with a hard, pointed object. The remote controller may be damaged.
- Never pull or twist the electric wire of the remote controller. It may cause the unit to malfunction.
- Do not place appliances that produce open flames in places that are exposed to the airflow of the unit or under the indoor unit. It may cause incomplete combustion or deformation of the unit due to the heat.
- Do not expose the controller to direct sunlight. The LCD display can become discolored and may fail to display the data.
- Do not wipe the controller operation panel with benzene, thinner, chemical dust cloth, etc. The panel may get discolored or the coating can peel off. If it is heavily dirty, soak a cloth in water-diluted neutral detergent, squeeze it well and wipe the panel clean. Then wipe it with another dry cloth.

- Dismantling of the unit, disposal of the refrigerant, oil, and additional parts, should be done in accordance with the relevant local, state, and national regulations.
- Operate the air conditioner or heat pump in a sufficiently ventilated area and not surrounded by obstacles. Do not use the air conditioner or heat pump in the following places.
 - a. Places with a mist of mineral oil, such as cutting oil.
 - b. Locations such as coastal areas where there is a lot of salt in the air.
 - c. Locations such as hot springs where there is a lot of sulfur in the air.
 - d. Locations such as factories where the power voltage varies a lot.
 - e. In cars, boats, and other vehicles.
 - f. Locations such as kitchens where oil may splatter or where there is steam in the air.
 - g. Locations where equipment produces electromagnetic waves.
 - h. Places with an acid or alkaline mist.
 - i. Places where fallen leaves can accumulate or where weeds can grow.
- Take snow protection measures. Contact your dealer for the details of snow protection measures, such as the use of a snow protection hood.
- Do not attempt to do electrical work or grounding work unless you are licensed to do so. Consult with your dealer for electrical work and grounding work.
- Pay attention to operating sound. Be sure to use the following places:
 - a. Places that can sufficiently withstand the weight of the air conditioner or heat pump yet can suppress the operating sound and vibration of the air conditioner or heat pump.
 - b. Places where warm air from the air outlet of the outdoor unit or the operating sound of the outdoor unit does not annoy neighbors.
- Make sure that there are no obstacles close to the outdoor unit. Obstacles close to the outdoor unit may drop the performance of the outdoor unit or increase the operating sound of the outdoor unit.
- Consult your dealer if the air conditioner or heat pump in operation generates unusual noise.
- Make sure that the drainpipe is installed properly to drain water. If no water is discharged from the drainpipe while the air conditioner or heat pump is in the cooling mode, the drainpipe may be clogged with dust or dirt and water leakage from the indoor unit may occur. Stop operating the air conditioner or heat pump and contact your dealer.

CONTENTS

SAFETY CONSIDERATIONS [i] [ii]
 1. NAMES AND FUNCTIONS OF PARTS 1
 2. MAINTENANCE (FOR SERVICE PERSONNEL) 1

1. NAMES AND FUNCTIONS OF PARTS

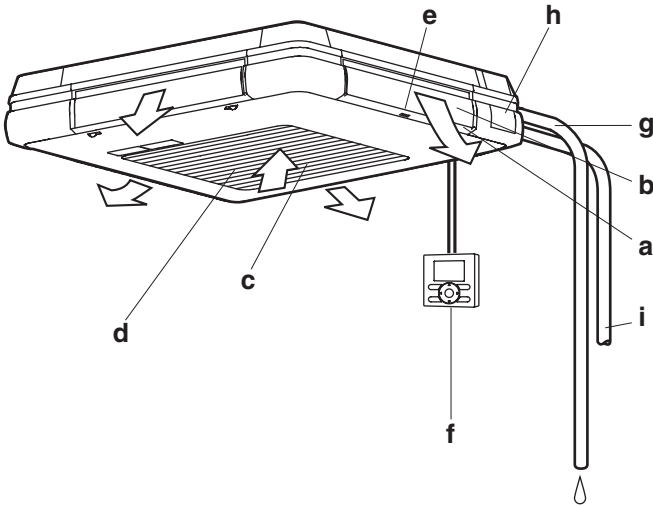

a	Air outlet
b	Horizontal blade (inside air outlet)
c	Suction grille (Refer to "2. MAINTENANCE")
d	Air filter (inside suction grille) (Refer to "2. MAINTENANCE")
e	Air outlet identification mark (□, □□, □□□, □□□□) Use this mark as a reference for setting the airflow direction. (only for BRC1E73)
f	Remote controller (optional part) The remote controller may not be needed depending on the system configuration.
g	Drain piping
h	Draining device (built-in) It drains moisture in the room removed during the cooling operation.
i	Refrigerant piping Transmission wiring Power supply wiring Ground wiring (Note) (Note) Ground wiring allows electricity flow from the indoor unit to the ground for prevention of electric shocks or a fire in case of emergency.

2. MAINTENANCE (FOR SERVICE PERSONNEL)

ONLY A QUALIFIED SERVICE PERSON IS ALLOWED TO PERFORM MAINTENANCE

⚠ WARNING

- Do not use flammable gas (such as hair sprays and insecticides) near the air conditioner.
- Do not wipe the air conditioner with benzene or thinner. It may cause cracks, electric shocks or a fire.
- Never put your fingers or rods in the air inlet, air outlet or horizontal blade. The fan is rotating at high speed, so you would get injured.

⚠ CAUTION

- Do not wash the air conditioner with water. It may cause electric shocks or a fire due to leakage.
- Make sure to turn off the air conditioner when taking care of the air conditioner and disconnect the power supply breaker. Unless the power supply is disconnected, it may cause electric shocks and injuries.
- When working at a high place, give caution to your footing. If the scaffold is unstable, it may cause injuries due to fall and stumbling.

NOTE

- Do not remove the air filter unless for cleaning. It may cause failure.
- Do not attach substance (such as paper towels) other than the specified air filter to the air inlet. The performance may drop and cause freeze-up/water leakage.

HOW TO CLEAN THE AIR FILTER

When the remote controller indicates "🌀" or "Time to clean filter", clean the air filter.

- It indicates after running for a certain time.

NOTE

- You may change the time of indication "🌀" or "Time to clean filter".
If the indoor unit is used in a space where the air is more contaminated, ask your local dealer for solution.

Contamination	Time until indication is displayed
Normal	2500 hours (equivalent to one year)
More contaminated	1250 hours (equivalent to a half year)

- If it becomes difficult to remove contamination from the air filter, replace the air filter.
 (The replacement air filter is an optional accessory.)

1. Open the suction grille.

Simultaneously and slowly slide the two knobs down the suction grille.

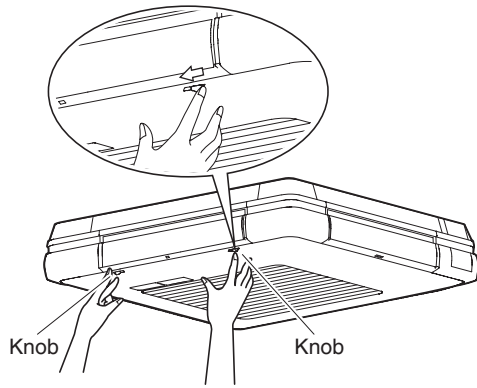

2. Take out the air filter.

Carry out the work in the order mentioned below.

- 1 Pull the air filter end inclined downward and unhook the hooking hole of the air filter from the projection of the grille. (both right and left)
- 2 Lift the air filter and unhook the hooking hole of the air filter from the projection at the grille upper part. (both left and right)

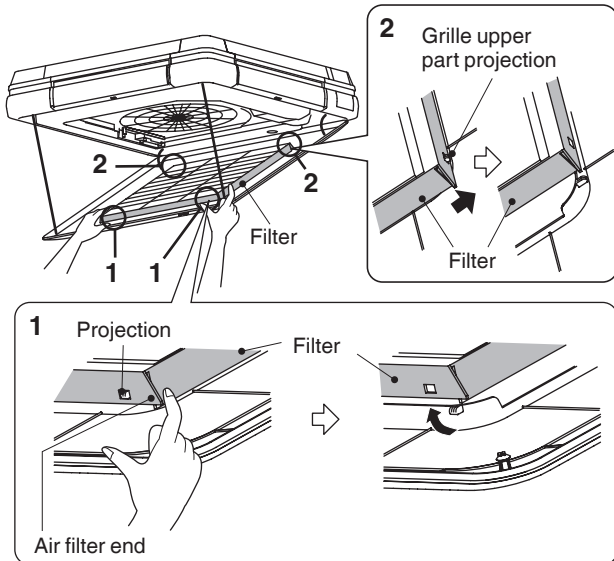

3. Clean the filter.

Clean the contamination with a vacuum cleaner or wash it with water.

If the air filter is extremely contaminated, wash it with neutral detergent using a soft brush.



After dewatering, dry the air filter in the shade.

NOTE

- Do not wash the air filter with water of 122°F (50°C) or higher. It may cause decolorization and deformation.
- Do not heat the filter with fire. It may cause burning.

4. Attach the air filter.

Attach the air filter in the reverse order mentioned in the clause 2 (page 2).

5. Close the suction grille.

Simultaneously slide the two knobs, slowly lift the suction grille and securely fix it in the reverse order mentioned in the clause 1 (page 2).

6. Turn off the indication “” or “Time to clean filter” displayed on the remote controller after turning on the power.

- For details, refer to the operation manual attached to the remote controller. The indication can be turned off whether in operation or at stop.

NOTE

- When closing the suction grille, the strap is likely to be sandwiched. **Make sure the strap is not sticking out before you close the suction grille.**

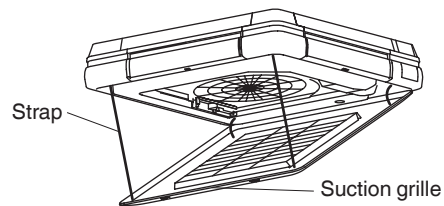

HOW TO CLEAN THE SUCTION GRILLE

1. Open the suction grille.

Simultaneously and slowly slide the two knobs down the suction grille.

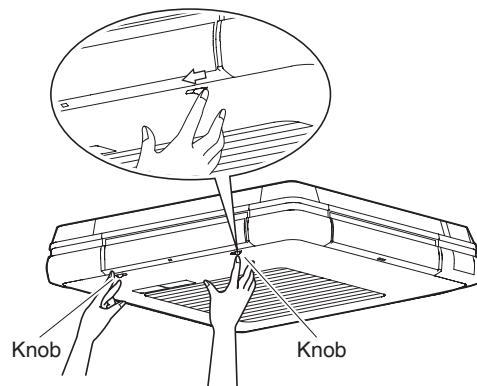

2. Remove the suction grille.

- 1 Remove the 4 straps attached to the indoor unit. (Refer to the figure shown below.)
- 2 Open the suction grille to 45° and lift it. Then, unhook it from the place to hook. (3 places)

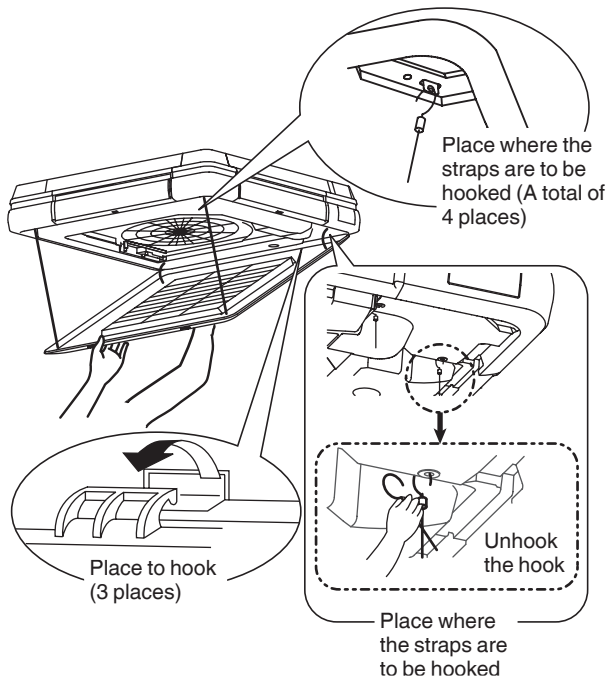

3. Take out the air filter.

Refer to the clause 2 for “HOW TO CLEAN THE AIR FILTER”. (page 2)

4. Clean the suction grille.

Wash the suction grille with neutral detergent using a soft brush and then dewater.

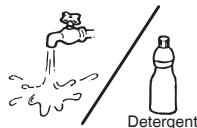

When the suction grille is extremely contaminated

- Spray the detergent for a ventilating fans and ranges directly to the suction grille, and keep it under that condition for about 10 minutes.
- After that, carefully wash the suction grille with water.

NOTE

- Do not wash the suction grille with warm water of 122°F (50°C) or higher. It may cause discoloration and deformation.
 - When drying the suction grille, do not heat it with fire. It may cause burning.
 - Do not use such as gasoline, benzene, thinner, polishing powder and liquid insecticide sold in the market. It may cause discoloration and deformation.
5. Attach the air filter.
Refer to the clause 4 for “HOW TO CLEAN THE AIR FILTER”. (page 2)
 6. Attach the suction grille.
Attach the suction grille in the reverse order mentioned in the clause 2.

7. Close the suction grille.

Simultaneously slide the 2 knobs in the reverse order mentioned in the clause 1, slowly lift the suction grille and securely fix it.

HOW TO CLEAN OUTSIDE PANELS AND REMOTE CONTROLLER

- Wipe them with a dry soft cloth.
- When the stain cannot be wiped off, dip the cloth in the neutral detergent diluted with water and twist the cloth. After wiping off stain with this cloth, wipe them with dry cloth.

NOTE

- Do not use such as gasoline, benzene, thinner, polishing powder and liquid insecticide sold in the market. It may cause discoloration and deformation.
- Do not wash them with warm water of 122°F (50°C) or higher. It may cause discoloration and deformation.

■CLEANING BEFORE AND AFTER SEASONAL USE

WHAT TO DO WHEN START UP AFTER A LONG STOP

Confirm the following.

- Check that the air inlet and outlet of indoor and outdoor unit are not blocked. Remove any obstacle. Obstacles decrease the fan speed, and cause performance decrease and breakage of the devices.

Clean the air filter.

- After cleaning the air filter, make sure to attach it. (Refer to “2. MAINTENANCE” on page 1.) For information on how to install, remove, or clean an optional sold air filter, refer to the user’s manual attached to the air filter.
- Turn off the indication “” or “Time to clean filter” displayed on the remote controller after turning on the power.
- For details, refer to the operation manual attached to the remote controller. The indication can be turned off whether in operation or at stop.

Turn on the power circuit breaker at least 6 hours before operation.

- This is required in order to activate the air conditioner smoothly, and to protect the air conditioner.
- The display on the remote controller will be shown when the power circuit breaker is turned on.

HEATING OPERATION within 6 hours after power is supplied to the air conditioner.

Some model series perform the following operation to protect the devices.
If the HEATING OPERATION is performed within 6 hours after power is supplied to the air conditioner, the indoor fan stops for about 10 minutes during the outdoor unit operation to protect the devices.

The above operation is performed not only for installation, but every time the power circuit breaker is turned off/on. For comfortable use, do not turn off the power circuit breaker during seasonal use of the HEATING OPERATION.

WHAT TO DO WHEN STOPPING THE AIR CONDITIONER FOR A LONG PERIOD

Turn on FAN OPERATION for a half day on a nice day and dry the indoor unit.

- This can prevent the causes of mold.

Turn off the power circuit breaker.

- When the power circuit breaker is on, some electricity is used even if the air conditioner is not operating. Turn off the power circuit breaker to save energy.
- When the power circuit breaker is off, there is no longer a display on the remote controller.

Clean the air filter.

- Be sure to return the air filter to its original place after cleaning.
(Refer to “2. MAINTENANCE” on page 1.)
For information on how to install, remove, or clean the optional air filter, refer to the user’s manual attached to the air filter.

NOTE

The inside of the air conditioner may become contaminated after several seasons of use, potentially causing performance degradation and water leakage.

Ask your local dealer for details on cleaning the inside of the indoor unit. This operation requires a qualified service person.

CONSIDÉRATIONS DE SÉCURITÉ

Veillez lire attentivement ces *Considérations de sécurité* avant d'installer l'équipement de climatisation. Après avoir terminé l'installation, veillez à ce que l'unité fonctionne correctement pendant l'opération de démarrage. Expliquez au client comment faire fonctionner et entretenir l'unité.

Indiquez aux clients qu'ils doivent ranger ce mode d'emploi avec le manuel d'installation pour pouvoir s'y reporter ultérieurement.

Signification des symboles **DANGER**, **AVERTISSEMENT**, **ATTENTION** et **REMARQUE** :

 **DANGER**..... Signale une situation dangereuse imminente qui peut provoquer un accident mortel ou des blessures graves si les mesures de sécurité ne sont pas respectées.

 **AVERTISSEMENT**... Signale une situation potentiellement dangereuse qui peut provoquer un accident mortel ou des blessures graves si les mesures de sécurité ne sont pas respectées.

 **ATTENTION**..... Signale une situation potentiellement dangereuse qui peut provoquer des blessures légères ou modérées si les mesures de sécurité ne sont pas respectées. Cette mise en garde peut également signaler des manœuvres dangereuses.

 **REMARQUE**..... Indique des situations qui peuvent provoquer uniquement des dégâts sur l'équipement ou le matériel.

 **DANGER**

- N'installez pas l'unité dans un endroit où se trouvent des matériaux inflammables, car il y aurait risque d'explosion pouvant entraîner des blessures graves ou mortelles.
- Toute anomalie dans le fonctionnement du climatiseur ou de la thermopompe comme la présence de fumée ou de flammes risque d'entraîner des blessures graves ou mortelles. Coupez l'alimentation et communiquez immédiatement avec votre distributeur.
- Le gaz réfrigérant risque de générer des gaz toxiques s'il entre en contact avec une flamme provenant par exemple d'un ventilateur, d'un poêle, d'une cuisinière ou d'un autre appareil de cuisine. Toute exposition à ce type de gaz risquerait d'entraîner des blessures graves ou mortelles.
- En cas de fuite de frigorigène, consultez votre distributeur.
Le gaz frigorigène est plus lourd que l'air et prend la place de l'oxygène.
Une fuite importante pourrait provoquer une déperdition d'oxygène, en particulier dans les sous-sols, ce qui pourrait causer une asphyxie entraînant des blessures graves ou mortelles.
- Si de l'équipement doté d'un brûleur est utilisé dans la même pièce que le climatiseur ou la thermopompe, une insuffisance d'oxygène risque de se produire, et une

asphyxie entraînant des blessures graves ou mortelles pourrait survenir. Assurez-vous d'aérer suffisamment la pièce pour écarter ce risque.

- Mettez soigneusement au rebut les matériaux d'emballage. Les matériaux d'emballage tels que les clous et autres pièces de métal ou de bois risquent d'entraîner des lésions semblables à un coup de couteau ou d'autres blessures.
- Pour éviter que les enfants jouent avec les sacs d'emballage de plastique, déchirez-les et jetez-les. S'ils jouent avec des sacs de plastique, les enfants risquent le décès par suffocation.

 **AVERTISSEMENT**

- Communiquez avec votre distributeur pour vos besoins en matière d'entretien et de réparation. Les réparations et l'entretien inadéquats peuvent entraîner des fuites d'eau, des décharges électriques ou un incendie. Utilisez seulement les accessoires fabriqués par Daikin et conçus spécialement pour l'équipement, et veillez à les faire installer par un professionnel.
- Communiquez avec votre distributeur pour déplacer et réinstaller le climatiseur ou la thermopompe. Si l'installation n'est pas effectuée complètement, des fuites d'eau, des chocs électriques ou un incendie risqueront de s'ensuivre.
- L'unité intérieure ou la télécommande ne devraient jamais être trempées. L'eau pourrait provoquer des chocs électriques ou un incendie.
- N'utilisez jamais de pulvérisateur contenant un produit inflammable comme de la laque ou de la peinture à proximité de l'unité. Les pulvérisateurs contenant un produit inflammable risquent de provoquer un incendie.
- Si un fusible saute, ne le remplacez jamais par un fusible d'intensité nominale différente ou doté de fils différents. Remplacez toujours les fusibles sautés par des fusibles présentant les mêmes caractéristiques techniques.
- Ne retirez jamais la grille de protection du ventilateur de l'unité. Un ventilateur en rotation à haute vitesse et dont la grille de protection n'est pas en place représente un grave danger.
- N'inspectez jamais l'unité et ne procédez jamais à son entretien vous-même. Communiquez avec un technicien qualifié pour réaliser ce travail.
- Désactivez toute alimentation électrique avant de réaliser quelque travail d'entretien que ce soit pour éviter tout risque de chocs électriques graves; n'éclaboussez jamais d'eau ou ne déversez pas d'autres liquides sur l'unité. Ne touchez pas l'interrupteur avec les mains mouillées.
Si vous touchez un interrupteur avec les mains mouillées, un choc électrique risquera de s'ensuivre.
- Ne laissez pas les enfants jouer sur l'unité ou à proximité de celle-ci, afin d'éviter qu'ils se blessent.
- Les ailettes de l'échangeur de chaleur sont coupantes. Pour éviter de vous blesser, mettez des gants ou recouvrez les ailettes lorsque vous effectuez des travaux à proximité de celles-ci.
- N'insérez pas un doigt ou d'autres objets dans l'entrée ou la sortie d'air. Le ventilateur a une vitesse de rotation élevée et pourrait provoquer des blessures.
- Assurez-vous régulièrement que la fondation de l'unité ne présente pas de dommages, particulièrement si elle

est utilisée depuis longtemps. Si elle est laissée en mauvais état, l'unité pourrait tomber et entraîner des blessures.

- Un vase de fleurs ou un autre contenant rempli d'eau ou d'autre liquide déposé sur l'unité pourrait entraîner un choc ou un incendie s'il était renversé.
- Évitez de toucher la sortie d'air ou les lames horizontales lorsque le déflecteur fonctionne, car les doigts pourraient être coincés et blessés.
- Ne touchez jamais les pièces internes de l'unité de commande. Ne retirez pas le panneau avant, car il pourrait être dangereux de toucher certaines pièces à l'intérieur. Pour vérifier et régler les pièces internes, communiquez avec votre distributeur.
- Veillez à mettre l'unité à la terre.
N'effectuez pas la mise à la terre de l'unité sur une conduite des services publics, un paratonnerre ou un fil de terre du téléphone. Une mise à la terre incomplète pourrait causer un choc électrique ou un incendie. Une surcharge de courant provoquée par la foudre ou d'autres sources pourrait endommager le climatiseur ou la thermopompe.
- Cet équipement peut être installé avec un disjoncteur de fuite de terre (GFCI). Même s'il s'agit d'une mesure reconnue pour obtenir une protection supplémentaire, le système de mise à la terre utilisé en Amérique du Nord fait en sorte qu'il n'est pas nécessaire d'utiliser un GFCI.



ATTENTION

- N'utilisez pas le climatiseur ou la thermopompe pour d'autres motifs que le rafraîchissement ou le chauffage pour le confort. N'utilisez pas l'unité pour le rafraîchissement d'instruments de précision, d'aliments, de plantes, d'animaux ou d'oeuvres d'art.
- Ne placez pas d'objets sous l'unité intérieure, car ils risqueraient d'être endommagés par les condensats qui pourraient se former si l'humidité relative s'élevait au-dessus de 80% ou si la conduite d'évacuation devenait obstruée.
- Avant le nettoyage, arrêtez le fonctionnement de l'unité en coupant l'alimentation ou en débranchant le câble d'alimentation de la prise. Autrement, des chocs électriques et des blessures pourraient s'ensuivre.
- Évitez de laver le climatiseur ou la thermopompe en utilisant une quantité excessive d'eau. Cela pourrait provoquer des chocs électriques et un incendie.
- Évitez de poser l'unité de commande à un endroit couvert d'eau. Si de l'eau pénètre dans l'unité de commande, cela pourrait entraîner des chocs électriques ou endommager les composants électroniques internes.
- Lorsque vous utilisez un insecticide fumigène dans une pièce, ne faites pas fonctionner le climatiseur ou la thermopompe. Si vous n'observez pas cette précaution, les produits chimiques pourraient se déposer dans l'unité et représenter un risque pour la santé des personnes hypersensibles.
- Ne mettez pas l'alimentation électrique sur arrêt immédiatement après avoir arrêté le fonctionnement. Attendez toujours au moins cinq minutes avant de mettre l'alimentation sur arrêt. Sinon, des fuites d'eau pourraient s'ensuivre.

- L'appareil n'est pas conçu pour être utilisé par de jeunes enfants ou par des personnes infirmes sans surveillance.
- La télécommande devrait être tenue hors de portée des enfants pour éviter qu'ils jouent avec celle-ci.
- Consultez l'installateur pour le nettoyage.
- Un nettoyage incorrect de l'intérieur du climatiseur ou de la thermopompe pourrait entraîner le bris des pièces de plastique et entraîner des fuites d'eau ou des chocs électriques.
- Évitez de toucher l'entrée d'air ou les ailettes d'aluminium du climatiseur ou de la thermopompe, car elles sont coupantes et pourraient provoquer des blessures.
- Évitez de placer des objets directement à proximité de l'unité extérieure. Ne laissez pas des feuilles et autres débris s'accumuler autour de l'unité. Les feuilles forment un abri pour les petits animaux qui peuvent ensuite pénétrer l'unité. Lorsqu'ils sont à l'intérieur de l'unité, les animaux peuvent empêcher son fonctionnement adéquat et être à l'origine de fumée ou d'un incendie s'ils entrent en contact avec les composants électriques.



REMARQUE

- N'appuyez jamais sur le bouton de la télécommande à l'aide d'un objet dur et pointu. Cela pourrait endommager la télécommande.
- Ne tirez et ne tordez jamais le câble électrique de la télécommande. Cela pourrait provoquer une défaillance de l'unité.
- Ne placez aucun appareil qui produit une flamme nue dans les endroits soumis au flux d'air de l'unité ou encore sous l'unité intérieure. La chaleur pourrait provoquer une combustion incomplète ou une déformation de l'unité.
- N'exposez pas l'unité de commande directement aux rayons du soleil. L'affichage LCD pourrait devenir décoloré et les données pourraient ne plus s'afficher.
- N'essayez pas le panneau de commande à l'aide de benzène, solvant, linge de nettoyage à base de produits chimiques, etc. Le panneau pourrait devenir décoloré ou le revêtement pourrait s'écailler. S'il est très sale, imprégnez un linge de détergent neutre dilué dans l'eau, tordez-le soigneusement et nettoyez le panneau. Passez ensuite un autre linge sec pour essuyer.
- Le démontage de l'unité et l'élimination du réfrigérant, de l'huile et d'autres pièces doivent être effectués conformément aux règlements en vigueur dans votre localité, votre État/votre province et votre pays.
- Le climatiseur ou la thermopompe doit fonctionner dans une zone suffisamment aérée et ne doit pas être entouré d'obstacles. N'utilisez pas le climatiseur ou la thermopompe dans les endroits suivants.
 - a. Endroits où on trouve une brume d'huile minérale comme de l'huile de coupe.
 - b. Endroits comme les zones côtières, où l'air est chargé de sel.
 - c. Endroits comme les sources chaudes, où l'air est chargé de soufre.
 - d. Endroits comme les usines, où la tension électrique présente d'importantes fluctuations.
 - e. Dans les automobiles, embarcations et autres véhicules.

- f. Endroits comme les cuisines, où de l'huile pourrait être projetée et où l'air est chargé de vapeur.
 - g. Endroits où les équipements produisent des ondes électromagnétiques.
 - h. Endroits où on trouve une brume acide ou alcaline.
 - i. Endroits où les feuilles mortes peuvent s'accumuler et où les mauvaises herbes peuvent pousser.
 - Prenez des mesures de protection contre la neige. Contactez votre distributeur pour les détails au sujet des mesures de protection contre la neige, telles que l'utilisation d'un capot de protection.
 - N'essayez pas de réaliser les travaux d'installation électrique ou de mise à la terre à moins d'être qualifié pour le faire. Consultez votre distributeur pour les travaux d'installation électrique et de mise à la terre.
 - Portez une attention particulière aux bruits émis par l'appareil en marche. Assurez-vous d'utiliser les endroits suivants :
 - a. Endroits en mesure de soutenir suffisamment le poids du climatiseur ou la thermopompe, tout en étant en mesure d'absorber le bruit et les vibrations produits par celui-ci.
 - b. Endroits où l'air chaud émis par la sortie d'air de l'unité extérieure et où le bruit produit durant le fonctionnement ne dérange pas les voisins.
 - Assurez-vous qu'aucun obstacle ne se trouve à proximité de l'unité extérieure. Les obstacles à proximité de l'unité extérieure peuvent nuire à son efficacité ou augmenter le bruit lors du fonctionnement de l'unité extérieure.
 - Consultez votre distributeur si le climatiseur ou la thermopompe émet un bruit inhabituel durant son fonctionnement.
 - Assurez-vous que la conduite d'évacuation est installée correctement pour l'évacuation de l'eau. Si vous constatez l'absence d'eau s'écoulant de la conduite d'évacuation tandis que le climatiseur ou la thermopompe est en mode refroidissement, la conduite pourrait être obstruée par de la poussière ou de la saleté et une fuite d'eau provenant de l'unité intérieure risque de se produire. Cessez l'utilisation du climatiseur ou la thermopompe et communiquez avec votre distributeur.
-

TABLE DES MATIÈRES

CONSIDÉRATIONS DE SÉCURITÉ.....[i] [ii] [iii]

1. NOMS ET FONCTIONS DES PIÈCES 1

2. ENTRETIEN (POUR LE PERSONNEL D'ENTRETIEN) 1

1. NOMS ET FONCTIONS DES PIÈCES

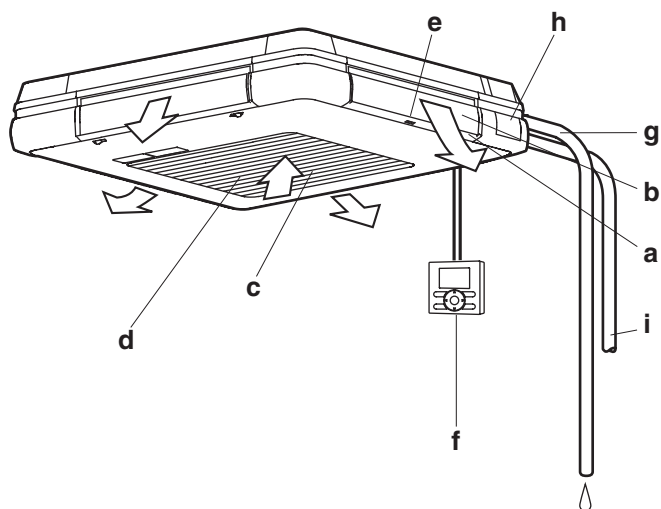

a	Bouche de soufflage
b	Lame horizontale (à l'intérieur de la bouche de soufflage)
c	Grille d'aspiration (Reportez-vous à la section "2. ENTRETIEN")
d	Filtre à air (à l'intérieur de la grille d'aspiration) (Reportez-vous à la section "2. ENTRETIEN")
e	Repère d'identification de la bouche de soufflage (□, □□, □□□, □□□□) Servez-vous de ce repère en tant que référence pour le réglage du sens du flux d'air. (uniquement pour BRC1E73)
f	Télécommande (pièce facultative) Il est possible, selon la configuration du système, que la télécommande ne soit pas nécessaire.
g	Tuyauterie d'évacuation
h	Dispositif d'évacuation (intégré) Il permet d'évacuer l'humidité de la pièce lors du processus de refroidissement.
i	Tuyauterie de fluide frigorigène Câblage de transmission Câble d'alimentation électrique Câble de terre (Remarque) (Remarque) Le câblage à la terre permet au flux d'électricité de se diriger de l'unité intérieure vers la terre pour éviter toute électrocution ou incendie en cas d'urgence.

2. ENTRETIEN (POUR LE PERSONNEL D'ENTRETIEN)

SEUL DU PERSONNEL D'ENTRETIEN QUALIFIÉ EST AUTORISÉ À EFFECTUER LA MAINTENANCE

⚠ AVERTISSEMENT

- N'utilisez pas de gaz inflammables (tels que de la laque ou de l'insecticide) à proximité du climatiseur.
- N'essayez pas le climatiseur avec du benzène ou du diluant.
Cela peut entraîner des fissures, des décharges électriques ou un incendie.
- Ne jamais placer vos doigts ou des tiges dans l'entrée d'air, la sortie d'air ou au niveau de la lame horizontale. Le ventilateur tourne à grande vitesse, vous risqueriez donc de vous blesser.

⚠ ATTENTION

- Ne lavez pas le climatiseur avec de l'eau. Cela risquerait de provoquer des décharges électriques ou un incendie en raison des fuites.
- Veillez à mettre le climatiseur hors tension lorsque vous l'entretenez et également à déconnecter le disjoncteur.
Si l'alimentation électrique n'est pas coupée, cela risque de provoquer des décharges électriques ou des blessures.
- Si vous travaillez en hauteur, faites attention à votre position.
Si l'échafaudage est instable, vous risquez de vous blesser en chutant.

REMARQUE

- Ne retirez pas le filtre à air, sauf pour le nettoyer. Vous risqueriez de l'endommager.
- Ne fixez aucun matériel (essuie-tout, par exemple) autre que le filtre à air spécifié au niveau de l'entrée d'air. Ses performances risquent de chuter et un gel / une fuite d'eau pourrait s'ensuivre.

COMMENT NETTOYER LE FILTRE À AIR

Une fois que la télécommande indique "Effectuer nettoyage filtre", nettoyez le filtre à air.

- Ce message s'affiche au bout d'un certain temps de fonctionnement.

REMARQUE

- Vous pouvez changer la durée d'indication de "Effectuer nettoyage filtre".
Si l'unité intérieure est utilisée à un endroit où la contamination de l'air est plus importante, demandez conseil à votre distributeur le plus proche.

Contamination	Durée au bout de laquelle l'indication s'affiche
Normale	2500 heures (équivalente à un an)
Contamination plus importante	1250 heures (équivalente à 6 mois)

- S'il est de plus en plus difficile d'éliminer la contamination du filtre à air, remplacez-le.
(Le filtre à air de remplacement est un accessoire optionnel.)

1. Ouvrir la grille d'aspiration.

Faites glisser simultanément et lentement les deux boutons vers le bas de la grille d'aspiration.

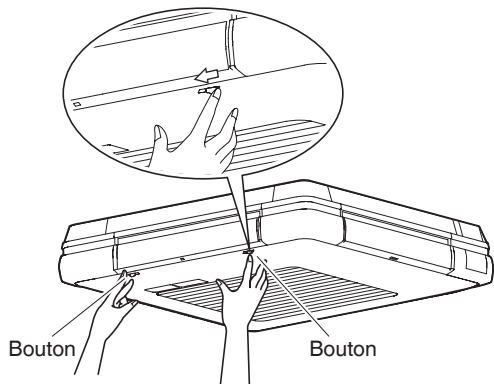

2. Retirer le filtre à air.

Exécuter cette tâche dans l'ordre spécifié ci-dessous.

- 1 Tirer l'extrémité du filtre à air en l'inclinant vers le bas, puis détacher le trou d'accrochage du filtre à air de la projection de la grille. (à droite et à gauche)
- 2 Soulever le filtre à air, puis détacher le trou d'accrochage du filtre à air de la projection au niveau de la partie supérieure de la grille. (à gauche et à droite)

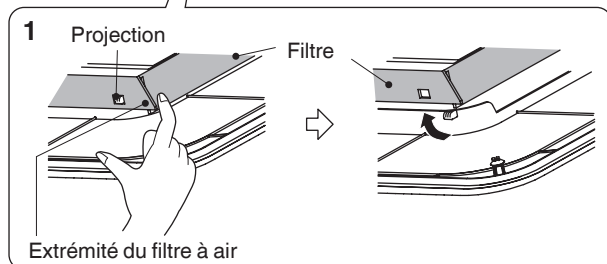
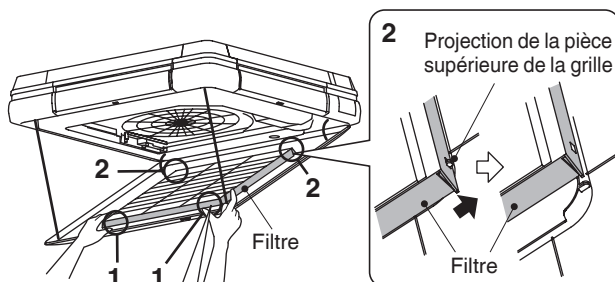

3. Nettoyer le filtre.

Éliminez la contamination à l'aide d'un aspirateur ou nettoyez-la à l'eau.

Si le filtre à air est extrêmement contaminé, lavez-le avec un détergent neutre en utilisant une brosse souple.



Après l'avoir essuyé, laissez sécher le filtre à air à l'ombre.

REMARQUE

- Ne pas laver le filtre à air avec une eau dont la température est de 122°F (50°C) ou plus. Vous risqueriez de le décolorer et de le déformer.
 - Ne pas réchauffer l'unité à l'aide d'une flamme. Vous risqueriez de le faire brûler.
4. Fixez le filtre à air.
Fixez le filtre à air dans le sens inverse à celui indiqué à l'étape 2 (page 2).
 5. Fermer la grille d'aspiration.
Faites glisser simultanément les deux boutons, soulevez lentement la grille d'aspiration et fixez-la fermement dans le sens inverse à celui indiqué à l'étape 1 (page 2).
 6. Désactivez l'indication "Effectuer nettoyage filtre" affichée sur la télécommande après avoir remis l'appareil sous tension.
 - Pour plus de détails, reportez-vous au manuel de fonctionnement fourni avec la télécommande. Vous pouvez désactiver l'indication lorsque l'appareil est en marche ou à l'arrêt.

REMARQUE

- Lors de la fermeture de la grille d'aspiration, l'étrier risque d'être pris en sandwich. Assurez-vous que la sangle ne colle pas avant de fermer la grille d'aspiration.

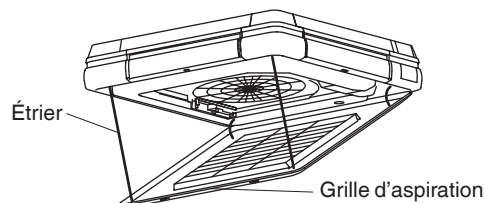

COMMENT NETTOYER LA GRILLE D'ASPIRATION

1. Ouvrir la grille d'aspiration.

Faites glisser simultanément et lentement les deux boutons vers le bas de la grille d'aspiration.

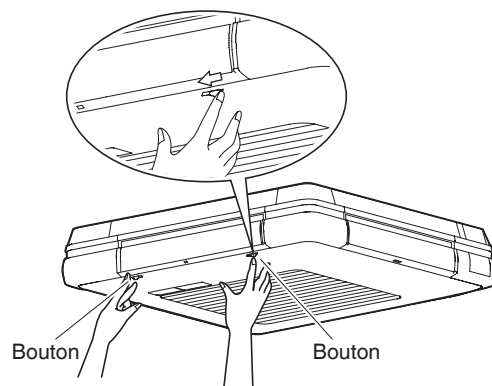

2. Retirer la grille d'aspiration.

- 1 Retirer les 4 étriers fixés à l'unité intérieure.
(Reportez-vous à la figure représentée ci-dessous.)
- 2 Ouvrir la grille d'aspiration à 45° et la soulever. Puis, la détacher de l'endroit à accrocher. (3 emplacements)

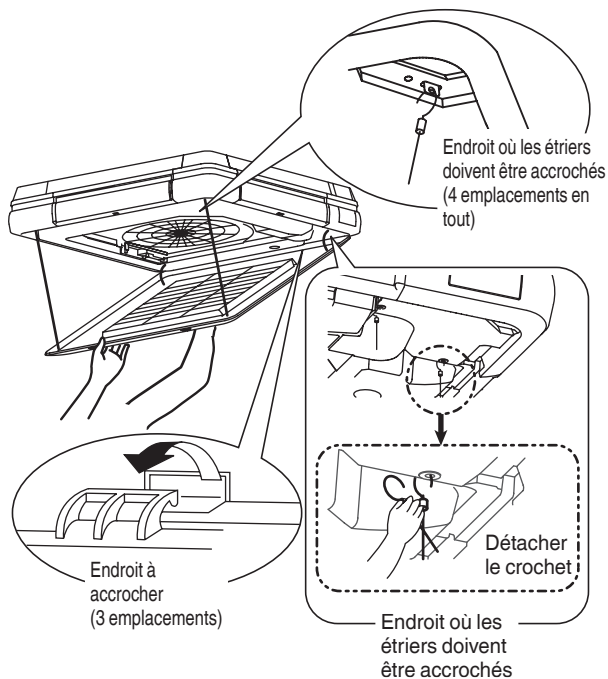

3. Retirer le filtre à air.

Reportez-vous à l'étape 2 pour savoir "COMMENT NETTOYER LE FILTRE À AIR". (page 2)

4. Nettoyer la grille d'aspiration.

Lavez la grille d'aspiration à l'aide d'un détergent neutre en utilisant une brosse souple, puis essuyez-la.



Si la grille d'aspiration est extrêmement contaminée

- Vaporisez le détergent sur les ventilateurs puis directement sur la grille d'aspiration et laissez-le agir pendant environ 10 minutes.
Ensuite, lavez minutieusement la grille d'aspiration avec de l'eau.

REMARQUE

- **Ne pas laver la grille d'aspiration avec une eau chaude dont la température est de 122°F (50°C) ou plus. Vous risqueriez de la décolorer et de la déformer.**
 - **Lors du séchage de la grille d'aspiration, ne la chauffez pas à l'aide d'une flamme. Vous risqueriez de la faire brûler.**
 - **N'utilisez pas de produits tels que de l'essence, du benzène, du diluant, de la poudre à polir et de l'insecticide liquide vendus sur le marché. Vous risqueriez de la décolorer et de la déformer.**
5. **Fixez le filtre à air.**
Reportez-vous à l'étape 4 pour savoir "COMMENT NETTOYER LE FILTRE À AIR". (page 2)

6. Fixer la grille d'aspiration.

Fixez la grille d'aspiration dans le sens inverse à celui indiqué à l'étape 2.

7. Fermer la grille d'aspiration.

Faites glisser simultanément les 2 boutons dans le sens inverse à celui indiqué à l'étape 1, soulevez lentement la grille d'aspiration, puis fixez-la fermement.

COMMENT NETTOYER LES PANNEAUX EXTÉRIEURS ET LA TÉLÉCOMMANDE

- Dépoussiérez-les avec un chiffon doux et sec.
- Si vous ne parvenez pas à enlever la tâche, plongez le chiffon dans du détergent neutre dilué à de l'eau, puis tordez-le.
Après avoir enlevé la tâche à l'aide de ce chiffon, essuyez-le à l'aide d'un chiffon sec.

REMARQUE

- **N'utilisez pas de produits tels que de l'essence, du benzène, du diluant, de la poudre à polir et de l'insecticide liquide vendus sur le marché. Vous risqueriez de la décolorer et de la déformer.**
- **Ne pas le laver avec une eau chaude dont la température est de 122°F (50°C) ou plus. Vous risqueriez de la décolorer et de la déformer.**

NETTOYAGE AVANT ET APRÈS L'USAGE SAISONNIER

QUE FAIRE EN CAS DE DÉMARRAGE APRÈS UN ARRÊT PROLONGÉ

Vérifier les points suivants.

- Vérifier que les entrées et les sorties d'air de l'unité intérieure et extérieure ne sont pas obstruées.
Retirez les obstructions.
Les obstructions réduisent la vitesse du ventilateur et entraînent une baisse des performances et des dommages au niveau des dispositifs.

Nettoyer le filtre à air.

- Après avoir nettoyé le filtre à air, veillez à le refixer (reportez-vous à la section "2. ENTRETIEN", à la page 1).
Pour de plus amples informations sur la méthode à suivre pour installer, retirer ou nettoyer un filtre à air vendu séparément, référez-vous au manuel d'utilisation fourni avec le filtre à air.
- Désactivez l'indication "Effectuer nettoyage filtre" affichée sur la télécommande après avoir remis l'appareil sous tension.
- Pour plus de détails, reportez-vous au manuel de fonctionnement fourni avec la télécommande.
Vous pouvez désactiver l'indication lorsque l'appareil est en marche ou à l'arrêt.

Activez le disjoncteur du circuit électrique au moins 6 heures avant utilisation.

- Ceci est nécessaire pour que le climatiseur se mette en route de façon régulière et pour le protéger.
- L'affichage de la télécommande est visible lorsque le disjoncteur du circuit électrique est activé.

CHAUFFAGE dans les 6 heures qui suivent l'alimentation du climatiseur.

Certains modèles de série effectuent l'opération suivante pour protéger les appareils.

Si le CHAUFFAGE est activé dans les 6 heures qui suivent l'alimentation du climatiseur, le ventilateur intérieur s'arrête pendant environ 10 minutes lors du fonctionnement de l'unité extérieure pour protéger les dispositifs.

L'opération ci-dessus est effectuée non seulement pour l'installation, mais également à chaque fois que le disjoncteur du circuit électrique est activé/ désactivé.

Pour permettre une utilisation aisée, ne désactivez pas le disjoncteur du circuit électrique lors de l'usage saisonnier du CHAUFFAGE.

QUE FAIRE LORS DE L'ARRÊT DU CLIMATISEUR PENDANT UNE PÉRIODE PROLONGÉE

Activez le FONCTIONNEMENT DU VENTILATEUR pendant une demi-journée lors d'une journée ensoleillée et faites sécher l'unité intérieure.

- Cela peut éviter les moisissures.

Désactivez le disjoncteur du circuit électrique.

- Lorsque le disjoncteur est activé, de l'électricité est consommée, même si le climatiseur ne fonctionne pas. Coupez le disjoncteur pour économiser de l'énergie.
- Lorsque le disjoncteur est désactivé, il n'y a plus d'affichage sur la télécommande.

Nettoyer le filtre à air.

- Assurez-vous de remettre le filtre à air à sa place d'origine après l'avoir nettoyé.
(Reportez-vous à la section "**2. ENTRETIEN**", à la page 1.)
Pour plus d'informations sur la façon d'installer, de retirer ou de nettoyer le filtre à air en option, reportez-vous au manuel de l'utilisateur fourni avec le filtre à air.

REMARQUE

L'intérieur du climatiseur risque d'être contaminé au bout de plusieurs saisons d'utilisation, ce qui risque d'entraîner une dégradation des performances et des fuites d'eau.

Demandez à votre distributeur le plus proche des précisions sur le nettoyage de l'intérieur de l'unité intérieure. Cette opération exige du personnel d'entretien qualifié.

CONSIDERACIONES SOBRE LA SEGURIDAD

Lea estas *Consideraciones sobre la seguridad para las operaciones* cuidadosamente antes de instalar el equipo de aire acondicionado. Después de completar la instalación, asegúrese de que la unidad funcione correctamente durante la operación de arranque. Enseñe al cliente el modo de operación y la forma de mantenerla correctamente.

Informe a los clientes que deben guardar este Manual de Operación junto con el Manual de instalación para referencia futura.

Significados de los símbolos **PELIGRO**, **ADVERTENCIA**, **PRECAUCIÓN**, y **NOTA**:

 **PELIGRO** Indica una situación de peligro inminente que, si no se evita, provocará la muerte o lesiones graves.

 **ADVERTENCIA**... Indica una situación de peligro potencial que, si no se evita, podría provocar la muerte o lesiones graves.

 **PRECAUCIÓN**... Indica una situación de peligro potencial que, si no se evita, puede provocar lesiones leves o moderadas. También puede aparecer para avisarle sobre prácticas peligrosas.

 **NOTA** Indica situaciones que pueden tener como resultado accidentes que dañen el equipo o las propiedades únicamente.

PELIGRO

- No instale la unidad en lugares en los que haya materiales inflamables debido al peligro de explosión que puede causar lesiones serias o la muerte.
- Toda anomalía en la operación del aire acondicionado o de la bomba de calor, como la presencia de humo o fuego, puede provocar lesiones severas o la muerte. Desconecte la alimentación y comuníquese con su distribuidor de inmediato.
- El gas refrigerante puede generar un gas tóxico si entra en contacto con el fuego, como puede ser el de un ventilador, un calentador, una estufa u otro aparato de cocina. La exposición a este gas podría causar lesiones graves o la muerte.
- En caso de pérdida del refrigerante, consulte a su distribuidor.
El gas refrigerante es más pesado que el aire y reemplaza al oxígeno.
Una fuga masiva puede llevar al vaciado de oxígeno, especialmente en subterráneos, y se podría producir un peligro de asfixia que podría causar lesiones serias o la muerte.
- Si el equipo que utiliza un quemador se emplea en el mismo ambiente que el aire acondicionado o la bomba de calor, existe el riesgo de que haya una deficiencia de oxígeno que puede generar el riesgo de asfixia que a su vez puede provocar lesiones graves o la muerte. Asegúrese de ventilar el ambiente lo suficiente a fin de evitar este riesgo.
- Deseche el material de empaque de manera segura.
Los materiales de empaque como claves y otras piezas

de metal o madera pueden provocar heridas punzo cortantes y otras lesiones.

- Rompa y tire las bolsas de plástico del empaque para que los niños no puedan jugar con ellas.

Al jugar con bolsas plásticas, los niños corren el riesgo de muerte por sofocación.

ADVERTENCIA

- Comuníquese con su distribuidor para realizar consultas relacionadas con las reparaciones y el mantenimiento. La reparación y el mantenimiento inadecuados pueden resultar en fugas de agua, descargas eléctricas o un incendio. Utilice únicamente los accesorios fabricados por Daikin diseñados específicamente para su uso con el equipo y permita que un profesional se ocupe de la instalación.
- Comuníquese con su distribuidor para mover y reinstalar el aire acondicionado o la bomba de calor. La instalación incompleta puede resultar en una fuga de agua, descargas eléctricas o incendio.
- No permita que la unidad interior ni el control remoto se mojen. El agua puede provocar una descarga eléctrica o un incendio.
- No utilice aerosoles inflamables como spray para el cabello, laca o pintura cerca de la unidad. Los aerosoles inflamables pueden provocar un incendio.
- Cuando se quema un fusible, no lo reemplace por otro con un amperaje o cableado diferente. Siempre reemplace los fusibles quemados por otro de la misma especificación.
- Nunca retire la rejilla protectora del ventilador de la unidad. Un ventilador que gira a gran velocidad sin la rejilla protectora es muy peligroso.
- No revise ni repare la unidad usted mismo. Comuníquese con una persona calificada para realizar las reparaciones.
- Apague la alimentación eléctrica antes de realizar cualquier tipo de mantenimiento a fin de evitar el riesgo de descarga eléctrica, no rocíe ni derrame líquidos sobre la unidad. No toque el interruptor con las manos mojadas.
Si toca el interruptor con las manos mojadas puede recibir descargas eléctricas.
- No permita que los niños jueguen sobre, ni cerca de la unidad, ya que podrían sufrir heridas.
- Las aletas del intercambiador de calor están afiladas y pueden cortar a alguien. Para evitar lesiones, use guantes o cubra las aletas cuando trabaje cerca de ellas.
- No coloque sus dedos ni otros objetos en la entrada o salida de aire. El ventilador gira a alta velocidad y puede provocar lesiones.
- Controle la base de la unidad a fin de detectar daños en la base continua, en especial si ha estado en uso durante un periodo prolongado. Si se ignoran los daños, la unidad puede caerse y provocar lesiones.
- Colocar un florero u otro recipiente con agua u otros líquidos sobre la unidad puede provocar una descarga o un incendio en caso de derrame.
- No toque la salida de aire ni las paletas horizontales mientras el regulador de flujo de aire está en funcionamiento porque podría provocar lesiones en sus dedos.
- No toque las partes interiores del controlador. No retire el panel frontal porque es peligroso tocar algunas de

las piezas. Para controlar y ajustar las piezas internas, comuníquese con su distribuidor.

- Asegúrese de conectar a tierra la unidad.
No conecte la unidad a tierra a una tubería de servicios públicos, pararrayos o conexión telefónica a tierra. Una conexión a tierra incompleta puede provocar una descarga eléctrica o un incendio. Una corriente de sobretensión provocada por un rayo u otras fuentes puede dañar el aire acondicionado o la bomba de calor.
- Este equipo puede instalarse con un Interruptor de circuito con descarga a tierra (Ground Fault Circuit Interrupter, GFCI). Aunque es una medida reconocida para brindar protección adicional, con el sistema de conexión a tierra de Norteamérica no se necesita un interruptor de circuito con descarga a tierra GFCI.



PRECAUCIÓN

- No utilice el aire acondicionado o la bomba de calor para otros fines que no sean el enfriamiento o la calefacción del ambiente. No utilice la unidad para refrigerar instrumentos de precisión, alimentos, plantas, animales u obras de arte.
- No coloque elementos debajo de la unidad interior dado que pueden sufrir daños por la condensación que puede formarse cuando el porcentaje de humedad supera el 80% o si la salida del drenaje se bloquea.
- Antes de realizar una limpieza, detenga la unidad apagando la fuente de alimentación o retirando el cable de alimentación del enchufe. De lo contrario, puede sufrir una descarga eléctrica o una lesión.
- No lave el aire acondicionado o la bomba de calor con una cantidad excesiva de agua. Puede sufrir una descarga eléctrica o una lesión.
- Evite colocar el control remoto en un lugar salpicado con agua. Si entra agua en el control remoto puede provocar una descarga eléctrica o dañar las piezas electrónicas internas.
- No ponga en funcionamiento el aire acondicionado o la bomba de calor cuando utilice un insecticida para fumigación. No hacerlo puede hacer que las sustancias químicas se depositen en la unidad y pongan en riesgo la salud de aquellos que son hiper sensibles a las sustancias químicas.
- No desconecte la alimentación inmediatamente después de haber detenido la operación. Siempre espere al menos 5 minutos antes de desconectar la alimentación. De lo contrario, podrían producirse fugas de agua.
- El artefacto no está diseñado para que lo utilicen niños pequeños o personas de salud delicada sin supervisión.
- El control remoto debe mantenerse fuera del alcance de los niños para que no puedan utilizarlo para jugar.
- Consulte al contratista de instalación con respecto a la limpieza del artefacto.
- La limpieza incorrecta de la parte interna del aire acondicionado o de la bomba de calor puede hacer que las piezas plásticas se rompan y provoquen una fuga de agua o una descarga eléctrica.
- No toque la entrada de aire ni la aleta de aluminio del aire acondicionado o de la bomba de calor dado que pueden provocar cortadas o lesiones.

- No coloque objetos directamente cerca de la unidad exterior. No permita que se acumulen hojas ni otros desechos alrededor de la unidad. Las hojas son un foco ideal para los animales pequeños que pueden ingresar a la unidad. Una vez dentro de la unidad, los animales pueden hacer que el equipo falle o provocar humo o fuego al entrar en contacto con las piezas eléctricas.



NOTA

- No presione el botón del control remoto con un objeto duro y puntiagudo. El control remoto puede dañarse.
- No jale ni retuerza el cable eléctrico del control remoto. Puede hacer que la unidad falle.
- No coloque artefactos que generan una llama abierta en lugares expuestos al flujo de aire de la unidad ni debajo de la unidad interior. Puede provocar una combustión incompleta o la deformación de la unidad por el calor.
- No exponga el control remoto a la luz solar directa. La pantalla LCD puede decolorarse y dejar de mostrar los datos.
- No limpie el panel de operación del control con benceno, diluyente, paños químicamente tratados, etc. El panel puede decolorarse o el revestimiento puede resquebrajarse. Si está muy sucio, moje un paño en agua con un detergente neutro, retuézalo bien y limpie el panel. Luego límpielo con otro paño seco.
- El desmantelamiento de la unidad y el desecho del refrigerante, del aceite y de las partes adicionales deben efectuarse en conformidad con los reglamentos locales, estatales y nacionales relevantes.
- Ponga en funcionamiento el aire acondicionado o la bomba de calor en un área con suficiente ventilación que no esté rodeada de obstáculos. No use el aire acondicionado o la bomba de calor en los siguientes lugares.
 - a. Lugares con un rocío de aceite mineral, como el lubricante para cuchillas.
 - b. Lugares como áreas costeras donde hay mucha salitre en el aire.
 - c. Lugares como las fuentes termales donde hay mucho azufre en el aire.
 - d. Lugares como fábricas donde los voltajes de alimentación varían mucho.
 - e. En automóviles, barcos u otros vehículos.
 - f. Lugares como cocinas donde puede haber derrames de aceite o hay vapor en el aire.
 - g. Lugares donde los equipos generan ondas electromagnéticas.
 - h. Lugares con rocíos ácidos o alcalinos.
 - i. Lugares donde las hojas caídas pueden acumularse o donde pueden crecer hierbas.
- Tome medidas de protección contra la nieve. Póngase en contacto con su distribuidor para obtener detalles sobre las medidas de protección contra la nieve, tal como el uso de un techo de protección contra la nieve.
- No intente realizar tareas de mantenimiento eléctrico o de conexión a tierra a menos que cuente con una licencia para hacerlo. Consulte a su distribuidor acerca del trabajo de mantenimiento eléctrico o de conexión a tierra.

- **Preste atención al sonido de operación. Asegúrese de utilizar los siguientes lugares:**
 - a. **Lugares que pueden soportar el peso del acondicionador de aire o de bomba de calor y que también puedan amortiguar el sonido y la vibración de operación del acondicionador de aire o de bomba de calor.**
 - b. **Lugares en los que el aire caliente de la salida de aire de la unidad exterior o el sonido de operación de la unidad exterior no moleste a los vecinos.**
 - **Asegúrese de que no haya obstáculos cerca de la unidad exterior. Los obstáculos que se encuentren cerca de la unidad exterior pueden perjudicar el desempeño de la unidad exterior o incrementar el nivel de sonido de operación de la unidad exterior.**
 - **Consulte a su distribuidor si el aire acondicionado o la bomba de calor genera un sonido inusual durante el funcionamiento.**
 - **Asegúrese de que la tubería de drenaje esté instalada adecuadamente para drenar el agua. Si no sale agua del desagüe mientras el aire acondicionado o de bomba de calor está en modo de enfriamiento, es posible que el desagüe esté tapado con polvo o suciedad y puede haber una fuga de agua de la unidad interior. Apague el aire acondicionado o de bomba de calor y comuníquese con su distribuidor.**
-

ÍNDICE

CONSIDERACIONES SOBRE LA SEGURIDAD.....[i] [ii] [iii]	
1. NOMBRES Y FUNCIONES DE LAS PARTES.....	1
2. MANTENIMIENTO (PARA EL PERSONAL DE SERVICIO)	1

1. NOMBRES Y FUNCIONES DE LAS PARTES

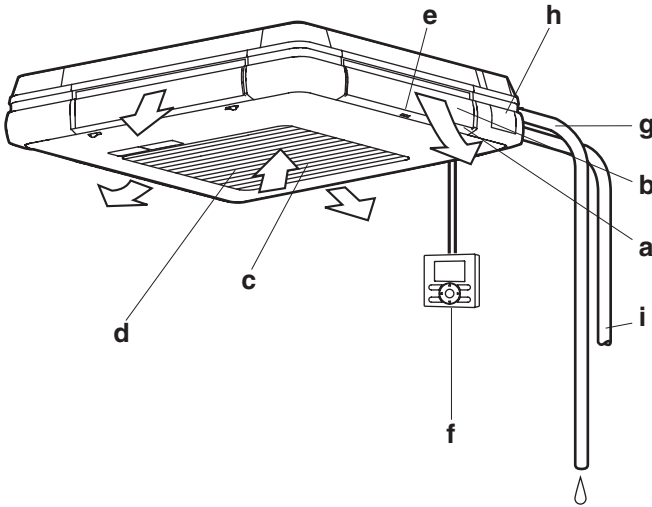

a	Salida de aire
b	Aleta horizontal (en el interior de la salida de aire)
c	Rejilla de succión (Consulte “2. MANTENIMIENTO”)
d	Filtro del aire (dentro de la rejilla de succión) (Consulte “2. MANTENIMIENTO”)
e	Marca de identificación de la salida de aire (□, □□, □□□, □□□□) Esta marca sirve como referencia para ajustar la dirección del caudal de aire. (únicamente para el BRC1E73)
f	Mando a distancia (pieza opcional) Puede que el mando a distancia no sea necesario dependiendo de la configuración del sistema.
g	Tubería de drenaje
h	Dispositivo de drenaje (integrado) Drena la humedad de la sala que se absorbe durante la operación de refrigeración.
i	Tubería del refrigerante Cableado de transmisión Cableado de alimentación eléctrica Cableado de puesta a tierra (Nota) (Nota) El cableado de conexión a tierra permite que la electricidad fluya desde la unidad interior hasta el suelo para evitar descargas eléctricas o incendios en caso de emergencia.

2. MANTENIMIENTO (PARA EL PERSONAL DE SERVICIO)

SOLO SE DEBE PERMITIR QUE UN TÉCNICO DE SERVICIO CUALIFICADO LE HAGA EL MANTENIMIENTO

— ⚠ ADVERTENCIA —

- No utilice gases inflamables (como pulverizadores para el pelo o insecticidas) cerca del aire acondicionado.
- No utilice benceno ni disolventes para limpiar el aire acondicionado.
Podría provocar la aparición de grietas, descargas eléctricas o un incendio.
- Evite colocar palos o poner los dedos en la entrada o la salida de aire o en las aletas horizontales. El ventilador gira a gran velocidad y podría sufrir heridas.

— ⚠ PRECAUCIÓN —

- Evite utilizar agua para limpiar el aire acondicionado.
Podría sufrir una descarga eléctrica o provocar un incendio producido por una fuga.
- Asegúrese de apagar el aire acondicionado cuando realice el mantenimiento y desconecte el disyuntor de alimentación eléctrica.
Si no desconecta la alimentación eléctrica, podría sufrir una descarga eléctrica y resultar herido.
- Cuando trabaje en lugares elevados, tenga cuidado con la base.
Si la base es inestable, podría caerse y lastimarse.

NOTA 📌

- No retire el filtro del aire si no es para limpiarlo. Podría producir un fallo.
- No coloque elementos (como, por ejemplo, papel de cocina) distintos de los filtros de aire homologados en la entrada de aire. El rendimiento podría disminuir y producir el congelamiento o una fuga de agua.

LIMPIEZA DEL FILTRO DEL AIRE

Cuando el mando a distancia indique “” o “Limpiar filtro”, limpie el filtro del aire.

- La indicación aparecerá tras hacer funcionar el aparato durante cierto tiempo.

NOTA 📌

- Es posible modificar el intervalo de tiempo tras el que debe aparecer la indicación “” o “Limpiar filtro”.
Si la unidad interior va a utilizarse en un entorno en el que el aire tiene un elevado nivel de contaminación, consulte las posibles soluciones con su distribuidor.

Contaminación	Intervalo de tiempo tras el que aparece la indicación
Normal	2500 horas (equivalente a un año)
Mayor nivel de contaminación	1250 horas (equivalente a medio año)

- Si resulta difícil eliminar la suciedad del filtro del aire, sustitúyalo.
(El filtro de aire de repuesto es un accesorio opcional.)

1. Abra la rejilla de succión.

Deslice simultánea y lentamente hacia abajo los dos cierres de la rejilla de succión.

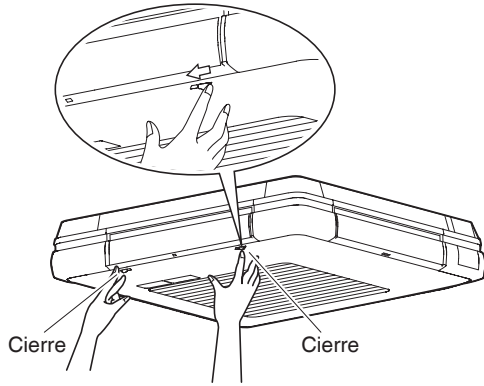

2. Extraiga el filtro del aire.

Realice el trabajo siguiendo las instrucciones que figuran a continuación.

- 1 Tire del extremo del filtro del aire hacia abajo y desprenda el orificio de enganche del mismo del saliente de la rejilla. (tanto en el lado derecho como en el izquierdo)
- 2 Levante el filtro del aire y desprenda el orificio de enganche del mismo del saliente de la parte superior de la rejilla. (tanto en el lado izquierdo como en el derecho)

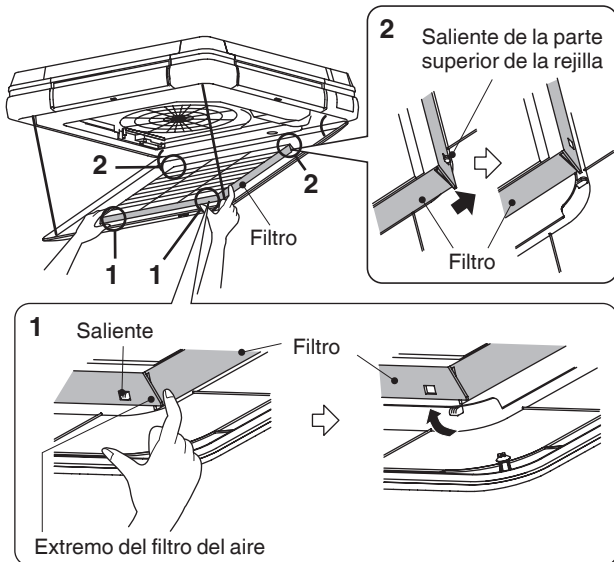

3. Limpie el filtro.

Limpie la suciedad con una aspiradora o lave el filtro con agua.

Si el filtro de aire está extremadamente sucio, lávelo con un detergente neutro y un cepillo suave.



Una vez escurrido, seque el filtro de aire en la sombra.

NOTA

- Lave el filtro de aire con agua a una temperatura inferior a los 122°F (50°C). De lo contrario, podría deformarse y perder el color.
- No caliente el filtro con fuego. Podría quemarse.

4. Coloque el filtro de aire.

Coloque el filtro del aire siguiendo los pasos indicados en el apartado 2, en el orden inverso (página 2).

5. Cierre la rejilla de succión.

Deslice simultáneamente los dos cierres, suba lentamente la rejilla de succión y cierre firmemente, siguiendo los pasos indicados en el apartado 1, en el orden inverso (página 2).

6. Desactive la indicación “” o “Limpiar filtro” que aparece en el mando a distancia tras encender la unidad.

- Para obtener información detallada, consulte el manual de instrucciones que se facilita con el mando a distancia. La indicación puede desactivarse tanto si la unidad está funcionando como si está parada.

NOTA

- Es probable que el tirante quede atrapado al cerrar la rejilla de succión.

Asegúrese de que el tirante no quede colgando antes de cerrar la rejilla de succión.

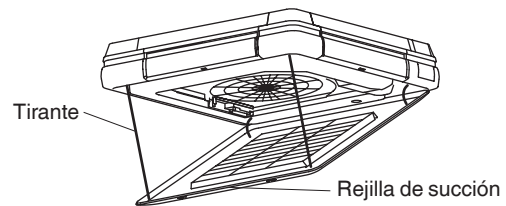

LIMPIEZA DE LA REJILLA DE SUCCIÓN

1. Abra la rejilla de succión.

Deslice simultánea y lentamente hacia abajo los dos cierres de la rejilla de succión.

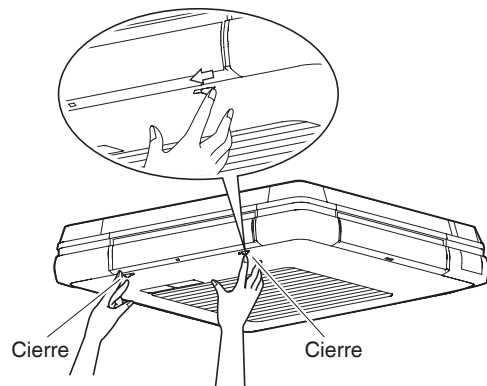

2. Extraiga la rejilla de succión.

- 1 Retire los 4 tirantes colocados en la unidad interior.
(Consulte la figura que se muestra a continuación.)
- 2 Abra la rejilla de succión en un ángulo de 45° y elévela. A continuación, despréndala del punto de enganche.
(3 lugares)

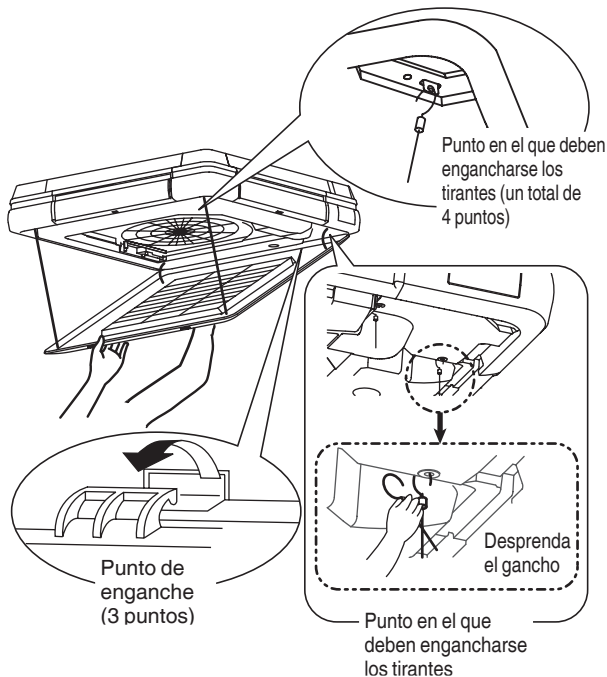

3. Extraiga el filtro del aire.

Consulte en el apartado 2 las instrucciones de "LIMPIEZA DEL FILTRO DEL AIRE". (página 2)

4. Limpie la rejilla de succión.

Lave la rejilla de succión con un detergente neutro y un cepillo suave y déjela escurrir.



Si la rejilla de succión está extremadamente sucia

- Rocíe detergente para extractores de aire directamente en la rejilla y espere durante 10 minutos. Transcurrido este tiempo, lave cuidadosamente la rejilla con agua.

NOTA

- **Lave la rejilla de succión con agua a una temperatura inferior a los 122°F (50°C).**
De lo contrario, podría deformarse y perder el color.
- **No caliente la rejilla de succión con fuego para secarla. Podría quemarse.**
- **No utilice gasolina, benceno, disolventes, polvo abrasivo ni líquidos insecticidas que pueden encontrarse en el mercado.**
De lo contrario, podría deformarse y perder el color.

5. Coloque el filtro de aire.

Consulte en el apartado 4 las instrucciones de "LIMPIEZA DEL FILTRO DEL AIRE". (página 2)

6. Coloque la rejilla de succión.

Coloque la rejilla de succión siguiendo los pasos indicados en el apartado 2, en el orden inverso.

7. Cierre la rejilla de succión.

Deslice de forma simultánea los 2 cierres, en el orden inverso al indicado en el apartado 1, suba lentamente la rejilla de succión y ciérrela firmemente.

LIMPIEZA DE LOS PANELES EXTERIORES Y DEL MANDO A DISTANCIA

- Límpielos con paño suave húmedo.
- Cuando no sea posible eliminar una mancha, sumerja el paño en una disolución de agua y detergente neutro y escúrralo.
Tras limpiar la mancha con este paño, límpielos con un paño limpio.

NOTA

- **No utilice gasolina, benceno, disolventes, polvo abrasivo ni líquidos insecticidas que pueden encontrarse en el mercado.**
De lo contrario, podría deformarse y perder el color.
- **Lávelos con agua a una temperatura inferior a los 122°F (50°C).**
De lo contrario, podría deformarse y perder el color.

■ LIMPIEZA ANTES Y DESPUÉS DEL USO ESTACIONAL

PASOS A SEGUIR ANTES DE LA PUESTA EN MARCHA TRAS UN PARO PROLONGADO

Confirme los siguientes puntos.

- Verifique que la entrada y la salida de aire de la unidad interior y la unidad exterior no estén bloqueadas. Quite todos los obstáculos.
Los obstáculos pueden reducir la velocidad del ventilador y provocar una disminución del rendimiento y el deterioro de los dispositivos.

Limpie el filtro de aire.

- Después de limpiar el filtro de aire, asegúrese de acoplarlo. (Consulte "2. MANTENIMIENTO", en la página 1.)
Para obtener información sobre cómo instalar, extraer o limpiar el filtro del aire de repuesto, consulte el manual del usuario que se facilita con el mismo.
- Desactive la indicación "Limpiar filtro" que aparece en el mando a distancia tras encender la unidad.
- Para obtener información detallada, consulte el manual de instrucciones que se facilita con el mando a distancia.
La indicación puede desactivarse tanto si la unidad está funcionando como si está parada.

Encienda el interruptor al menos 6 horas antes de poner en funcionamiento la unidad.

- Esto es necesario para poder encender el aire acondicionado sin problemas, así como para protegerlo.
- Aparecerá la indicación en el mando a distancia cuando se encienda el interruptor.

FUNCIÓN DE CALEFACCIÓN cuando aún no han transcurrido 6 horas desde que el aire acondicionado empezó a recibir alimentación eléctrica.

Las series de algunos modelos ejecutan la siguiente función para proteger los dispositivos.

Si se activa la FUNCIÓN DE CALEFACCIÓN cuando aún no han transcurrido 6 horas desde que el aire acondicionado empezó a recibir alimentación eléctrica, el ventilador interior

se detiene durante unos 10 minutos mientras está funcionando la unidad exterior, para proteger los dispositivos.

El funcionamiento anterior se ejecuta no solo en el momento de la instalación, sino cada vez que se enciende y apaga el interruptor.

Por motivos prácticos, no apague el interruptor durante el uso estacional de la FUNCIÓN DE CALEFACCIÓN.

PASOS A SEGUIR CUANDO NO SE VA A UTILIZAR EL AIRE ACONDICIONADO DURANTE UN PERÍODO DE TIEMPO PROLONGADO

Active la FUNCIÓN DE VENTILADOR durante medio día en un día soleado y seque la unidad interior.

- Con ello evitará que aparezca moho.

Desactive el interruptor.

- Si el interruptor está activado, usará cierta cantidad de electricidad incluso si el acondicionador de aire no está en funcionamiento.
Desactive el interruptor para ahorrar energía.
- Si el interruptor está desactivado, el mando a distancia no mostrará nada.

Limpie el filtro de aire.

- Asegúrese de volver a colocar el filtro de aire en su posición original después de la limpieza.
(Consulte “2. MANTENIMIENTO”, en la página 1.)
Para más información sobre cómo instalar, extraer o limpiar el filtro de aire opcional, consulte el manual del usuario suministrado con el filtro de aire.

NOTA

La parte interior del aire acondicionado puede contaminarse tras algunas temporadas de uso, lo que posiblemente producirá una disminución del rendimiento y fugas de agua. Solicite a su distribuidor que le facilite instrucciones para la limpieza de la unidad. Esta tarea requiere la intervención de personal del servicio técnico.

DAIKIN

Our continuing commitment to quality products may mean a change in specifications without notice.

© 2015 **DAIKIN NORTH AMERICA LLC** · Houston, Texas · USA · www.daikincomfort.com

DAIKIN INDUSTRIES, LTD.

Head office:

Umeda Center Bldg., 2-4-12, Nakazaki-Nishi,
Kita-ku, Osaka, 530-8323 Japan

Tokyo office:

JR Shinagawa East Bldg., 2-18-1, Konan,
Minato-ku, Tokyo, 108-0075 Japan

